

ivy | **REC**

MANUAL DE USUARIO



Canon

CONTENIDO

INFORMACIÓN DE SEGURIDAD	P3-4
Leer antes de usar	
Mantenimiento del dispositivo	
Precauciones de impermeabilidad	
DESCRIPCIÓN GENERAL	P5
Artículos suministrados	
Características del producto	
PRIMEROS PASOS	P6-9
Carga	
Inserción/Extracción de tarjeta MicroSD	
Encendido/Apagado	
Primer emparejamiento con su teléfono inteligente	
Configuración predeterminada de la cámara	
FUNCIONES	P10-11
Modo inalámbrico	
Modo foto	
Modo video	
Modo múltiple	
INDICACIONES LED	P12
ACCESORIO	P13
SOLUCIÓN DE PROBLEMAS	P14
ESPECIFICACIONES	P15

INFORMACIÓN DE SEGURIDAD

LEER ANTES DE USAR

Lea las siguientes instrucciones y precauciones de seguridad antes de usar el dispositivo.

Para obtener información adicional de seguridad y sobre la normativa, consulte el folleto explicativo sobre la normativa y la garantía que se incluye en su paquete.

RMN: PG1001

El número de identificación del modelo normativo se asigna con fines de identificación.



ADVERTENCIA

Se utiliza para indicar una situación potencialmente peligrosa que, si no se evita, podría provocar la muerte o lesiones graves.

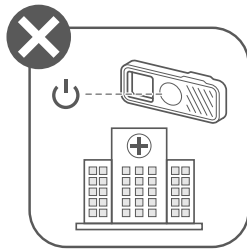
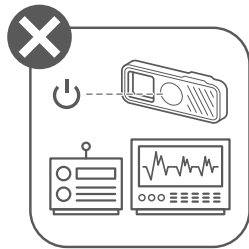
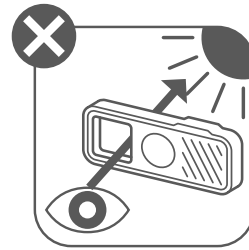
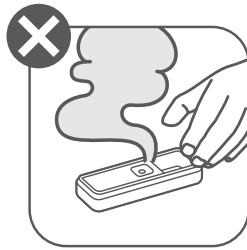

- Mantenga fuera del alcance de los niños. El uso indebido de este producto puede ocasionar asfixia o accidentes.
- Detenga el uso del dispositivo de manera inmediata si este emite humo o un olor extraño, o si funciona de manera anormal.
- Una correa alrededor del cuello de un niño puede causar asfixia. Si su producto incluye un cable y este se enrolla de manera indebida alrededor del cuello de un niño, podría causar asfixia.
- Apague el dispositivo en sitios en los cuales esté prohibido el uso de cámaras. Las ondas electromagnéticas emitidas por la cámara pueden interferir con el funcionamiento de instrumentos electrónicos y demás dispositivos. Sea precavido al usar el producto en sitios en donde el uso de dispositivos electrónicos esté restringido, como por ejemplo en aviones e instalaciones médicas.
- Este producto tiene imanes incorporados. Tenga cuidado si hay dispositivos electrónicos implantados (como marcapasos) cerca, ya que los imanes pueden causar un mal funcionamiento de estos. Si esto sucede, aleje el imán del dispositivo electrónico implantado y consulte con el médico de inmediato.



PRECAUCIÓN

Se utiliza para indicar el nivel de un peligro o daño que, si el producto se manipula erróneamente, puede provocar lesiones o daños materiales además de las fallas del producto.

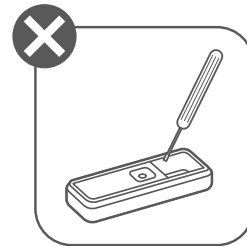
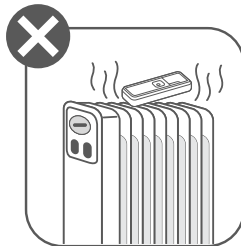
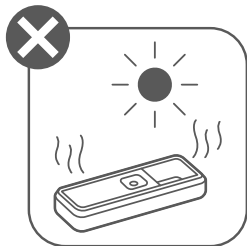

- La interferencia electromagnética o la descarga electrostática pueden provocar que el dispositivo no funcione de manera adecuada o que la memoria de la tarjeta MicroSD se pierda o se altere. Si esto ocurre, utilice una clavija con extremo romo para presionar el botón [RESET] (Reiniciar) en la parte posterior del dispositivo por más de 10 segundos. Consulte el Diagrama A en la página 6 para conocer la ubicación exacta del botón de reinicio.
- Nunca exponga la batería a altas temperaturas, calor directo ni la elimine por incineración. No seque el dispositivo con una fuente de calor externa como horno microondas o secadora de cabello. Esto podría sobrecalentar y hacer explotar la batería, provocar incendios, quemaduras u otras lesiones.
- El dispositivo tiene un sujetador para facilitar el transporte. No utilice el sujetador para ningún otro propósito. No utilice para escalar.
- Tenga cuidado de no pellizcarse los dedos al usar el sujetador y no doble el gancho ya que podría provocar lesiones.
- No intente desarmar el dispositivo para evitar descargas eléctricas y lesiones.
- Deseche el producto de conformidad con las normativas locales.

MANTENIMIENTO DEL DISPOSITIVO

- Cargue el dispositivo a la temperatura recomendada de 59 °F a 90 °F (de 15 °C a 32 °C).
- Utilice y mantenga el dispositivo en el ambiente recomendado de 59 °F a 90 °F (de 15 °C a 32 °C). Evite utilizar o almacenar el dispositivo en un lugar húmedo o polvoriento.
- Después de que el dispositivo se exponga a agua sucia, enjuáguelo con agua fría y séquelo completamente con un paño suave.
- El dispositivo tiene una resistencia a golpes de 6.6 ft (2 m). Sin embargo, los impactos fuertes podrían rayar el dispositivo y hacer que funcione mal. Evite exponerlo a golpes excesivos.
- Evite sentarse con el dispositivo en el bolsillo del pantalón. Esto puede dañar el dispositivo y hacer que funcione mal.

PRECAUCIONES DE IMPERMEABILIDAD

- La prueba de resistencia al agua IP68 se realiza según la norma IEC utilizando agua fría.
- Utilícelo con una profundidad del agua de hasta 6.6 ft (2 m) con la cubierta lateral cerrada firmemente durante un máximo de 30 minutos. (Consulte la NOTA y el Diagrama B en las páginas 7 y 9 para obtener instrucciones sobre cómo cerrar la cubierta lateral).
- No abra la cubierta lateral del dispositivo bajo el agua, esto puede causar el mal funcionamiento del dispositivo.
- Enjuague el dispositivo con agua limpia y séquelo completamente con un paño suave después de usar el dispositivo en agua salada o clorada; de lo contrario, puede provocar corrosión, decoloración o deterioro del material, o afectar el rendimiento de impermeabilidad.
- No lo exponga a productos químicos, jabón, detergentes, alcohol u otros líquidos que no sean agua fría. Si se expone a líquidos que no son agua fría, se recomienda enjuagar inmediatamente con agua fría.
- Mantenga alejado del sol, aceites o protectores solares. Esto puede causar decoloración o deterioro del material.
- El rendimiento de impermeabilidad no está garantizado si la cámara se somete a fuertes impactos o golpes excesivos.

DESCRIPCIÓN GENERAL

ARTÍCULOS SUMINISTRADOS



Cámara



Consejos



Folleto explicativo sobre la normativa y la garantía

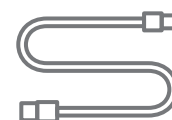

Cable USB

CARACTERÍSTICAS DEL PRODUCTO

DIAGRAMA A

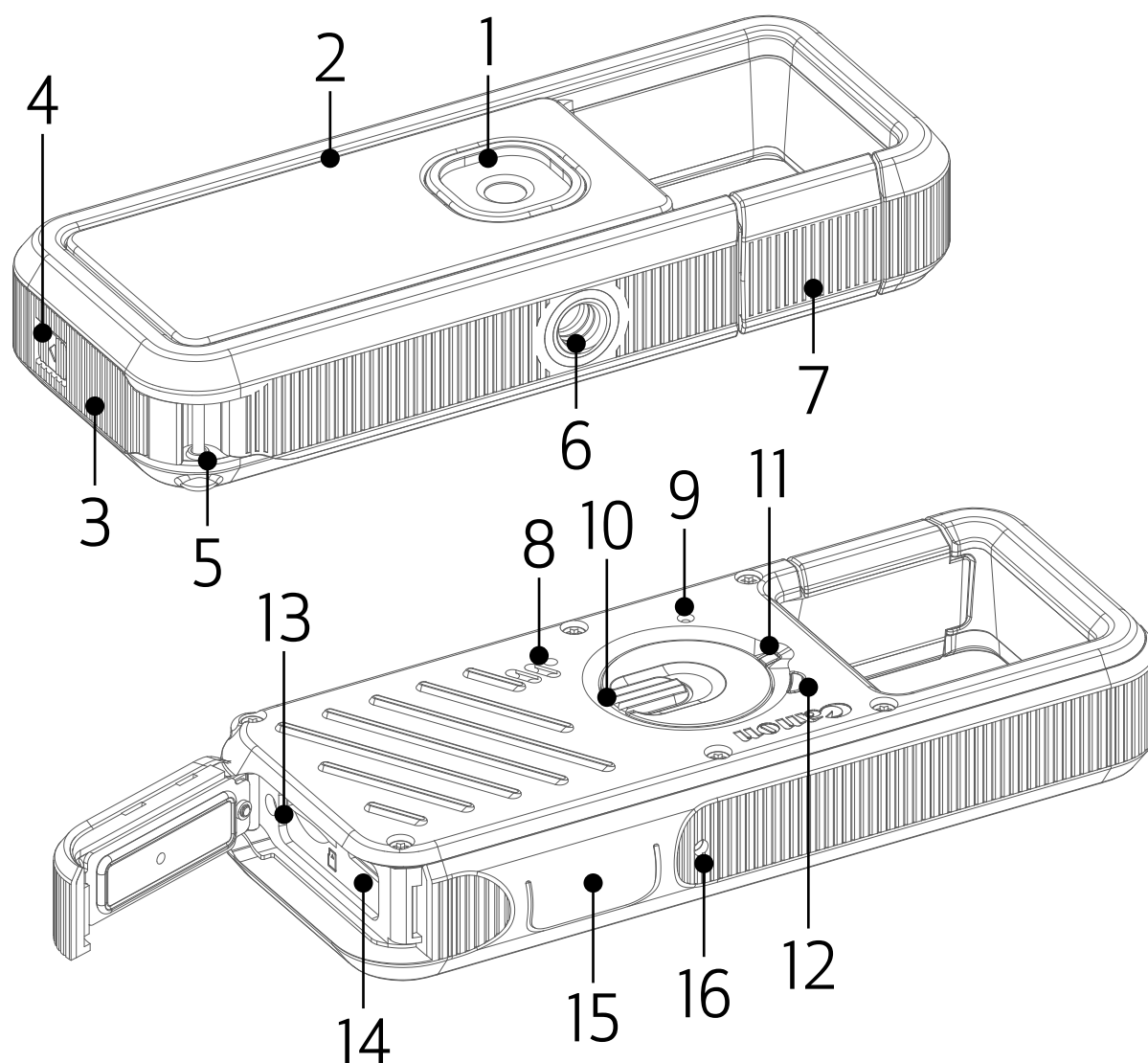

- 1 Lentes de la cámara
- 2 Placa frontal desmontable
- 3 Cubierta lateral
- 4 Botón de liberación del pestillo
- 5 Ojal para brazaletes
- 6 Orificio para la rosca del trípode
- 7 Sujetador
- 8 Parlante
- 9 Botón de reinicio
- 10 Interruptor de dial ENCENDIDO/APAGADO/Modo
- 11 LED de modo
- 12 LED de estado
- 13 Ranura para tarjeta MicroSD (de hasta 256 GB)
- 14 Puerto Micro USB
- 15 Botón disparador
- 16 Micrófono

* Para restablecer todos los parámetros a la configuración predeterminada, encienda el dispositivo, luego utilice una clavija con extremo romo para presionar el botón de reinicio y presione el botón disparador al mismo tiempo. El dispositivo se reiniciará automáticamente.

* Si el dispositivo no responde, mantenga presionado el botón de reinicio por más de 10 segundos con una clavija con extremo romo. El dispositivo se apagará. Cambie el dial de modo o presione el botón disparador para reiniciar.

PRIMEROS PASOS

CARGA

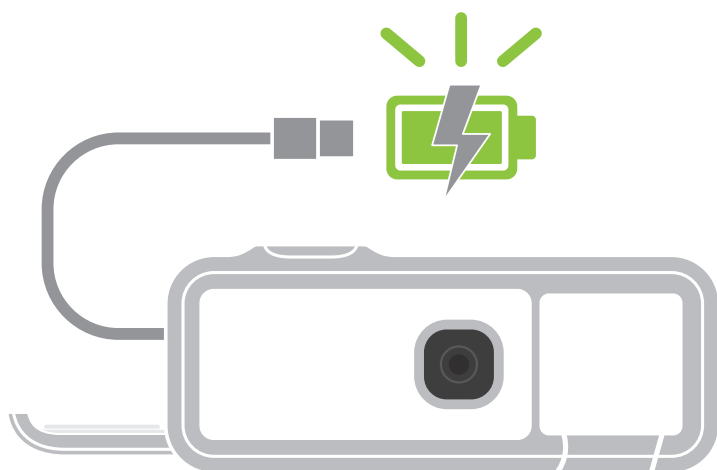

LED DE MODO

Cargando: rojo



Completamente cargado: verde



- 1 Presione el botón de liberación del pestillo y deslice la cubierta lateral hacia arriba para abrirla.

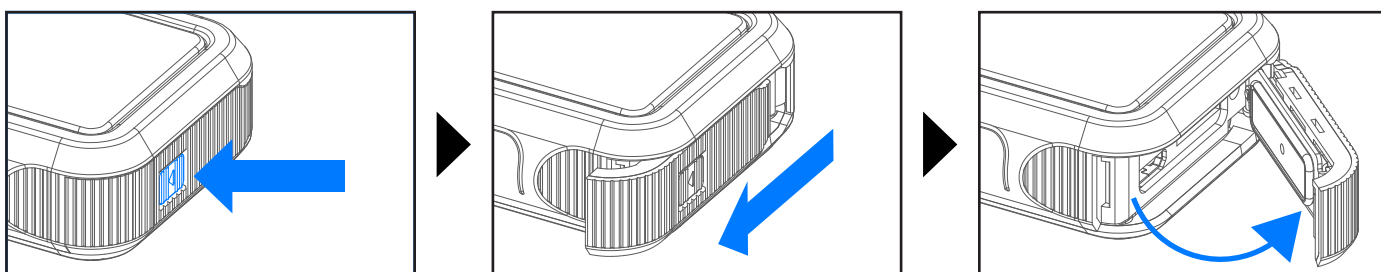

- 2 Inserte en el dispositivo el extremo más pequeño del cable USB que se proporciona y el otro extremo en un adaptador USB de carga.
- 3 El LED de modo se volverá rojo e indicará que se está cargando.
- 4 Una vez que esté completamente cargado, el LED de modo se volverá verde.
 - El tiempo de funcionamiento puede variar según el estado de la batería, el estado de funcionamiento y las condiciones del entorno.

! NOTA

- No abra la cubierta cuando la cámara esté mojada o sumergida en agua. Si hay humedad en la cámara, límpiela con un paño suave y seco hasta que esté completamente seca.
- Asegúrese de que los sellos impermeables y las áreas a su alrededor se mantengan libres de rayaduras y de objetos extraños como arena, suciedad o cabello. Estos pueden dañar el sellado hermético y provocar fugas en el interior.
- Cuando cierre la cubierta, asegúrese de que la cubierta lateral vuelva a la posición que se muestra en el Diagrama B.

DIAGRAMA B

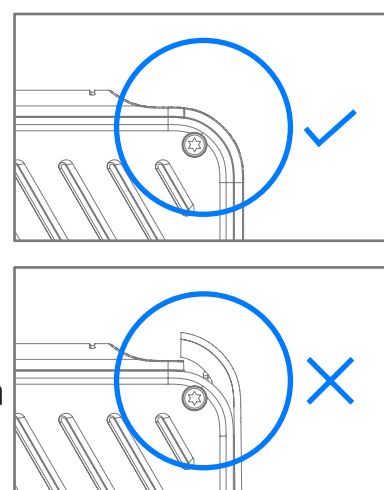

ACERCA DEL CABLE USB

MANIPULE EL CABLE USB CON CUIDADO DURANTE LA CARGA

- No coloque ningún objeto pesado sobre el cable.
- No coloque el cable USB cerca de fuentes de calor.
- No raye, dañe, tuerza ni tire con fuerza del cable.
- No enchufe ni desenchufe el cable con las manos húmedas.
- No intente cargar un dispositivo mojado.
- Evite las temperaturas demasiado altas/bajas y las condiciones húmedas.
- Desconecte el cable USB de la fuente de alimentación después de realizar la carga.
- Utilice el cable USB que se proporciona para realizar la carga.

INSERCIÓN/EXTRACCIÓN DE LA TARJETA MicroSD

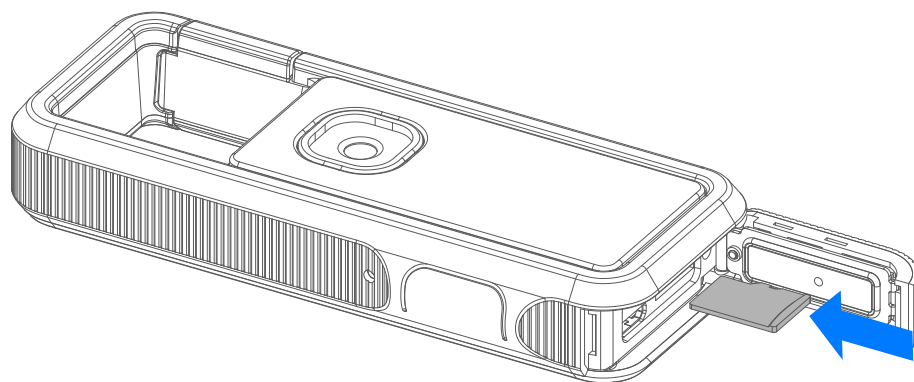

INSERCIÓN Y EXTRACCIÓN DE LA TARJETA MicroSD

- Presione el botón de liberación del pestillo y deslice la cubierta lateral hacia arriba para abrirla.
- Inserte la tarjeta MicroSD en la ranura para tarjeta MicroSD dentro de la cubierta lateral. Cuando la tarjeta esté completamente insertada, escuchará un ligero clic y la tarjeta no sobresaldrá de la ranura.
- Para extraerla, presione la parte superior de la tarjeta MicroSD. Empújela hacia afuera suavemente para extraerla del dispositivo.
- Si hay un error al leer/escribir en la tarjeta MicroSD, quite la tarjeta MicroSD y reinicie el dispositivo.
- Conecte el dispositivo a una computadora con el cable USB suministrado. Para ver y guardar las fotos, haga doble clic en el icono de disco externo cuando se muestre en la computadora.

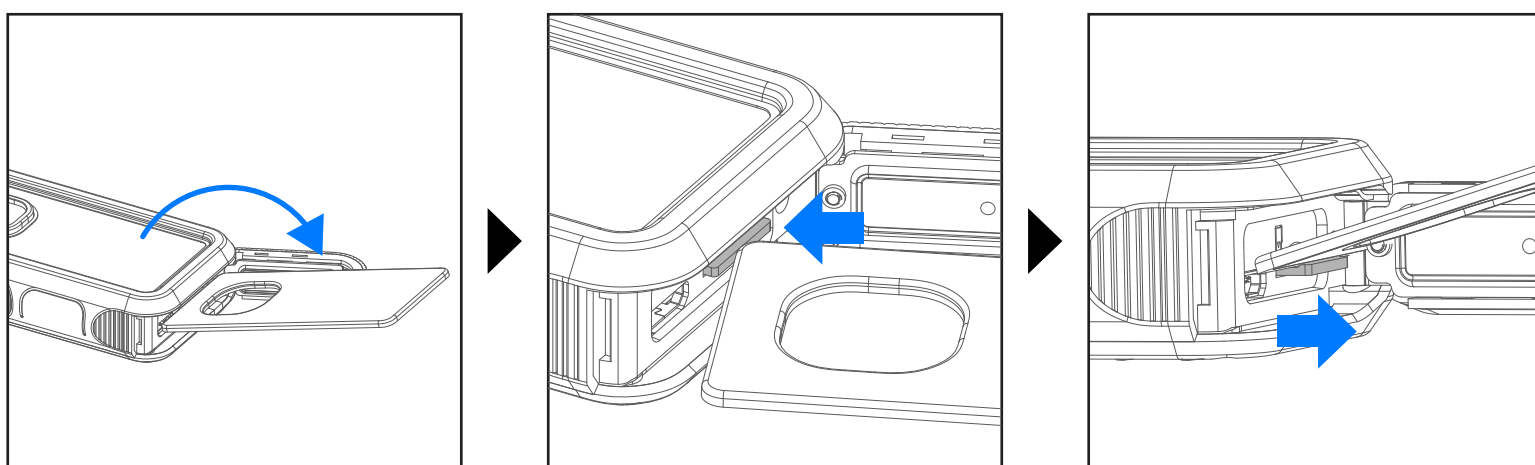

! NOTA

- La placa frontal desmontable puede actuar como herramienta para insertar o extraer la tarjeta MicroSD. Utilice la esquina de la placa frontal para presionar hacia abajo la tarjeta MicroSD en la ranura o presione para liberar la tarjeta MicroSD de la ranura.

 Para poder guardar las fotos tomadas y los videos, se necesita una tarjeta MicroSD externa (de hasta 256 GB).

Compatible únicamente con formatos FAT16, FAT32 y exFAT. Se recomienda la Clase 10 o superior para una experiencia de usuario satisfactoria.

Use las siguientes tarjetas de memoria (se venden por separado)

- Tarjetas de memoria MicroSD *1
- Tarjetas de memoria MicroSDHC *1 *2
- Tarjetas de memoria MicroSDXC *1 *2

*1 Tarjetas que cumplen con la normas SD. Sin embargo, no se ha verificado que todas las tarjetas de memoria funcionen con la cámara.

*2 También son compatibles las tarjetas de memoria UHS-I.

NOTA

- Recuerde cerrar firmemente la cubierta lateral después de cargar/insertar o extraer la tarjeta MicroSD. El agua, el polvo y otras partículas que entren en el dispositivo podrían dañar y causar un mal funcionamiento.
- No abra la cubierta cuando la cámara esté mojada o sumergida en agua. Si hay humedad en la cámara, límpiela con un paño suave y seco hasta que esté completamente seca.
- Asegúrese de que los sellos impermeables y las áreas a su alrededor se mantengan libres de rayaduras y de objetos extraños como arena, suciedad o cabello. Estos pueden dañar el sellado hermético y provocar fugas en el interior.
- Cuando cierre la cubierta, asegúrese de que la cubierta lateral vuelva a la posición que se muestra en el Diagrama B.



DIAGRAMA B

CONFIGURACIÓN PREDETERMINADA DE LA CÁMARA

La cámara tiene las siguientes configuraciones y opciones predeterminadas.

	Configuración predeterminada	Opciones
Relación de aspecto de la foto	4:3	- 4:3 - 1:1
Resolución de fotografía	Grande	- Grande • 4:3 - 4160 x 3120 • 1:1 - 3104 x 3104 - Media • 4:3 - 2944 x 2208 • 1:1 - 2208 x 2208 - Pequeña • 4:3 - 2080 x 1560 • 1:1 - 1568 x 1568
Resolución de video *Admite grabación de vista en directo	720p 30fps*	- 720p 30fps* - 1080p 30fps - 1080p 60fps
Ahorro automático de energía de la cámara	3 minutos	- 3 minutos - 5 minutos - 10 minutos

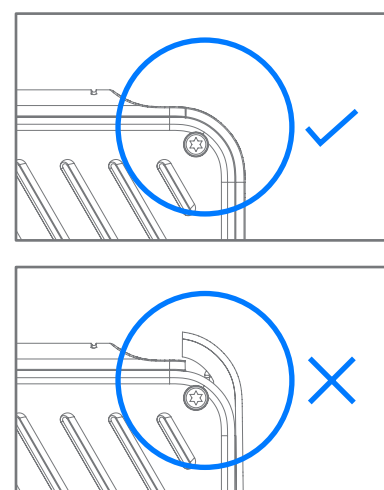
- Puede cambiar la configuración predeterminada en la aplicación Canon Mini Cam cuando el dispositivo esté conectado con su teléfono inteligente compatible.
- Se requiere Bluetooth®.
- Después del primer emparejamiento, el dispositivo se emparejará automáticamente con su teléfono inteligente compatible.

FUNCIONES

MODO INALÁMBRICO

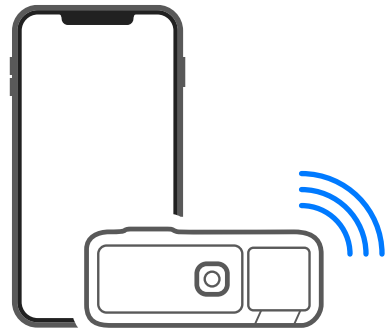
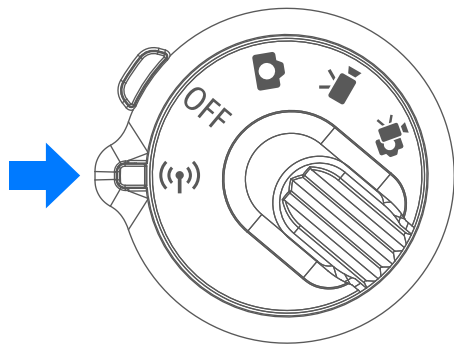

Conecte su dispositivo a un teléfono inteligente compatible para las siguientes funciones:

- Toma remota de fotos/videos
- Vista en directo para la captura de fotos/videos
- Acceso a las carpetas DCIM guardadas en la tarjeta MicroSD, lo que incluye Ver/Eliminar/Descargar en teléfono inteligente o Editar.

MODO FOTO

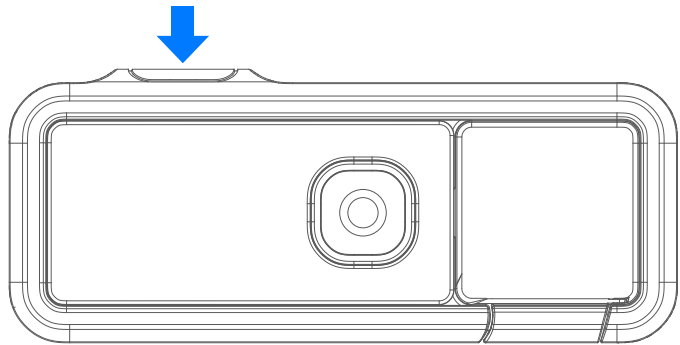
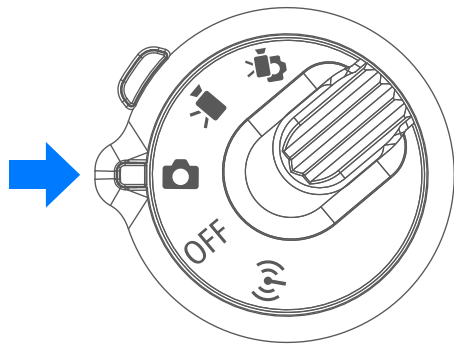

- Presione el botón disparador para tomar una foto.
- Puede haber un retraso antes de capturar la siguiente imagen.
- Mantenga presionado el botón disparador para disparar continuamente. (2 fps)
- CONSEJO: Para evitar que la cámara se mueva en condiciones de poca luz o al tomar fotografías en interiores, sujete la cámara con ambas manos.

MODO VIDEO

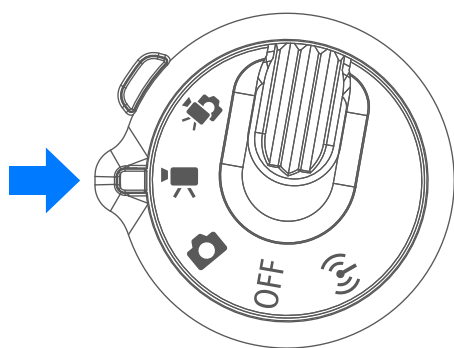

- Inicie la grabación de video presionando el botón disparador una vez.
- El LED de estado parpadeará lentamente en rojo para indicar que el video se está grabando.
- Presione nuevamente el botón disparador para detener la grabación de video.
- La duración máxima del video es de 10 minutos.

MODO MÚLTIPLE

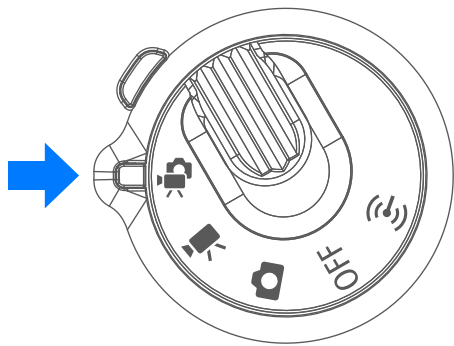

Puede tomar fotos o grabar videos utilizando diferentes funciones de disparo.

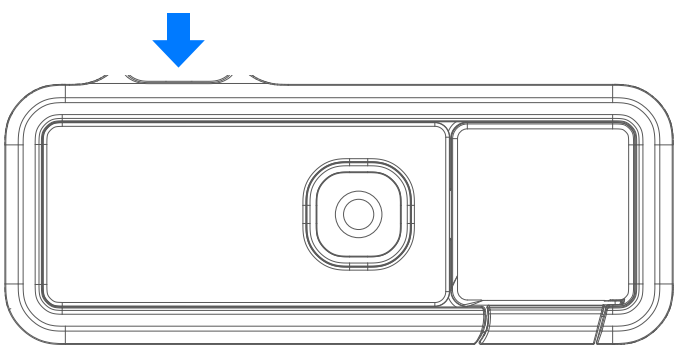

FOTO

- Presione el botón disparador una vez para tomar una foto.
- La captura continua de fotos no está disponible en el modo múltiple.

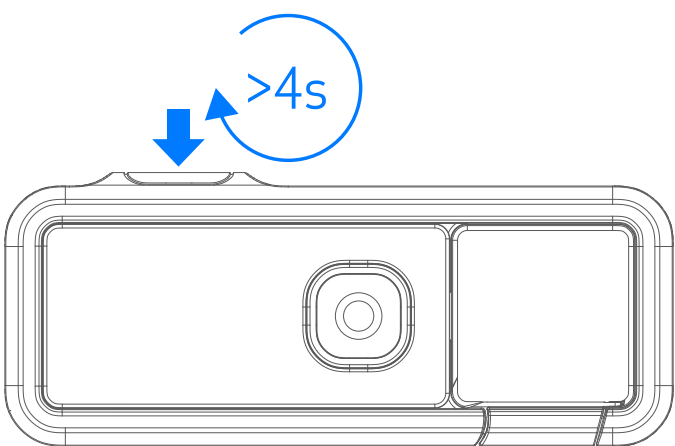







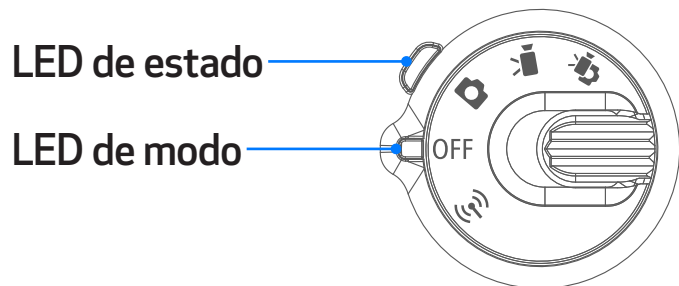

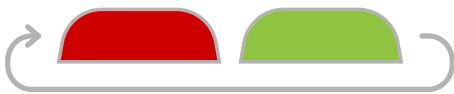

VIDEO

- Mantenga presionado el botón disparador durante, al menos, cuatro segundos para iniciar la grabación de video.
- La grabación de video se iniciará después de capturar una fotografía. Mantenga pulsado el botón del obturador para seguir grabando.
- La grabación de video se detendrá cuando suelte el botón disparador. La duración máxima del video es de 10 minutos.

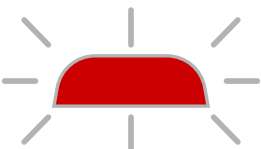
INDICACIONES LED



Estado	LED de modo	LED de estado
Encendido y En espera (Modos de Foto/Video/ Múltiple/Inalámbrico)	 Verde	
Apagado/ Apagado automático	 Desactivado	
Batería baja	 Rojo (parpadea rápidamente)	
Cargando	 Rojo	
Completamente cargado	 Verde	
Emparejando con Bluetooth®		 Verde > Rojo (en ciclo)
Conectado a Wi-Fi®		 Verde
Foto capturada y guardada		 Rojo (parpadea una vez)
Grabación de video		 Rojo (parpadea lentamente)
Modo de almacenamiento masivo		 Verde
Transferencia de datos en modo de almacenamiento masivo		 Verde (parpadea rápidamente)
Firmware actualizándose		 Verde (parpadea lentamente)

ACCESORIO

PLACA FRONTAL DESMONTABLE

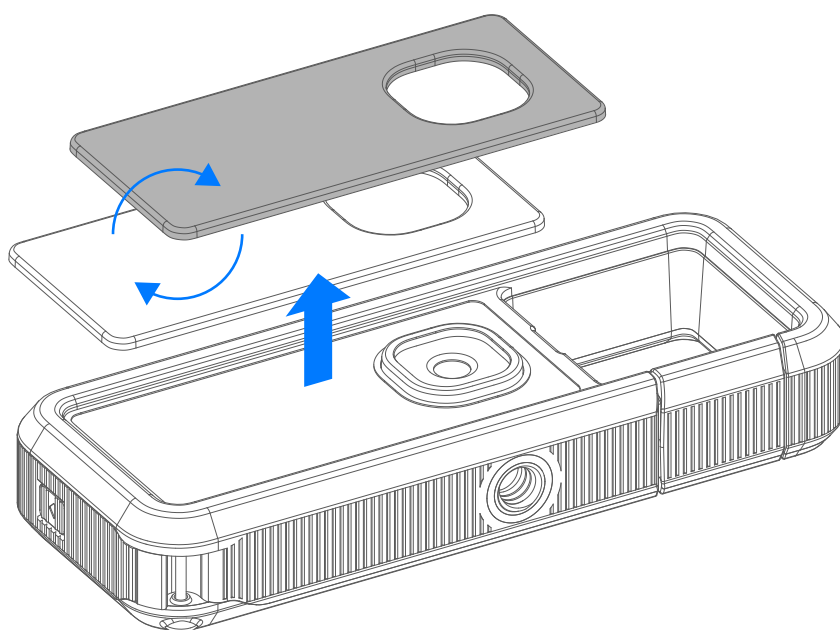

El dispositivo tiene una placa frontal desmontable. Levante suavemente la placa frontal desmontable para retirarla.

Personalice el dispositivo cambiando la placa frontal.*

* Las placas frontales adicionales se venden por separado.

SOLUCIÓN DE PROBLEMAS

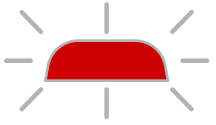

Cuando el LED de estado parpadea en rojo rápidamente, puede estar relacionado con las siguientes razones.

Error	Acciones
El dispositivo no funciona	<ul style="list-style-type: none">• Asegúrese de que el nivel de la batería no esté muy bajo. De ser así, recargue el dispositivo• Presione el botón de reinicio por 10 segundos para reiniciar si el dispositivo no responde• Asegúrese de que la tarjeta MicroSD esté insertada sin errores en la tarjeta• Asegúrese de que el firmware esté actualizado correctamente. De lo contrario, vuelva a instalar la actualización del firmware
Error de la tarjeta MicroSD	<ul style="list-style-type: none">• Revise si la tarjeta MicroSD está colocada correctamente• Revise si la tarjeta MicroSD está llena• Revise si la tarjeta MicroSD está dañada• Revise si la tarjeta MicroSD es compatible
Sobrecalentamiento	<ul style="list-style-type: none">• Espere hasta que la temperatura del dispositivo regrese a la normalidad; el dispositivo retomará el funcionamiento normal
Pérdida de conexión	<ul style="list-style-type: none">• Asegúrese de que la conexión Bluetooth® o Wi-Fi® del teléfono inteligente esté configurada adecuadamente• Asegúrese de que la selección del dispositivo en la aplicación sea la correcta• Asegúrese de que el SO del teléfono inteligente sea compatible y esté actualizado
Falla en el control remoto	<ul style="list-style-type: none">• Asegúrese de que el dispositivo esté conectado a la aplicación• Asegúrese de que la aplicación y el firmware estén actualizados

ESPECIFICACIONES

Resolución de fotografía	Aprox. 13 MP	
Resolución de video	1080p60fps 1080p30fps 720p30fps (admite grabación de vista en directo)	
Formato de video	MPEG-4	
Zoom	Fijo	
Distancia focal (equivalente a película de 35 mm)	25.4 mm	
Apertura	f/2.2	
Alcance del enfoque	50 cm - ∞	
Percepción	Automática (ISO 100 - 3200)	
Equilibrio de blancos	Automático	
Ajuste de exposición	Automático	
Estabilización electrónica de imagen (EIS)	Sí	
Tarjeta de memoria	Tarjetas de memoria MicroSD/MicroSDHC/MicroSDXC, de hasta 256 GB	
Micrófono	Mono	
Fuente de alimentación	Batería de polímero de litio recargable incorporada, 660 mAh, 3.8 V	
Velocidad de carga	180 minutos aproximadamente (carga completa)	
Capacidad de disparo	Disparos de fotos	Aproximadamente 1000 disparos
	Tiempo de grabación	Aproximadamente 60 minutos de video
	(cumple con CIPA)	
Adaptador de alimentación	Corriente de salida:	1 A (mín.)
	Voltaje:	5 V
Parámetros del entorno	Temperatura de funcionamiento: 14 °F a 104 °F (-10 °C a 40 °C) Temperatura recomendada de funcionamiento, carga y almacenamiento: 59 °F a 90 °F (15 °C a 32 °C)	
Apagado automático	3 minutos/5 minutos/10 minutos (se selecciona en la aplicación)	
Dimensiones	4.4" (ancho) x 1.8" (alto) x 0.7" (profundidad) 110.5 mm (ancho) x 45.2 mm (alto) x 18.5 mm (profundidad)	
Peso	Aprox. 3 oz Aprox. 90 g	
SO compatible (para computadora)	Windows 7, 8, 8.1, 10; Mac OSX 10.10, 10.14	
Conectividad	Bluetooth® 4.2 IEEE inalámbrico de 802.11 b/g/n	
GPS (sincronizar en la aplicación en modo inalámbrico)	Sí	
SO compatible	iOS 11 o superior, y Android 5.1 o superior	
Aplicación móvil	Canon Mini Cam	
Conexión para carga y transferencia de datos	USB 2.0 (Micro USB)	

Las especificaciones están sujetas a cambios sin previo aviso



Si el dispositivo no funciona correctamente, comuníquese con el distribuidor al que haya comprado este producto o con el equipo de Servicio y Asistencia de Canon en www.usa.canon.com/support.

AVISO DE LICENCIA

ESTE PRODUCTO TIENE AUTORIZACIÓN BAJO LA LICENCIA DE CARTERA DE PATENTE AVC PARA USO PERSONAL DE UN CONSUMIDOR U OTROS USOS EN LOS QUE NO SE RECIBE REMUNERACIÓN PARA (i) CODIFICAR VIDEO EN CUMPLIMIENTO CON EL STANDARD AVC ("VIDEO AVC") O DECODIFICAR VIDEO AVC QUE FUE CODIFICADO POR UN CONSUMIDOR QUE PARTICIPE EN UNA ACTIVIDAD PERSONAL O QUE SE HAYA OBTENIDO DE UN PROVEEDOR DE VIDEO CON LICENCIA PARA PROPORCIONAR VIDEO AVC. NINGUNA LICENCIA SERÁ CONCEDIDA O APLICADA PARA NINGÚN OTRO USO. SE PUEDE OBTENER INFORMACIÓN ADICIONAL DE MPEG LA, L.L.C. EN [HTTP://WWW.MPEGLA.COM](http://WWW.MPEGLA.COM)

REGLAMENTOS DE LA FCC

Este dispositivo cumple con la Parte 15 de las Normas de la FCC. El funcionamiento está sujeto a las dos condiciones siguientes: (1) este dispositivo no debe causar interferencias dañinas y (2) este dispositivo debe aceptar cualquier interferencia recibida, lo que incluye una interferencia que pudiera causar un funcionamiento no deseado.

Canon U.S.A., Inc. Canon es una marca comercial registrada de Canon Inc. en los Estados Unidos y puede ser una marca comercial registrada o una marca comercial en otros países. IVY es una marca comercial de Canon U.S.A., Inc. en los Estados Unidos. Apple, el logotipo de Apple, iPad, iPad Air, iPad Pro y iPhone son marcas comerciales de Apple Inc., registradas en los Estados Unidos y en otros países. App Store es una marca de servicio de Apple Inc. iOS es una marca comercial o una marca comercial registrada de Cisco en los Estados Unidos y en otros países, y se usa bajo licencia. Android, Google Play y el logotipo de Google Play son marcas comerciales de Google LLC. Bluetooth es una marca comercial registrada de Bluetooth SIG. Wi-Fi es una marca comercial registrada de Wi-Fi Alliance. Todos los otros nombres de productos, marcas y logotipos de terceros son marcas comerciales de sus respectivos dueños.