

*ivy* | **REC**

MANUEL D'UTILISATION



**Canon**

# SOMMAIRE

## **CONSIGNES DE SÉCURITÉ** P3-5

À lire avant utilisation

Entretien de l'appareil

Précautions concernant l'étanchéité du produit

## **PRÉSENTATION** P6

Pièces fournies

Caractéristiques du produit

## **GUIDE DE MISE EN ROUTE** P7-11

Charge

Insertion / retrait de la carte MicroSD

Allumer / éteindre l'appareil

Premier jumelage avec votre appareil mobile

Paramètres par défaut de l'appareil photo

## **FONCTIONS** P12-13

Mode sans fil

Mode photo

Mode vidéo

Mode multi

## **VOYANTS** P14

## **ACCESSOIRES** P15

## **DÉPANNAGE** P16

## **CARACTÉRISTIQUES TECHNIQUES** P17

# CONSIGNES DE SÉCURITÉ

## À LIRE AVANT UTILISATION

Veillez lire les instructions et consignes de sécurité ci-dessous avant d'utiliser l'appareil.

Pour de plus amples informations réglementaires et consignes de sécurité, consultez la fiche d'informations relatives à la réglementation et à la sécurité incluse dans l'emballage.

### RMN : PG1001

Le numéro d'identification réglementaire de modèle est attribué au produit à des fins d'identification réglementaire.



### AVERTISSEMENT

Utilisé pour indiquer une situation potentiellement dangereuse qui, si elle n'est pas évitée, peut s'avérer mortelle ou causer de graves blessures.

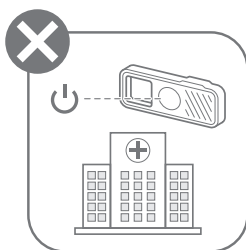
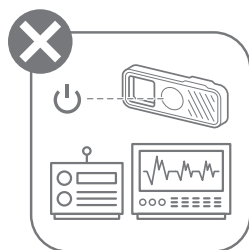
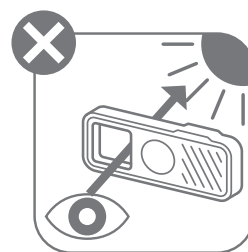
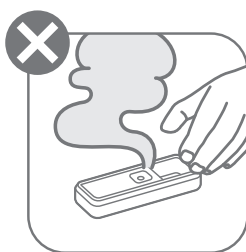
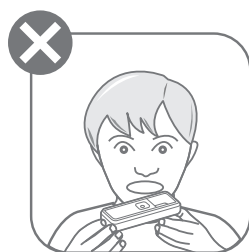

- Gardez cet appareil hors de portée des enfants et des nourrissons. Une mauvaise utilisation de ce produit peut provoquer une suffocation ou un accident.
- Cessez immédiatement d'utiliser l'appareil s'il émet de la fumée ou une odeur étrange, ou s'il ne fonctionne pas de façon normale.
- N'enroulez aucune dragonne autour du cou d'un enfant, ce dernier risquant une asphyxie. De la même façon, si votre produit est équipé d'un cordon d'alimentation, veillez à ce qu'il ne s'enroule pas malencontreusement autour du cou d'un enfant.
- Éteignez l'appareil photo dans les endroits où son utilisation est interdite. Les ondes électromagnétiques émises par l'appareil photo peuvent interférer avec le fonctionnement des équipements électroniques et d'autres appareils. Manipulez l'appareil avec précaution dans les endroits où l'utilisation de dispositifs électroniques est restreinte, comme à l'intérieur des avions et des centres médicaux.
- Ce produit contient des aimants. Faites attention en cas de proximité avec des dispositifs électroniques implantés (tels que des stimulateurs cardiaques), car les aimants peuvent provoquer des dysfonctionnements. Le cas échéant, éloignez l'aimant du dispositif et consultez un médecin sans plus attendre.



## ATTENTION

Utilisé pour indiquer les risques encourus en cas de mauvaise manipulation du produit, pouvant provoquer des blessures ou des dommages matériels autres qu'un simple dysfonctionnement.

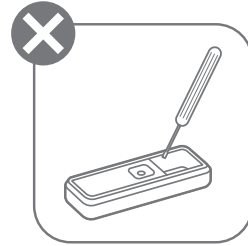
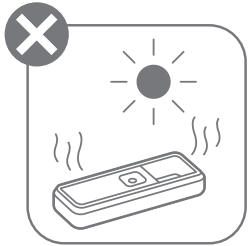

- Les interférences électromagnétiques ou les décharges électrostatiques peuvent entraîner un dysfonctionnement de l'appareil ou la perte ou l'altération de la mémoire de la carte MicroSD. Si cela se produit, munissez-vous d'une épingle émoussée pour appuyer sur le bouton de réinitialisation situé à l'arrière de l'appareil pendant plus de 10 secondes. Faites attention lorsque vous appuyez sur le bouton de réinitialisation, car une mauvaise position peut endommager le produit.
- N'exposez jamais la batterie à des températures élevées ou à des sources de chaleur directe et ne tentez jamais de l'incinérer. Ne séchez pas l'appareil avec une source de chaleur externe comme un four à micro-ondes ou un sèche-cheveux. Il pourrait en résulter, entre autres, une surchauffe, l'explosion de la batterie, un incendie, des brûlures et d'autres types de blessures.
- L'appareil dispose d'une attache facilitant le transport. Il s'agit d'un système d'accroche, qui ne peut être utilisé à d'autres fins. Ne l'utilisez pas pour escalader quoi que ce soit.
- Veillez à ne pas vous pincer les doigts lors de l'utilisation de l'attache et à ne pas plier le crochet, qui pourrait vous blesser.
- N'essayez pas de démonter l'appareil ; vous risquez un choc électrique ou des blessures.
- Merci de bien vouloir jeter l'appareil conformément à votre législation locale.

## ENTRETIEN DE L'APPAREIL

- Veuillez charger l'appareil dans la plage de températures recommandée, comprise entre 15 et 32 °C.
- Utilisez et conservez l'appareil dans un environnement compris entre 15 et 32 °C. Évitez d'utiliser ou de stocker l'appareil dans des endroits humides ou poussiéreux.
- Si l'appareil entre en contact avec de l'eau souillée, rincez-le à l'eau claire et séchez-le complètement à l'aide d'un chiffon doux.
- L'appareil peut résister à des chutes de 2 m. Néanmoins, des chocs violents peuvent l'endommager physiquement et entraîner des dysfonctionnements. Évitez de le secouer et de le faire tomber à répétition.
- Évitez de vous asseoir avec l'appareil dans votre poche. Cela pourrait l'endommager et entraîner des dysfonctionnements.

## PRÉCAUTIONS CONCERNANT L'ÉTANCHÉITÉ DU PRODUIT

- Le test de résistance à l'eau IP68 a été effectué selon les normes CEI avec de l'eau douce.
- Vous pouvez le plonger dans l'eau jusqu'à 2 m de profondeur, avec le cache latéral bien fermé, pendant 30 minutes.
- N'ouvrez pas le cache latéral de l'appareil sous l'eau, cela risquerait de l'endommager.
- Rincez l'appareil à l'eau claire et séchez-le complètement avec un chiffon doux après une immersion en mer ou dans de l'eau chlorée. L'absence de cette étape peut entraîner des phénomènes de corrosion ou de décoloration, ou encore dégrader l'étanchéité de l'appareil. Si l'appareil est plongé dans de l'eau de mer ou chlorée, il est recommandé de le rincer immédiatement à l'eau douce.
- N'utilisez pas de produits chimiques, de savon, de détergents neutres ou d'alcool pour laver l'appareil.
- Ne tenez pas l'appareil si vous avez les mains huileuses ou pleines de crème solaire. Cela pourrait décolorer ou détériorer le produit.
- L'étanchéité de l'appareil photo n'est pas garantie en cas de chutes ou d'impacts en tout genre.

# PRÉSENTATION

## PIÈCES FOURNIES



Appareil photo  
d'extérieur



Configuration de  
base



Précautions  
de sécurité  
et informations  
de garantie

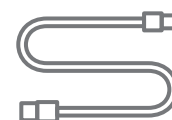

Câble USB

## CARACTÉRISTIQUES DU PRODUIT

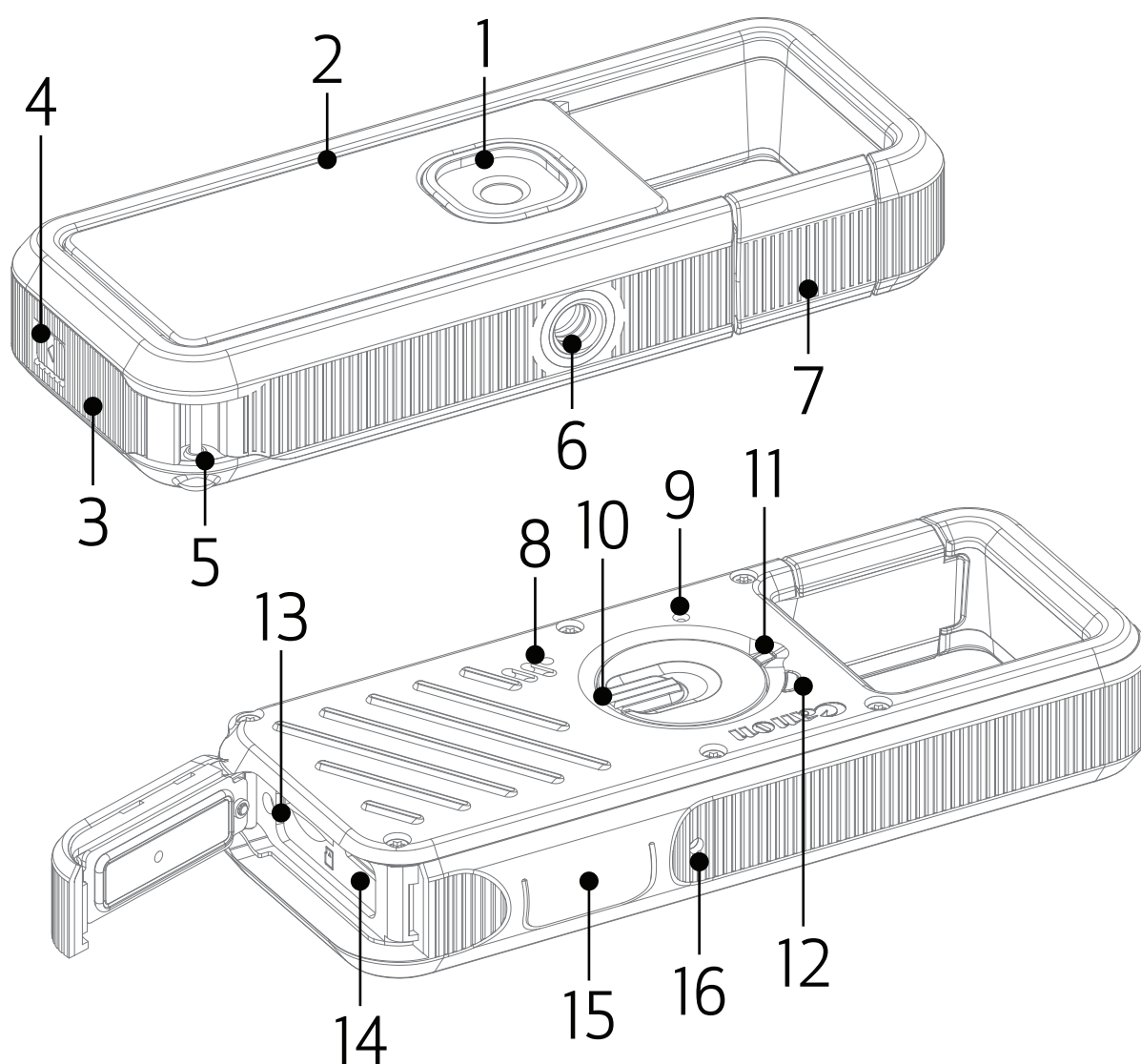

- ① Objectif
- ② Façade amovible
- ③ Cache latéral
- ④ Bouton de déverrouillage
- ⑤ Œillet pour dragonne
- ⑥ Vis de fixation du trépied
- ⑦ Attache
- ⑧ Haut-parleur
- ⑨ Bouton de réinitialisation
- ⑩ Sélecteur de mode / ON / OFF
- ⑪ Voyant de mode
- ⑫ Voyant d'état
- ⑬ Emplacement pour carte MicroSD (jusqu'à 256 Go)
- ⑭ Port Micro USB
- ⑮ Déclencheur
- ⑯ Microphone

\*Pour réinitialiser les paramètres par défaut, allumez l'appareil, munissez-vous d'une épingle émoussée pour appuyer sur le bouton de réinitialisation et appuyez simultanément sur le déclencheur. L'appareil va redémarrer automatiquement.

\*Si votre appareil ne répond pas, maintenez le bouton de réinitialisation enfoncé plus de 10 secondes avec une épingle émoussée. L'appareil va forcer la mise hors tension. Basculez le sélecteur de mode ou appuyez sur le déclencheur pour redémarrer.

## CHARGE

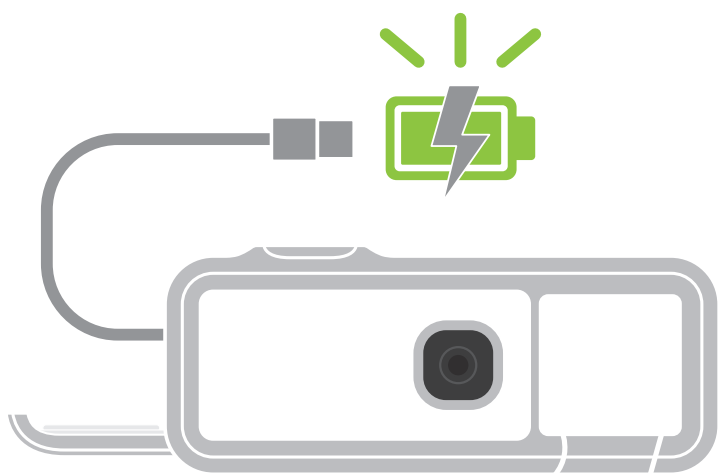

### VOYANT DE MODE

Charge en cours :

Rouge



Charge complète :

Vert



- 1 Appuyez sur le bouton de déverrouillage et faites glisser le cache latéral vers le haut pour l'ouvrir.
- 2 Insérez la plus petite extrémité du câble USB fourni dans l'appareil et l'autre dans un adaptateur USB rechargeable.
- 3 Le voyant de mode devient rouge lorsque la batterie est en cours de chargement.
- 4 Une fois que la batterie est complètement chargée, le voyant de mode devient vert.
  - L'autonomie peut varier en fonction de l'état de la batterie, du statut opérationnel et des conditions environnementales.

### ! REMARQUES

- Au moment de fermer le cache, assurez-vous que le cache latéral revient à la position indiquée.

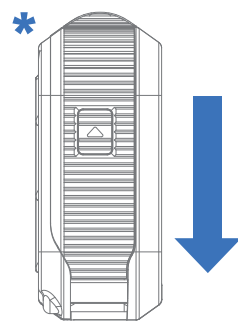

## À PROPOS DU CÂBLE USB

### MANIPULEZ LE CÂBLE USB AVEC PRÉCAUTION LORS DU CHARGEMENT.

- Ne posez pas d'objet lourd sur le câble.
- Ne placez pas le câble USB à proximité d'une source de chaleur.
- Évitez de gratter le câble, de l'endommager, de le tordre ou de le tirer.
- Ne branchez et ne débranchez pas le câble avec les mains humides.
- Évitez les températures trop élevées / basses ou l'humidité.
- Débranchez le câble USB de la source d'alimentation après le chargement.
- Utilisez le câble USB fourni pour charger la batterie.



## INSERTION / RETRAIT DE LA CARTE MicroSD

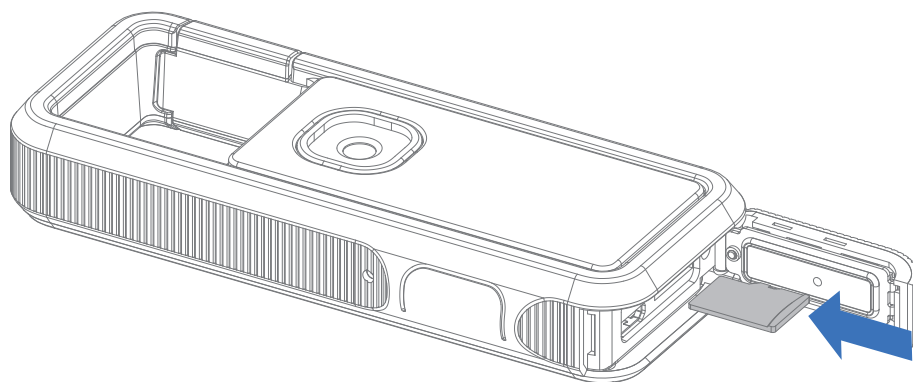

### INSERTION ET RETRAIT DE LA CARTE MicroSD

- Appuyez sur le bouton de déverrouillage et faites glisser le cache latéral vers le haut pour l'ouvrir.
- Insérez la carte MicroSD dans l'emplacement prévu à cet effet sous le cache latéral. Vous sentirez un léger clic une fois la carte complètement insérée.
- Appuyez sur le dessus de la carte MicroSD pour la faire sortir. Tirez doucement dessus pour la retirer complètement de l'appareil.
- L'utilisateur peut utiliser n'importe quel type d'élément, comme la façade amovible, pour faciliter l'insertion ou le retrait de la carte MicroSD s'il ne parvient pas à appuyer sur la carte.
- En cas d'erreur de lecture ou d'écriture sur la carte MicroSD. Retirez la carte MicroSD et redémarrez l'appareil.
- Connectez l'appareil à un ordinateur à l'aide du câble USB fourni. Double-cliquez sur l'image du lecteur externe lorsqu'elle apparaît sur l'ordinateur pour afficher et enregistrer les photos.

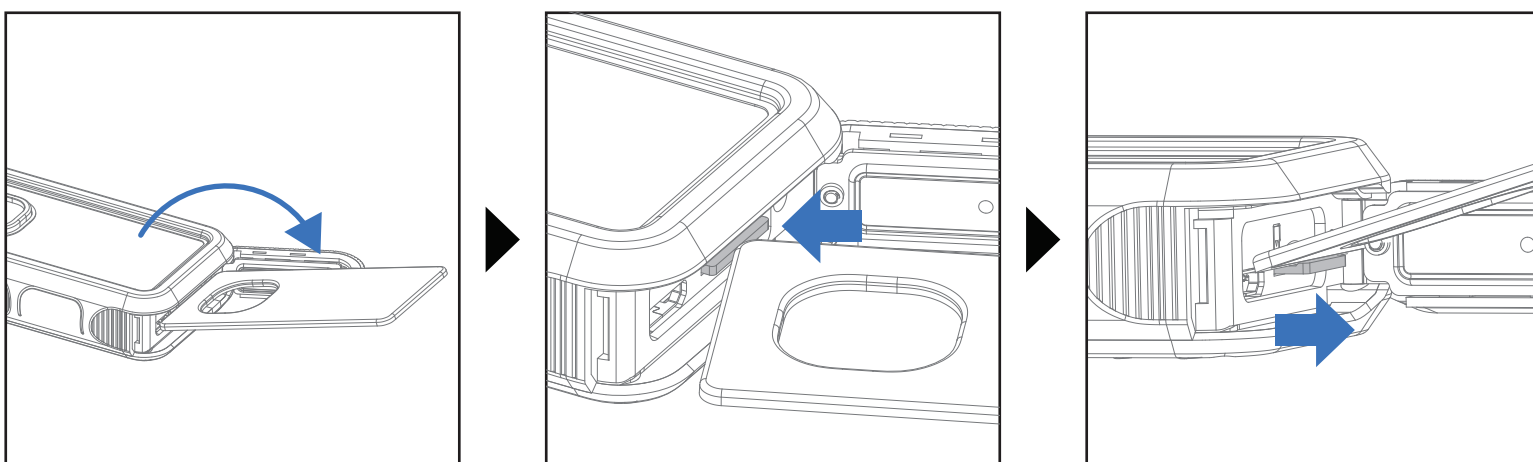

### ! REMARQUES

- La façade amovible peut servir à l'insertion ou au retrait de la carte MicroSD. En utilisant un coin de ce dernier, appuyez sur la carte MicroSD pour l'insérer dans l'emplacement, ou appuyez sur la carte MicroSD et retirez-la de l'emplacement.



 Une carte MicroSD externe (jusqu'à 256 Go) est nécessaire pour enregistrer les photos et vidéos prises. Seuls les formats FAT16, FAT32 et exFAT sont pris en charge. Pour une expérience utilisateur satisfaisante, il faut au moins une Class 10.

Utilisez les cartes mémoire suivantes (vendues séparément).

- Cartes mémoire MicroSD <sup>\*1</sup>
- Cartes mémoire MicroSDHC <sup>\*1\*2</sup>
- Cartes mémoire MicroSDXC <sup>\*1\*2</sup>

<sup>\*1</sup> Cartes conformes aux normes SD. Cependant, toutes les cartes mémoire n'ont pas été vérifiées pour garantir leur compatibilité avec l'appareil photo.

<sup>\*2</sup> Cartes mémoire UHS-I également prises en charge.

## REMARQUES

- N'oubliez pas de refermer le cache latéral après l'insertion ou le retrait d'une carte MicroSD. L'eau, la poussière et d'autres particules pénétrant à l'intérieur de l'appareil peuvent être à l'origine de dommages et de dysfonctionnements.
- N'ouvrez pas le cache lorsque l'appareil photo est humide ou immergé. S'il y a de l'humidité sur l'appareil photo, essuyez-le avec un chiffon doux et sec jusqu'à ce qu'il soit complètement sec.
- Assurez-vous que les joints d'étanchéité et les zones les entourant sont exempts de rayures et d'objets étrangers comme du sable, de la saleté ou des cheveux. Ces éléments pourraient nuire à l'étanchéité de l'appareil.
- Au moment de fermer le cache, assurez-vous que le cache latéral revient à la position indiquée.

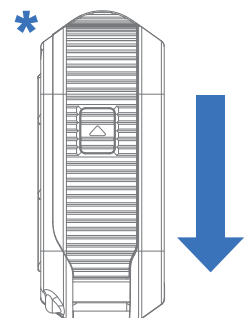

## ALLUMER / ÉTEINDRE L'APPAREIL

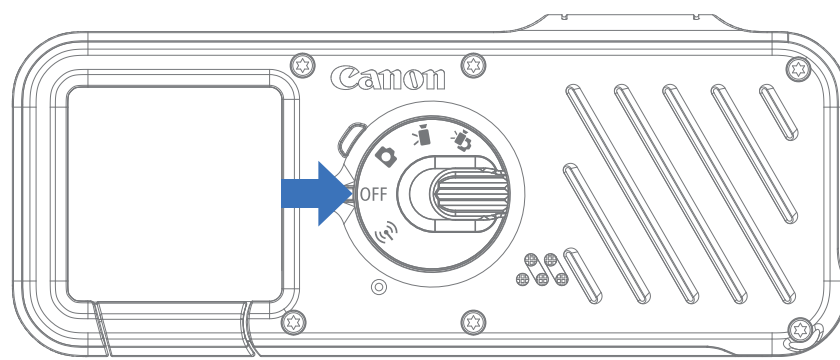

- Allumez l'appareil en passant de <OFF> à n'importe quel autre mode par le biais du sélecteur. L'appareil démarre au bout de 4 secondes environ.
- Positionnez le sélecteur de mode sur <OFF> pour éteindre l'appareil.

## MISE HORS TENSION AUTOMATIQUE

L'appareil s'éteindra automatiquement s'il reste inactif pendant 3 minutes (par défaut).

- L'utilisateur peut réactiver l'appareil en appuyant sur le déclencheur ou en tournant le sélecteur de mode sur n'importe quel mode.
- L'utilisateur peut modifier le délai (3 minutes / 5 minutes / 10 minutes) au sein de l'application.

## PREMIER JUMELAGE AVEC VOTRE APPAREIL MOBILE

- 1 Tournez le sélecteur de mode ((P)) sur le mode sans fil.

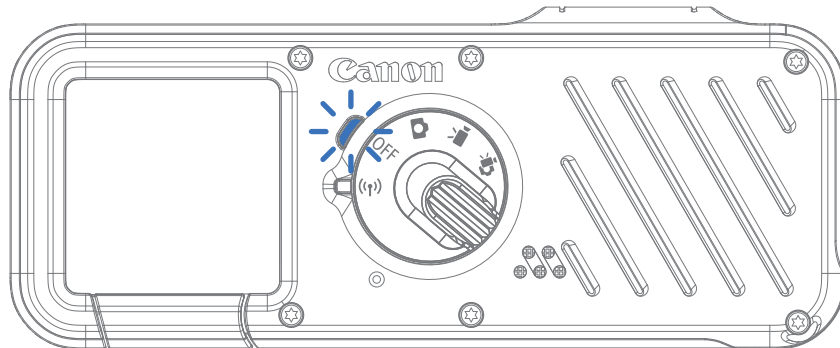

- 2 Appuyez sur « Ajouter un appareil » dans le menu principal de l'application Canon Mini Cam.
- 3 Suivez les instructions à l'écran pour le jumelage.
- 4 Le voyant d'état passe au vert une fois le jumelage effectué.

## ! REMARQUES

- Les fonctionnalités Bluetooth® et Wi-Fi sont requises. Les performances de la connexion Wi-Fi peuvent être affectées par l'environnement d'utilisation et la distance entre l'appareil photo et l'appareil mobile.
- L'appareil quittera le mode de jumelage s'il n'y a pas de nouvelle demande de l'appareil mobile au cours des 3 prochaines minutes.
- Le mode de jumelage prendra fin si l'utilisateur passe à un autre mode de fonctionnement lors du jumelage de périphérique.
- Veillez à mettre à jour le micrologiciel de votre appareil. Pour vérifier si votre micrologiciel doit être mis à niveau,
  - ouvrez l'application Canon Mini Cam, allez dans Menu principal > Paramètres > Renseignements sur l'appareil, puis appuyez sur « Mise à niveau du micrologiciel ».
  - Assurez-vous au préalable que votre appareil mobile dispose d'une connexion Internet. La mise à niveau du micrologiciel n'est possible que si votre appareil photo est chargé au minimum à 50 %.
- Veillez à bien utiliser la version la plus récente de l'application Canon Mini Cam. Si votre application ne se met pas à jour automatiquement, accédez à l'App Store pour voir si des mises à jour sont disponibles.

## PARAMÈTRES PAR DÉFAUT DE L'APPAREIL PHOTO

Votre appareil photo dispose des paramètres et options par défaut suivants.

	Paramètres par défaut	Options
<b>Format de la photo</b>	4:3	- 4:3 - 1:1
<b>Résolution photo</b>	Élevée	- Élevée • 4:3 - 4160 x 3120 • 1:1 - 3104 x 3104 - Moyenne • 4:3 - 2944 x 2208 • 1:1 - 2208 x 2208 - Faible • 4:3 - 2080 x 1560 • 1:1 - 1568 x 1568
<b>Résolution vidéo</b>	720p 30fps	- 720p 30fps - 1080p 30fps - 1080p 60fps
<b>Économie d'énergie automatique de l'appareil photo</b>	3 minutes	- 3 minutes - 5 minutes - 10 minutes

- Vous pouvez modifier les paramètres par défaut dans l'application Canon Mini Cam lorsque l'appareil est connecté à votre appareil mobile.
- La fonction Bluetooth® est requise.
- L'appareil se connecte automatiquement à votre appareil mobile après la première connexion.
- Toute modification des paramètres de l'appareil photo ci-dessus, à l'exception de « Économie d'énergie automatique de l'appareil photo », ne peut être synchronisée qu'entre « Mode photo », « Mode vidéo » et « Mode multi ». Le paramètre de l'appareil photo « Mode sans fil » ne peut être modifié que sous la fonction « Visée par l'écran ».

# FONCTIONS

## MODE SANS FIL

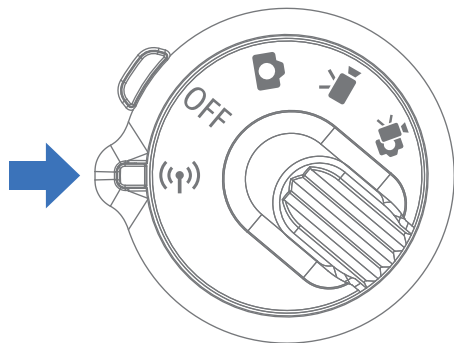

Connectez votre appareil à un appareil mobile pour les opérations ci-dessous :

- Prise de vue photo / vidéo à distance
- Visée par l'écran pour prendre des photos / vidéos
- Accéder aux dossiers DCIM stockés sur la carte MicroSD et pouvoir « Afficher », « Supprimer », « Modifier » ou « Télécharger la photo / vidéo sur un appareil mobile » à partir de la carte MicroSD.

## MODE PHOTO

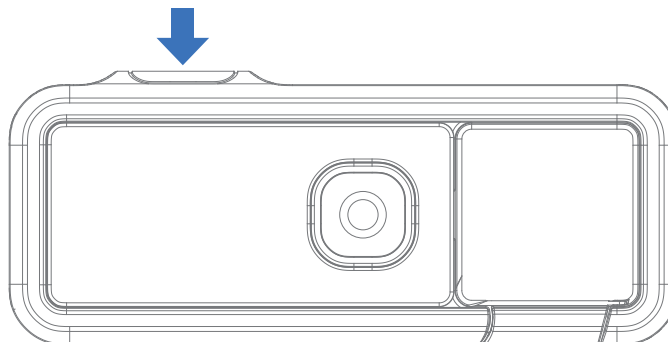
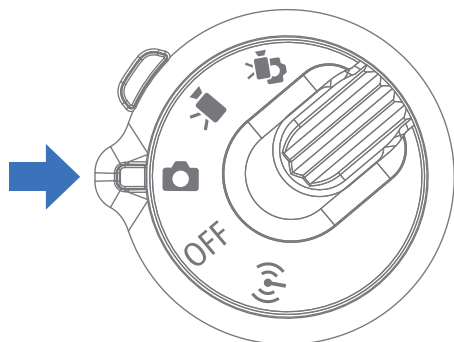

- Appuyez sur le déclencheur pour prendre une photo.
- Maintenez le déclencheur enfoncé pour prendre des photos en continu. (2fps)

## MODE VIDÉO

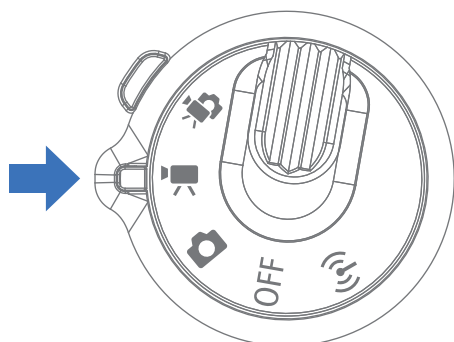

- Commencez l'enregistrement vidéo en appuyant une fois sur le déclencheur.
- Le voyant d'état clignote lentement en rouge pour indiquer que la vidéo est en cours d'enregistrement.
- Appuyez à nouveau sur le déclencheur pour arrêter l'enregistrement vidéo.
- La durée maximale d'une vidéo est de 10 minutes.

## MODE MULTI

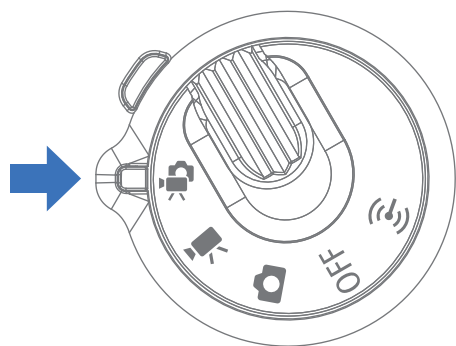

Vous pouvez prendre des photos ou enregistrer des vidéos selon la façon dont vous appuyez sur le déclencheur.

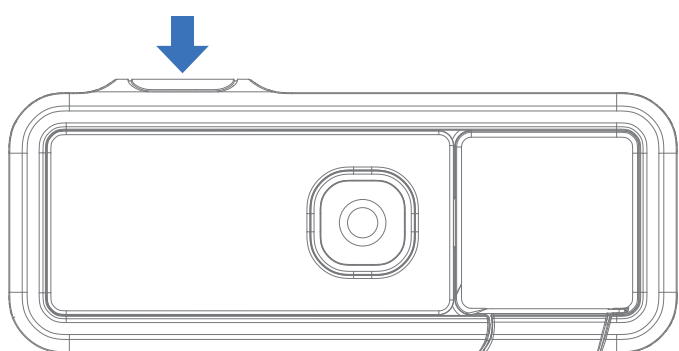

### PHOTO

- Appuyez une fois sur le déclencheur pour prendre une photo.
- L'enregistrement de photos en continu n'est pas disponible en mode multi.

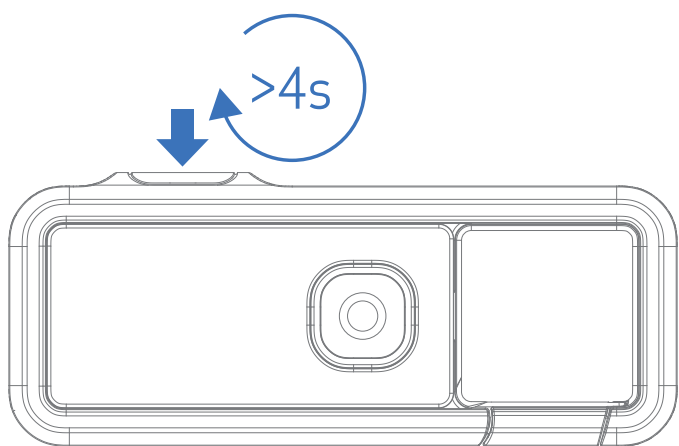







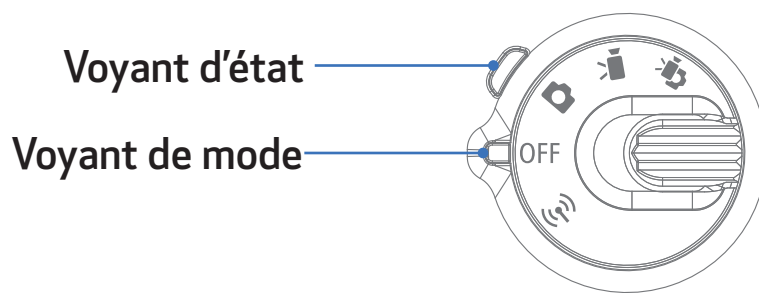



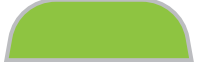

### VIDÉO

- Appuyez sur le déclencheur et maintenez-le enfoncé plus de 4 secondes pour démarrer l'enregistrement vidéo.
- Maintenez le déclencheur enfoncé pour enregistrer une vidéo.
- L'enregistrement vidéo s'arrête lorsque vous relâchez le déclencheur. La durée maximale d'une vidéo est de 10 minutes.

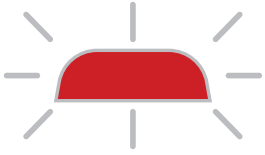
# VOYANTS



État	Voyant de mode	Voyant d'état
Sous tension et mise en veille (Modes photo / vidéo / multi / sans fil)	 Vert	
Hors tension / mise hors tension automatique	 Arrêt	
Batterie faible	 Rouge (clignote rapidement)	
Charge en cours	 Rouge	
Charge complète	 Vert	
Jumelage Bluetooth®		 Vert > Rouge (boucle)
Wi-Fi connecté		 Vert
Photo prise et enregistrée		 Rouge (clignote une fois)
Enregistrement vidéo		 Rouge (clignote lentement)
Mode de stockage de masse		 Vert
Transfert de données en mode de stockage de masse		 Vert (clignote rapidement)
Mise à niveau du micrologiciel		 Vert (clignote lentement)

# ACCESSOIRES

## FAÇADE AMOVIBLE

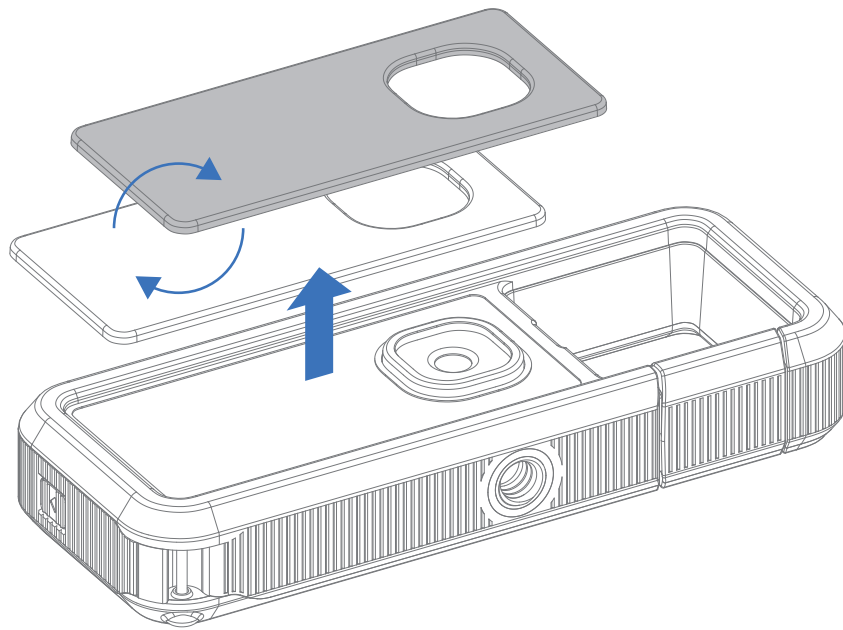

L'appareil dispose d'une façade amovible. Soulevez doucement la façade pour la retirer. Personnalisez l'appareil en changeant la façade.

\* D'autres façades sont vendues séparément.



# DÉPANNAGE



Lorsque le voyant d'état clignote rapidement en rouge, cela peut être dû à l'une des raisons suivantes.

Erreur	Mesures
<b>L'appareil ne fonctionne pas</b>	<ul style="list-style-type: none"><li>• Vérifier que le niveau de la batterie n'est pas trop bas ; le cas échéant, recharger l'appareil</li><li>• Appuyer sur le bouton de réinitialisation pendant 10 secondes pour redémarrer l'appareil s'il ne répond pas</li><li>• S'assurer que la carte MicroSD est correctement insérée dans l'appareil</li><li>• S'assurer que le micrologiciel est à jour ou correctement mis à niveau ; si non, relancer la mise à niveau du micrologiciel</li></ul>
<b>Erreur de carte MicroSD</b>	<ul style="list-style-type: none"><li>• Vérifier si la carte MicroSD est correctement insérée</li><li>• Vérifier si la carte MicroSD est pleine</li><li>• Vérifier si la carte MicroSD est endommagée</li><li>• Vérifier si la carte MicroSD est compatible</li></ul>
<b>Surchauffe</b>	<ul style="list-style-type: none"><li>• Attendre que la température de l'appareil revienne à la normale ; l'appareil recommencera à fonctionner</li></ul>
<b>Perte de connexion</b>	<ul style="list-style-type: none"><li>• S'assurer que la connexion Bluetooth® / Wi-Fi de l'appareil mobile est correctement configurée</li><li>• S'assurer que l'appareil sélectionné sur l'application est correct</li><li>• S'assurer que le système d'exploitation de l'appareil mobile est compatible et à jour</li></ul>
<b>Défaillance du contrôle à distance</b>	<ul style="list-style-type: none"><li>• S'assurer que l'appareil est connecté à l'application</li><li>• S'assurer que l'application et le micrologiciel sont à jour</li></ul>

# CARACTÉRISTIQUES TECHNIQUES

Résolution photo	13 MP
Résolution vidéo	1080p 60fps 1080p 30fps 720p 30fps (prend en charge la visée par l'écran)
Format vidéo	MPEG-4
Zoom	Fixe
Longueur focale (équivalent 35 mm)	25,4 mm
Ouverture	f/2.2
Zone de mise au point	50 cm - ∞
Sensibilité	Auto (100 - 3 200 ISO)
Balance des blancs	Auto
Réglage de l'exposition	Auto
Stabilisation électronique de l'image (EIS)	Oui
Carte mémoire	Cartes mémoire MicroSD / MicroSDHC / MicroSDXC, jusqu'à 256 Go
Microphone	Mono
Source d'alimentation	Batterie lithium polymère rechargeable intégrée, 660 mAh, 3,8 V
Durée de chargement	Environ 180 minutes (chargement complet)
Capacité	Prise de vue : Environ 1 000 photos Temps d'enregistrement vidéo : Environ 60 min (conforme à la norme CIPA)
Adaptateur secteur	Courant de sortie : 1 A (min) Tension : 5 V
Paramètres environnementaux	Température de fonctionnement : -10 °C à 40 °C Température de fonctionnement, de chargement et de stockage recommandée : 15 °C à 32 °C
Mise hors tension automatique	3 minutes / 5 minutes / 10 minutes (réglable via l'application)
Dimensions	110,5 mm (l) x 45,2 mm (h) x 18,5 mm (p)
Poids	90 g
Système d'exploitation compatible (pour ordinateur)	Windows 7 / 8 / 8.1 / 10 Mac OSX 10.10 à 10.14
Connectivité	Bluetooth® 4.2 IEEE 802.11 sans fil b / g / n
GPS (synchronisation via l'application en mode sans fil)	Oui
SE compatibles	iOS 11 ou version ultérieure et Android 5.1 ou version ultérieure
Application mobile	Canon Mini Cam
Connexion pour le chargement et le transfert de données	USB 2.0 (Micro USB)

Toutes ces caractéristiques techniques sont sujettes à changement sans préavis



Si l'appareil ne fonctionne pas correctement, contactez le revendeur chez qui vous l'avez acheté ou le Canon Service & Support à l'adresse [www.canon-europe.com/Support](http://www.canon-europe.com/Support).

#### AVIS DE LICENCE

LE PRÉSENT PRODUIT FAIT L'OBJET D'UNE LICENCE EN VERTU DE LA LICENCE DU PORTEFEUILLE DE BREVETS AVC POUR L'UTILISATION PERSONNELLE D'UN CONSOMMATEUR OU À D'AUTRES FINS POUR LESQUELLES IL NE REÇOIT PAS DE REMUNÉRATION POUR (i) ENCODER UNE VIDÉO CONFORMÉMENT À LA NORME AVC (« VIDÉO AVC ») ET/OU POUR (ii) DÉCODER UNE VIDÉO AVC ENCODÉE PAR UN CONSOMMATEUR EXERÇANT UNE ACTIVITÉ PERSONNELLE ET/OU OBTENUE D'UN FOURNISSEUR DE VIDÉOS AGRÉÉ À FOURNIR DES VIDÉOS AVC. AUCUNE LICENCE N'EST ACCORDÉE OU NE DOIT ÊTRE IMPLICITE POUR TOUTE AUTRE UTILISATION. DES INFORMATIONS COMPLÉMENTAIRES PEUVENT ÊTRE OBTENUES AUPRÈS DE MPEG LA, L.L.C. VOIR [HTTP://WWW.MPEGLA.COM](http://WWW.MPEGLA.COM)

THIS PRODUCT IS LICENSED UNDER THE AVC PATENT PORTFOLIO LICENSE FOR THE PERSONAL USE OF A CONSUMER OR OTHER USES IN WHICH IT DOES NOT RECEIVE REMUNERATION TO (i) ENCODE VIDEO IN COMPLIANCE WITH THE AVC STANDARD ("AVC VIDEO") AND/OR (ii) DECODE AVC VIDEO THAT WAS ENCODED BY A CONSUMER ENGAGED IN A PERSONAL ACTIVITY AND/OR WAS OBTAINED FROM A VIDEO PROVIDER LICENSED TO PROVIDE AVC VIDEO. NO LICENSE IS GRANTED OR SHALL BE IMPLIED FOR ANY OTHER USE. ADDITIONAL INFORMATION MAY BE OBTAINED FROM MPEG LA, L.L.C. SEE [HTTP://WWW.MPEGLA.COM](http://WWW.MPEGLA.COM)

\* Avis indiqué en anglais conformément à la réglementation.

Utilisation sous licence. Apple, le logo Apple, iPad, iPad Air, iPad Pro et iPhone sont des marques déposées d'Apple Inc. enregistrées aux États-Unis et dans d'autres pays. App Store est une marque de service de Apple Inc. iOS est une marque commerciale ou une marque déposée de Cisco aux États-Unis et dans d'autres pays utilisée sous licence. Android, Google Play et le logo Google Play sont des marques déposées de Google LLC. Bluetooth est une marque déposée de Bluetooth SIG. Wi-Fi est une marque déposée de Wi-Fi Alliance. Les autres noms de produits tiers, noms de marques et logos sont des marques déposées de leurs propriétaires respectifs.