

Contenu

[Vous pouvez procéder comme suit](#)

[Logiciels utiles](#)

[Impression de photos depuis la machine](#)

[Copie de l'original](#)

[Impression](#)

[Impression depuis un ordinateur](#)

[Logiciels utiles](#)

[Guide My Image Garden](#)

[Qu'est-ce que My Image Garden ?](#)

[Capacités de My Image Garden](#)

[Formats de fichier](#)

[Sélection d'images, de fichiers PDF et de vidéos](#)

[Démarrage de My Image Garden](#)

[Utilisation de la fonction de recommandation d'éléments](#)

[Éléments recommandés par My Image Garden](#)

[Enregistrement d'informations dans les photos](#)

[Enregistrement de personnes](#)

[Enregistrement des profils des personnes](#)

[Enregistrement d'événements](#)

[Enregistrement de niveaux d'évaluation](#)

[Impression](#)

[Impression de photos et de documents](#)

[Impression d'éléments recommandés et d'images affichés en diaporama](#)

[Création et impression d'éléments](#)

[Impression de photos dans différentes présentations](#)

[Impression de collages](#)

[Impression de cartes](#)

[Impression de calendriers](#)

[Impression d'autocollants](#)

[Impression d'étiquettes de disques](#)

[Impression dans une présentation cinématographique](#)

[Impression de modèles en papier](#)

[Téléchargement et impression de contenu PREMIUM](#)

[Capture et impression d'images fixes à partir de vidéos](#)

[Création d'images fusionnant des images vidéo](#)

[Correction d'images fixes capturées à partir de vidéos](#)

[Utilisation de différentes fonctions](#)

[Numérisation de photos et de documents](#)

[Numérisation facile avec la numérisation automatique](#)

[Numérisation de photos](#)

[Numérisation de documents](#)

[Numérisation à l'aide des paramètres favoris](#)

[Découpage des images numérisées](#)

[Modification d'éléments](#)

[Définition du motif et des personnes principales](#)

[Modification de l'arrière-plan](#)

[Modification de la présentation](#)

[Disposition automatique des photos](#)

[Ajout, suppression ou réorganisation de pages](#)

[Insertion/ajustement des images](#)

[Ajout de texte aux photos](#)

[Correction/amélioration de photos](#)

[Utilisation de la correction automatique des photos](#)

[Utilisation de la correction des yeux rouges](#)

[Utilisation de l'éclaircisseur de visage](#)

[Utilisation de l'affineur de visage](#)

[Utilisation du lissage numérique de visage](#)

[Utilisation du supprimeur de défaut](#)

[Ajustement des images](#)

[Découpage des photos](#)

[Amélioration des photos à l'aide de filtres spéciaux](#)

[Amélioration avec effet très grand angle](#)

[Amélioration avec effet miniature](#)

[Amélioration avec effet appareil photo de type jouet](#)

[Amélioration avec flou artistique](#)

[Rendre flou l'arrière-plan](#)

[Création/modification de fichiers PDF](#)

[Extraction de texte à partir d'images \(fonction OCR\)](#)

[Téléchargement d'images à partir de sites de partage de photos](#)

[Écrans My Image Garden](#)

Écran principal

Vue Ma création

Boîte de dialogue Sélectionner le motif et les personnes principales

Boîte de dialogue Sélectionner l'arrière-plan

Boîte de dialogue Sélectionner la mise en page

Boîte de dialogue Paramètres avancés (Autocollants)

Boîte de dialogue Paramètres avancés (Présentation photo)

Boîte de dialogue Paramètres avancés (Calendrier)

Boîte de dialogue Paramètres avancés (Paramètres de jour férié)

Boîte de dialogue Paramètres avancés (Étiquette disque)

Vue Calendrier

Boîte de dialogue Enregistrer un événement

Vue Événement

Vue Personnes

Boîte de dialogue Enregistrer un profil

Affichage étendu

Vue Personnes non enregistrées

Vue d'un dossier

Vue Numériser

Découper (Numériser)

Boîte de dialogue Enregistrer (Numériser)

Boîte de dialogue Paramètres PDF

Vue Sites de partage de photos

Boîte de dialogue Enregistrer (Sites de partage de photos)

Vue Capture image vidéo

Vue Corriger

Vue Fusionner images

Boîte de dialogue Enregistrer (Capture image vidéo)

Vue Télécharger contenu Premium

Vue Contenu Premium téléchargé

Fenêtre Corriger/Améliorer les images

Fenêtre Découper

Boîte de dialogue Enregistrer (Corriger/Améliorer les images ou Filtres spéciaux d'image)

Fenêtre Filtres spéciaux d'image

Vue Créer/modif. fich. PDF

Boîte de dialogue Enregistrer (Créer/modifier fichier PDF)

Boîte de dialogue Paramètres fichier

[Boîte de dialogue Paramètres d'impression](#)

[Liste des formats papier](#)

[Boîte de dialogue Préférences](#)

[Dépannage](#)

[Impossible d'utiliser le contenu PREMIUM](#)

[Remarques générales \(My Image Garden\)](#)

[Impression avec le logiciel d'application que vous utilisez \(pilote d'imprimante\)](#)

[Impression avec les instructions d'installation simplifiée](#)

[Définition du type de support à l'aide du pilote d'imprimante](#)

[Les diverses méthodes d'impression](#)

[Définition du nombre de copies et de l'ordre d'impression](#)

[Définition de la marge d'agrafage](#)

[Exécution d'une impression sans bordure](#)

[Mise à l'échelle du papier pour l'impression](#)

[Impression proportionnée](#)

[Impression mise en page](#)

[Impression recto/verso](#)

[Affichage d'un aperçu avant impression](#)

[Définition du format de papier \(format personnalisé\)](#)

[Modification de la qualité d'impression et correction des données d'image](#)

[Définition d'un niveau de qualité d'impression \(Personnalisée\)](#)

[Impression d'un document couleur en monochrome](#)

[Définition de la correction des couleurs](#)

[Impression photo optimale des données d'image](#)

[Réglage des couleurs avec le pilote d'imprimante](#)

[Impression avec les profils ICC \(spécification d'un profil ICC à partir du logiciel d'application\)](#)

[Impression avec les profils ICC \(spécification d'un profil ICC à partir du pilote d'imprimante\)](#)

[Réglage de l'équilibre des couleurs](#)

[Réglage de la luminosité](#)

[Réglage de l'intensité](#)

[Réglage du contraste](#)

[Présentation du pilote d'imprimante](#)

[Opérations du pilote d'imprimante](#)

[Pilote d'imprimante Canon IJ](#)

[Ouverture de la fenêtre de configuration du pilote d'imprimante](#)

[Boîte de dialogue Configuration de la page](#)

[Boîte de dialogue Imprimer](#)

[Qualité et support](#)

[Options couleur](#)

[Impression sans bordure](#)

[Impression recto verso et marge](#)

[Canon IJ Printer Utility](#)

[Ouverture de l'utilitaire Canon IJ Printer Utility](#)

[Maintenance de cette machine](#)

[Affichage de l'écran d'état de l'impression](#)

[Suppression d'une tâche d'impression](#)

[Instructions d'utilisation \(pilote d'imprimante\)](#)

[Mise à jour du pilote d'imprimante](#)

[Obtention du dernier pilote d'imprimante](#)

[Suppression de l'imprimante Canon IJ inutile de la liste des imprimantes](#)

[Avant l'installation du pilote d'imprimante](#)

[Installation du pilote d'imprimante](#)

[Impression à l'aide du panneau de contrôle de la machine](#)

[Impression de données photo](#)

[Impression de photographies sauvegardées sur une carte mémoire](#)

[À propos du menu Photo avancée](#)

[Sélection et impression de photos](#)

[Impression de photos avec rognage](#)

[Éléments de paramètre](#)

[Utilisation de fonctions d'affichage utiles](#)

[Utilisation de la fonction Diaporama](#)

[Impression de photos tout en visionnant le diaporama](#)

[Utilisation d'autres fonctions d'impression](#)

[Impression de modèles de type papier réglé ou millimétré](#)

[Impression de documents \(fichiers PDF\) enregistrés sur une carte mémoire](#)

[Copie](#)

[Copie de documents](#)

[Affichage de l'écran Aperçu](#)

[Éléments de paramètre](#)

[Réduction ou agrandissement d'une copie](#)

[Copie recto verso](#)

[À propos du menu Copie spéciale](#)

[Copie de deux pages sur une seule feuille](#)

[Copie de quatre pages sur une seule feuille](#)

[Copie d'originaux épais tels que des livres](#)

[Copie sans bordure](#)

[Copie de photos](#)

[Numérisation](#)

[Numérisation à partir d'un ordinateur](#)

[Numérisation avec IJ Scan Utility](#)

[Qu'est-ce que IJ Scan Utility \(logiciel du scanner\) ?](#)

[Démarrage de IJ Scan Utility](#)

[Numérisation facile avec la numérisation automatique](#)

[Numérisation de photos](#)

[Numérisation de documents](#)

[Numérisation à l'aide des paramètres favoris](#)

[Numérisation d'éléments plus grands que la vitre \(Image panorama\)](#)

[Numérisation de plusieurs éléments simultanément](#)

[Enregistrement après vérification des résultats de la numérisation](#)

[Envoi d'images numérisées par courrier électronique](#)

[Extraction de texte à partir d'images numérisées \(OCR\)](#)

[Écrans de IJ Scan Utility](#)

[Écran principal de IJ Scan Utility](#)

[Boîte de dialogue Paramètres](#)

[Boîte de dialogue Paramètres \(Numérisation auto\)](#)

[Boîte de dialogue Paramètres \(Numérisation photo\)](#)

[Boîte de dialogue Paramètres \(Numérisation document\)](#)

[Boîte de dialogue Paramètres \(Numérisation personnalisée\)](#)

[Boîte de dialogue Paramètres \(Numériser et créer un panorama\)](#)

[Boîte de dialogue Paramètres \(ScanGear\)](#)

[Boîte de dialogue Paramètres \(Enregistrer sur PC \(Auto\)\)](#)

[Boîte de dialogue Paramètres \(Enregistrer sur PC \(Photo\)\)](#)

[Boîte de dialogue Paramètres \(Enregistrer sur PC \(Document\)\)](#)

[Boîte de dialogue Paramètres \(Joindre à un courrier électronique \(Photo\)\)](#)

[Boîte de dialogue Paramètres \(Joindre à un courrier électronique \(Document\)\)](#)

[Boîte de dialogue Paramètres \(Paramètres généraux\)](#)

[Boîte de dialogue Paramètres de format de données](#)

[Boîte de dialogue Enregistrer les paramètres](#)

[Fenêtre Image panorama](#)

[Numérisation avec le logiciel d'application que vous utilisez \(ScanGear\)](#)

[Qu'est-ce que ScanGear \(pilote du scanner\) ?](#)

[Numérisation à l'aide des paramètres avancés de ScanGear \(pilote du scanner\)](#)

[Démarrage de ScanGear \(pilote du scanner\)](#)

[Numérisation en Mode de base](#)

[Numérisation en Mode avancé](#)

[Numérisation de plusieurs documents simultanément à l'aide de ScanGear \(pilote du scanner\)](#)

[Correction d'images et réglage des couleurs à l'aide de ScanGear \(pilote du scanner\)](#)

[Correction des images \(Accentuation de la netteté, Réduction des imperfections, Correction de l'atténuation, etc.\)](#)

[Ajustement des couleurs à l'aide d'un motif de couleur](#)

[Ajustement de la saturation et de l'équilibre des couleurs](#)

[Ajustement de la luminosité et du contraste](#)

[Ajustement de l'histogramme](#)

[Ajustement de la courbe de tonalité](#)

[Paramétrage du seuil](#)

[Écrans de ScanGear \(pilote du scanner\)](#)

[Onglet Mode de base](#)

[Onglet Mode avancé](#)

[Paramètres d'entrée](#)

[Paramètres de sortie](#)

[Paramètres d'image](#)

[Boutons de réglage des couleurs](#)

[Boîte de dialogue Préférences](#)

[Onglet Scanner](#)

[Onglet Aperçu](#)

[Onglet Numériser](#)

[Onglet Paramètres de couleur](#)

[Remarques générales \(pilote du scanner\)](#)

[Mise à jour du pilote de scanner](#)

[Obtention de la dernière version de ScanGear \(pilote du scanner\)](#)

[Suppression de la version inutile de ScanGear \(pilote du scanner\)](#)

[Avant l'installation de ScanGear \(pilote du scanner\)](#)

[Installation de ScanGear \(pilote du scanner\)](#)

[Informations utiles sur la numérisation](#)

[Ajustement des cadres de découpe](#)

[Résolution](#)

[Format de données](#)

[Correspondance des couleurs](#)

[Écrans Canon IJ Network Scanner Selector EX](#)

[Écran des paramètres et menu IJ Network Scanner Selector EX](#)

[Mise en place des éléments \(lors de la numérisation à partir d'un ordinateur\)](#)

[Numérisation avec le panneau de contrôle de la machine](#)

[Transfert des données numérisées sur un ordinateur à l'aide du panneau de contrôle de la machine](#)

[Joindre des données numérisées à un courrier électronique à l'aide du panneau de contrôle de la machine](#)

[Enregistrement des données numérisées sur la carte mémoire à l'aide du panneau de contrôle de la machine](#)

[Suppression des données numérisées sur une carte mémoire](#)

[Configuration de paramètres à partir du panneau de contrôle de la machine](#)

[Paramètres de numérisation réseau](#)

[Sélection d'une réponse aux commandes à partir du panneau de contrôle dans IJ Scan Utility](#)

[Dépannage](#)

[Impossible de mettre la machine sous tension](#)

[L'impression ne démarre pas](#)

[L'alimentation du papier ne se fait pas normalement/Une erreur « Pas de papier » se produit](#)

[Résultats de l'impression insatisfaisants](#)

[L'encre ne s'écoule pas](#)

[Bourrages papier](#)

[Un message d'erreur s'affiche sur l'écran LCD](#)

[Problèmes de communication réseau](#)

[Problèmes liés à la machine lors de son utilisation avec le réseau](#)

[La machine a soudainement cessé de fonctionner](#)

[Vitesse d'impression lente](#)

[Impossible d'utiliser l'emplacement de carte via un réseau](#)

[Impossible d'utiliser l'emplacement de carte](#)

[Impossible d'utiliser la machine lors du remplacement d'un point d'accès ou de la modification de ses paramètres](#)

[Impossible de détecter une machine sur un réseau](#)

[Impossible de détecter la machine lors de la configuration des communications réseau](#)

[Impossible de détecter la machine sur le réseau sans fil : Contrôle 1](#)

[Impossible de détecter la machine sur le réseau sans fil : Contrôle 2](#)

[Impossible de détecter la machine sur le réseau sans fil : Contrôle 3](#)

[Impossible de détecter la machine sur le réseau sans fil : Contrôle 4](#)

[Impossible de détecter la machine sur le réseau sans fil : Contrôle 5](#)

[Impossible de détecter la machine sur le réseau sans fil : Contrôle 6](#)

[Impossible de détecter la machine sur le réseau sans fil](#)

[Autres problèmes liés au réseau](#)

[Vous avez oublié un nom de point d'accès, un identificateur SSID ou une clé réseau](#)

[Le message s'affiche sur l'écran de l'ordinateur pendant la configuration](#)

[Le mot de passe d'administrateur défini pour la machine a été oublié](#)

[Vérification des informations de réseau](#)

[Procédure de restauration des paramètres réseau par défaut définis en usine de la machine](#)

[Problèmes liés à l'impression](#)

[L'impression ne démarre pas](#)

[L'alimentation du papier ne se fait pas normalement/Une erreur « Pas de papier » se produit](#)

[Bourrages papier](#)

[Bourrage papier au niveau de l'emplacement de la sortie papier](#)

[Bourrage papier à l'intérieur de la machine](#)

[Bourrage papier à l'intérieur de la machine au niveau de l'unité d'entraînement](#)

[Bourrage papier lors de l'impression recto/verso automatique](#)

[Dans les autres situations](#)

[Impression recto verso automatique impossible](#)

[La copie/l'impression s'interrompt avant la fin](#)

[Problèmes liés à la qualité d'impression](#)

[Résultats de l'impression insatisfaisants](#)

[Impossible de terminer l'impression d'un travail](#)

[La page ne s'imprime pas dans sa totalité](#)

[Aucun résultat d'impression/L'impression est floue/Les couleurs ne sont pas fidèles/Traces blanches](#)

[Les couleurs ne sont pas imprimées correctement](#)

[Les lignes ne sont pas alignées](#)

[Le papier est gondolé ou présente des taches d'encre](#)

[Le papier est taché/La surface imprimée est rayée](#)

[Le verso du papier est taché](#)

[Des lignes verticales sont imprimées sur les côtés du document imprimé](#)

[Les couleurs sont inégales ou striées](#)

[L'encre ne s'écoule pas](#)

[Problèmes liés à la numérisation](#)

[Problèmes liés à la numérisation](#)

[Le scanner ne fonctionne pas](#)

[ScanGear \(pilote du scanner\) ne démarre pas](#)

[Un message d'erreur s'affiche et l'écran ScanGear \(pilote du scanner\) n'apparaît pas](#)

[Impossible de numériser plusieurs éléments à la fois](#)

[Impossible de numériser correctement en mode de numérisation automatique](#)

[La vitesse de numérisation est lente](#)

[Le message « Mémoire insuffisante. » s'affiche.](#)

[Le fonctionnement de l'ordinateur est interrompu pendant la numérisation](#)

[L'image numérisée ne s'ouvre pas](#)

[Résultats de la numérisation insatisfaisants](#)

[La qualité de la numérisation \(image affichée sur le moniteur\) est médiocre](#)

[Des zones blanches entourent l'image numérisée](#)

[Numérisation impossible au format approprié](#)

[Impossible de détecter correctement la position ou la taille de l'image lors de la numérisation à partir du panneau de contrôle](#)

[L'élément est placé correctement, mais l'image numérisée est inclinée](#)

[L'image numérisée est agrandie \(ou réduite\) sur le moniteur](#)

[Problèmes liés à la machine](#)

[Impossible de mettre la machine sous tension](#)

[La machine se met hors tension de façon inattendue](#)

[Impossible de se connecter correctement à l'ordinateur avec un câble USB](#)

[Impossible de communiquer avec la machine via une connexion USB](#)

[L'écran LCD n'est pas du tout visible](#)

[Une langue inattendue est affichée sur l'écran LCD](#)

[Impossible de retirer une carte mémoire](#)

[Problèmes liés à l'installation/le téléchargement](#)

[Installation du pilote d'imprimante impossible](#)

[Désinstallation de IJ Network Tool/À propos de IJ Network Scanner Selector EX](#)

[À propos des erreurs/messages affichés](#)

[En cas d'erreur](#)

[Un message d'erreur s'affiche sur l'écran LCD](#)

[Un message s'affiche sur l'écran de l'ordinateur](#)

[Si vous ne pouvez pas résoudre le problème](#)

[Présentation de la machine](#)

[Principaux composants et opérations de base](#)

[Principaux composants](#)

[Face avant](#)

[Face arrière](#)

[Vue de l'intérieur](#)

[Panneau de contrôle](#)

[À propos de l'alimentation de la machine](#)

[Vérification que la machine est sous tension](#)

[Mise sous tension/hors tension de la machine](#)

[Note relative à la prise secteur et au cordon d'alimentation](#)

[Note relative au débranchement du cordon d'alimentation](#)

[LCD et panneau de contrôle](#)

[Chargement du papier / des originaux](#)

[Chargement du papier](#)

[Chargement de papier ordinaire/photo](#)

[Chargement des enveloppes](#)

[Types de support pouvant être utilisés](#)

[Limite de chargement du papier](#)

[Paramètres de type de support sur le panneau de contrôle](#)

[Types de support ne pouvant pas être utilisés](#)

[Zone d'impression](#)

[Zone d'impression](#)

[Formats autres que Lettre, Légal ou Enveloppes](#)

[Lettre, Légal](#)

[Enveloppes](#)

[Chargement des originaux](#)

[Chargement des originaux sur la vitre d'exposition](#)

[Chargement des originaux selon chaque fonction](#)

[Originaux pouvant être chargés](#)

[Comment enlever / fixer le couvercle du scanner](#)

[Insertion de la carte mémoire](#)

[Avant d'insérer la carte mémoire](#)

[Insertion de la carte mémoire](#)

[Retrait de la carte mémoire](#)

[Remplacement d'une cartouche FINE](#)

[Remplacement d'une cartouche FINE](#)

[Vérification du niveau d'encre](#)

[Contrôle du niveau d'encre sur l'écran LCD de la machine](#)

[Entretien](#)

[L'impression devient pâle ou les couleurs ne s'impriment plus correctement](#)

[Procédure d'entretien](#)

[Impression du motif de vérification des buses](#)

[Examen du motif de vérification des buses](#)

[Nettoyage de la tête d'impression](#)

[Nettoyage en profondeur de la tête d'impression](#)

[Alignement de la tête d'impression](#)

[Réalisation de l'entretien depuis un ordinateur](#)

[Nettoyage des têtes d'impression de votre ordinateur](#)

[Nettoyage de l'intérieur de la machine](#)

[Nettoyage des rouleaux d'entraînement du papier de votre ordinateur](#)

[Utiliser votre ordinateur pour imprimer un motif de vérification des buses](#)

[Alignement de la position des têtes d'impression de votre ordinateur](#)

[Contrôle du niveau d'encre sur votre ordinateur](#)

[Nettoyage de la machine](#)

[Nettoyage de l'extérieur de la machine](#)

[Nettoyage de la vitre d'exposition et du capot](#)

[Nettoyage du rouleau d'entraînement du papier](#)

[Nettoyage de l'intérieur de la machine \(nettoyage de la platine inférieure\)](#)

[Nettoyage des parties saillantes à l'intérieur de la machine](#)

[Modification des paramètres de la machine](#)

[Modification des paramètres de la machine depuis votre ordinateur](#)

[Enregistrement d'un profil d'impression modifié](#)

[Sélection de la cartouche d'encre à utiliser](#)

[Gestion de l'alimentation de la machine](#)

[Réduction du bruit de la machine](#)

[Changement du mode de fonctionnement de la machine](#)

[Modification des paramètres de la machine sur le LCD](#)

[Modification des paramètres de la machine à partir de l'écran LCD](#)

[Paramètres d'impression](#)

[Paramètres réseau](#)

[Paramètres utilisateur périph.](#)

[Sélection de langue](#)

[Réinitialiser paramètre](#)

[À propos des paramètres ECO](#)

[À propos du paramètre silencieux](#)

[Définition de l'emplacement de carte comme lecteur de carte mémoire de l'ordinateur](#)

[Configuration de l'emplacement de carte en tant que lecteur de carte mémoire de l'ordinateur](#)

[À propos des communications réseau](#)

[Modification et confirmation des paramètres réseau](#)

[IJ Network Tool](#)

[Écran Canon IJ Network Tool](#)

[Menus Canon IJ Network Tool](#)

[Modification des paramètres de la feuille Réseau sans fil](#)

[Modification des paramètres détaillés WEP](#)

[Modification des paramètres détaillés WPA ou WPA2](#)

[Modification des paramètres dans la feuille Mot de passe d'administrateur](#)

[Surveillance de l'état du réseau sans fil](#)

[Initialisation des paramètres réseau de la machine](#)

[Affichage des paramètres modifiés](#)

[Impression des informations de configuration réseau](#)

[Annexes des communications réseau](#)

[Restrictions](#)

[Valeurs initiales réglées en usine \(réseau\)](#)

[Connexion de la machine à l'ordinateur avec un câble USB](#)

[Utilisation de l'emplacement de carte sur un réseau](#)

[À propos des termes techniques](#)

[Lorsque les imprimantes ont le même nom](#)

[Connexion à un autre ordinateur avec un réseau local/Modification de la méthode de connexion \(USB remplacé par réseau local\)](#)

[Astuces pour garantir une qualité d'impression optimale](#)

[Informations utiles sur l'encre](#)

[Points clés d'une impression réussie](#)

[Après avoir chargé le papier, pensez à spécifier ses paramètres](#)

[Annulation d'une tâche d'impression](#)

[Méthode clé permettant de bénéficier d'une qualité d'impression constante](#)

[Précautions de transport de la machine](#)

[Spécifications](#)

[Conditions légales d'utilisation de ce produit et des images](#)

[Utilisation des manuels en ligne, procédures d'impression](#)

[Utilisation des manuels en ligne](#)

[Impression des manuels en ligne](#)

[Utilisation de mots clés pour rechercher un document](#)

[Enregistrement des documents dans le dossier Mon manuel](#)

[Symboles utilisés dans ce document](#)

[Marques et licences](#)

[Désinstallation des manuels en ligne](#)

[Avant d'utiliser votre produit](#)

Vous pouvez procéder comme suit



Logiciels utiles

Vous pouvez créer des œuvres variées en utilisant des images et des vidéos
Vous pouvez également imprimer et numériser des documents en effectuant des opérations simples



Impression de photos depuis la machine

Impression de photos enregistrées sur une carte mémoire



Copie de l'original

Copie d'originaux à l'aide de différentes fonctions

A001

Logiciels utiles

Les logiciels utiles suivants peuvent être utilisés avec la machine.

- My Image Garden
- Quick Menu

My Image Garden

My Image Garden est une application qui permet d'utiliser les photos prises à l'aide d'appareils photo numériques, ainsi que d'autres images enregistrées sur votre ordinateur, de nombreuses façons et à différentes fins. Vous pouvez organiser aisément un nombre imposant d'images ou créer des collages, des cartes et d'autres éléments à partir de vos photos préférées, et les imprimer. Vous pouvez également réaliser des numérisations en un seul clic.



➔ [Guide My Image Garden](#)

Quick Menu

Quick Menu est une application qui permet d'ouvrir aisément les applications et les manuels fournis avec la machine, ou d'accéder rapidement aux informations en ligne sur le produit. De plus, si Image Display est également installé, vous pouvez consulter des modèles de collages, ainsi que d'autres éléments, créés automatiquement par la fonction de recommandation d'éléments de My Image Garden, et générer des diaporamas avec les images enregistrées sur l'ordinateur.



- Par défaut, Quick Menu démarre automatiquement au démarrage de l'ordinateur.
 - Dans le menu **Aller** du **Finder**, sélectionnez **Applications**, puis double-cliquez sur le dossier **Canon Utilities**, sur le dossier **Quick Menu**, puis sur l'icône **Canon Quick Menu** pour lancer Quick Menu.
- 
- Si Image Display n'apparaît pas même lorsque Quick Menu est démarré, cliquez sur l'icône (Démarrer Image Display). Si My Image Garden n'est pas installé, l'application sera téléchargée et installée. Il est nécessaire de disposer d'une connexion Internet pour télécharger le logiciel. Frais de connexion à Internet applicables.
 - L'ordinateur doit être connecté à Internet pour accéder au site Web et obtenir des informations utiles, etc. Frais de connexion à Internet applicables.
 - Consultez l'Aide de Quick Menu pour en savoir plus sur Quick Menu.
Pour afficher l'Aide, tout en maintenant la touche Ctrl enfoncée, cliquez sur Quick Menu, puis sélectionnez **Aide** dans le menu contextuel.
 - Pour utiliser la fonction de recommandation d'éléments de My Image Garden, vous devez enregistrer des informations au préalable. Pour plus d'informations, consultez le manuel de My Image Garden.
-

[Haut de la page ▲](#)

U501

Impression de photos depuis la machine

Impression de photos enregistrées sur une carte mémoire

Vous pouvez afficher chaque photo à partir de la carte mémoire sur l'écran LCD et imprimer la photo de votre choix.

▶ Impression de photographies sauvegardées sur une carte mémoire

Vous pouvez facilement imprimer les photos enregistrées sur une carte mémoire.



▶ Sélection et impression de photos

Vous pouvez indiquer le nombre de copies de la photo de votre ajouter et lancer l'impression.



▶ Impression de photos avec rognage

Vous pouvez modifier les photos affichées sur l'écran LCD en les rognant avant de lancer l'impression.

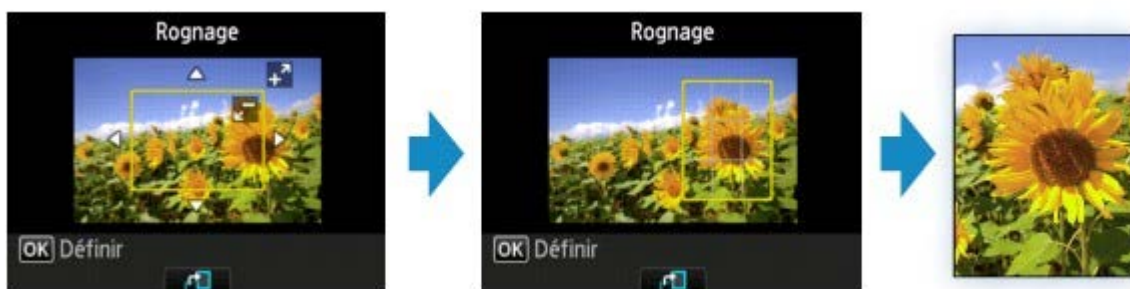

■ Des fonctions d'impression autres que celles décrites ci-dessus sont disponibles.

Pour plus d'informations :

➡ Impression à partir du panneau de contrôle de la machine

[Haut de la page ▲](#)

U047

Copie de l'original

Copie d'originaux à l'aide de différentes fonctions

Vous disposez de différentes fonctions pour copier des originaux.

▶ Copie de documents

Chargez l'original à copier.



▶ Copie sans bordure

Vous pouvez effectuer des copies d'images sur du papier photo de façon à ce qu'elles occupent la totalité de la page, sans marge.

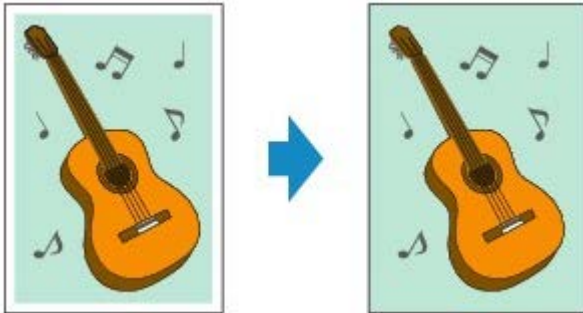

▶ Copie d'originaux épais tels que des livres

En cas de copie de documents originaux épais tels que des livres, vous pouvez effectuer des copies ne comportant pas de marges noires ni d'ombres de gouttière autour de l'image.

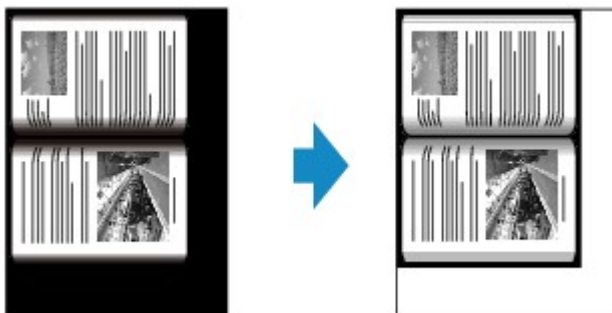

Copie de photos

Vous pouvez numériser les photos imprimées et les copier toutes en une fois.



-
- Des fonctions de copie autres que celles décrites ci-dessus sont disponibles.

Pour plus d'informations :

 [Copie](#)

[Haut de la page](#) 

Impression

- Impression depuis un ordinateur
 - Logiciels utiles
 - Impression avec le logiciel d'application que vous utilisez (pilote d'imprimante)
- Impression à l'aide du panneau de contrôle de la machine
 - Impression de données photo
 - Utilisation de la fonction Diaporama
 - Utilisation d'autres fonctions d'impression

Haut de la page ▲

Impression depuis un ordinateur

- Logiciels utiles
- Impression avec le logiciel d'application que vous utilisez (pilote d'imprimante)

Haut de la page ▲

A002

Logiciels utiles

Les logiciels utiles suivants peuvent être utilisés avec la machine.

- My Image Garden
- Quick Menu

My Image Garden

My Image Garden est une application qui permet d'utiliser les photos prises à l'aide d'appareils photo numériques, ainsi que d'autres images enregistrées sur votre ordinateur, de nombreuses façons et à différentes fins. Vous pouvez organiser aisément un nombre imposant d'images ou créer des collages, des cartes et d'autres éléments à partir de vos photos préférées, et les imprimer. Vous pouvez également réaliser des numérisations en un seul clic.



➔ [Guide My Image Garden](#)

Quick Menu

Quick Menu est une application qui permet d'ouvrir aisément les applications et les manuels fournis avec la machine, ou d'accéder rapidement aux informations en ligne sur le produit. De plus, si Image Display est également installé, vous pouvez consulter des modèles de collages, ainsi que d'autres éléments, créés automatiquement par la fonction de recommandation d'éléments de My Image Garden, et générer des diaporamas avec les images enregistrées sur l'ordinateur.



- Par défaut, Quick Menu démarre automatiquement au démarrage de l'ordinateur.
 - Dans le menu **Aller** du **Finder**, sélectionnez **Applications**, puis double-cliquez sur le dossier **Canon Utilities**, sur le dossier **Quick Menu**, puis sur l'icône **Canon Quick Menu** pour lancer Quick Menu.
 - Si Image Display n'apparaît pas même lorsque Quick Menu est démarré, cliquez sur l'icône  (Démarrer Image Display). Si My Image Garden n'est pas installé, l'application sera téléchargée et installée. Il est nécessaire de disposer d'une connexion Internet pour télécharger le logiciel. Frais de connexion à Internet applicables.
 - L'ordinateur doit être connecté à Internet pour accéder au site Web et obtenir des informations utiles, etc. Frais de connexion à Internet applicables.
 - Consultez l'Aide de Quick Menu pour en savoir plus sur Quick Menu.
Pour afficher l'Aide, tout en maintenant la touche Ctrl enfoncée, cliquez sur Quick Menu, puis sélectionnez **Aide** dans le menu contextuel.
 - Pour utiliser la fonction de recommandation d'éléments de My Image Garden, vous devez enregistrer des informations au préalable. Pour plus d'informations, consultez le manuel de My Image Garden.
-

[Haut de la page ▲](#)



Guide My Image Garden

MA-8769-V1.00

| Remarques générales (My Image Garden) |

Qu'est-ce que My Image Garden ?

» Capacités de My Image Garden

» Démarrage de My Image Garden

Utilisation de la fonction de recommandation d'éléments

» Éléments recommandés par My Image Garden

» Enregistrement d'informations dans les photos

Impression

» Impression de photos et de documents

» Création et impression d'éléments

» Capture et impression d'images fixes à partir de vidéos

» Impression d'éléments recommandés et d'images affichés en diaporama

» Téléchargement et impression de contenu PREMIUM

Utilisation de différentes fonctions

» Numérisation de photos et de documents

» Correction/amélioration de photos

» Amélioration des photos à l'aide de filtres spéciaux

» Extraction de texte à partir d'images (fonction OCR)

» Modification d'éléments

» Découpage des photos

» Création/modification de fichiers PDF

» Téléchargement d'images à partir de sites de partage de photos

Écrans My Image Garden

» Écran principal

» Fenêtre Filtres spéciaux d'image

» Boîte de dialogue Paramètres d'impression

» Fenêtre Corriger/Améliorer les images

» Vue Créer/modif. fich. PDF

» Boîte de dialogue Préférences

Dépannage

Qu'est-ce que My Image Garden ?

- Capacités de My Image Garden
- Démarrage de My Image Garden

[Haut de la page ▲](#)

Capacités de My Image Garden

My Image Garden est une application qui permet d'utiliser les photos prises à l'aide d'appareils photo numériques, ainsi que d'autres images enregistrées sur votre ordinateur, de nombreuses façons et à différentes fins.

Vous pouvez procéder comme suit

- Créer des éléments avec My Image Garden
- Organiser des photos facilement
- Imprimer facilement des photos et documents
- Imprimer des éléments personnalisés
- Capturer et imprimer des images fixes à partir de vidéos
- Numériser facilement des photos et documents
- Corriger/améliorer des photos

Créer des éléments avec My Image Garden

My Image Garden s'appuie sur la « Image Assorting Technology ». Cette technologie offre les fonctions suivantes.

- Fonction d'analyse d'images : regroupe les images par personne grâce à la détection des visages sur les photos ; enregistre automatiquement les images et vidéos dans un calendrier en détectant, entre autres, la date et l'heure de la prise de vue
- Fonction de recommandation d'éléments : recommande automatiquement des motifs d'éléments dans lesquels les images analysées sont correctement disposées

Cette technologie vous permet d'imprimer divers éléments, par exemple des collages et des cartes.

➔ Utilisation de la fonction de recommandation d'éléments



Organiser des photos facilement

Les images analysées dans My Image Garden apparaissent dans la vue **Personnes non enregistrées** ou **Personnes** en fonction des personnes, ainsi que dans la vue **Calendrier**, en fonction de la date et de l'heure de la prise de vue. L'enregistrement des profils de personnes et des informations sur les événements vous permet d'organiser facilement de nombreuses images ou de rechercher rapidement des images à afficher.

- ➔ Enregistrement de personnes
- ➔ Enregistrement d'événements

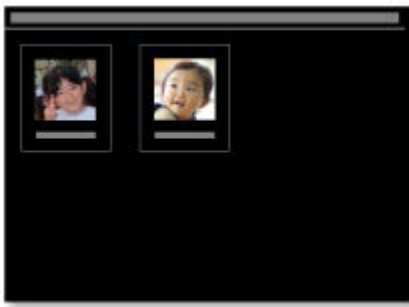

Imprimer facilement des photos et documents

Vous pouvez imprimer aisément vos photos préférées après les avoir vérifiées dans l'aperçu.

Vous pouvez également imprimer des documents enregistrés en tant que fichiers PDF.

➡ Impression de photos et de documents



Imprimer des éléments personnalisés

Vous pouvez combiner vos photos préférées à l'aide de motifs prédéfinis pour créer et imprimer des éléments personnalisés tels que des collages et des cartes.

➡ Création et impression d'éléments



Capter et imprimer des images fixes à partir de vidéos

Vous pouvez capturer vos scènes préférées à partir de vidéos et les imprimer en tant qu'images fixes.

➡ Capture et impression d'images fixes à partir de vidéos



Numériser facilement des photos et documents

Vous pouvez numériser facilement des photographies et des documents en détectant automatiquement le type d'élément.

➔ Numérisation facile avec la numérisation automatique



Corriger/améliorer des photos

Vous pouvez corriger les yeux rouges ou ajuster la luminosité et le contraste des images.

➔ Correction/amélioration de photos



Remarque

- My Image Garden propose de nombreux écrans pour la sélection d'images, de fichiers PDF et de vidéos.
Pour plus d'informations, reportez-vous à la rubrique « [Sélection d'images, de fichiers PDF et de vidéos](#) ».
- Les formats de fichier disponibles dans My Image Garden varient selon la fonction.
Pour plus d'informations, reportez-vous à la rubrique « [Formats de fichier](#) ».

Formats de fichier

Les formats de fichier pouvant être utilisés ou enregistrés dans chaque fonction de My Image Garden sont les suivants.

- ➡ Formats de fichier disponibles pour l'impression
- ➡ Formats de fichier pouvant être utilisés comme supports dans les éléments
- ➡ Formats de fichier pouvant être utilisés dans **Capture image vidéo**
- ➡ Formats de fichier pouvant être utilisés pour enregistrer des documents numérisés
- ➡ À propos de Exif Print

Formats de fichier disponibles pour l'impression

- JPEG (.jpg, .jpeg)
- TIFF (.tif, .tiff)
- PNG (.png)
- PDF (.pdf)

Important

- Seuls les fichiers PDF créés à l'aide de My Image Garden ou d'IJ Scan Utility sont gérés. Les fichiers PDF créés ou modifiés dans d'autres applications ne sont pas pris en charge.

Formats de fichier pouvant être utilisés comme supports dans les éléments

- JPEG (.jpg, .jpeg)
- TIFF (.tif, .tiff)
- PNG (.png)

Formats de fichier pouvant être utilisés dans Capture image vidéo

- MOV (.mov)
- MP4 (.mp4)

Important

- Seuls les fichiers vidéo enregistrés à l'aide de caméscopes numériques ou d'appareils photo numériques Canon sont pris en charge. En outre, la version 6.5 ou ultérieure de ImageBrowser ou la version 1.0 ou ultérieure de ImageBrowser EX fournie avec l'appareil photo numérique ou le caméscope numérique doit être installée.
Seuls les fichiers vidéo au format MOV sont disponibles quand ImageBrowser est utilisé.
Les fichiers vidéo aux formats MOV et MP4 sont disponibles lorsque ImageBrowser EX est utilisé.

Formats de fichier pouvant être utilisés pour enregistrer des documents numérisés

- JPEG/Exif (.jpg, .jpeg)
- TIFF (.tif, .tiff)
- PNG (.png)

Remarque

- Les formats de fichier TIFF suivants sont pris en charge.
 - Binaires noir et blanc non compressés
 - Non compressés, RVB (8 bits par canal)
 - Non compressés, YCC (8 bits par composant)
 - Non compressés, RVB (16 bits par canal)
 - Non compressés, YCC (16 bits par composant)
 - Non compressés, Niveaux de gris
-

À propos de Exif Print

My Image Garden prend en charge "Exif Print".

Exif Print est une norme permettant d'améliorer la communication entre les appareils photo numériques et les imprimantes. Lorsque vous connectez un appareil photo numérique compatible Exif Print, des résultats d'impression adaptés aux conditions de prise de vue, aux scènes de prise de vue, etc., peuvent être obtenus en fonction des informations de l'appareil photo au moment de la prise de vue.

[Haut de la page ▲](#)

Sélection d'images, de fichiers PDF et de vidéos

My Image Garden propose de nombreux écrans pour la sélection d'images, de fichiers PDF et de vidéos. Vous pouvez sélectionner des images, des fichiers PDF ou des vidéos en cliquant sur les miniatures affichées dans les écrans. Les fichiers sélectionnés sont encadrés en blanc.

- ➔ Recherche par date de prise de vue ou de création (vue **Calendrier**)
- ➔ Sélection de fichiers par événement enregistré (vue **Événement**)
- ➔ Sélection de fichiers par personne enregistrée (vue **Personnes**)
- ➔ Recherche de photos contenant des personnes (vue **Personnes non enregistrées**)
- ➔ Sélection de fichiers enregistrés dans des dossiers spécifiques (vue du dossier)

Important

- Seuls les fichiers PDF créés à l'aide de My Image Garden ou d'IJ Scan Utility sont gérés. Les fichiers PDF créés ou modifiés dans d'autres applications ne sont pas pris en charge.
- Vous ne pouvez pas imprimer des images et des fichiers PDF simultanément. Imprimez séparément les images et les fichiers PDF.
- Pour sélectionner plusieurs fichiers simultanément dans un dossier, cliquez sur les miniatures des images, des fichiers PDF ou des vidéos tout en appuyant sur la touche Cmd ou Maj. Vous ne pouvez pas sélectionner simultanément des images dans plusieurs dossiers ou dans plusieurs vues.

Remarque

- Vous pouvez également sélectionner des images fixes en les capturant dans des vidéos.
 - ➔ Capture et impression d'images fixes à partir de vidéos
- Vous pouvez également sélectionner des images téléchargées à partir de sites de partage de photos sur Internet.
 - ➔ Téléchargement d'images à partir de sites de partage de photos
- Seules les vidéos au format MOV et MP4 enregistrées à l'aide d'appareils photo numériques ou de caméscopes Canon sont affichées.

Vue Calendrier (images, fichiers PDF et vidéos)

En mode Vue mois

Lorsque vous cliquez sur le **Calendrier**, la vue mois du **Calendrier** apparaît. Une miniature de l'une des images ou de l'un des fichiers PDF enregistrés jusqu'à la date définie apparaît pour chaque date. Lorsque vous cliquez sur une miniature, toutes les images, tous les fichiers PDF et toutes les vidéos associés à cette date sont sélectionnés.

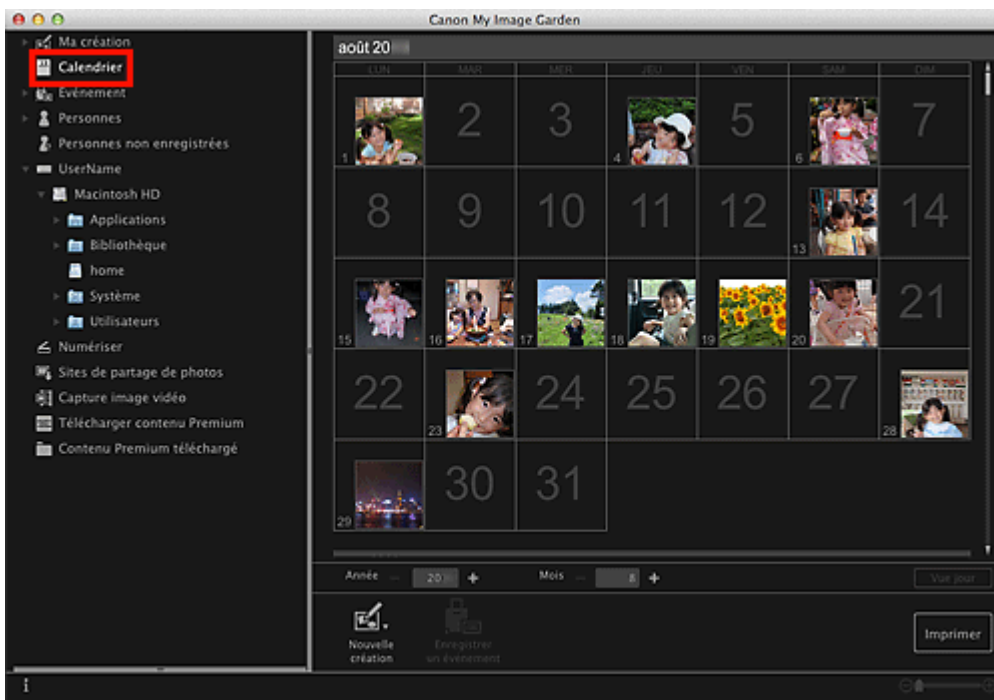

Remarque

- Cliquez sur une date et sélectionnez **Tout sélectionner** dans le menu **Modifier** pour sélectionner toutes les dates du mois.

En mode Vue jour

Lorsque vous cliquez sur **Vue jour** dans la vue **Calendrier** en mode Vue mois, la vue **Calendrier** s'affiche en mode Vue jour et les images, les fichiers PDF et les vidéos apparaissent sous forme de miniatures par date.

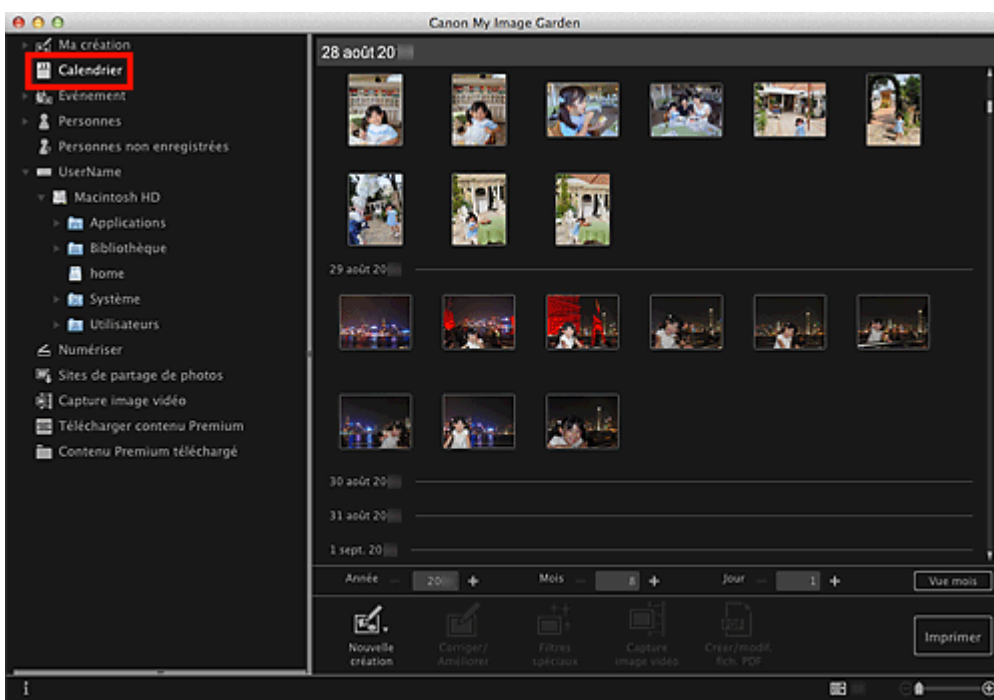

Remarque

- Cliquez sur la miniature d'une image ou d'un fichier PDF et sélectionnez **Tout sélectionner** dans le menu **Modifier** pour sélectionner toutes les images, tous les fichiers PDF et toutes les vidéos associés à la date.

Vue Événement (images, fichiers PDF et vidéos)

Lorsque vous cliquez sur un nom d'événement sous **Événement**, les images, les fichiers PDF et les vidéos associés à l'événement s'affichent en miniature.

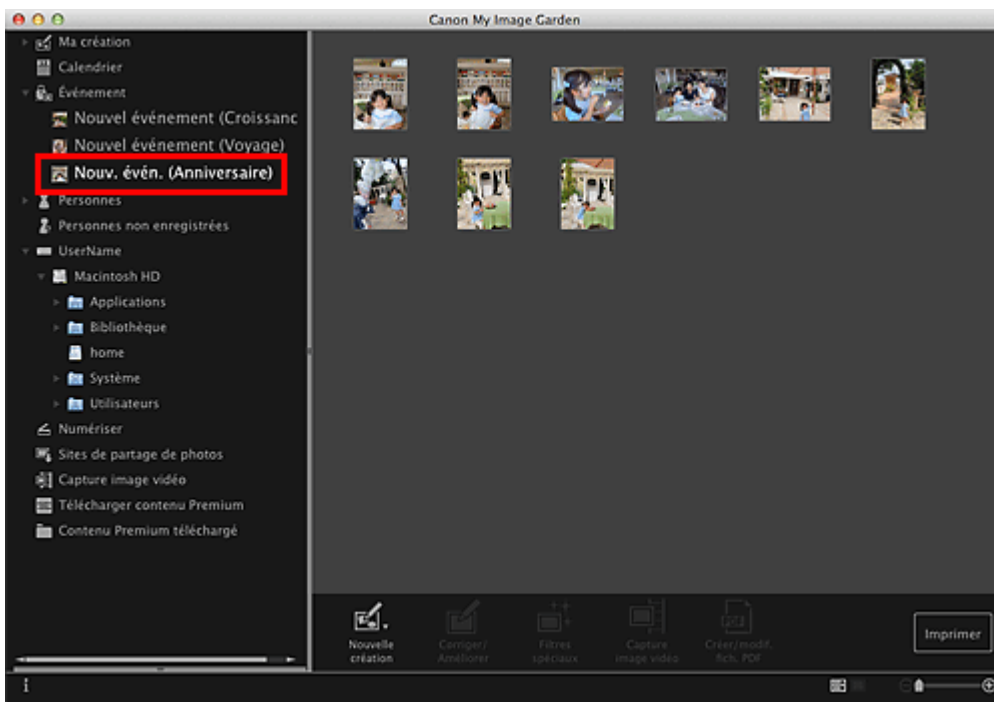

Remarque

- Sélectionnez **Tout sélectionner** dans le menu **Modifier** pour sélectionner toutes les images, tous les fichiers PDF et toutes les vidéos.

Vue Personnes (images)

Lorsque vous cliquez sur **Personnes**, la vue **Personnes** s'active. Les images associées aux personnes enregistrées s'affichent en miniature. Lorsque vous cliquez sur une miniature, toutes les images associées à cette personne sont sélectionnées.

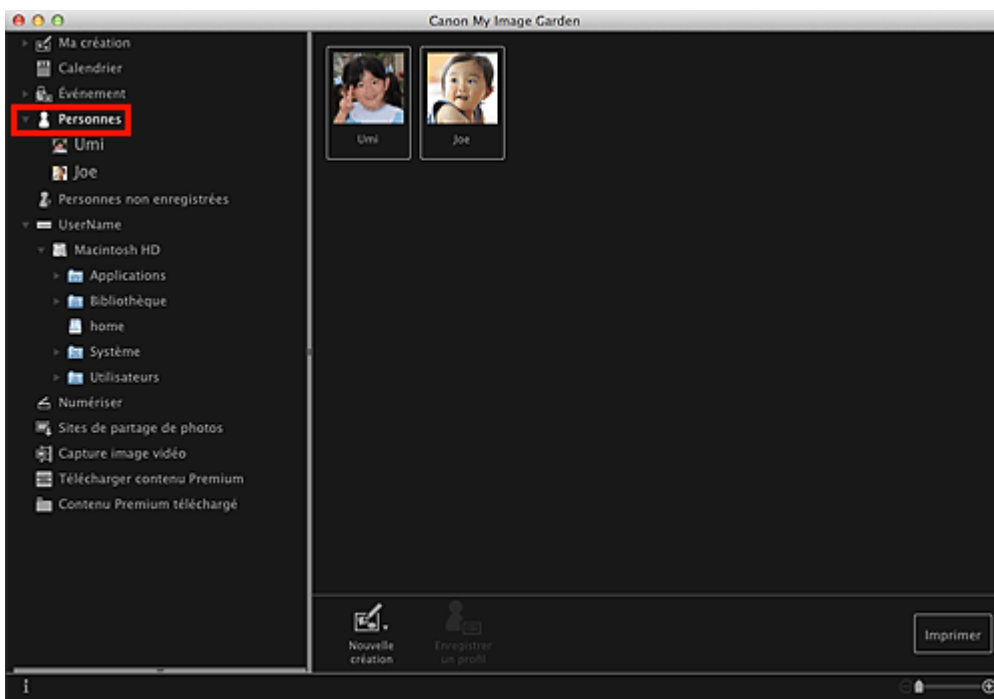

Remarque

- Sélectionnez **Tout sélectionner** dans le menu **Modifier** pour sélectionner toutes les personnes.

Dans l'affichage étendu

Lorsque vous cliquez sur un nom sous **Personnes**, la vue **Personnes** étendue s'active. Les images associées à la personne enregistrée s'affichent en miniature.

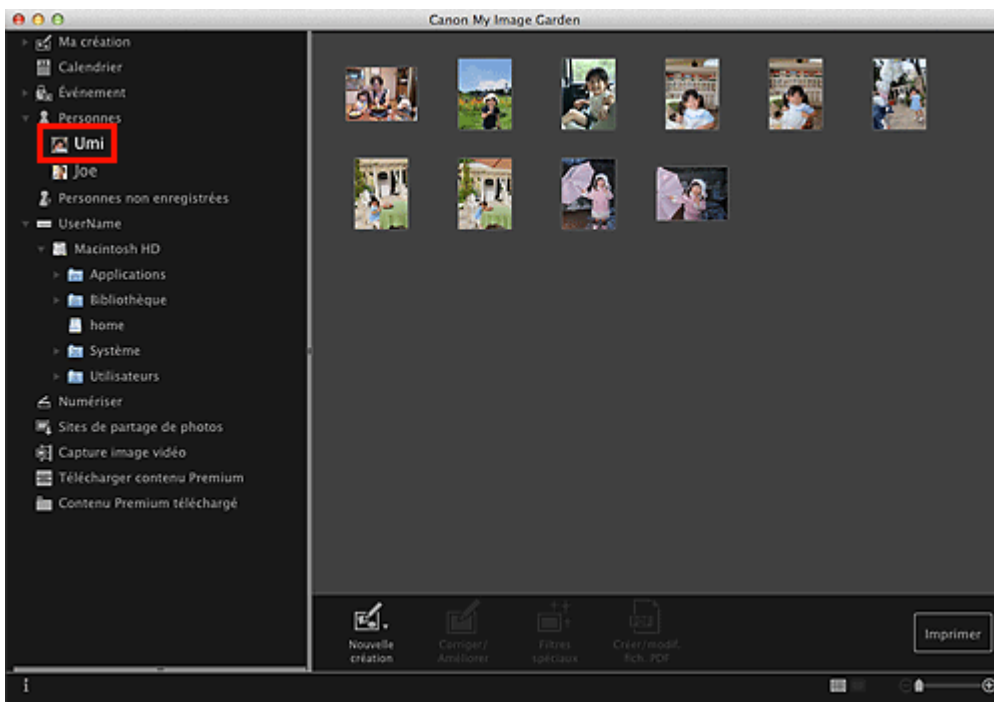

Remarque

- Sélectionnez **Tout sélectionner** dans le menu **Modifier** pour sélectionner toutes les images.

Vue Personnes non enregistrées (images)

Lorsque vous cliquez sur **Personnes non enregistrées**, la vue **Personnes non enregistrées** s'active. Les images détectées après l'analyse d'images s'affichent en miniature.

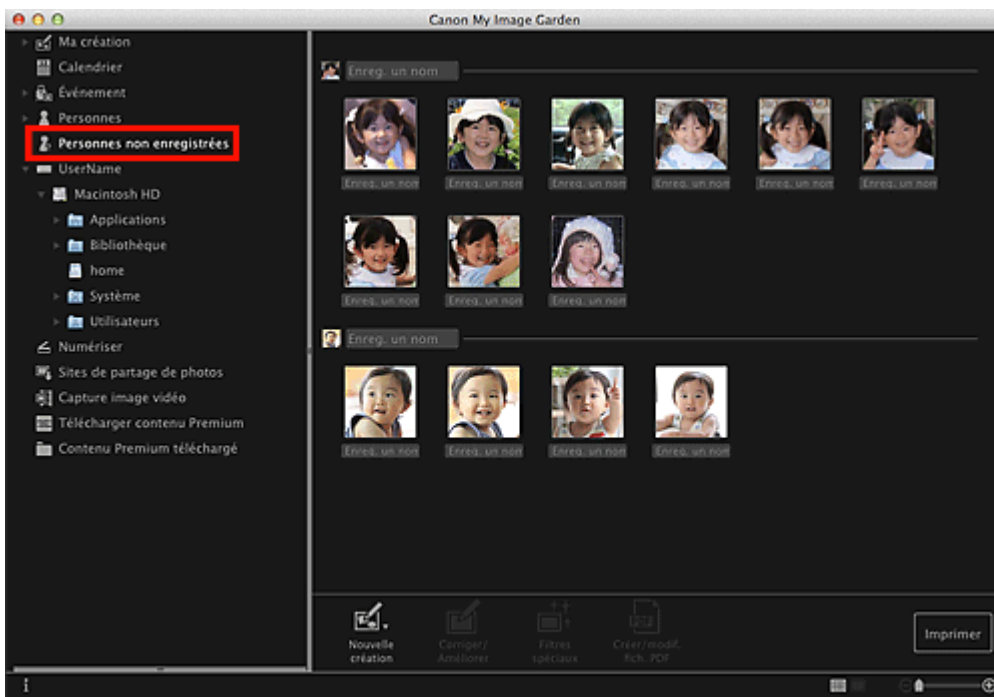

Remarque

- Cliquez sur une miniature plus petite pour sélectionner toutes les images qui sont automatiquement organisées comme celles de la même personne.
- Sélectionnez **Tout sélectionner** dans le menu **Modifier** pour sélectionner toutes les images qui sont organisées automatiquement comme étant de la même personne.
- **Identification personnes...** apparaît dans **Personnes non enregistrées**, dans le menu général, au cours de l'analyse des images.

Vue d'un dossier (images, fichiers PDF et vidéos)

Lorsque vous sélectionnez un dossier dans l'arborescence de dossiers, les images, fichiers PDF et vidéos contenus dans le dossier apparaissent en miniature.

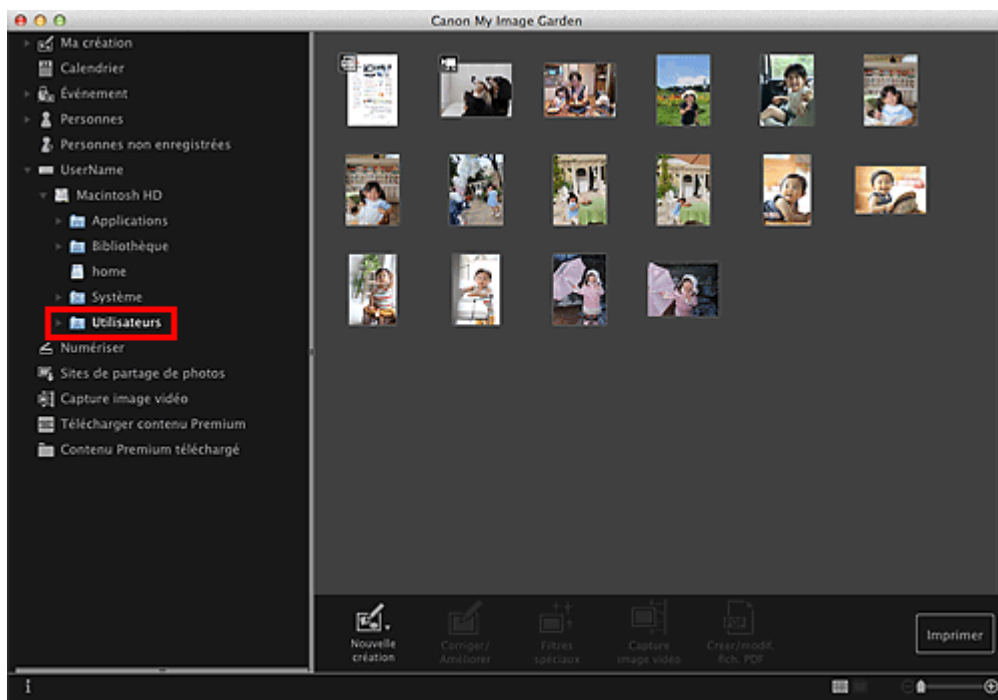

Haut de la page ▲

Démarrage de My Image Garden

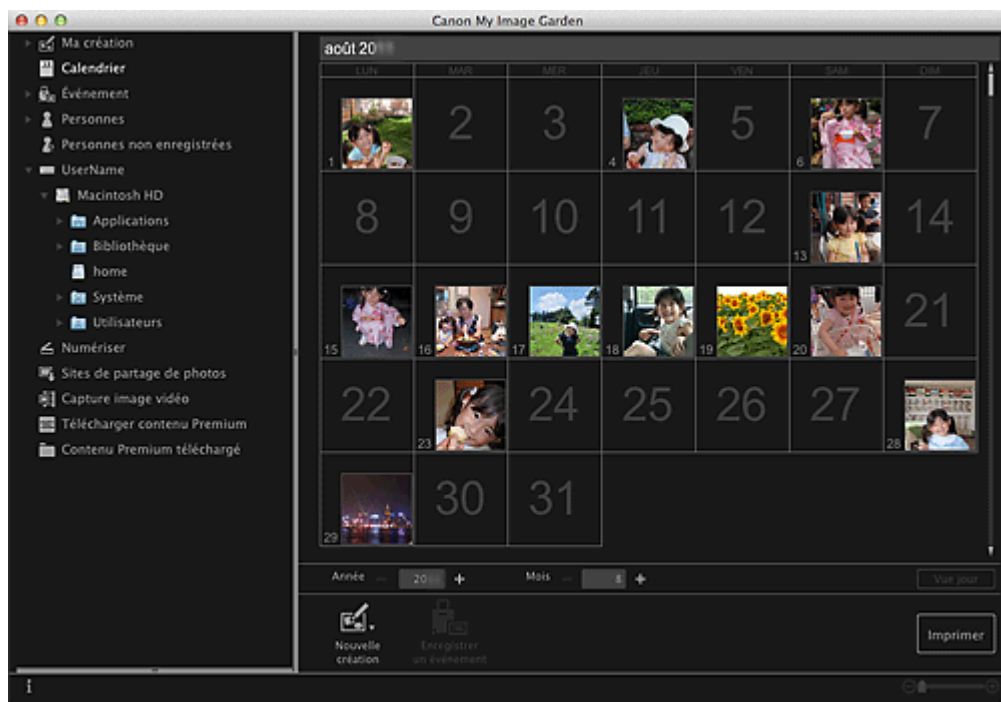

Remarque

- Les deux méthodes suivantes permettent de démarrer My Image Garden.
 - Dans le menu **Aller** du Finder, sélectionnez **Applications** et double-cliquez sur le dossier **Canon Utilities**, le dossier **My Image Garden**, puis sur l'icône **My Image Garden**.
 - Cliquez sur  (Démarez My Image Garden) dans Quick Menu.

Utilisation de la fonction de recommandation d'éléments

- Éléments recommandés par My Image Garden
- Enregistrement d'informations dans les photos

[Haut de la page ▲](#)

Éléments recommandés par My Image Garden

La création de collages, de calendriers, etc. à partir de photos enregistrées sur un ordinateur demande beaucoup de temps et d'énergie (choix de photos parmi un très grand nombre d'images et agrandissement/réduction des photos en fonction des cadres de mise en page).

La fonction de recommandation d'éléments de My Image Garden propose des motifs d'éléments (collages et calendriers, par exemple) avec des photos sélectionnées/placées automatiquement en diaporama dans Image Display de Quick Menu. Vous pouvez ainsi créer vos éléments en quelques clics.

De plus, l'enregistrement des profils de personnes et d'informations sur les événements permet d'afficher automatiquement des motifs correspondant à des personnes et événements précis. Vous pouvez ainsi imprimer facilement vos éléments, par exemple la croissance de vos enfants ou des calendriers contenant vos souvenirs de famille.

Enregistrer l'évolution de croissance de vos enfants

Lorsque vous enregistrez la date d'anniversaire et la relation de vos enfants avec vous dans le profil de votre enfant...

Premier anniversaire



Collage avec mise en page automatique des photos par mois jusqu'au premier anniversaire

- La mise en page affiche le visage de votre enfant.



Troisième anniversaire



Collage avec mise en page automatique des photos par trimestre jusqu'au troisième anniversaire

- La mise en page affiche le visage de votre enfant.

Les collages de croissance peuvent être utilisés jusqu'au sixième anniversaire.

Thèmes associés à la croissance de votre enfant

My Image Garden recommande de ravissants éléments correspondant à diverses scènes.

Fête d'anniversaire

Lorsque vous enregistrez un anniversaire dans le **Calendrier**...

Collage/carte avec mise en page automatique des photos d'anniversaire



Préservez les grands moments

Lorsque vous enregistrez un spectacle d'école dans le **Calendrier**...



Collage/carte/calendrier avec mise en page automatique des photos prises le jour du spectacle

Souvenirs de voyages en famille

Lorsque vous enregistrez un voyage dans le **Calendrier**...



Collage/carte/calendrier avec mise en page automatique des photos prises durant le voyage

- Le nombre de photos de personnes et de paysages est équilibré.
- La mise en page représente une série de clichés des endroits visités.

Un nouveau chapitre de la vie

Lorsque vous enregistrez un mariage dans le **Calendrier**...



Collage/carte/calendrier avec mise en page automatique des photos prises le jour du mariage

De nombreux autres éléments sont disponibles (voir ci-dessous). Bénéficiez de la fonction de recommandation d'éléments de My Image Garden : enregistrez des événements mémorables, des cérémonies et d'autres moments uniques.

- Calendriers de photos saisonnières affichées chaque mois, tous les six mois et chaque année
- Éléments contenant des photos de vos loisirs
- Calendriers de photos des souvenirs de famille de chaque mois, tous les trois mois, tous les six mois et chaque année

Et bien plus encore !

Remarque

- Pour savoir comment utiliser la fonction de recommandation d'éléments, consultez la rubrique « [Enregistrement d'informations dans les photos](#) ».
- Pour savoir comment imprimer des motifs affichés en diaporama, consultez la rubrique « [Impression d'éléments recommandés et d'images affichés en diaporama](#) ».

Enregistrement d'informations dans les photos

Les images analysées dans My Image Garden apparaissent dans la vue **Personnes non enregistrées** ou **Personnes** en fonction des personnes, ainsi que dans la vue **Calendrier**, en fonction de la date et de l'heure de la prise de vue. Cette fonction propose des motifs d'éléments (collages et calendriers, par exemple) avec des photos sélectionnées/placées automatiquement en diaporama dans Image Display. Vous pouvez ainsi profiter de nombreux éléments. Mais vous pouvez également utiliser la fonction de recommandation d'éléments en enregistrant des profils de personnes et des informations sur les événements. Plus vous enregistrez d'informations, plus la fonction vous propose de motifs correspondant aux personnes et événements.

Par ailleurs, l'enregistrement d'informations facilite la recherche de photos ou la création et l'impression des éléments que vous souhaitez.

- ➔ Enregistrement de personnes et de profils
- ➔ Enregistrement d'informations sur les événements
- ➔ Enregistrement de niveaux d'évaluation

Enregistrement de personnes et de profils

Cela facilitera l'organisation et la consultation des photos par personne. Vous pouvez enregistrer en une fois les images identifiées automatiquement comme étant de la même personne ou les enregistrer une par une en spécifiant la zone du visage dans les images.

- ➔ Enregistrement de personnes



De plus, vous pouvez définir le profil d'une personne (date d'anniversaire, relation avec vous, etc.) après avoir enregistré celle-ci dans les **Personnes non enregistrées**.

Lorsque vous enregistrez la date d'anniversaire d'une personne, l'évolution de sa croissance depuis son âge précédent (du lendemain de sa date d'anniversaire jusqu'à son anniversaire suivant) s'affiche automatiquement.

Par ailleurs, lorsque vous enregistrez la relation entre vous et la personne, cette dernière est placée dans les motifs de manière prioritaire. Par exemple, si vous définissez la relation **Fille**, les motifs ciblés sur **Fille** apparaissent.



Si la relation n'est pas enregistrée

Si la relation est enregistrée



Il se peut que la fille apparaisse en plus petit ou que la mise en page cible un ami.

La mise en page vise le visage de la fille.

De plus, lorsque la relation parent-enfant est enregistrée, des motifs spécifiques aux souvenirs de famille sont également proposés.

➔ Enregistrement des profils des personnes

Enregistrement d'informations sur les événements

Cette fonction facilite l'organisation et la recherche de photos dans le **Calendrier** affiché par événement. Vous pouvez aisément enregistrer les événements en vérifiant les images affichées dans un calendrier. Lorsque des informations d'événement sont enregistrées, divers motifs dans lesquels figurent des images prises au cours de la période concernée apparaissent en fonction de la catégorie.

➔ Enregistrement d'événements



Motifs affichés par catégorie

Catégorie	Motifs affichés

Enfants	Croissance	Collages, cartes, calendriers, etc. de croissance (unisexe)
	Cérémonie d'accueil, Diplôme, Spectacle, Activités sportives, Anniversaire, Autres	Collages, cartes, calendriers, etc. spécifiques à chaque événement (unisexe)
Anniversaire	Mariage	Collages, faire-parts, calendriers, etc. de mariage avec photos (qualité studio)
	Anniversaire, Autres	Collages, cartes, calendriers, etc. spécifiques à chaque événement
Loisirs	Voyage, Autres	Collages, cartes, calendriers, etc. de souvenirs avec votre famille/vos grands-parents/vos amis
Passe-temps	-	Collages, cartes, calendriers, etc. d'éléments favoris

Enregistrement de niveaux d'évaluation

Les images mises en page automatiquement dans des motifs sont placées dans l'ordre de priorité suivant.

1. Par ordre décroissant du nombre d'étoiles de niveau d'évaluation
2. Par ordre décroissant du nombre d'impressions
3. Par ordre décroissant du nombre d'accès
4. De la date de prise de vue la plus récente à la moins récente

Pour accroître la probabilité d'affichage de vos photos favorites, il est recommandé d'enregistrer des niveaux d'évaluation dans les images. Vous pouvez enregistrer des niveaux d'évaluation pour chaque photo ou pour plusieurs photos simultanément.

➡ [Enregistrement de niveaux d'évaluation](#)



[Haut de la page ▲](#)

Enregistrement de personnes

Enregistrez les informations relatives aux personnes dans les images afin de pouvoir parcourir les images en spécifiant une personne.

➔ Enregistrement de personnes dans la vue **Personnes non enregistrées**

➔ Enregistrement de personnes dans la vue Détails

Important

- Les informations concernant les personnes ne peuvent être enregistrées que dans des images figurant dans des dossiers placés sous **Effectuer une analyse d'image dans le ou les dossier(s) suivant(s)**. Reportez-vous à la rubrique « **Onglet Paramètres d'analyse d'image** » pour voir comment définir **Effectuer une analyse d'image dans le ou les dossier(s) suivant(s)**.

Enregistrement de personnes dans la vue Personnes non enregistrées

Les photos contenant des personnes apparaissent automatiquement dans la vue **Personnes non enregistrées** suite à l'analyse des images. Vous pouvez enregistrer en une fois les images identifiées comme étant de la même personne ou enregistrer les images une par une.

1. Cliquez sur **Personnes non enregistrées**.

La vue **Personnes non enregistrées** apparaît.

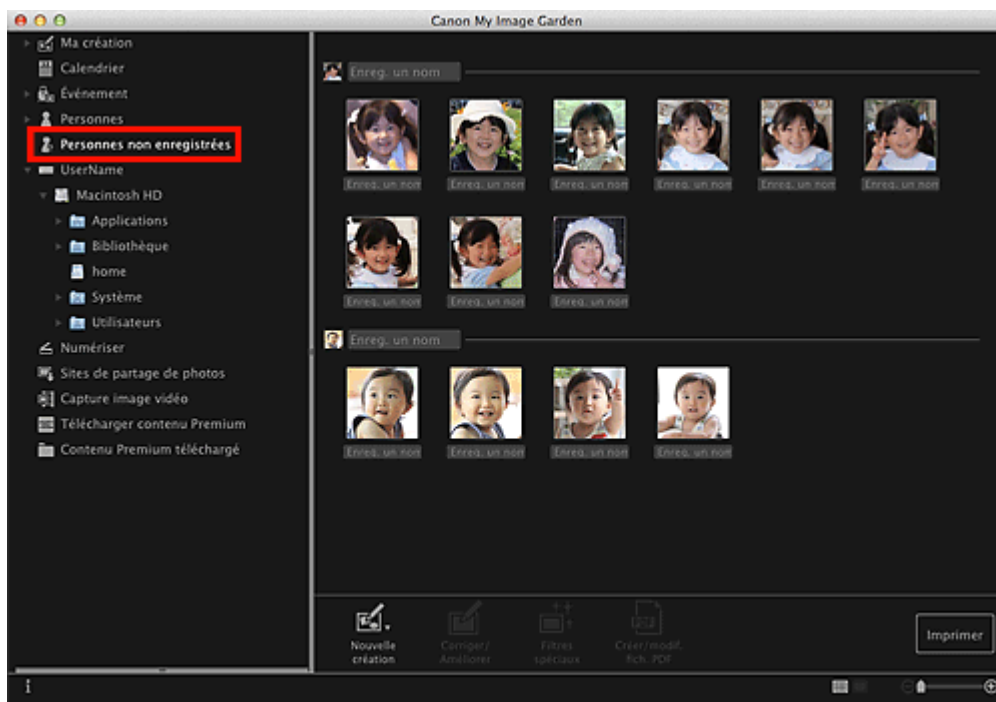

Important

- Vous ne pouvez ni supprimer ni masquer les images affichées dans la vue **Personnes non enregistrées**.

Remarque

- Identification personnes...** apparaît au cours de l'analyse des images.
- Selon la situation du visage (expression, lunettes, angle, etc.), il se peut que certaines images ne soient pas correctement identifiées comme correspondant à une même personne.

- Il se peut que des zones de la photo qui ne représentent pas des personnes soient identifiées comme des personnes.
- L'analyse d'images ne concerne que les images enregistrées dans des dossiers placés sous **Effectuer une analyse d'image dans le ou les dossier(s) suivant(s)**. Reportez-vous à la rubrique « [Boîte de dialogue Préférences](#) » pour plus d'informations sur l'analyse des images.

2. Cliquez sur **Enreg. un nom**, puis spécifiez le nom.

Lors de l'enregistrement de toutes les images identifiées comme étant de la même personne

Cliquez sur la zone **Enreg. un nom** affichée à côté de la plus petite miniature, puis spécifiez le nom.



Lors de l'enregistrement des personnes dans les images, une à une

Sélectionnez une miniature plus grande, cliquez au-dessous sur **Enreg. un nom**, puis saisissez le nom.



La ou les images sont enregistrées dans la vue **Personnes**.

Remarque

- Quand un nom enregistré est entré, ses images et les noms apparaissent dans le menu contextuel. Pour l'enregistrer comme la même personne que la personne enregistrée, sélectionnez le nom dans le menu contextuel. Pour enregistrer sous une autre personne, cliquez à l'extérieur du cadre blanc pour terminer la saisie du nom.
- Pour les personnes enregistrées, vous pouvez également enregistrer en faisant glisser la miniature et en la déposant sur le nom affiché sous **Personnes** dans la partie gauche de l'écran.
- Si une personne est identifiée à la place d'une autre, enregistrez le nom individuellement ou faites glisser et déposez la miniature sur le nom affiché sous **Personnes** à gauche de l'écran.
- Pour supprimer une personne enregistrée, tout en maintenant la touche Ctrl enfoncée, cliquez sur la personne dans la vue **Personnes** et sélectionnez **Supprimer** dans le menu affiché pour faire apparaître la fenêtre de confirmation de la suppression. Cliquez sur **Oui** pour supprimer le nom dans la vue **Personnes**. Les images dont les noms de personnes ont été supprimés apparaissent comme étant de personnes non enregistrées dans la vue **Personnes non enregistrées**.
- Vous pouvez également définir les profils des personnes enregistrées, tels que leurs relations avec vous et leur date d'anniversaire.
➔ [Enregistrement des profils des personnes](#)

Enregistrement de personnes dans la vue **Détails**

Vous pouvez enregistrer des personnes en spécifiant la zone du visage dans l'aperçu de l'image. Les personnes peuvent être enregistrées une par une, même lorsqu'il y a plusieurs personnes dans une même photo.

1. Basculez l'image en vue Détails.

Sélectionnez une image dans la vue **Calendrier** définie comme **Vue jour, Événement**, dans l'affichage développé de la vue **Personnes**, dans la vue **Personnes non enregistrées** ou dans la vue des dossiers, puis cliquez sur  (Détails) en bas à droite de l'écran pour passer à la vue Détails.

2. Cliquez sur Indiquer la personne.

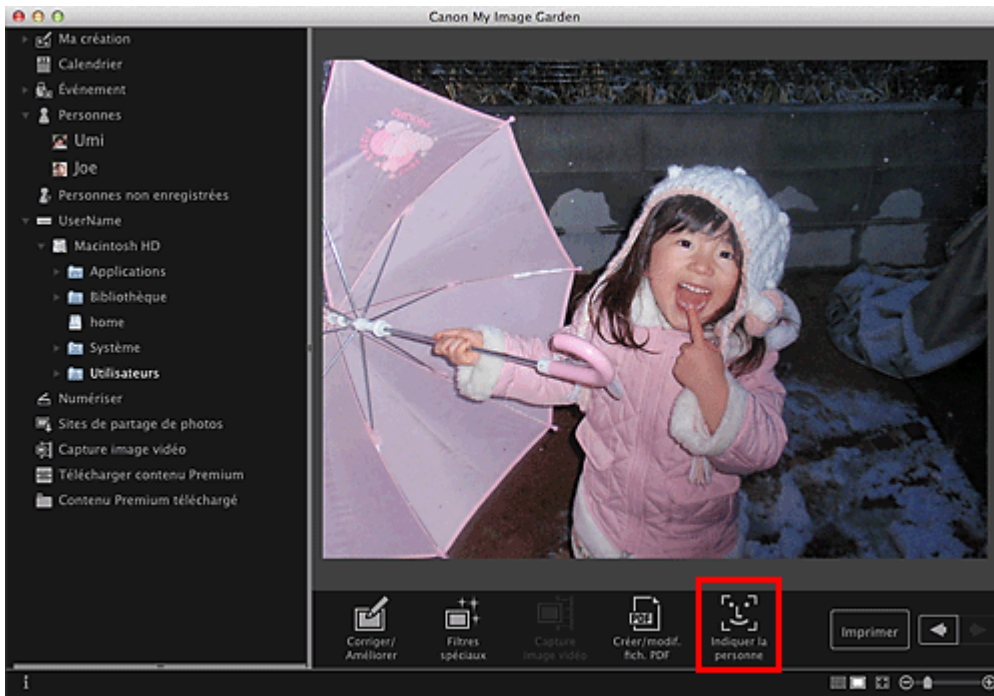

Un cadre blanc permettant de spécifier la zone d'enregistrement apparaît sur l'image.

3. Spécifiez la zone correspondant à la personne que vous souhaitez enregistrer.

Faites glisser le cadre blanc sur l'image pour spécifier la zone d'enregistrement. La zone spécifiée ici apparaît en tant que miniature dans la vue **Personnes**.



Remarque

- Cliquez sur  (Fermer) pour supprimer le cadre blanc.

4. Cliquez sur **Enreg. un nom** sous le cadre blanc, puis spécifiez le nom de la personne à enregistrer.

5. Cliquez à l'extérieur du cadre blanc.

La ou les images sont enregistrées dans la vue **Personnes**.

Remarque

- Quand un nom enregistré est entré, ses images et les noms apparaissent dans le menu contextuel. Pour l'enregistrer comme la même personne que la personne enregistrée, sélectionnez le nom dans le menu contextuel. Pour enregistrer sous une autre personne, cliquez à l'extérieur du cadre blanc pour terminer la saisie du nom.
 - Pour supprimer une personne enregistrée, tout en maintenant la touche Ctrl enfoncée, cliquez sur la personne dans la vue **Personnes** et sélectionnez **Supprimer** dans le menu affiché pour faire apparaître la fenêtre de confirmation de la suppression. Cliquez sur **Oui** pour supprimer le nom dans la vue **Personnes**. Les images dont les noms de personnes ont été supprimés apparaissent comme étant de personnes non enregistrées dans la vue **Personnes non enregistrées**.
 - Vous pouvez également définir les profils des personnes enregistrées, tels que leurs relations avec vous et leur date d'anniversaire.
[➔ Enregistrement des profils des personnes](#)
-

Important

- Il se peut que la modification d'un nom de fichier d'image ou le déplacement d'une image entraîne la perte des informations enregistrées sur les personnes.
- Même si vous copiez des images disposant d'informations sur les personnes, ces informations ne seront pas conservées.

Rubrique connexe

- [Vue Personnes non enregistrées](#)
- [Vue Personnes](#)
- [Affichage étendu](#)

[Haut de la page ▲](#)

Enregistrement des profils des personnes

Pour les personnes enregistrées, vous pouvez définir les relations qui vous lient à elles, ainsi que leur date d'anniversaire. Vous pouvez également modifier les noms.

1. Cliquez sur **Personnes**.

La vue **Personnes** apparaît.

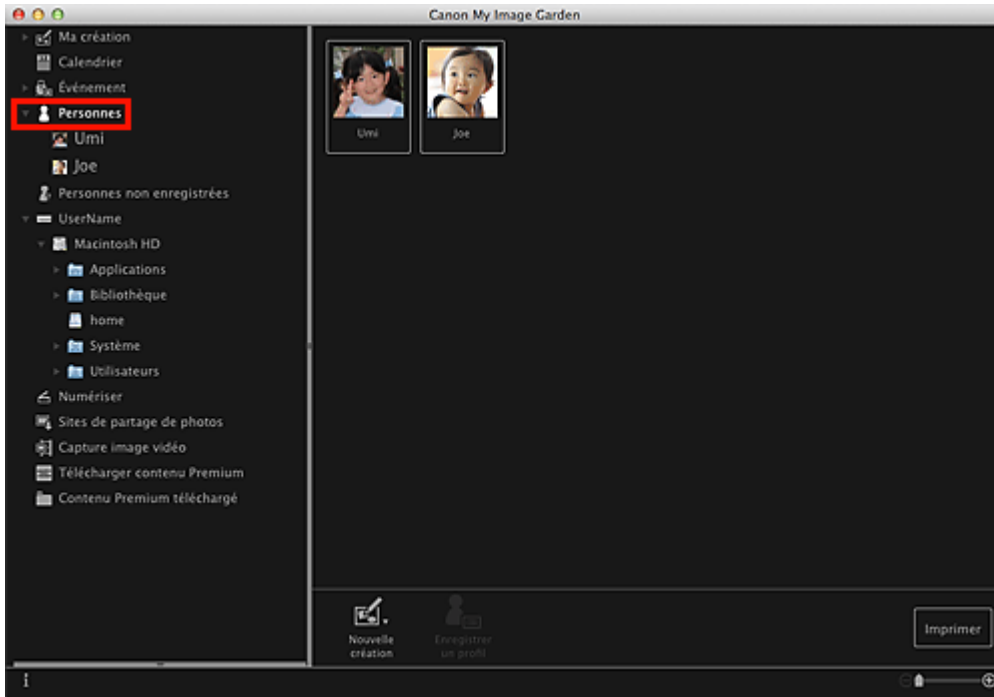

2. Sélectionnez la personne dont vous voulez définir un profil, puis cliquez sur **Enregistrer un profil**.

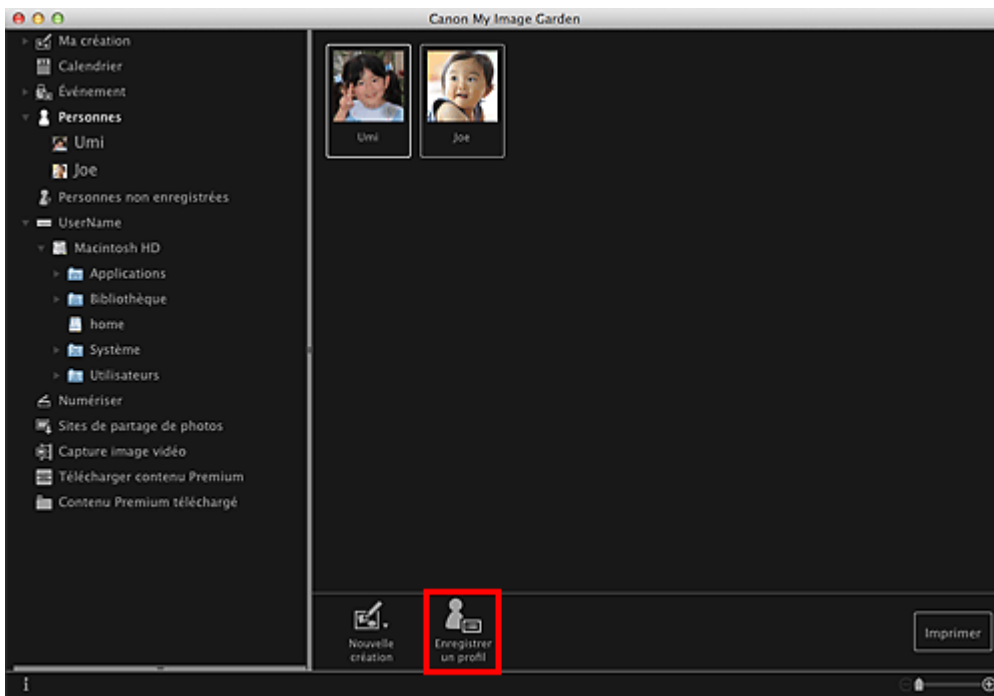

La boîte de dialogue **Enregistrer un profil** apparaît.

➡ Boîte de dialogue Enregistrer un profil

3. Définissez **Nom**, **Relation** et **Anniversaire**.

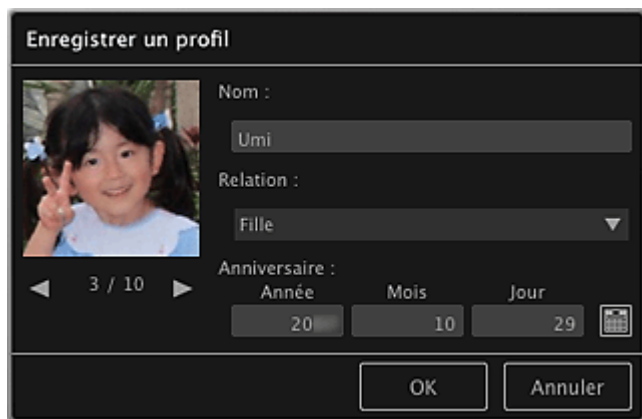

Enregistrer un profil

Nom :
Umi

Relation :
Fille

Anniversaire :
Année Mois Jour
20 10 29

3 / 10

OK Annuler

4. Cliquez sur **OK**.

Le profil est enregistré.

Rubrique connexe

● Vue Personnes

Haut de la page ▲

Enregistrement d'événements

Enregistrez les informations d'événement dans les images afin de pouvoir parcourir les images en spécifiant un événement.

1. Cliquez sur **Calendrier**.

La vue **Calendrier** apparaît.

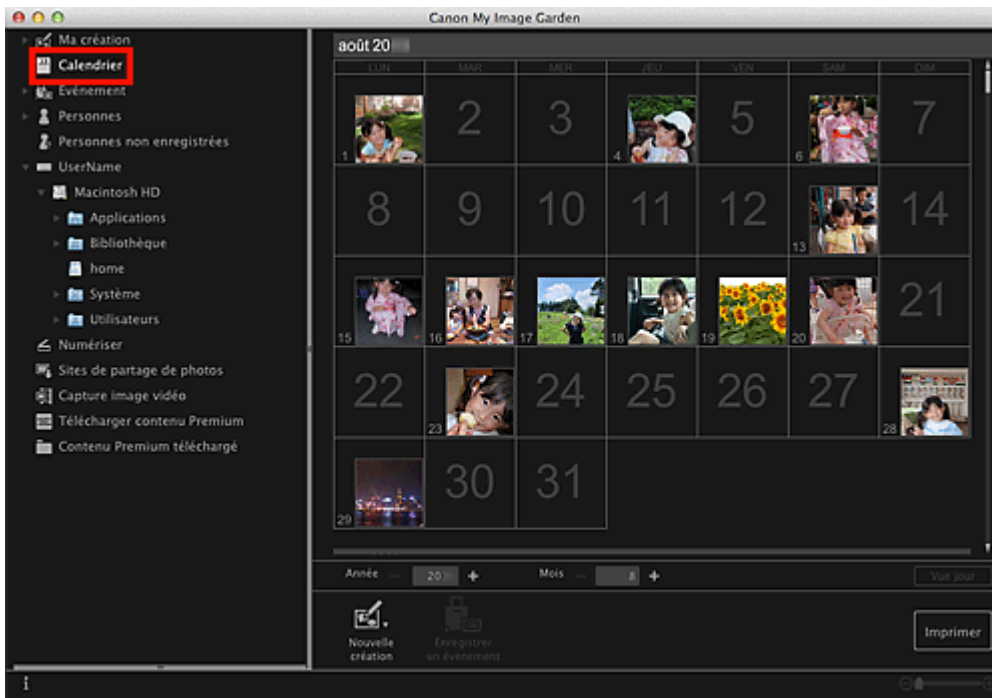

Remarque

- Il est possible d'enregistrer des événements seulement lorsque la vue **Calendrier** est paramétrée sur Vue mois. Si elle est paramétrée sur Vue jour, cliquez sur **Vue mois** en bas à droite de l'écran pour basculer sur Vue mois.

2. Sélectionnez la date pour laquelle vous voulez enregistrer un événement, puis cliquez sur **Enregistrer un événement**.

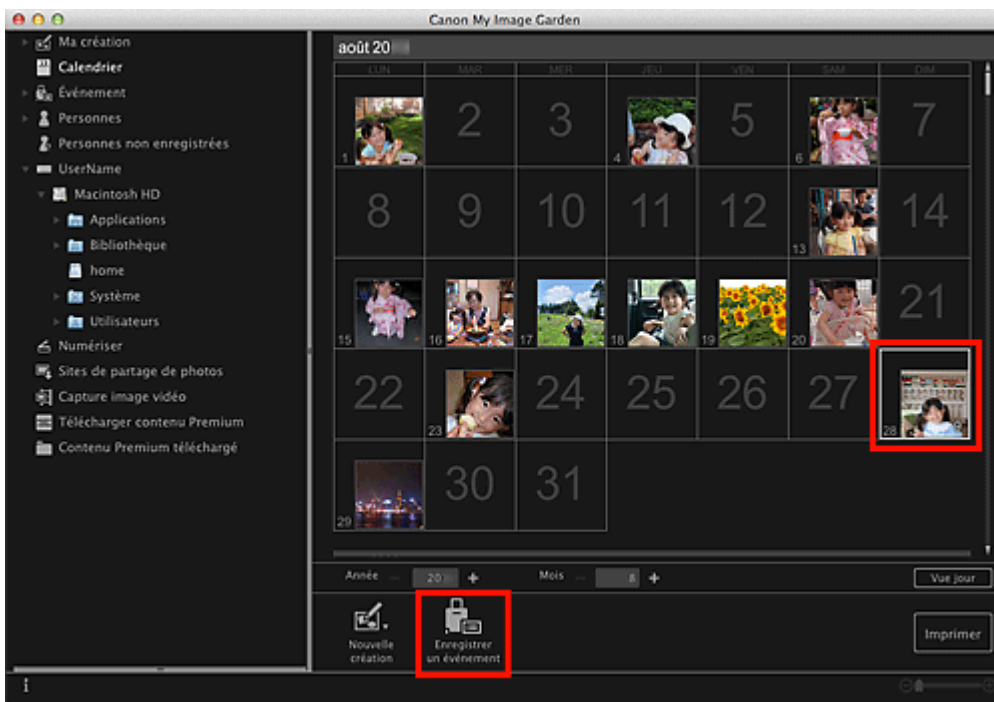

La boîte de dialogue **Enregistrer un événement** apparaît.

3. Définissez **Nom de l'événement** et **Catégorie**.

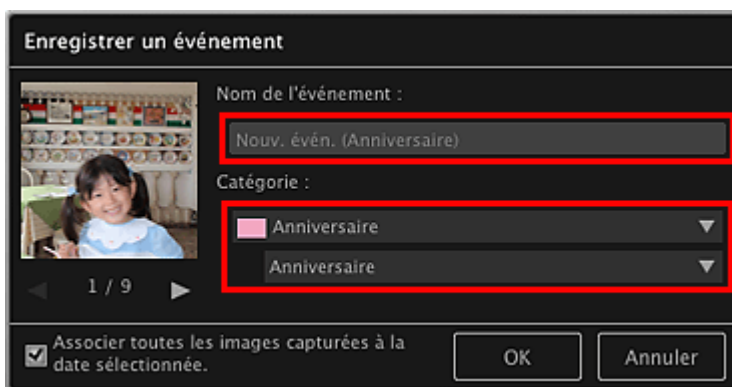

Remarque

- Reportez-vous à la rubrique « **Boîte de dialogue Enregistrer un événement** » pour plus d'informations sur la boîte de dialogue **Enregistrer un événement**.

4. Cliquez sur **OK**.

L'étiquette de l'événement apparaît dans la vue **Calendrier** et le nom de l'événement enregistré s'affiche sous **Événement** sur le côté gauche de l'écran.

Remarque

- Lorsque vous placez le curseur sur une étiquette d'événement, le curseur prend la forme  (flèche gauche/droite). Vous pouvez alors faire glisser l'étiquette afin d'étendre ou de raccourcir la période d'événement.
- Pour supprimer un événement enregistré, tout en maintenant la touche Ctrl enfoncée, cliquez sur l'événement affiché sous **Événement** sur le côté gauche de l'écran et sélectionnez **Supprimer** dans le menu affiché pour faire apparaître la fenêtre de confirmation de la suppression. Cliquez sur **Oui** pour supprimer le nom de l'événement dans la vue **Événement**.

Important

- Il se peut que la modification d'un nom de fichier d'image ou le déplacement d'une image entraîne la perte des informations sur l'événement.
- Même si vous copiez des images disposant d'informations d'événement, ces informations ne seront pas conservées.

Rubrique connexe

- [Vue Calendrier](#)
- [Vue Événement](#)

[Haut de la page ▲](#)

Enregistrement de niveaux d'évaluation

Les images dont le niveau d'évaluation enregistré est élevé sont davantage susceptibles de faire l'objet d'une disposition automatique dans les éléments recommandés.

Important

- Les niveaux d'évaluation ne peuvent être enregistrés que dans des images placées dans des dossiers sous **Effectuer une analyse d'image dans le ou les dossier(s) suivant(s)**. Reportez-vous à la rubrique « **Onglet Paramètres d'analyse d'image** » pour voir comment définir **Effectuer une analyse d'image dans le ou les dossier(s) suivant(s)**.
- Même si un niveau d'évaluation a été défini, il se peut que l'image ne soit pas placée de manière prioritaire dans l'élément, selon le résultat d'analyse de l'image.

1. Tout en maintenant la touche Ctrl enfoncée, cliquez sur la miniature de l'image dans laquelle vous souhaitez enregistrer un niveau d'évaluation, puis sélectionnez **Niveau d'évaluation**.

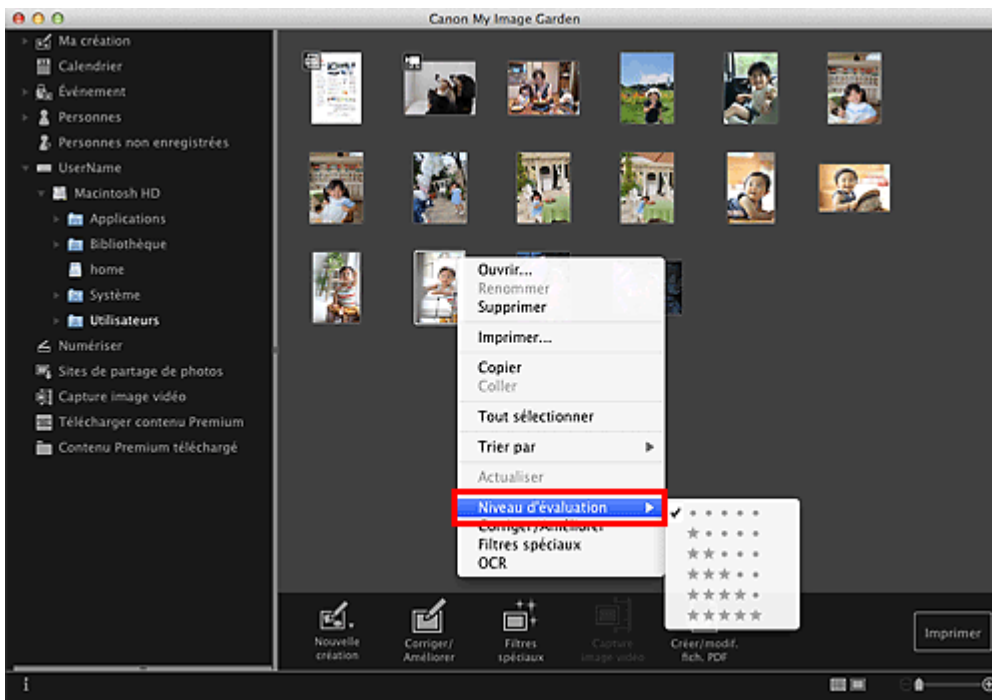

Remarque

- Sélectionnez plusieurs images et, tout en maintenant la touche Ctrl enfoncée, cliquez avec le bouton droit de la souris pour leur définir simultanément un même niveau d'évaluation.
- Lorsqu'une personne est sélectionnée dans la vue **Personnes** ou lorsqu'une date est sélectionnée dans la **Vue mois** du **Calendrier**, vous pouvez spécifier le même niveau d'évaluation pour toutes les images enregistrées à la date ou pour la personne sélectionnée.

2. Enregistrez le niveau d'évaluation.

Spécifiez le nombre d'étoiles (★) en fonction du niveau d'évaluation de l'image.

Il existe six niveaux d'évaluation. Plus le nombre d'étoiles est grand, plus le niveau d'évaluation est élevé.

Remarque

- Vous pouvez également enregistrer le niveau d'évaluation en sélectionnant une image, puis en choisissant **Niveau d'évaluation** dans le menu **Image**.
-

Important

- Il se peut que la modification d'un nom de fichier d'image ou le déplacement d'une image entraîne la perte du niveau d'évaluation enregistré.
- Même si vous copiez des images associées à des niveaux d'évaluation, ceux-ci ne seront pas conservés.

[Haut de la page ▲](#)

Impression

- Impression de photos et de documents
- Impression d'éléments recommandés et d'images affichés en diaporama
- Création et impression d'éléments
- Téléchargement et impression de contenu PREMIUM
- Capture et impression d'images fixes à partir de vidéos

Haut de la page ▲

Impression de photos et de documents

Vous pouvez imprimer aisément vos photos préférées.

Vous pouvez également imprimer des documents (fichiers PDF) créés dans My Image Garden.



1. Assurez-vous que votre scanner ou imprimante est sous tension.
2. Démarrez My Image Garden.
➔ Démarrage de My Image Garden
3. Sélectionnez les images ou les fichiers PDF que vous souhaitez imprimer.
➔ Sélection d'images, de fichiers PDF et de vidéos
4. Cliquez sur **Imprimer**.

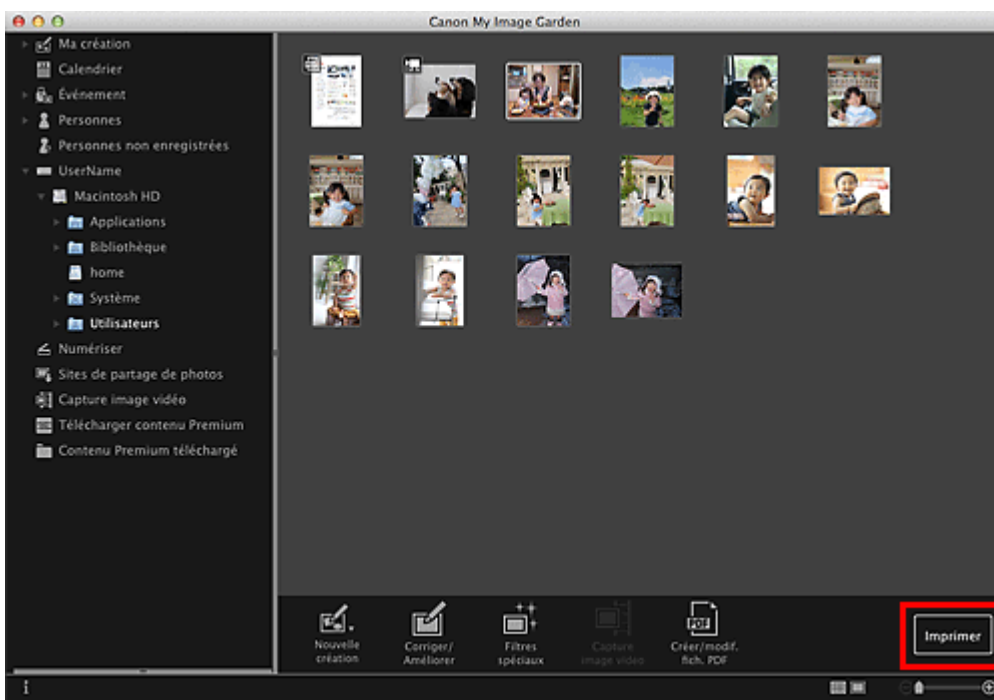

La boîte de dialogue Paramètres d'impression apparaît.

5. Définissez le nombre de copies à imprimer, l'imprimante, le papier à utiliser, etc.

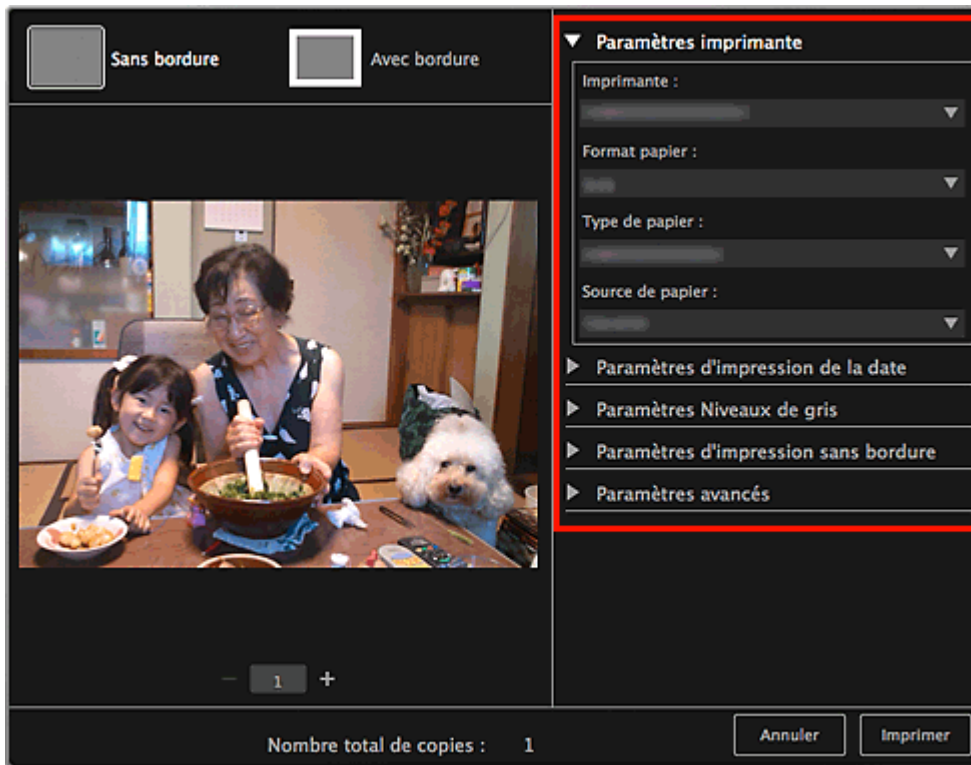

Remarque

- Pour plus d'informations sur la boîte de dialogue, reportez-vous à la rubrique « [Boîte de dialogue Paramètres d'impression](#) ».

6. Chargez le papier.

7. Cliquez sur **Imprimer**.

Un message apparaît.

8. Cliquez sur **OK**.

La boîte de dialogue Imprimer apparaît.

Important

- Si vous modifiez l'imprimante dans la boîte de dialogue Imprimer, un message s'affiche et l'impression est annulée.

9. Cliquez sur **Imprimer**.

Important

- Lorsque vous imprimez un grand nombre d'images haute résolution à la fois, l'impression peut s'arrêter à mi-parcours.
- Lorsque vous imprimez sur une présentation avec bordure, les marges gauche et droite ou supérieure et inférieure peuvent être plus larges que les autres.

Remarque

- Vous pouvez corriger ou améliorer des images avant de les imprimer.
 - ➔ Correction/amélioration de photos
 - ➔ Amélioration des photos à l'aide de filtres spéciaux

Impression d'éléments recommandés et d'images affichés en diaporama

Vous pouvez, en quelques étapes simples, imprimer des motifs recommandés et des images affichés dans Image Display.

Important

- Pour utiliser Image Display, vous devez installer Quick Menu. Vous pouvez télécharger Quick Menu à partir du site Web Canon. Il est nécessaire de disposer d'une connexion Internet pour télécharger le logiciel. Frais de connexion à Internet applicables.

Remarque

- Pour savoir comment afficher des éléments recommandés en diaporama, reportez-vous à la section « [Utilisation de la fonction de recommandation d'éléments](#) ».
- Consultez l'aide de Quick Menu pour savoir comment utiliser Quick Menu et Image Display.

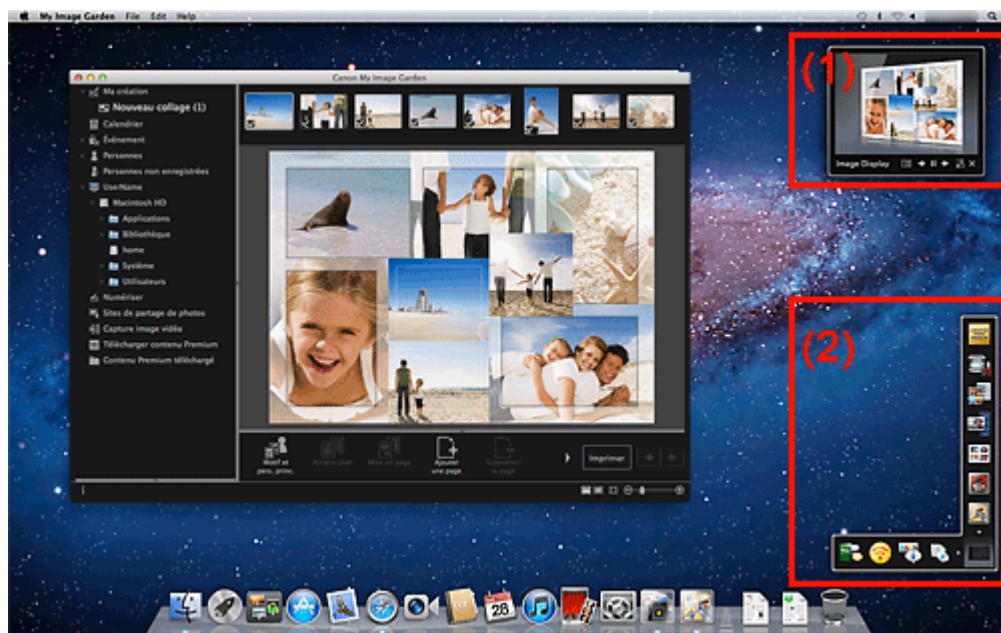

(1) Image Display

(2) Quick Menu

1. Cliquez sur un motif ou une image figurant dans Image Display.



My Image Garden s'ouvre. Lorsque vous cliquez sur un motif, l'élément apparaît dans la vue **Ma création**. Lorsque vous cliquez sur une image, le **Calendrier** apparaît en Vue jour.

2. Cliquez sur **Imprimer**.

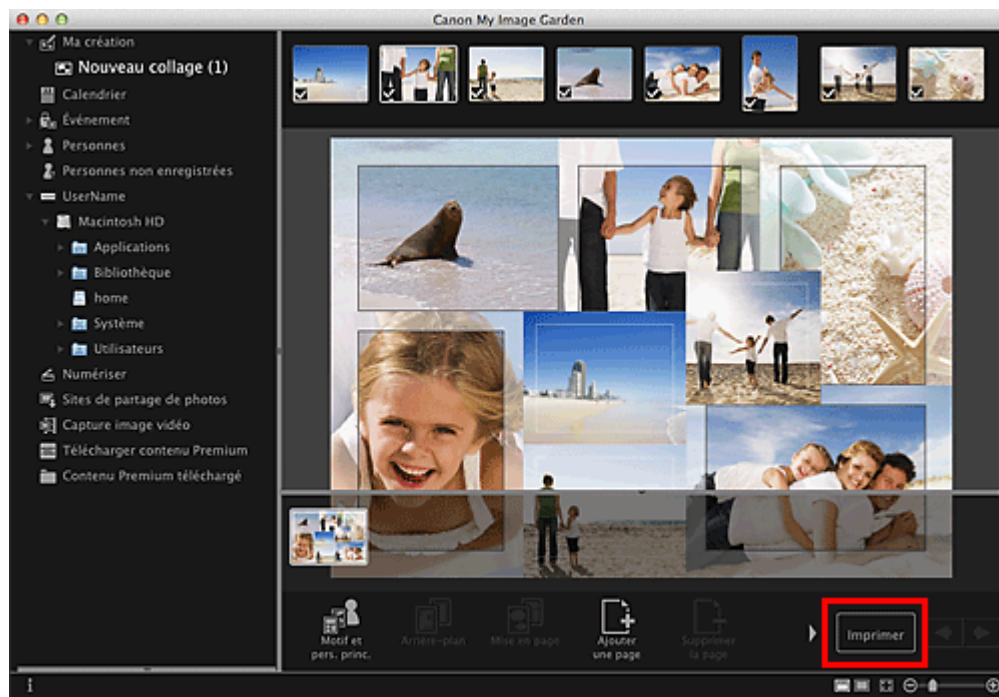

La boîte de dialogue Paramètres d'impression apparaît.

3. Définissez le nombre de copies à imprimer, l'imprimante, le papier à utiliser, etc.

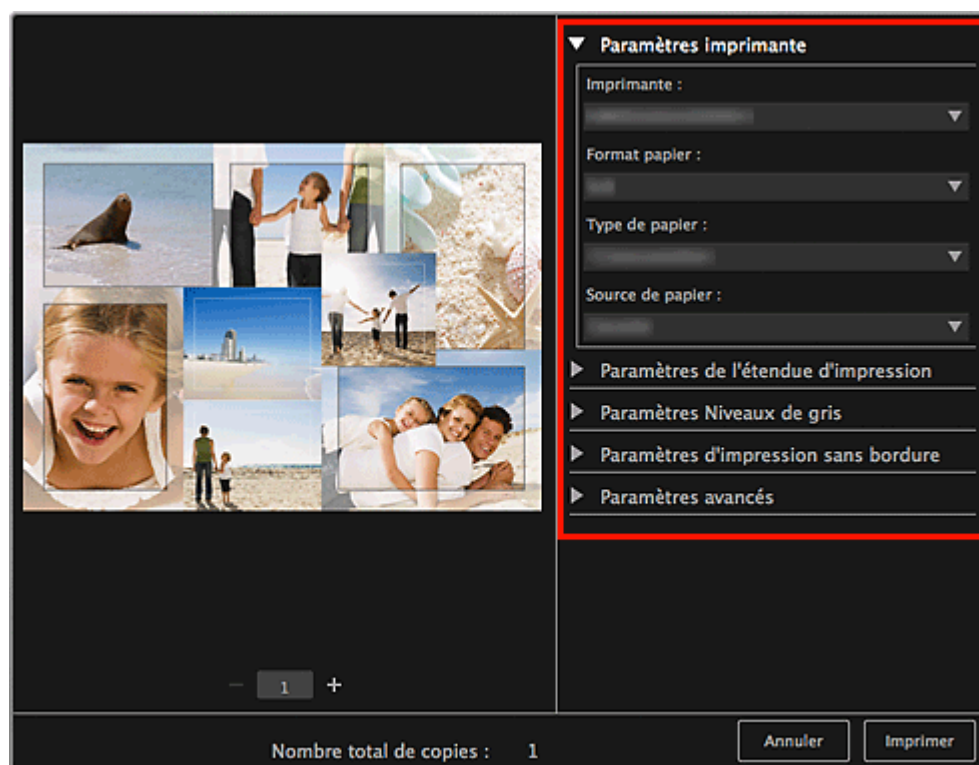

Remarque

- Pour plus d'informations sur la boîte de dialogue, reportez-vous à la rubrique « [Boîte de dialogue Paramètres d'impression](#) ».

4. Cliquez sur **Imprimer**.

Un message apparaît.

5. Cliquez sur **OK**.

La boîte de dialogue Imprimer apparaît.

Important

- Si vous modifiez l'imprimante dans la boîte de dialogue Imprimer, un message s'affiche et l'impression est annulée.

6. Cliquez sur **Imprimer**.

Remarque

- Vous pouvez corriger ou améliorer des images avant de les imprimer.
 - ➔ Correction/amélioration de photos
 - ➔ Amélioration des photos à l'aide de filtres spéciaux
- Vous pouvez permuter les images dans les motifs.
 - ➔ Insertion/ajustement des images

Rubrique connexe

- [Vue Ma création](#)
- [Vue Calendrier](#)

[Haut de la page ▲](#)

Création et impression d'éléments

Vous pouvez aisément créer des éléments personnalisés à l'aide de vos photos préférées, puis les imprimer.

Sélectionnez une image dans la vue **Calendrier**, dans la vue **Événement**, dans la vue **Personnes**, dans la vue **Personnes non enregistrées** ou dans la vue du dossier, puis cliquez sur **Nouvelle création** au bas de l'écran pour sélectionner l'élément que vous voulez créer.

Vous pouvez créer et imprimer les éléments ci-dessous.

Impression de photos dans différentes présentations

Vous pouvez imprimer vos photos préférées avec des dates ou dans différentes présentations.

➔ Impression de photos dans différentes présentations



Impression de collages

Vous pouvez créer des collages à l'aide de vos photos préférées, puis les imprimer.

➔ Impression de collages



Impression de cartes

Vous pouvez créer des cartes d'anniversaires ou d'événements annuels à l'aide de vos photos préférées, puis les imprimer.

➔ Impression de cartes



Impression de calendriers

Vous pouvez créer des calendriers personnalisés à l'aide de photos mémorables, puis les imprimer.

➡ Impression de calendriers



Impression d'autocollants

Vous pouvez créer des autocollants personnalisés en imprimant vos photos préférées sur des feuilles autocollantes.

➡ Impression d'autocollants



Impression d'étiquettes de disques

Vous pouvez créer des étiquettes de disques à l'aide de vos photos préférées, puis les imprimer.

➡ Impression d'étiquettes de disques



Impression dans une présentation cinématographique

Vous pouvez imprimer vos photos préférées dans une présentation similaire à un film ou une scène.

➡ Impression dans une présentation cinématographique



Impression de modèles en papier

Vous pouvez imprimer du contenu Premium téléchargé (papier cartonné) et créer une pièce tridimensionnelle.

➡ Impression de modèles en papier



Haut de la page ▲

Impression de photos dans différentes présentations

Vous pouvez imprimer vos photos préférées avec des dates ou dans différentes présentations.



1. Démarrez My Image Garden.
➔ Démarrage de My Image Garden
2. Sélectionnez les images que vous souhaitez imprimer.
➔ Sélection d'images, de fichiers PDF et de vidéos
3. Cliquez sur **Présentation photo** dans **Nouvelle création**.

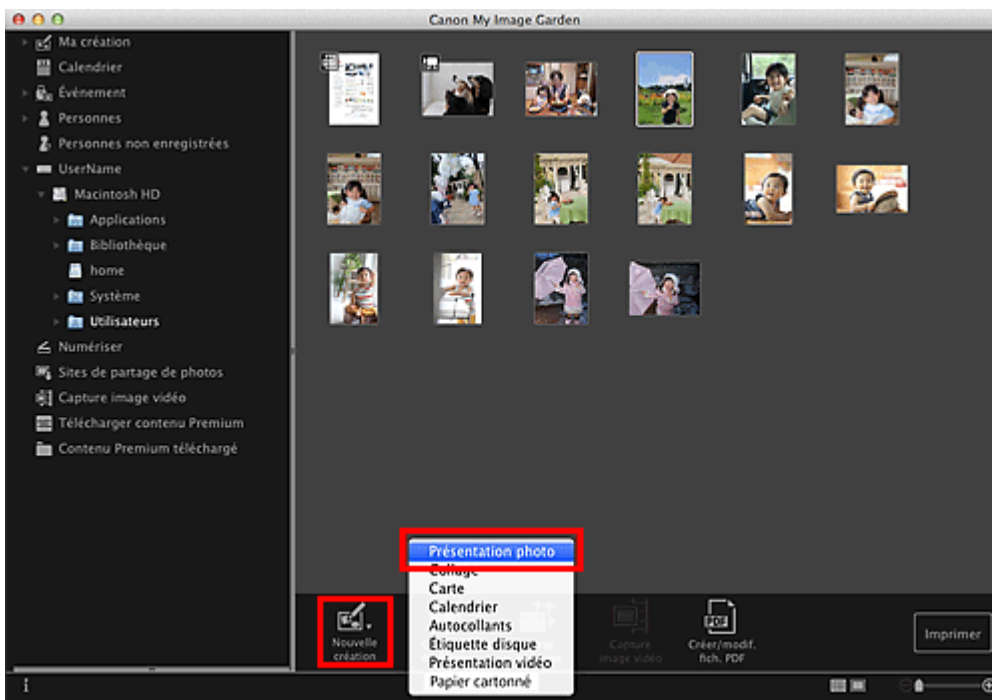

La boîte de dialogue **Sélectionnez le motif et les personnes principales** apparaît.

4. Définissez le thème, le **Format papier**, etc., puis cliquez sur **OK**.
➔ Définition du motif et des personnes principales

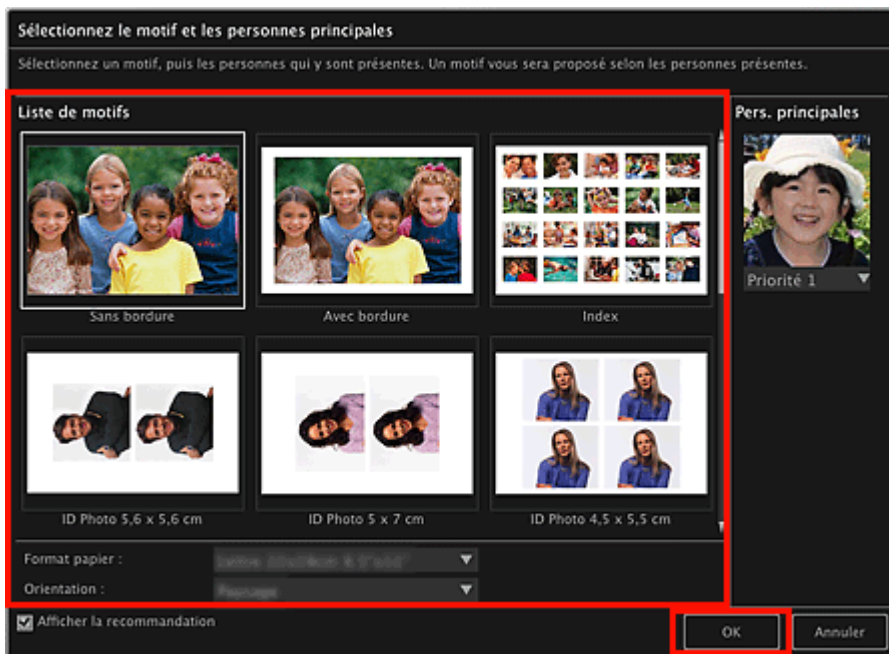

Un élément avec les images placées conformément à la présentation sélectionnée apparaît dans la vue **Ma création**.

Remarque

- Même si une priorité élevée a été définie, en fonction du thème sélectionné, il se peut que la personne ne soit pas placée dans l'élément.
- En fonction des informations relatives à la photo ou des résultats d'analyse des images sélectionnées, il se peut que la mise en page ne corresponde pas à celle prévue.

5. Modifiez l'élément selon vos préférences.

➔ Modification d'éléments

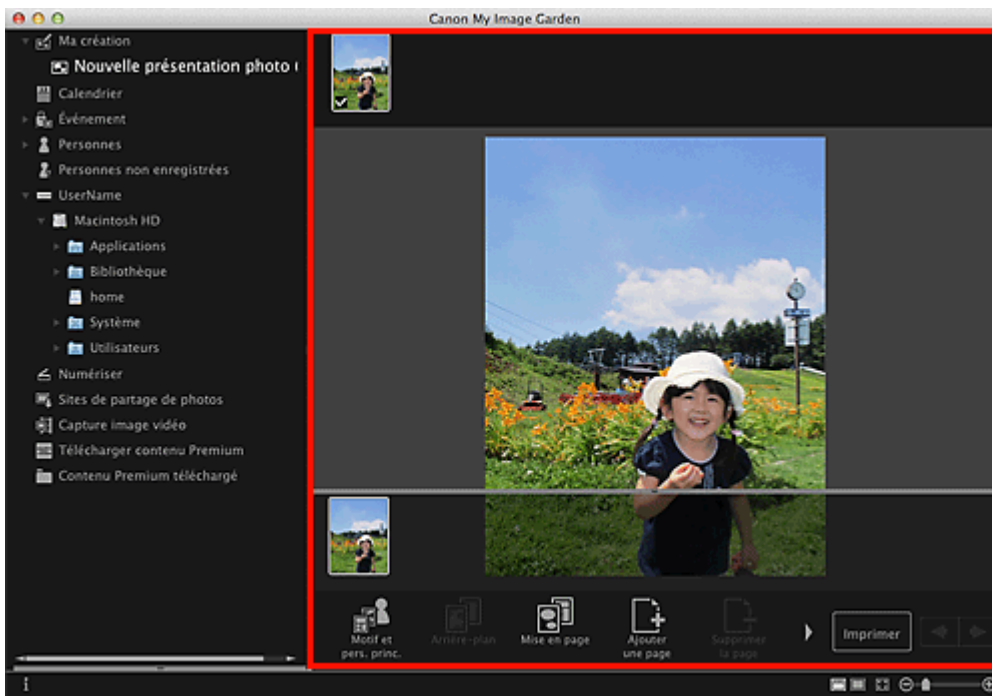

Remarque

- Quand **Identification personnes...** apparaît dans **Personnes non enregistrées**, dans le menu général, le résultat peut ne pas être comme prévu, étant donné que le placement automatique ne s'applique pas aux images pour lesquelles l'analyse n'a pas été terminée.
- Reportez-vous à la rubrique « **Insertion/ajustement des images** » pour permuter automatiquement les images placées.

6. Ajoutez la date selon vos préférences.

Sélectionnez l'image à laquelle vous voulez ajouter la date pour afficher l'outil d'édition d'images. Cliquez sur **Ajouter une date** pour cocher l'option ; la date est ajoutée à l'image.



Remarque

- Dans la boîte de dialogue **Paramètres avancés** qui s'affiche quand vous cliquez sur **Avancé...** en bas de l'écran, vous pouvez choisir d'imprimer les dates sur toutes les images. Si l'option

Avancé... n'apparaît pas, cliquez sur  (Défilement vers la droite).

➔ [Boîte de dialogue Paramètres avancés \(Présentation photo\)](#)

7. Cliquez sur **Imprimer** en bas à droite de l'écran.

La boîte de dialogue Paramètres d'impression apparaît.

8. Définissez le nombre de copies à imprimer, l'imprimante, le papier à utiliser, etc.



Remarque

- Pour plus d'informations sur la boîte de dialogue, reportez-vous à la rubrique « [Boîte de dialogue Paramètres d'impression](#) ».

9. Cliquez sur **Imprimer**.

Un message apparaît.

10. Cliquez sur **OK**.

La boîte de dialogue Imprimer apparaît.

Important

- Si vous modifiez l'imprimante dans la boîte de dialogue Imprimer, un message s'affiche et l'impression est annulée.

11. Cliquez sur **Imprimer**.



Remarque

- Vous pouvez corriger ou améliorer des images avant de les imprimer.
 - ➔ Correction/amélioration de photos
 - ➔ Amélioration des photos à l'aide de filtres spéciaux
 - Vous pouvez permuter les images dans les éléments.
 - ➔ Insertion/ajustement des images
-

Rubrique connexe

- [Vue Ma création](#)

[Haut de la page ▲](#)

Impression de collages

Vous pouvez créer des collages à partir de vos photos préférées, puis les imprimer.



1. Démarrez My Image Garden.
➔ Démarrage de My Image Garden
2. Sélectionnez les images à partir desquelles vous voulez créer un collage.
➔ Sélection d'images, de fichiers PDF et de vidéos
3. Cliquez sur **Collage** dans **Nouvelle création**.

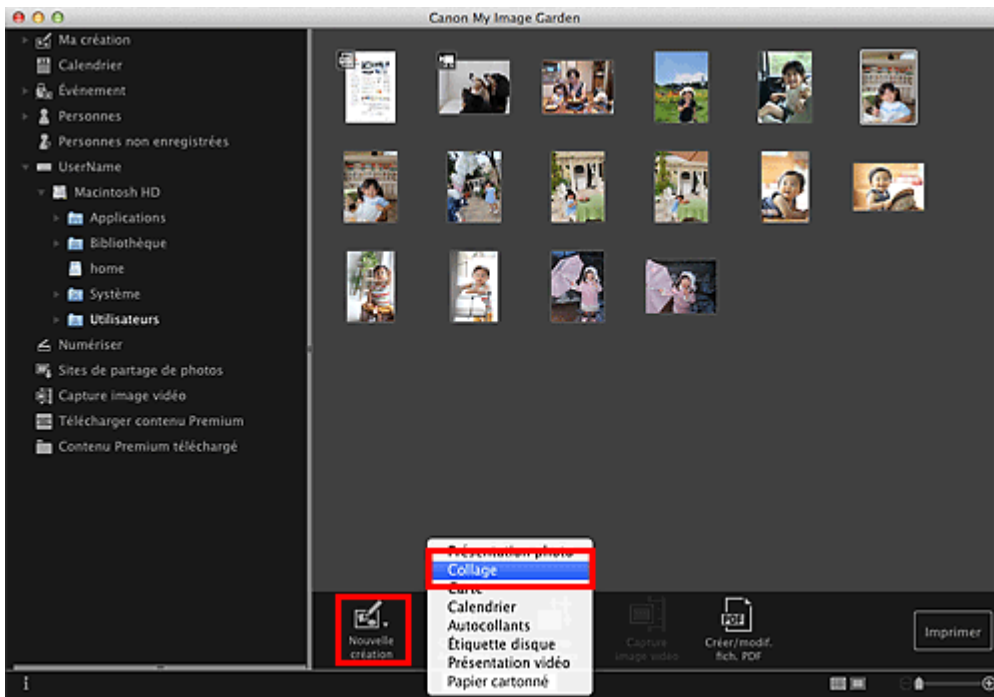

La boîte de dialogue **Sélectionnez le motif et les personnes principales** apparaît.

4. Spécifiez le motif, la priorité des personnes pour **Pers. principales**, **Format papier**, etc., puis cliquez sur **OK**.

➔ Définition du motif et des personnes principales

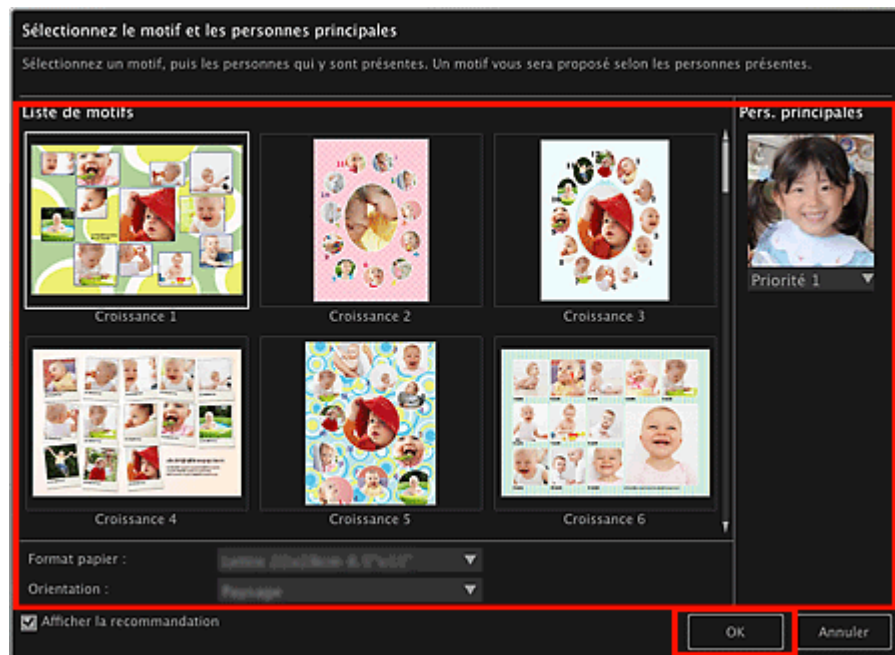

Le collage apparaît dans la vue **Ma création**.

Remarque

- Même si une priorité élevée a été définie, en fonction du thème sélectionné, il se peut que la personne ne soit pas placée dans l'élément.
- En fonction des informations relatives à la photo ou des résultats d'analyse des images sélectionnées, il se peut que la mise en page ne corresponde pas à celle prévue.

5. Modifiez l'élément selon vos préférences.

➔ Modification d'éléments

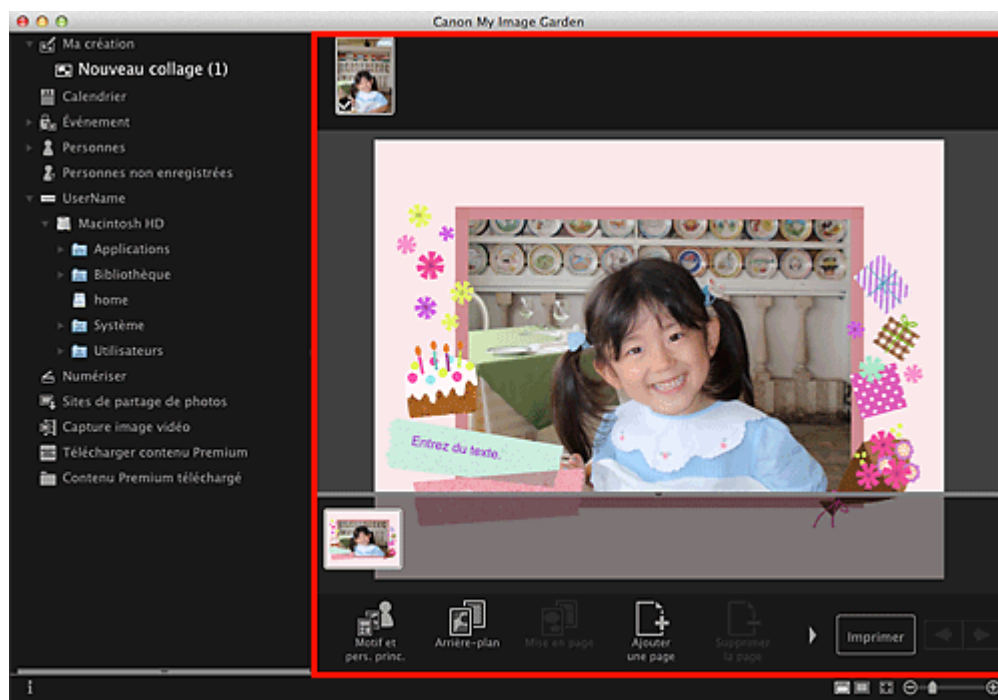

Remarque

- Quand **Identification personnes...** apparaît dans **Personnes non enregistrées**, dans le menu général, le résultat peut ne pas être comme prévu, étant donné que le placement automatique ne s'applique pas aux images pour lesquelles l'analyse n'a pas été terminée.
- Reportez-vous à la rubrique « **Insertion/ajustement des images** » pour permuter automatiquement les images placées.

6. Cliquez sur **Imprimer** en bas à droite de l'écran.

La boîte de dialogue Paramètres d'impression apparaît.

7. Définissez le nombre de copies à imprimer, l'imprimante, le papier à utiliser, etc.



Remarque

- Pour plus d'informations sur la boîte de dialogue, reportez-vous à la rubrique « Boîte de dialogue Paramètres d'impression ».

8. Cliquez sur **Imprimer**.

Un message apparaît.

9. Cliquez sur **OK**.

La boîte de dialogue Imprimer apparaît.

Important

- Si vous modifiez l'imprimante dans la boîte de dialogue Imprimer, un message s'affiche et l'impression est annulée.

10. Cliquez sur **Imprimer**.

Remarque

- Vous pouvez corriger ou améliorer des images avant de les imprimer.
 - ➔ Correction/amélioration de photos
 - ➔ Amélioration des photos à l'aide de filtres spéciaux
- Vous pouvez permuter les images dans les éléments.
 - ➔ Insertion/ajustement des images

Rubrique connexe

- Vue Ma création

Impression de cartes

Vous pouvez créer des cartes d'anniversaires ou d'événements annuels à l'aide de vos photos préférées, puis les imprimer.



1. Démarrez My Image Garden.

➔ Démarrage de My Image Garden

2. Sélectionnez les images à partir desquelles vous voulez créer une carte.

➔ Sélection d'images, de fichiers PDF et de vidéos

3. Cliquez sur **Carte** dans **Nouvelle création**.

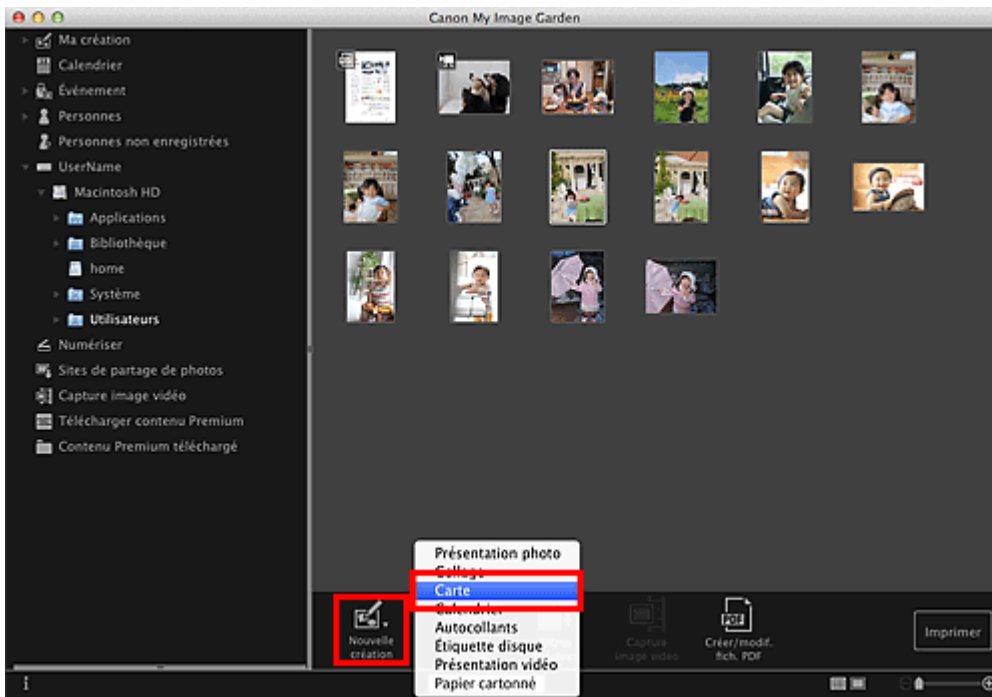

La boîte de dialogue **Sélectionnez le motif et les personnes principales** apparaît.

4. Spécifiez le motif, la priorité des personnes pour **Pers. principales**, **Format papier**, etc., puis cliquez sur **OK**.

➔ Définition du motif et des personnes principales

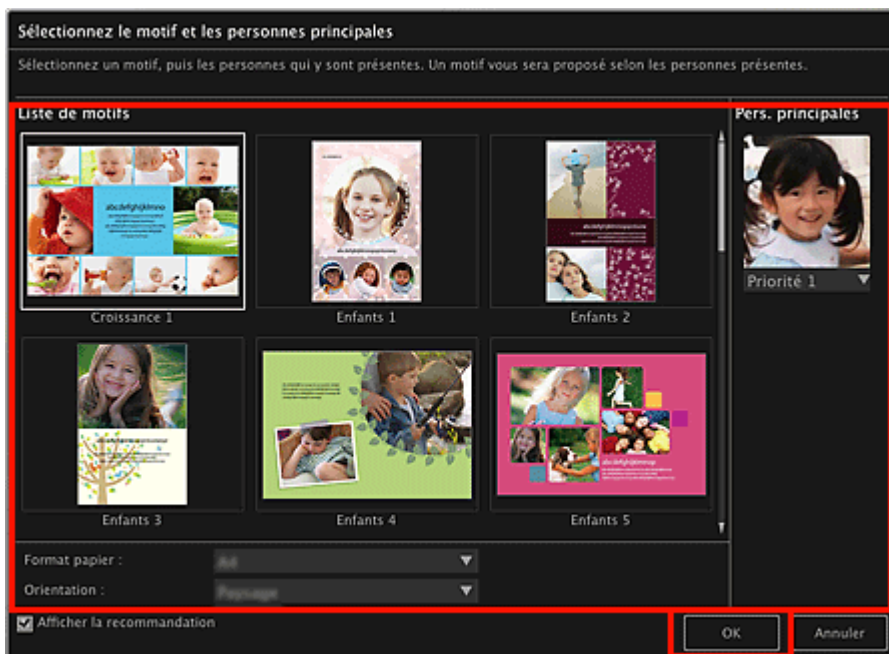

La carte apparaît dans la vue **Ma création**.

Remarque

- Même si une priorité élevée a été définie, en fonction du thème sélectionné, il se peut que la personne ne soit pas placée dans l'élément.
- En fonction des informations relatives à la photo ou des résultats d'analyse des images sélectionnées, il se peut que la mise en page ne corresponde pas à celle prévue.

5. Modifiez l'élément selon vos préférences.

➔ Modification d'éléments

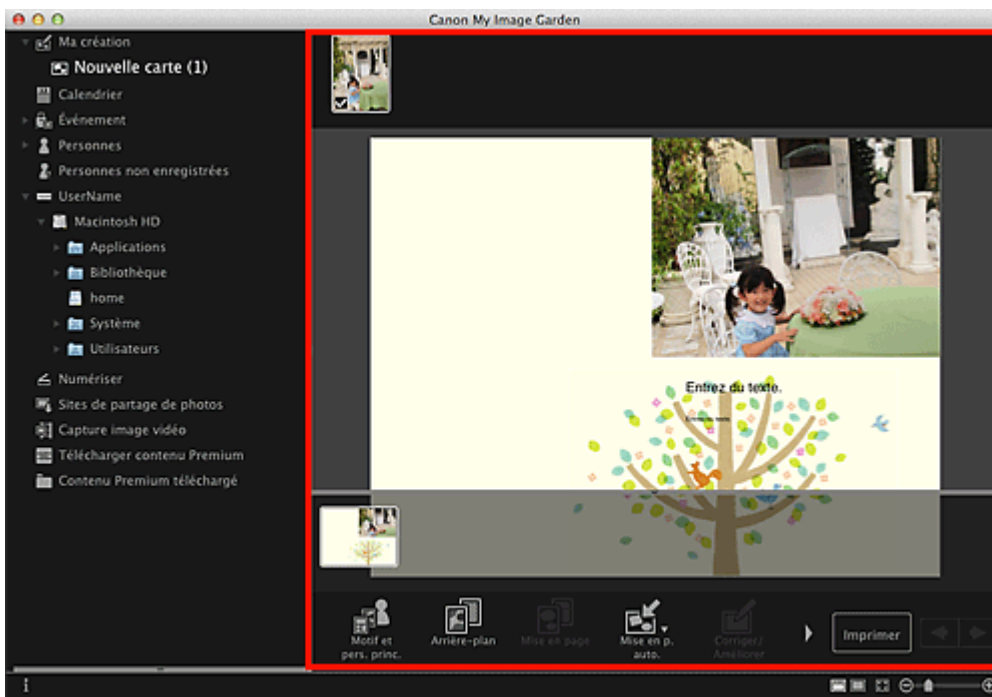

Remarque

- Quand **Identification personnes...** apparaît dans **Personnes non enregistrées**, dans le menu général, le résultat peut ne pas être comme prévu, étant donné que le placement automatique ne s'applique pas aux images pour lesquelles l'analyse n'a pas été terminée.
- Reportez-vous à la rubrique « **Insertion/ajustement des images** » pour permuter automatiquement les images placées.

6. Cliquez sur **Imprimer** en bas à droite de l'écran.

La boîte de dialogue Paramètres d'impression apparaît.

7. Définissez le nombre de copies à imprimer, l'imprimante, le papier à utiliser, etc.

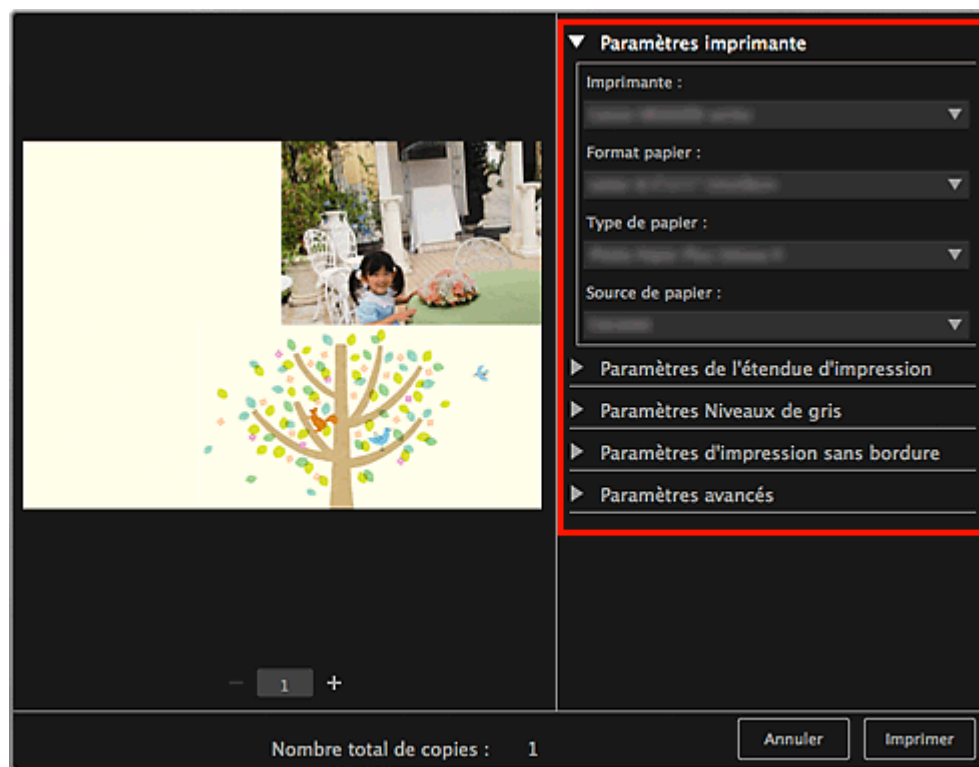

Remarque

- Pour plus d'informations sur la boîte de dialogue, reportez-vous à la rubrique « [Boîte de dialogue Paramètres d'impression](#) ».

8. Cliquez sur **Imprimer**.

Un message apparaît.

9. Cliquez sur **OK**.

La boîte de dialogue Imprimer apparaît.

Important

- Si vous modifiez l'imprimante dans la boîte de dialogue Imprimer, un message s'affiche et l'impression est annulée.

10. Cliquez sur **Imprimer**.

Remarque

- Vous pouvez corriger ou améliorer des images avant de les imprimer.
 - ➔ Correction/amélioration de photos
 - ➔ Amélioration des photos à l'aide de filtres spéciaux
- Vous pouvez permuter les images dans les éléments.
 - ➔ Insertion/ajustement des images

Rubrique connexe

- [Vue Ma création](#)

Impression de calendriers

Vous pouvez créer des calendriers personnalisés à l'aide de photos mémorables, puis les imprimer.



1. Démarrez My Image Garden.

➔ Démarrage de My Image Garden

2. Sélectionnez la ou les images que vous souhaitez utiliser pour un calendrier.

➔ Sélection d'images, de fichiers PDF et de vidéos

3. Cliquez sur **Calendrier** dans **Nouvelle création**.

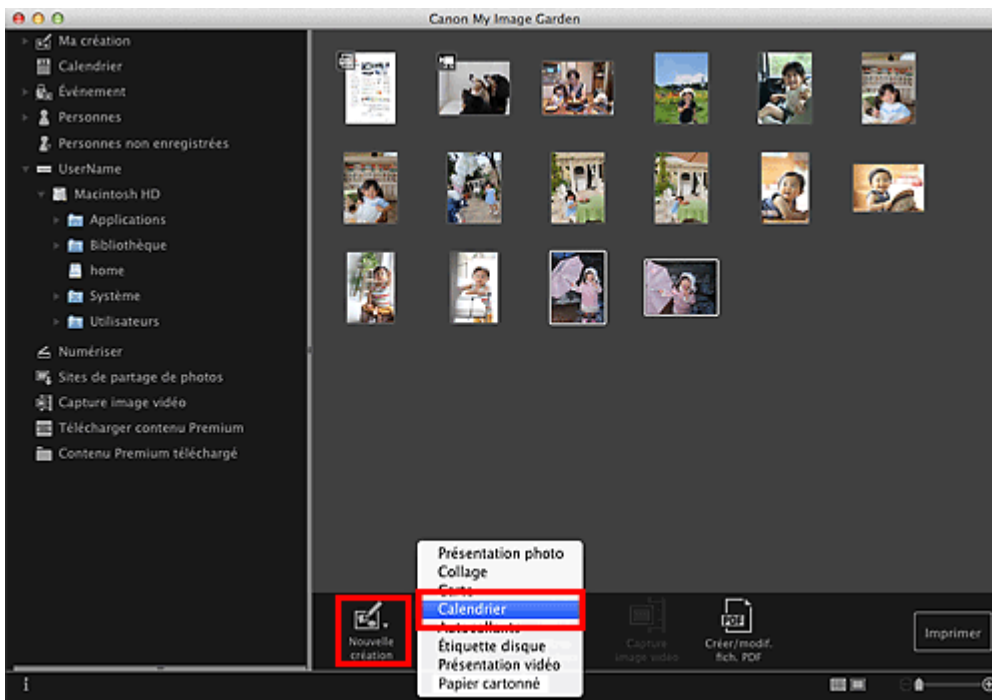

La boîte de dialogue **Sélectionnez le motif et les personnes principales** apparaît.

4. Spécifiez le motif, la priorité des personnes pour **Pers. principales**, **Format papier**, etc., puis cliquez sur **OK**.

➔ Définition du motif et des personnes principales

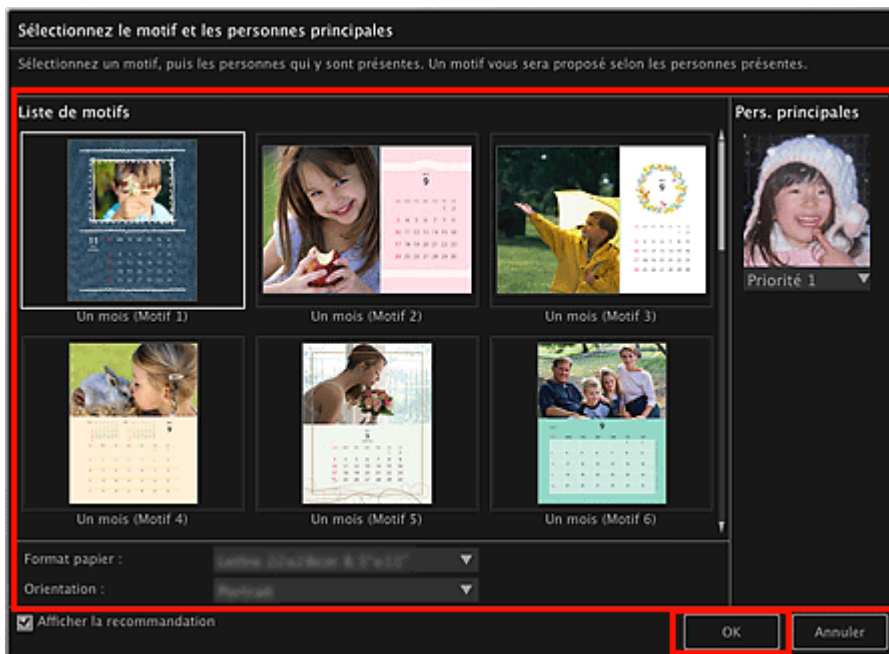

Le calendrier apparaît dans la vue **Ma création**.

Remarque

- Même si une priorité élevée a été définie, en fonction du thème sélectionné, il se peut que la personne ne soit pas placée dans l'élément.
- En fonction des informations relatives à la photo ou des résultats d'analyse des images sélectionnées, il se peut que la mise en page ne corresponde pas à celle prévue.

5. Cliquez sur **Avancé...**

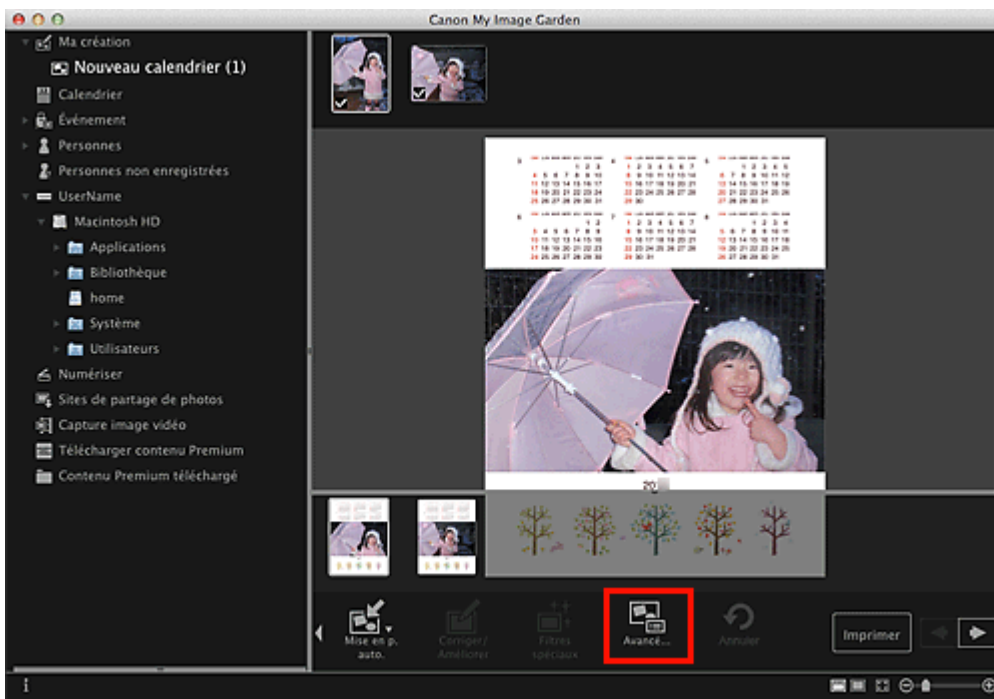

La boîte de dialogue **Paramètres avancés** apparaît.

Remarque

- Si l'option **Avancé...** n'apparaît pas, cliquez sur  (Défilement vers la droite).

6. Spécifiez le format d'affichage du calendrier et les jours fériés, puis cliquez sur **OK**.

➔ Boîte de dialogue **Paramètres avancés (Calendrier)**

Cliquez sur **OK** pour revenir à la vue **Ma création**.

7. Modifiez l'élément selon vos préférences.

➔ Modification d'éléments

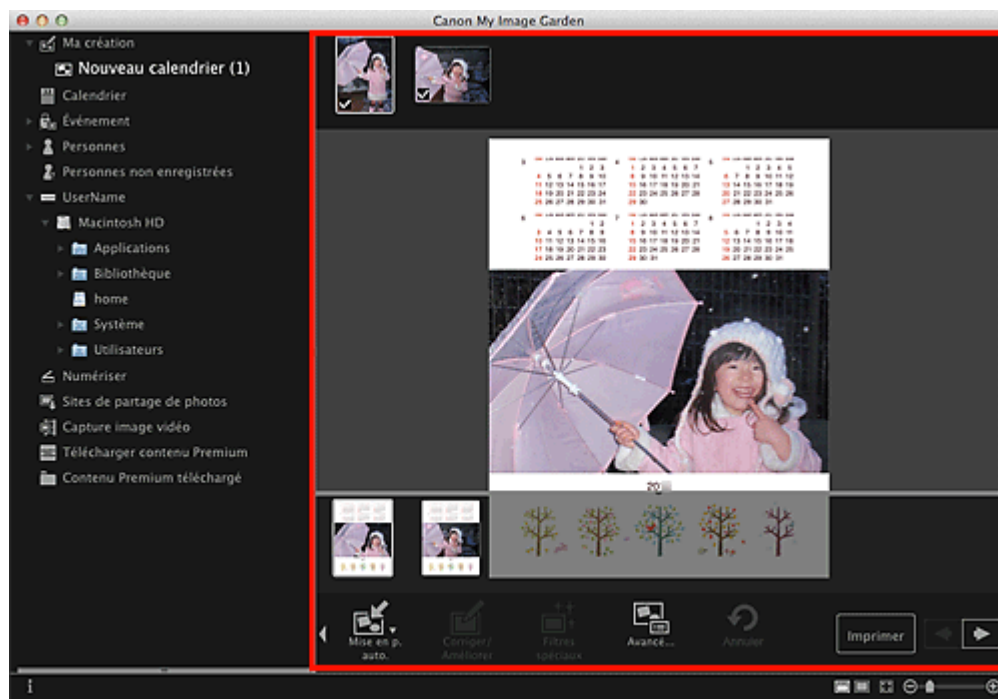

Remarque

- Quand **Identification personnes...** apparaît dans **Personnes non enregistrées**, dans le menu général, le résultat peut ne pas être comme prévu, étant donné que le placement automatique ne s'applique pas aux images pour lesquelles l'analyse n'a pas été terminée.
- Reportez-vous à la rubrique « **Insertion/ajustement des images** » pour permuter automatiquement les images placées.

8. Cliquez sur **Imprimer** en bas à droite de l'écran.

La boîte de dialogue Paramètres d'impression apparaît.

9. Définissez le nombre de copies à imprimer, l'imprimante, le papier à utiliser, etc.

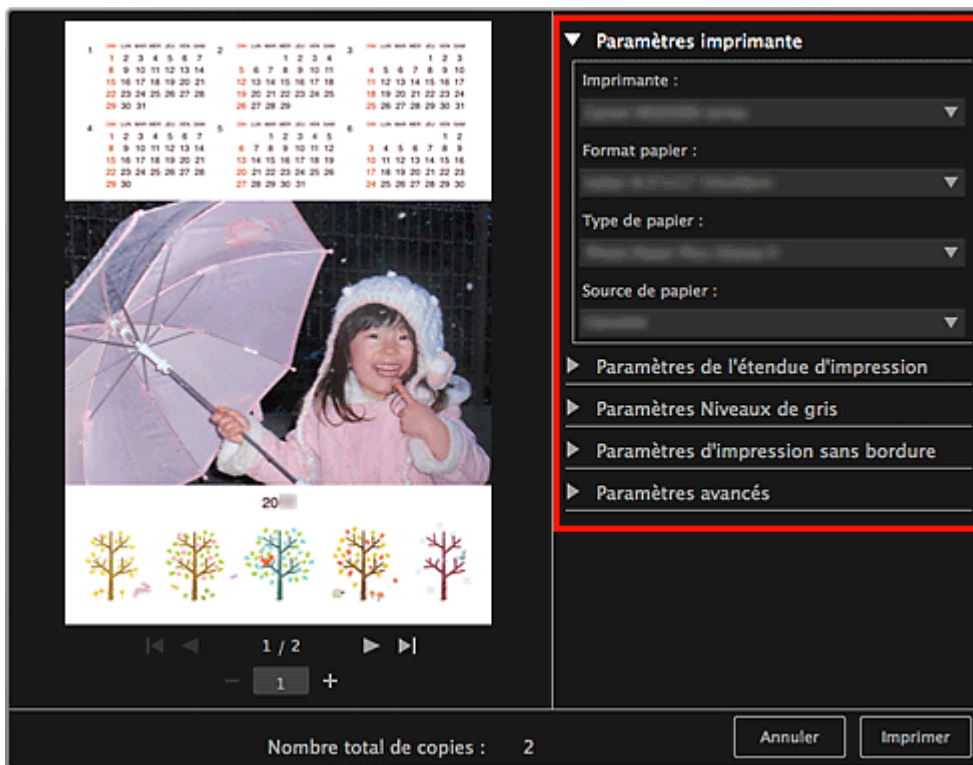

Remarque

- Pour plus d'informations sur la boîte de dialogue, reportez-vous à la rubrique « Boîte de dialogue Paramètres d'impression ».

10. Cliquez sur **Imprimer**.

Un message apparaît.

11. Cliquez sur **OK**.

La boîte de dialogue Imprimer apparaît.

Important

- Si vous modifiez l'imprimante dans la boîte de dialogue Imprimer, un message s'affiche et l'impression est annulée.

12. Cliquez sur **Imprimer**.

Remarque

- Vous pouvez corriger ou améliorer des images avant de les imprimer.
 - ➡ Correction/amélioration de photos
 - ➡ Amélioration des photos à l'aide de filtres spéciaux
- Vous pouvez permuter les images dans les éléments.
 - ➡ Insertion/ajustement des images

Rubrique connexe

- [Vue Ma création](#)

Impression d'autocollants

Vous pouvez créer des autocollants personnalisés en imprimant vos photos préférées sur des feuilles autocollantes.



1. Démarrez My Image Garden.
➔ Démarrage de My Image Garden
2. Sélectionnez les images à partir desquelles vous voulez créer des autocollants.
➔ Sélection d'images, de fichiers PDF et de vidéos
3. Cliquez sur **Autocollants** dans **Nouvelle création**.

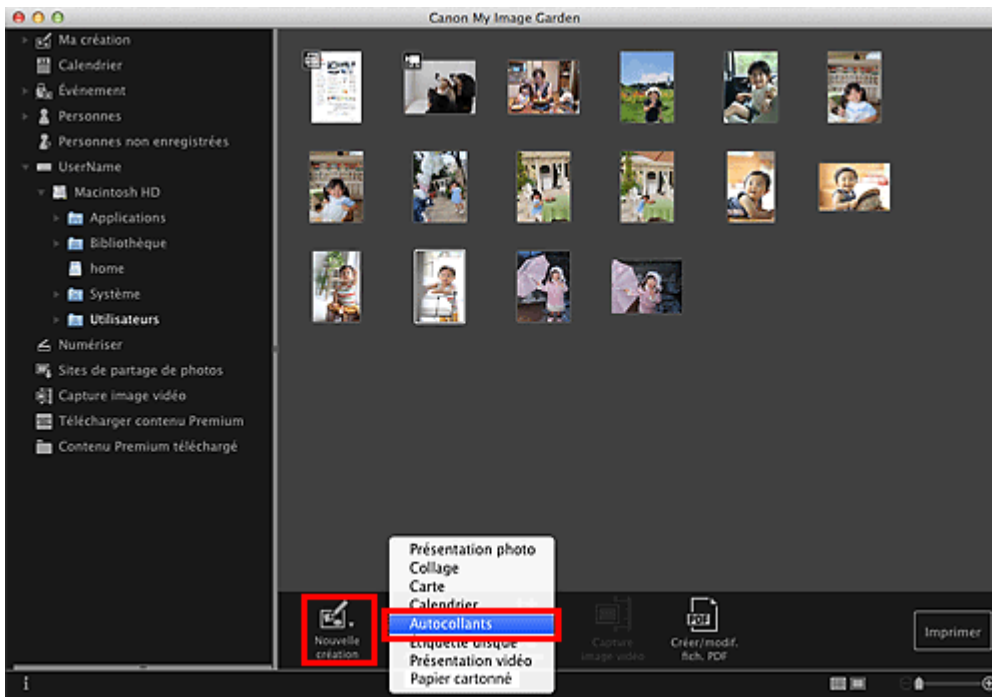

La boîte de dialogue **Sélectionnez le motif et les personnes principales** apparaît.

4. Définissez le thème, le **Format papier**, etc., puis cliquez sur **OK**.
➔ Définition du motif et des personnes principales

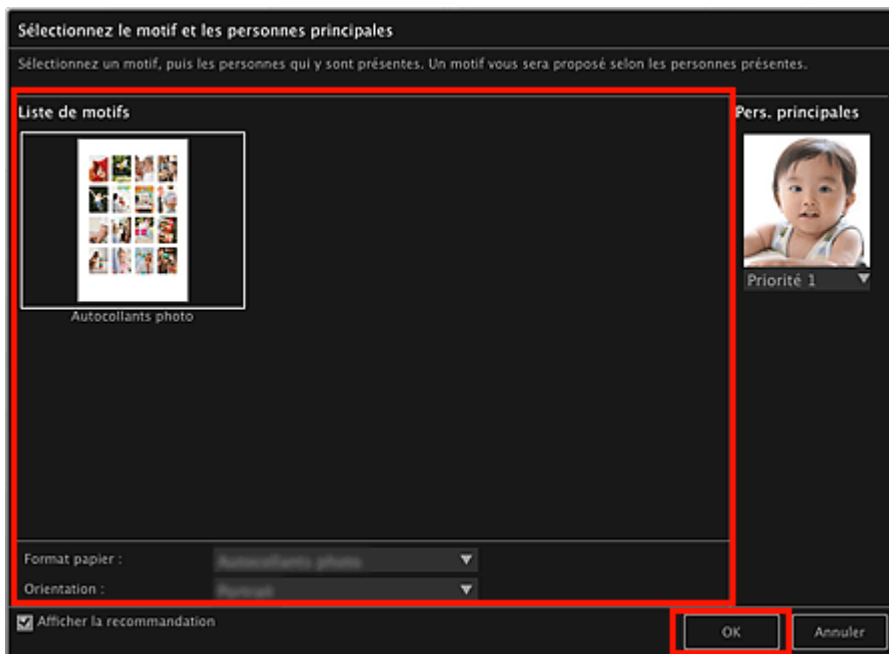

L'autocollant apparaît dans la vue **Ma création**.

5. Modifiez l'élément selon vos préférences.

➔ Modification d'éléments

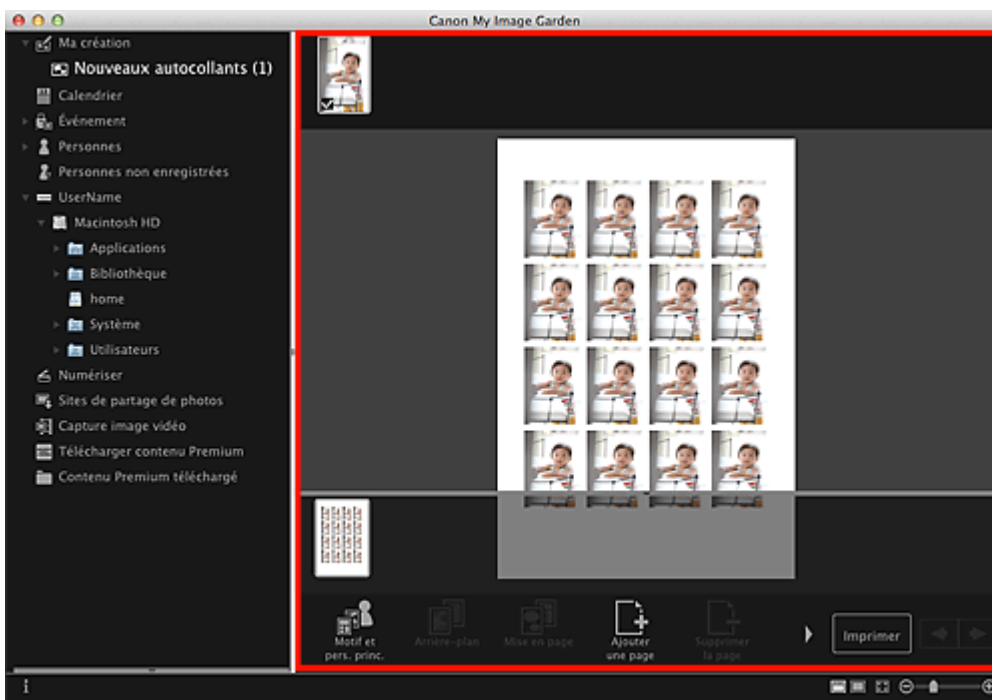

Remarque

- Dans la boîte de dialogue **Paramètres avancés** qui s'affiche quand vous cliquez sur **Avancé...** en bas de l'écran, vous pouvez choisir d'utiliser la même image dans tous les cadres de la page.
Si l'option **Avancé...** n'apparaît pas, cliquez sur  (Défilement vers la droite).
➔ Boîte de dialogue **Paramètres avancés (Autocollants)**
- Quand **Identification personnes...** apparaît dans **Personnes non enregistrées**, dans le menu général, le résultat peut ne pas être comme prévu, étant donné que le placement automatique ne s'applique pas aux images pour lesquelles l'analyse n'a pas été terminée.
- Reportez-vous à la rubrique « **Insertion/ajustement des images** » pour permuter automatiquement les images placées.

6. Cliquez sur **Imprimer** en bas à droite de l'écran.

La boîte de dialogue Paramètres d'impression apparaît.

7. Définissez le nombre de copies à imprimer, l'imprimante, le papier à utiliser, etc.

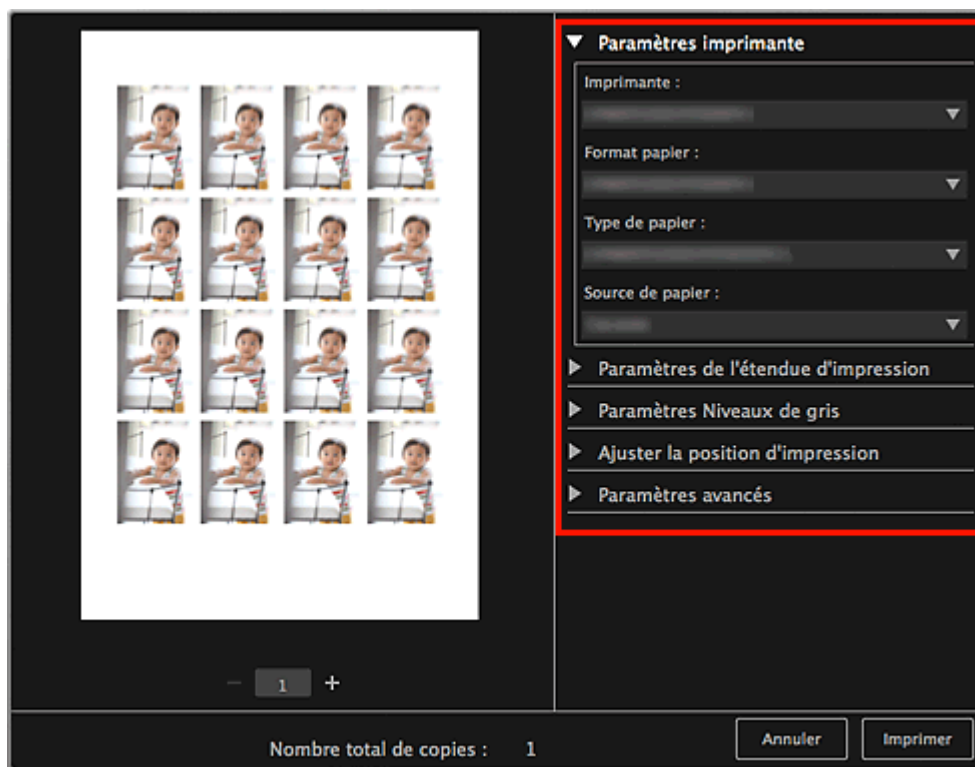

Remarque

- Pour plus d'informations sur la boîte de dialogue, reportez-vous à la rubrique « [Boîte de dialogue Paramètres d'impression](#) ».

8. Cliquez sur **Imprimer**.

Un message apparaît.

9. Cliquez sur **OK**.

La boîte de dialogue Imprimer apparaît.

Important

- Si vous modifiez l'imprimante dans la boîte de dialogue Imprimer, un message s'affiche et l'impression est annulée.

10. Cliquez sur **Imprimer**.

Remarque

- Vous pouvez corriger ou améliorer des images avant de les imprimer.
 - ➔ Correction/amélioration de photos
 - ➔ Amélioration des photos à l'aide de filtres spéciaux
- Vous pouvez permuter les images dans les éléments.
 - ➔ Insertion/ajustement des images

Rubrique connexe

- [Vue Ma création](#)

Impression d'étiquettes de disques

Vous pouvez créer des étiquettes de disques à l'aide de vos photos préférées, puis les imprimer.



Important

- Ne définissez pas le bac disque tant que le message vous invitant à charger un disque imprimable n'apparaît pas. Le chargement d'un disque imprimable pendant que le scanner ou l'imprimante fonctionne risque d'endommager votre matériel.

1. Démarrez My Image Garden.

➔ Démarrage de My Image Garden

2. Sélectionnez la ou les images que vous souhaitez utiliser pour une étiquette de disque.

➔ Sélection d'images, de fichiers PDF et de vidéos

3. Cliquez sur **Étiquette disque** dans **Nouvelle création**.

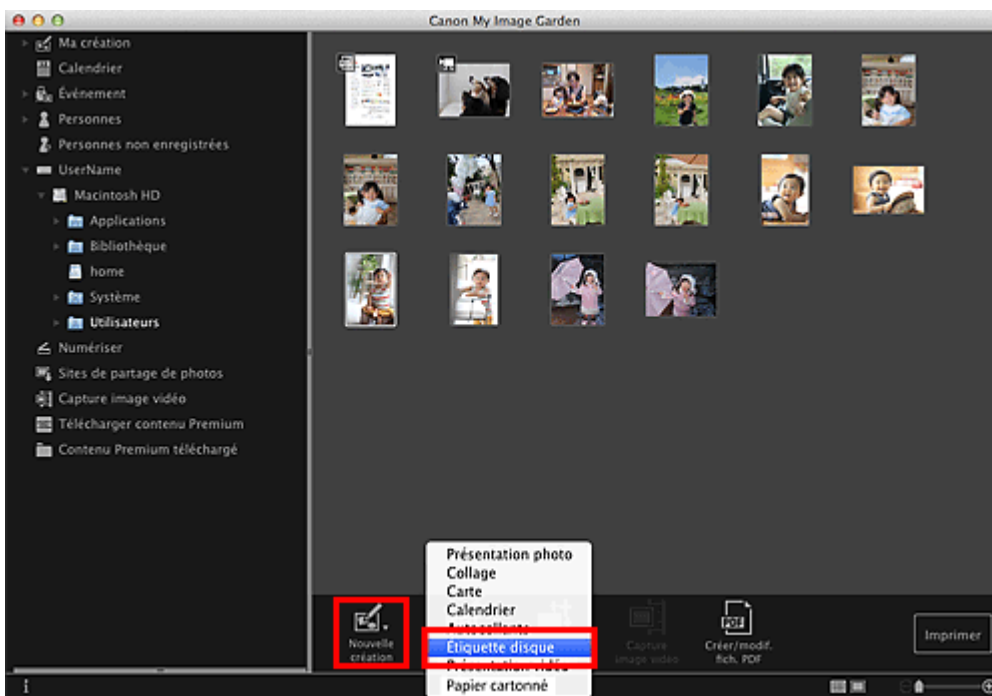

La boîte de dialogue **Sélectionnez le motif et les personnes principales** apparaît.

4. Définissez le thème, le **Format papier**, etc., puis cliquez sur **OK**.

➔ Définition du motif et des personnes principales

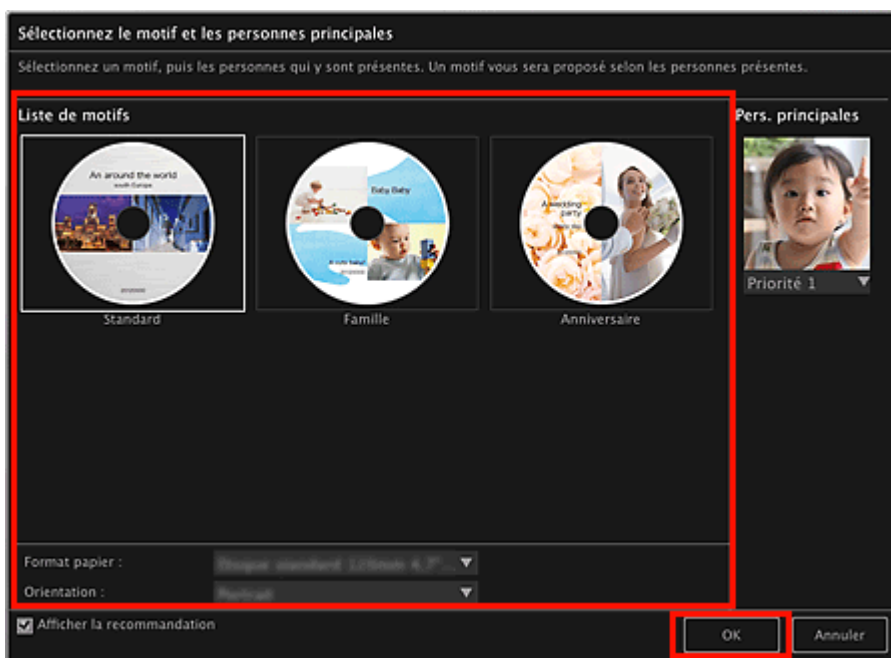

L'étiquette de disque apparaît dans la vue **Ma création**.

Remarque

- Même si une priorité élevée a été définie, en fonction du thème sélectionné, il se peut que la personne ne soit pas placée dans l'élément.
- En fonction des informations relatives à la photo ou des résultats d'analyse des images sélectionnées, il se peut que la mise en page ne corresponde pas à celle prévue.

5. Modifiez l'élément selon vos préférences.

➔ Modification d'éléments



Remarque

- Dans la boîte de dialogue **Paramètres avancés** qui s'affiche quand vous cliquez sur **Avancé...** en bas de l'écran, vous pouvez définir la zone d'impression. Si l'option **Avancé...** n'apparaît pas,

cliquez sur  (Défilement vers la droite).

➔ **Boîte de dialogue Paramètres avancés (Étiquette disque)**

- Quand **Identification personnes...** apparaît dans **Personnes non enregistrées**, dans le menu général, le résultat peut ne pas être comme prévu, étant donné que le placement automatique ne s'applique pas aux images pour lesquelles l'analyse n'a pas été terminée.
- Reportez-vous à la rubrique « **Insertion/ajustement des images** » pour permuter automatiquement les images placées.

6. Cliquez sur **Imprimer** en bas à droite de l'écran.

La boîte de dialogue Paramètres d'impression apparaît.

7. Définissez le nombre de copies à imprimer, l'imprimante, le papier à utiliser, etc.



Remarque

- Pour plus d'informations sur la boîte de dialogue, reportez-vous à la rubrique « **Boîte de dialogue Paramètres d'impression** ».

8. Cliquez sur **Imprimer**.

Un message apparaît.

9. Cliquez sur **OK**.

La boîte de dialogue Imprimer apparaît.

Important

- Si vous modifiez l'imprimante dans la boîte de dialogue Imprimer, un message s'affiche et l'impression est annulée.

10. Cliquez sur **Imprimer**.

Remarque

- Vous pouvez corriger ou améliorer des images avant de les imprimer.
 - ➔ **Correction/amélioration de photos**
 - ➔ **Amélioration des photos à l'aide de filtres spéciaux**

Vous pouvez permuter les images dans les éléments.

[➡ Insertion/ajustement des images](#)

Rubrique connexe

[🌐 Vue Ma création](#)

[Haut de la page ▲](#)

Impression dans une présentation cinématographique

Vous pouvez imprimer vos photos préférées dans une présentation similaire à un film ou une scène.



1. Démarrez My Image Garden.
➔ Démarrage de My Image Garden
2. Sélectionnez la ou les images que vous souhaitez disposer selon une mise en page cinématographique.
➔ Sélection d'images, de fichiers PDF et de vidéos

3. Cliquez sur **Présentation vidéo** dans **Nouvelle création**.

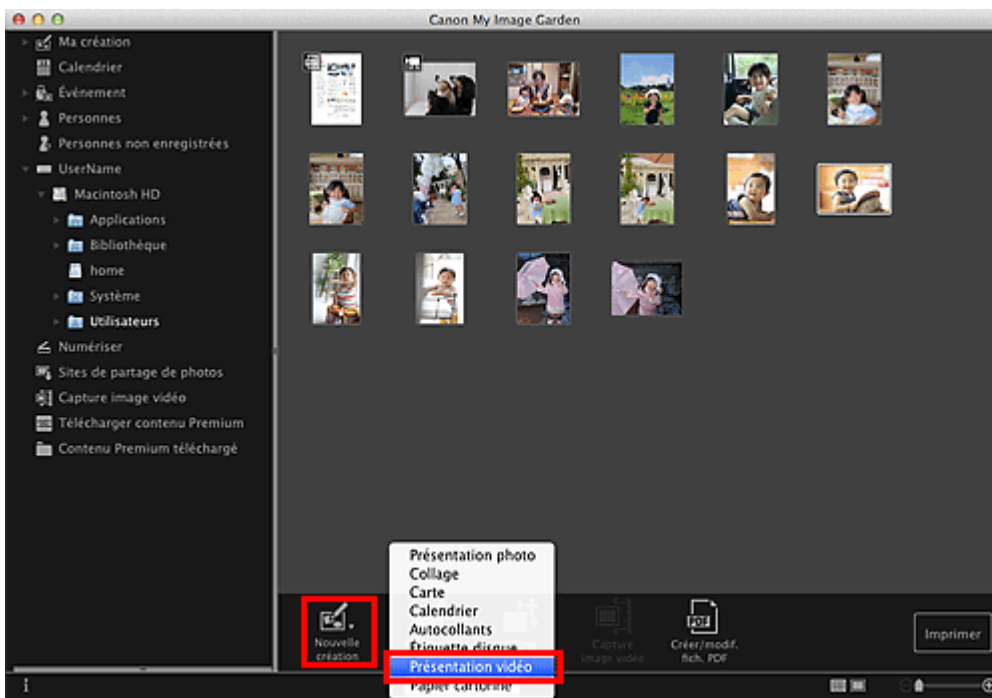

La boîte de dialogue **Sélectionnez le motif et les personnes principales** apparaît.

4. Définissez le thème, le **Format papier**, etc., puis cliquez sur **OK**.
➔ Définition du motif et des personnes principales

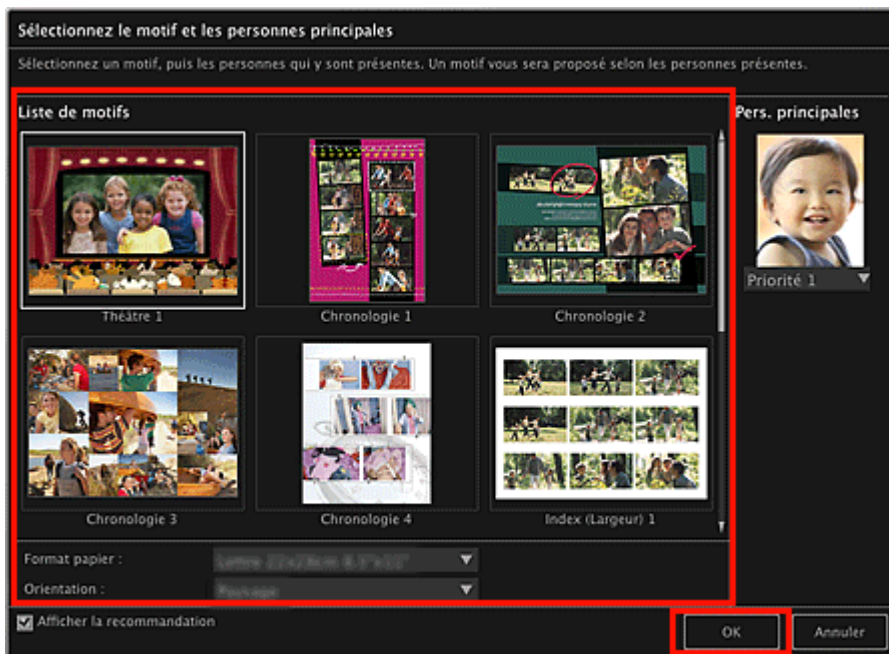

Un élément avec les images placées conformément à la présentation sélectionnée apparaît dans la vue **Ma création**.

Remarque

- Même si une priorité élevée a été définie, en fonction du thème sélectionné, il se peut que la personne ne soit pas placée dans l'élément.
- En fonction des informations relatives à la photo ou des résultats d'analyse des images sélectionnées, il se peut que la mise en page ne corresponde pas à celle prévue.

5. Modifiez l'élément selon vos préférences.

➔ Modification d'éléments

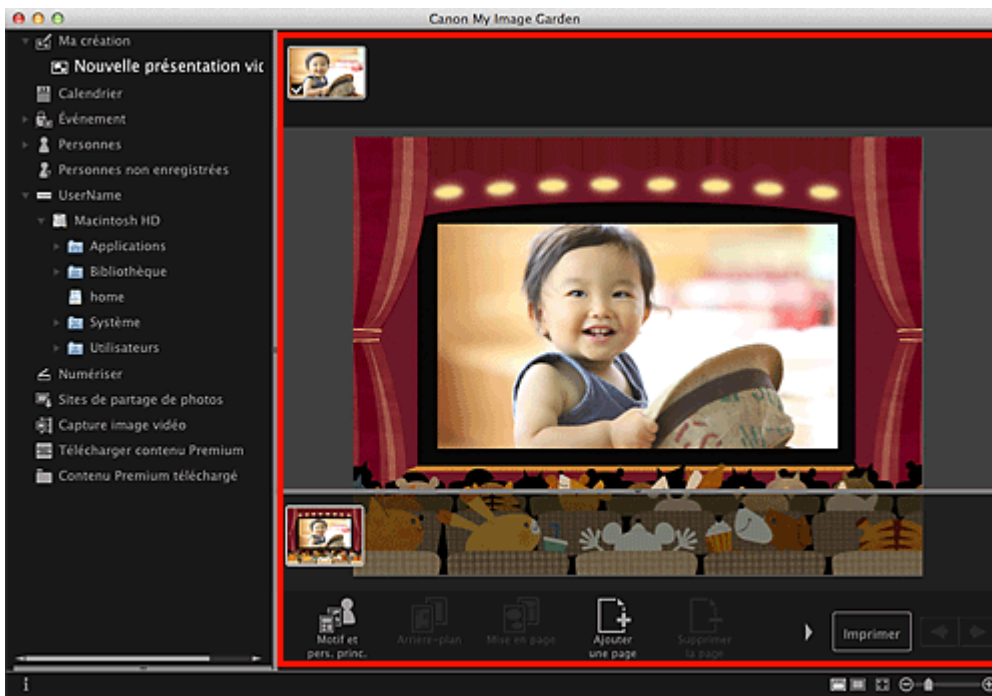

Remarque

- Quand **Identification personnes...** apparaît dans **Personnes non enregistrées**, dans le menu général, le résultat peut ne pas être comme prévu, étant donné que le placement automatique ne s'applique pas aux images pour lesquelles l'analyse n'a pas été terminée.
- Reportez-vous à la rubrique « **Insertion/ajustement des images** » pour permuter automatiquement les images placées.

6. Cliquez sur **Imprimer** en bas à droite de l'écran.

La boîte de dialogue Paramètres d'impression apparaît.

7. Définissez le nombre de copies à imprimer, l'imprimante, le papier à utiliser, etc.



Remarque

- Pour plus d'informations sur la boîte de dialogue, reportez-vous à la rubrique « [Boîte de dialogue Paramètres d'impression](#) ».

8. Cliquez sur **Imprimer**.

Un message apparaît.

9. Cliquez sur **OK**.

La boîte de dialogue Imprimer apparaît.

Important

- Si vous modifiez l'imprimante dans la boîte de dialogue Imprimer, un message s'affiche et l'impression est annulée.

10. Cliquez sur **Imprimer**.

Remarque

- Vous pouvez corriger ou améliorer des images avant de les imprimer.
 - ➔ Correction/amélioration de photos
 - ➔ Amélioration des photos à l'aide de filtres spéciaux
- Vous pouvez permuter les images dans les éléments.
 - ➔ Insertion/ajustement des images

Rubrique connexe

- [Vue Ma création](#)

Impression de modèles en papier

Vous pouvez imprimer du contenu Premium téléchargé (papier cartonné) et créer une pièce tridimensionnelle.



Important

- N'oubliez pas ces informations lors de l'impression de modèles en papier.
 - Reportez-vous à la rubrique « **Téléchargement de contenu PREMIUM** » pour voir comment télécharger du contenu PREMIUM.
 - Vous pouvez uniquement utiliser le contenu Premium téléchargé ou imprimé à des fins personnelles.
Vous n'êtes pas autorisé à utiliser le contenu à des fins commerciales.

1. Démarrez My Image Garden.

➡ Démarrage de My Image Garden

2. Cliquez sur **Papier cartonné** dans **Nouvelle création**.

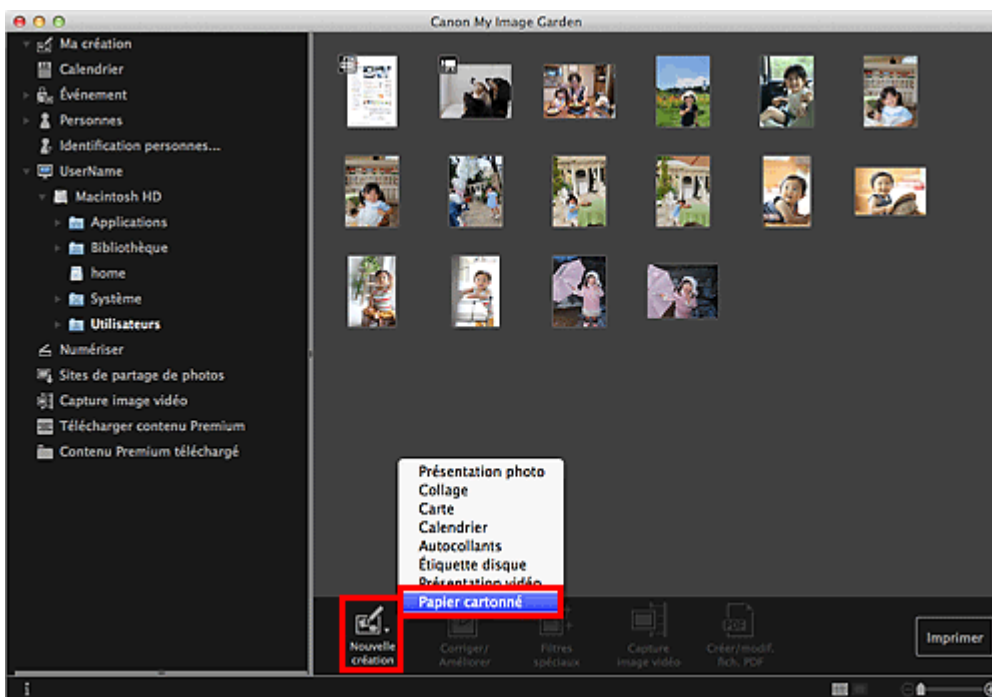

La boîte de dialogue **Sélectionnez le motif et les personnes principales** apparaît.

3. Sélectionnez le motif, puis cliquez sur **OK**.

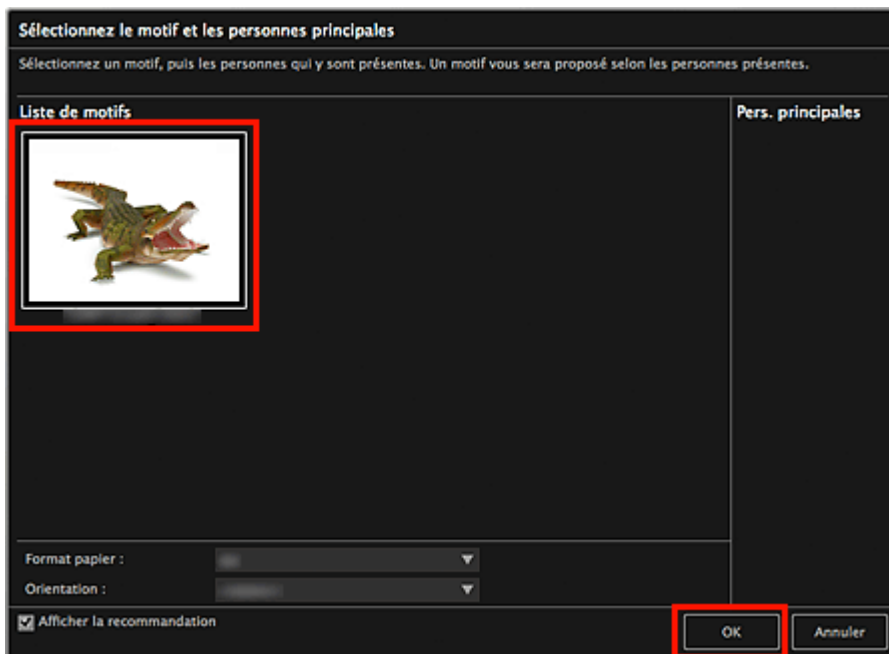

➔ Boîte de dialogue Sélectionner le motif et les personnes principales

Le modèle en papier apparaît dans la vue **Ma création**.

4. Cliquez sur **Imprimer** en bas à droite de l'écran.

La boîte de dialogue Paramètres d'impression apparaît.

5. Définissez le nombre de copies à imprimer, l'imprimante, le papier à utiliser, etc.

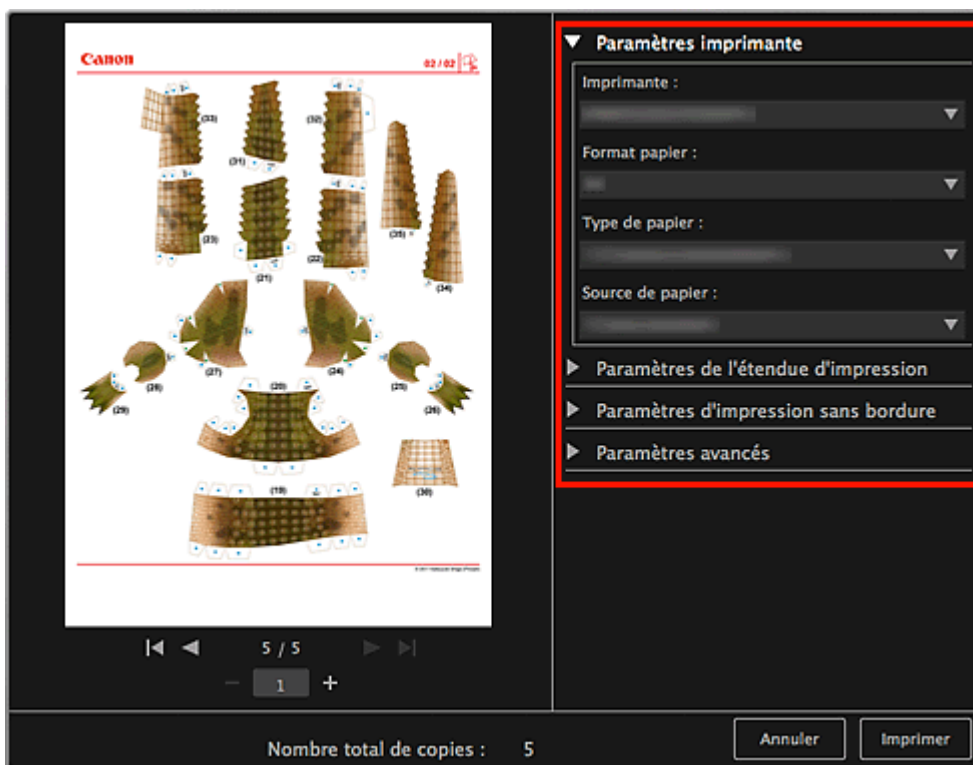

Remarque

- Pour plus d'informations sur la boîte de dialogue, reportez-vous à la rubrique « Boîte de dialogue Paramètres d'impression ».

6. Cliquez sur **Imprimer**.

Un message apparaît.

7. Cliquez sur **OK**.

La boîte de dialogue Imprimer apparaît.

Important

- Si vous changez d'imprimante dans la boîte de dialogue Imprimer ou cliquez sur **PDF (PDF ou Aperçu** quand vous utilisez Mac OS X 10.6/Mac OS X 10.5), un message apparaît et l'impression est annulée.

8. Cliquez sur **Imprimer**.

Rubrique connexe

 [Vue Ma création](#)

[Haut de la page](#) 

Téléchargement et impression de contenu PREMIUM

Vous pouvez télécharger des œuvres d'artistes dans **Télécharger contenu Premium**.

Vous pouvez également imprimer du contenu PREMIUM téléchargé ou créer des éléments personnalisés en ajoutant vos photos préférées ainsi que du texte.



Important

- Gardez les points suivants à l'esprit lorsque vous utilisez du contenu PREMIUM.
 - Pour imprimer un contenu Premium, assurez-vous que des cartouches d'encre d'origine Canon sont installées pour toutes les couleurs sur une imprimante prise en charge.
 - Vous pouvez uniquement utiliser le contenu Premium téléchargé ou imprimé à des fins personnelles.
Vous n'êtes pas autorisé à utiliser le contenu à des fins commerciales.
- Si votre imprimante ne gère pas le contenu Premium, un message d'erreur s'affiche lorsque vous cliquez sur **Télécharger contenu Premium**.

Téléchargement de contenu PREMIUM

Vous pouvez télécharger les contenus Premium suivants :

- Cartes
- Calendriers
- Collages
- Papier cartonné

1. Démarrez My Image Garden.

➡ Démarrage de My Image Garden

2. Cliquez sur **Télécharger contenu Premium**.

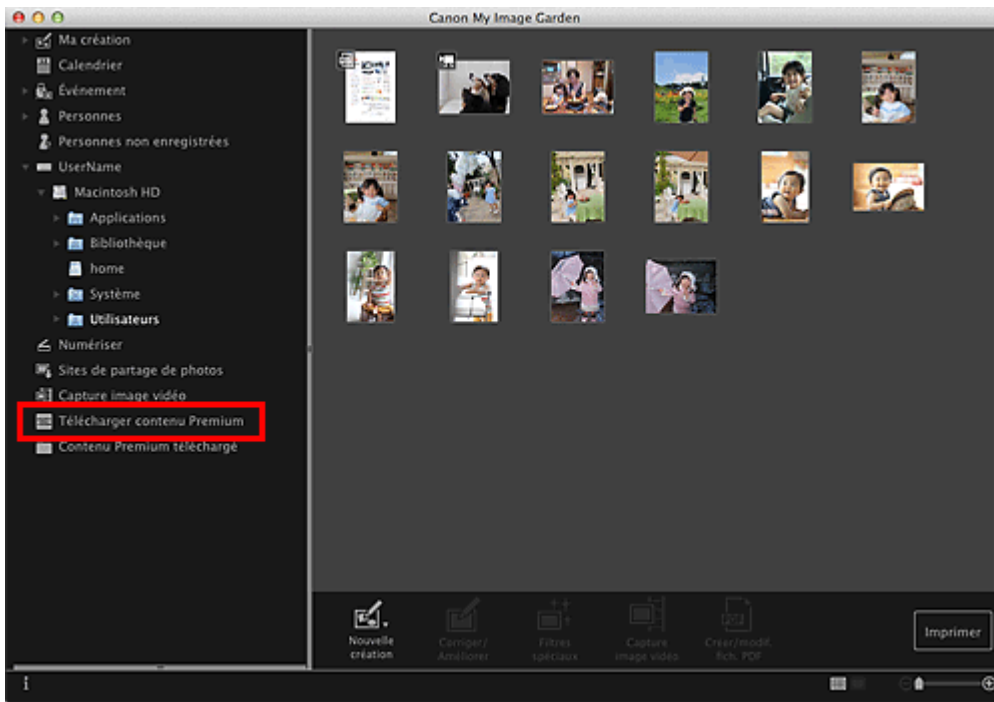

L'affichage **Télécharger contenu Premium** s'active.

Important

- Une connexion Internet est requise pour utiliser cette fonction. Frais de connexion à Internet applicables.

Remarque

- Lorsque vous cliquez sur **Télécharger contenu Premium**, un message apparaît. Suivez les instructions affichées à l'écran.

3. Sélectionnez une catégorie.

4. Sélectionnez et téléchargez du contenu PREMIUM que vous souhaitez imprimer.

Impression de contenu PREMIUM

Vous pouvez modifier et imprimer du contenu PREMIUM.

Le contenu PREMIUM téléchargé apparaît dans les écrans ci-dessous.

- Boîte de dialogue **Sélectionner le motif et les personnes principales**
- Vue **Contenu Premium téléchargé**

La section suivante explique comment modifier/imprimer à partir de la vue **Contenu Premium téléchargé**.

Important

- Le nombre de copies autorisé et la période d'utilisation sont définis pour certains contenus Premium. Le contenu Premium va être supprimé lorsque le nombre de copies défini a été dépassé ou si la période d'utilisation est écoulée.

1. Démarrez My Image Garden.

➡ Démarrage de My Image Garden

2. Cliquez sur **Contenu Premium téléchargé**.

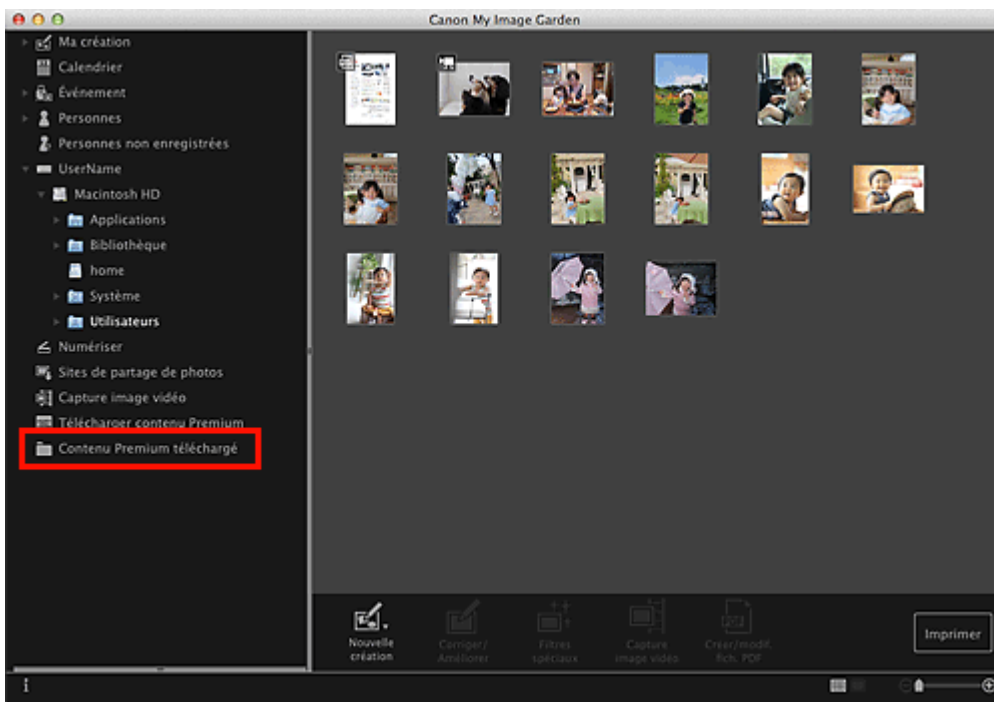

Le contenu Premium téléchargé apparaît sous la forme de miniatures.

Remarque

- Lorsque vous cliquez sur **Contenu Premium téléchargé**, un message apparaît. Suivez les instructions affichées à l'écran.

3. Sélectionnez le contenu PREMIUM que vous souhaitez imprimer, puis cliquez sur **Modifier**.

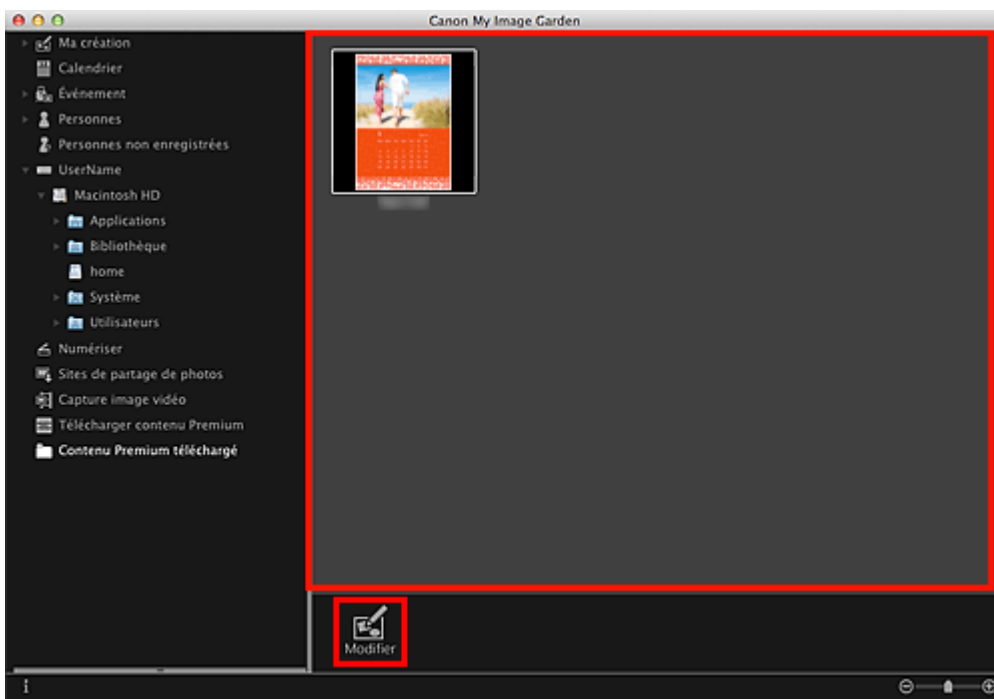

Le contenu PREMIUM apparaît dans la vue **Ma création**.

4. Cliquez sur **Motif et pers. princ.** pour définir le **Format papier** et l'**Orientation**.

Définissez **Format papier** et **Orientation** dans la boîte de dialogue **Sélectionnez le motif et les personnes principales**, puis cliquez sur **OK**.

Remarque

- Placez le curseur sur une miniature de contenu PREMIUM dans la vue **Contenu Premium téléchargé** pour vérifier les formats de papier pris en charge et d'autres informations.

5. Modifiez l'élément selon vos préférences.

➔ Modification d'éléments

 **Remarque**

- Les fonctions d'édition disponibles varient en fonction du contenu PREMIUM.

6. Cliquez sur **Imprimer** en bas à droite de l'écran.

La boîte de dialogue Paramètres d'impression apparaît.

7. Définissez le nombre de copies à imprimer, l'imprimante, le papier à utiliser, etc.

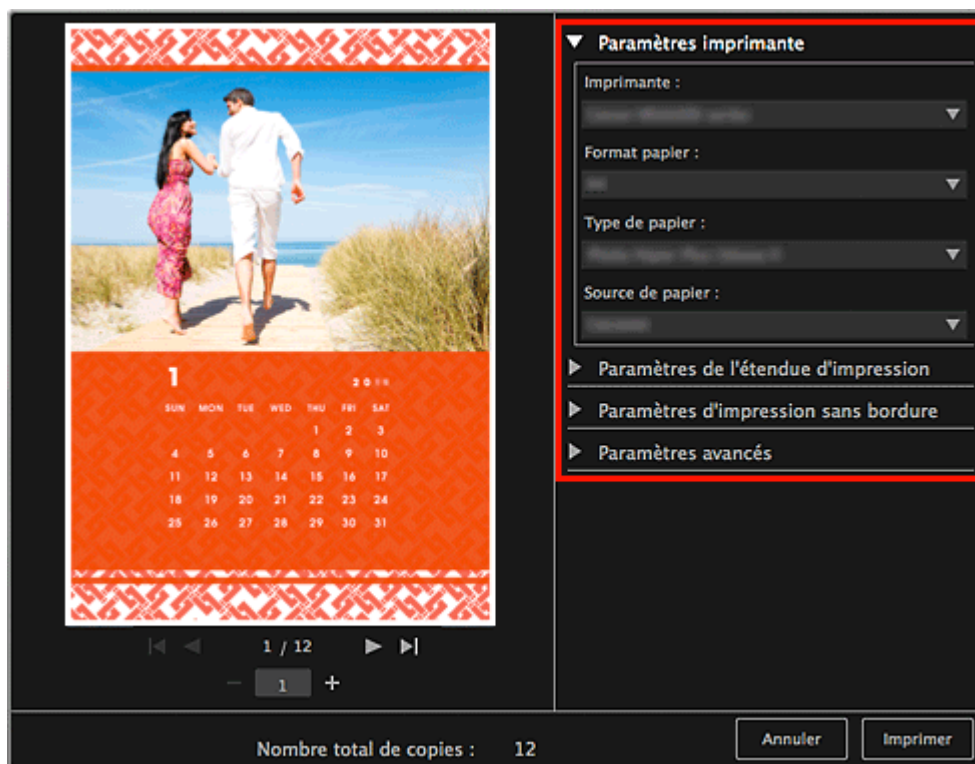

 **Remarque**

- Pour plus d'informations sur la boîte de dialogue, reportez-vous à la rubrique « [Boîte de dialogue Paramètres d'impression](#) ».

8. Cliquez sur **Imprimer**.

Un message apparaît.

9. Cliquez sur **OK**.

La boîte de dialogue Imprimer apparaît.

 **Important**

- Si vous changez d'imprimante dans la boîte de dialogue Imprimer ou cliquez sur **PDF (PDF ou Aperçu)** quand vous utilisez Mac OS X 10.6/Mac OS X 10.5), un message apparaît et l'impression est annulée.

10. Cliquez sur **Imprimer**.

 **Remarque**

- Selon le contenu PREMIUM, vous pouvez corriger ou améliorer les images insérées avant l'impression.

➔ Correction/amélioration de photos

- ➡ Amélioration des photos à l'aide de filtres spéciaux
 - Selon le contenu PREMIUM, vous pouvez permuter les images dans l'élément.
 - ➡ Insertion/ajustement des images
-

Rubrique connexe

- 🌐 Vue Télécharger contenu Premium
- 🌐 Vue Contenu Premium téléchargé
- 🌐 Vue Ma création

Haut de la page ▲

Capture et impression d'images fixes à partir de vidéos

Vous pouvez capturer des images vidéo pour créer des images fixes et les imprimer.

Important

- Si les vidéos ne s'affichent pas, vérifiez la configuration système et les formats de fichiers. Pour plus d'informations, reportez-vous à la rubrique « [Formats de fichier](#) ».
- La lecture des vidéos risque d'être incorrecte en fonction de votre environnement.
- Les tonalités des couleurs d'une vidéo, modifiées par le biais des paramètres du pilote graphique (carte vidéo) ou de son utilitaire, ne sont pas répercutées dans les images fixes capturées. Par conséquent, la tonalité peut différer entre les vidéos et les images fixes capturées.

1. Démarrez My Image Garden.

➔ Démarrage de My Image Garden

2. Sélectionnez la vidéo à partir de laquelle vous voulez capturer des images fixes.

➔ Sélection d'images, de fichiers PDF et de vidéos

3. Cliquez sur **Capture image vidéo**.

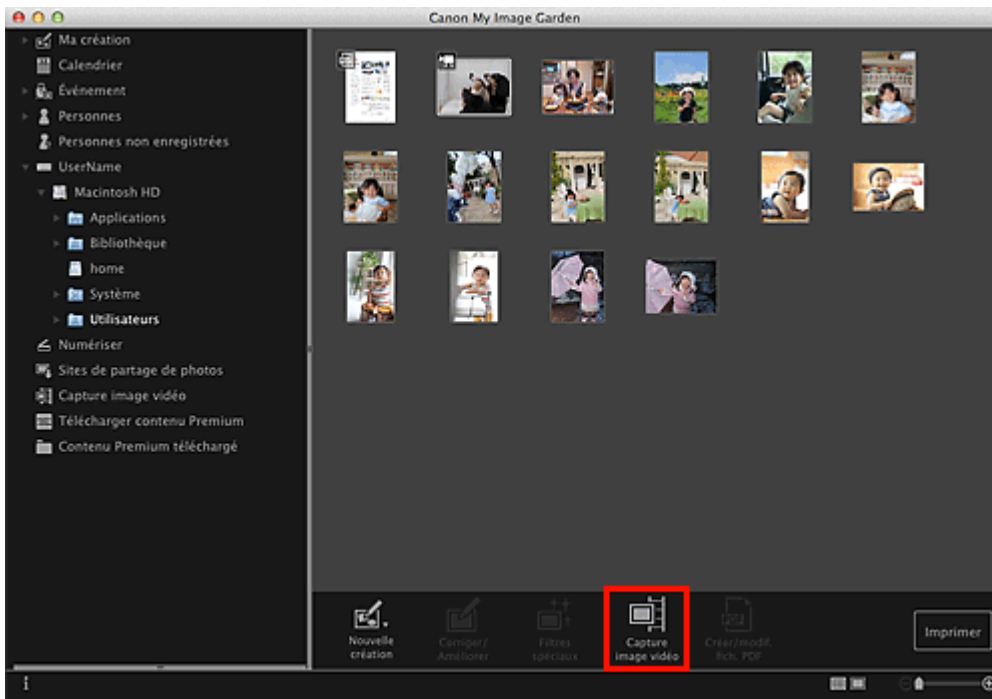

La vue **Capture image vidéo** apparaît et affiche la vidéo avec le volet de capture d'images fixes.

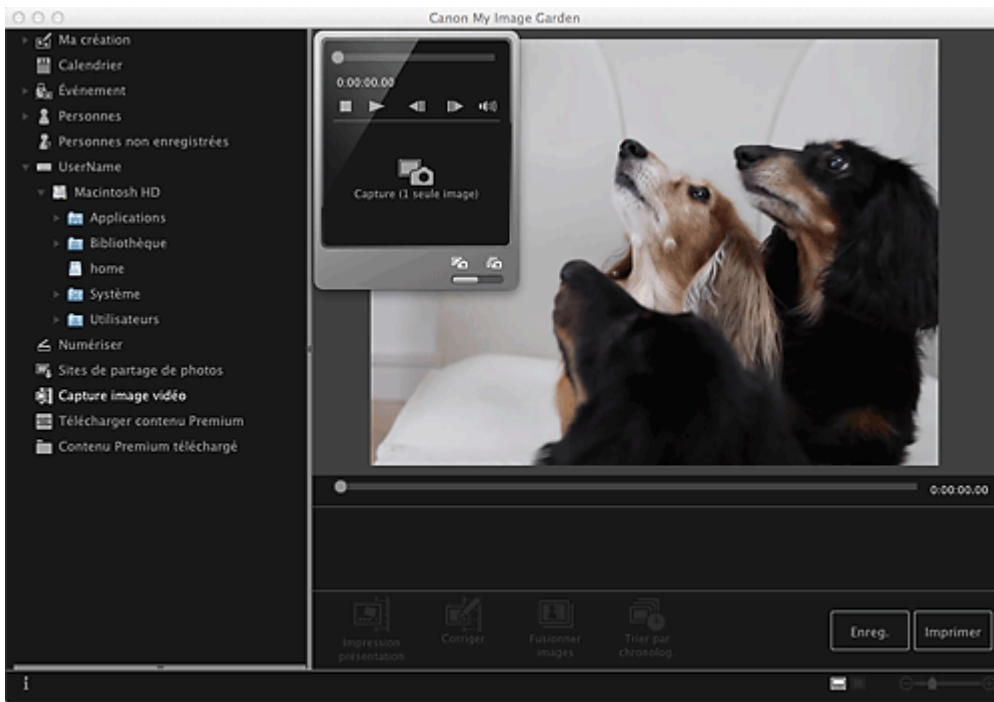

4. Affichez l'image à capturer en tant qu'image fixe.

Faites glisser le curseur dans la vue **Capture image vidéo** ou utilisez le volet de capture d'images fixes pour afficher l'image à capturer.

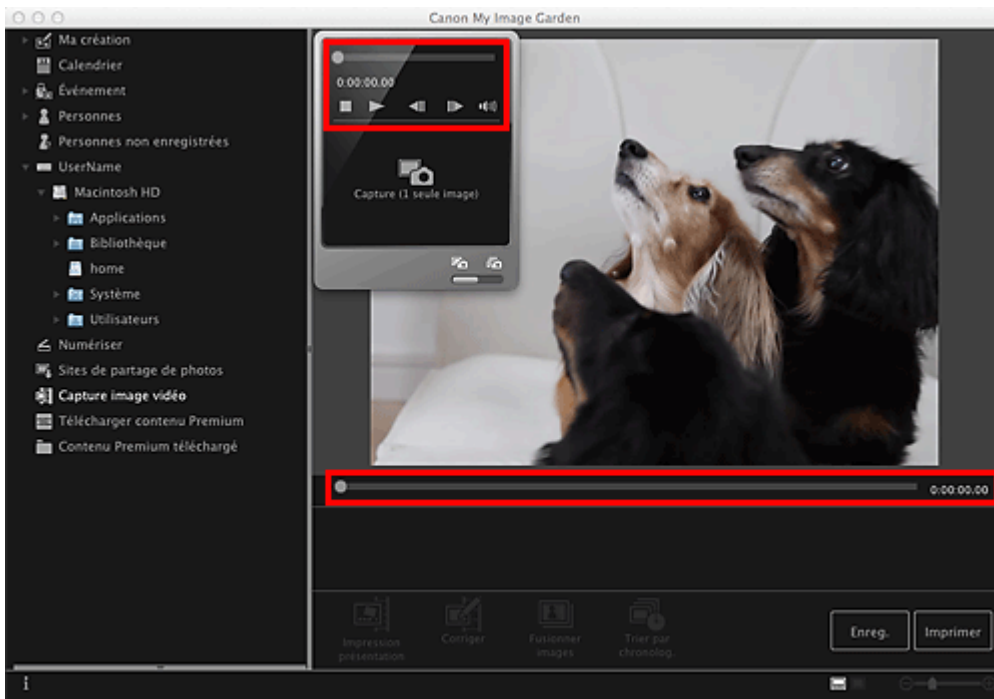

Remarque

-  (Pause) ou  (Lecture) s'affiche dans le volet de capture d'images fixes pendant la lecture ou la pause d'une vidéo, respectivement.
- Utilisez les boutons  (Pause) et  (Image vers l'arrière/Avance image) dans le panneau de capture d'image fixe pour afficher plus facilement l'image à capturer.

5. Lorsque l'image que vous souhaitez capturer en tant qu'image fixe apparaît, cliquez sur **Capture (1 seule image)** dans le volet de capture d'images fixes.

Remarque

- Reportez-vous à la rubrique « [Vue Capture image vidéo](#) » pour voir comment basculer entre **Capture (1 seule image)** et **Capture (plusieurs)**.
- Dans **Capture (plusieurs)**, vous pouvez capturer simultanément plusieurs images fixes à partir

d'une vidéo en spécifiant le nombre de captures, etc.

- Cochez la case **Préf. img plus claires** pour détecter automatiquement des images moins floues lors de la capture d'images. La capture peut prendre un certain temps, en fonction de votre environnement.

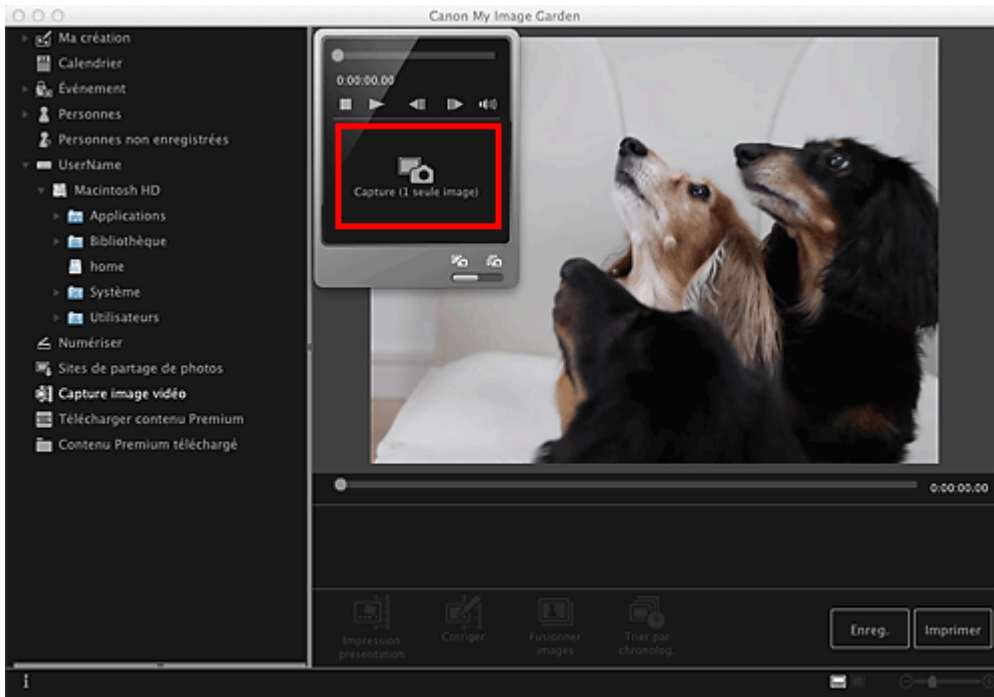

Une fois la capture d'images terminée, la ou les images capturées apparaissent dans la zone des images capturées.

Important

- Vous pouvez capturer jusqu'à 150 images fixes à partir d'une vidéo.

Remarque

- Pour trier les images fixes dans la zone des images capturées au moment de l'enregistrement, cliquez sur **Trier par chronolog.** au bas de l'écran.

6. Sélectionnez la ou les images que vous souhaitez imprimer, puis cliquez sur **Imprimer**.

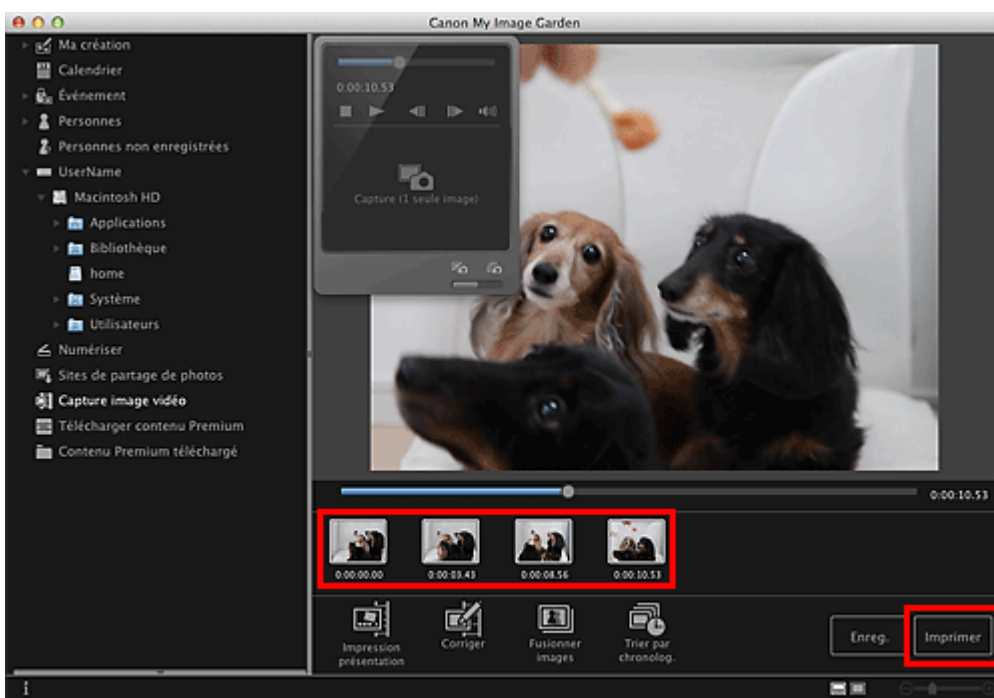

7. Définissez le nombre de copies à imprimer, l'imprimante, le papier à utiliser, etc.

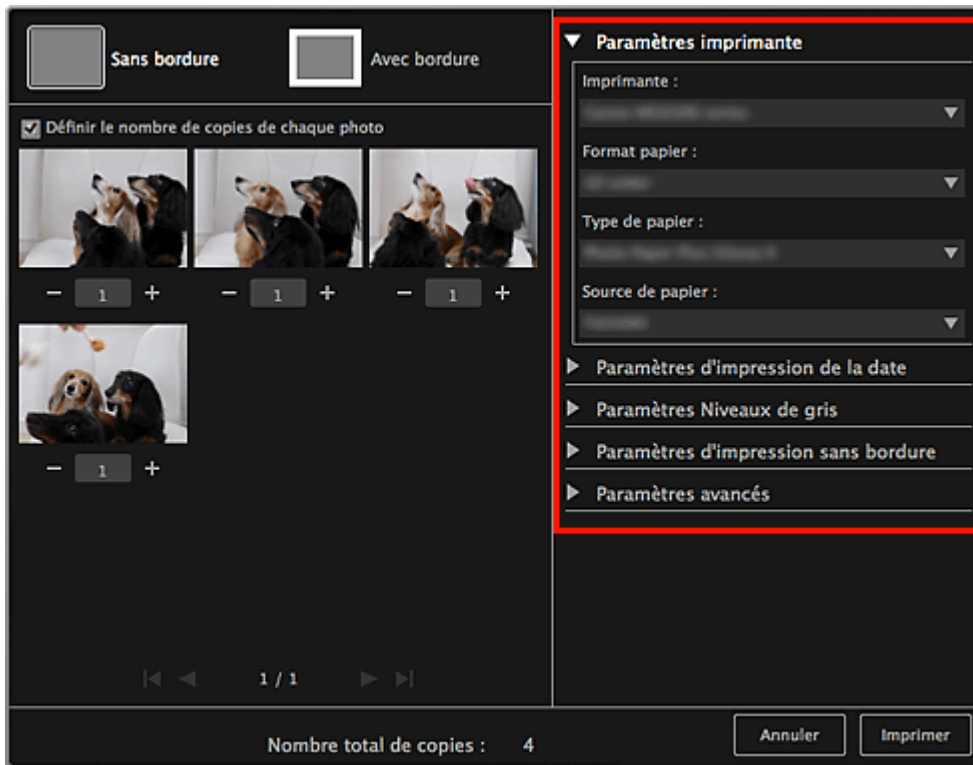

Remarque

- Pour plus d'informations sur la boîte de dialogue, reportez-vous à la rubrique « [Boîte de dialogue Paramètres d'impression](#) ».

8. Cliquez sur **Imprimer**.

Un message apparaît.

9. Cliquez sur **OK**.

La boîte de dialogue Imprimer apparaît.

Important

- Si vous modifiez l'imprimante dans la boîte de dialogue Imprimer, un message s'affiche et l'impression est annulée.

10. Cliquez sur **Imprimer**.

Remarque

- Pour enregistrer les images fixes capturées à partir des vidéos, sélectionnez les images fixes que vous souhaitez enregistrer dans la zone des images capturées, puis cliquez sur **Enreg..**
- Cliquez sur **Impression présentation** au bas de l'écran pour modifier ou imprimer un élément créé à partir des images fixes capturées dans une présentation cinématographique.
➔ [Impression dans une présentation cinématographique](#)
- Pour corriger une image fixe capturée, sélectionnez l'image fixe que vous souhaitez corriger dans la zone des images capturées, puis cliquez sur **Corriger** au bas de l'écran.
➔ [Correction d'images fixes capturées à partir de vidéos](#)
- Vous pouvez superposer et fusionner plusieurs images fixes capturées dans l'ordre chronologique, pour créer une image représentant le flux d'un sujet en mouvement.
➔ [Création d'images fusionnant des images vidéo](#)

Rubrique connexe

- [Vue Capture image vidéo](#)

Création d'images fusionnant des images vidéo

Vous pouvez superposer et fusionner plusieurs images fixes, extraites d'une vidéo dans l'ordre chronologique, pour créer une image représentant le flux d'un sujet en mouvement.

Important

- Vous pouvez fusionner entre 5 et 30 images fixes.
- Les images fixes corrigées dans la vue **Corriger** ne peuvent pas être utilisées. Les images fixes initiales, non corrigées, seront utilisées.

Remarque

- Il est recommandé d'utiliser les images fixes extraites d'une vidéo enregistrée à l'aide d'un appareil photo fixe (fixé sur un trépied, etc.) sans appliquer de zoom ni effectuer de mise au point au cours de l'enregistrement.
- Reportez-vous à la rubrique « [Capture et impression d'images fixes à partir de vidéos](#) » pour voir comment capturer des images fixes.

1. Sélectionnez la ou les images fixes que vous souhaitez fusionner dans la zone des images capturées de la vue **Capture image vidéo**.
2. Cliquez sur **Fusionner images**.

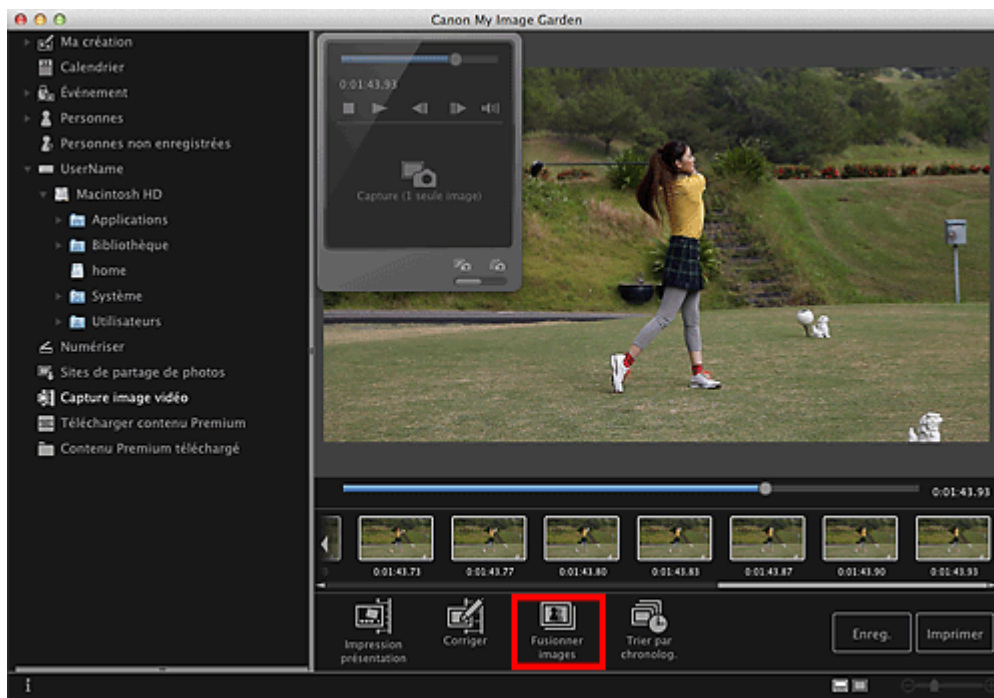

La vue **Fusionner images** apparaît et affiche l'image fusionnée dans la zone d'aperçu.

Remarque

- Lorsque vous cliquez sur **Fusionner images**, un message apparaît. Suivez les instructions affichées à l'écran.
- Pour changer les images à fusionner, sélectionnez les images dans la zone des images sélectionnées, puis cliquez sur **Commencer à re-fusion..**

3. Cliquez sur **Enreg.**.

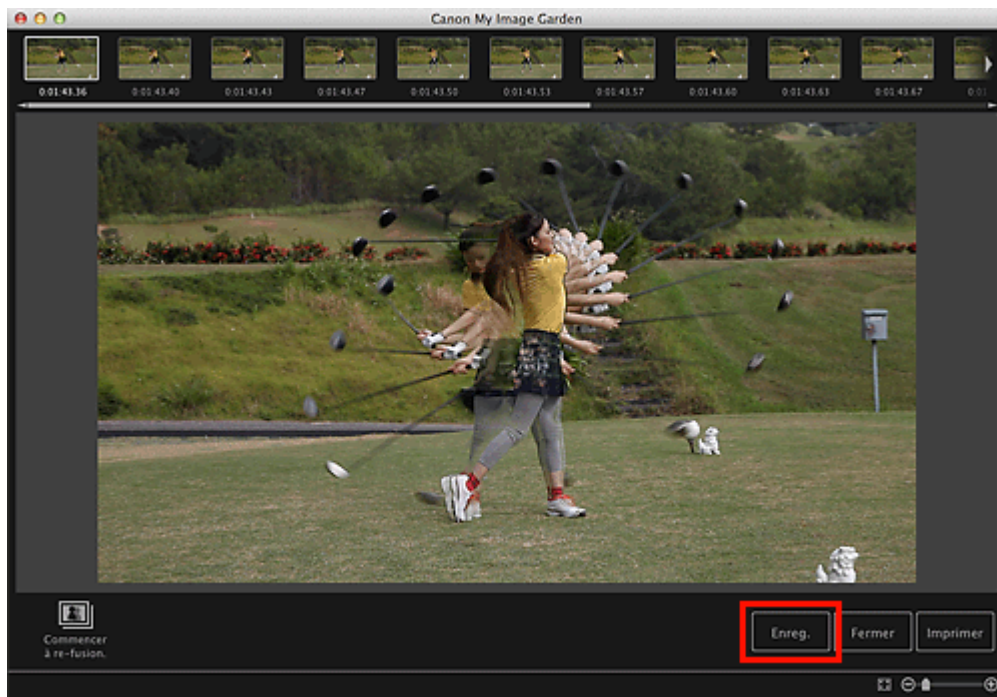

La boîte de dialogue **Enreg.** apparaît.

4. Spécifiez les paramètres d'enregistrement.

➔ Boîte de dialogue Enregistrer (Capture image vidéo)

Remarque

- L'image créée peut être enregistrée uniquement dans le format JPEG/Exif.

5. Cliquez sur **Enreg.**.

L'image créée est enregistrée et la vue **Fusionner images** réapparaît.

6. Cliquez sur **Fermer**.

La vue **Capture image vidéo** réapparaît.

Important

- Si l'image créée n'est pas enregistrée, le contenu fusionné sera supprimé.

Rubrique connexe

● [Vue Fusionner images](#)

[Haut de la page](#) ▲

Correction d'images fixes capturées à partir de vidéos

Vous pouvez réduire le bruit ou la rugosité dans les images fixes extraites de vidéos.

Important

- Si vous capturez une image sur laquelle le sujet ou l'appareil photo a bougé de façon significative, l'image fixe risque de ne pas être corrigée correctement.

Remarque

- Reportez-vous à la rubrique « [Capture et impression d'images fixes à partir de vidéos](#) » pour voir comment capturer des images fixes.

- Sélectionnez la ou les images fixes que vous souhaitez corriger dans la zone des images capturées de la vue **Capture image vidéo**.
- Cliquez sur **Corriger**.

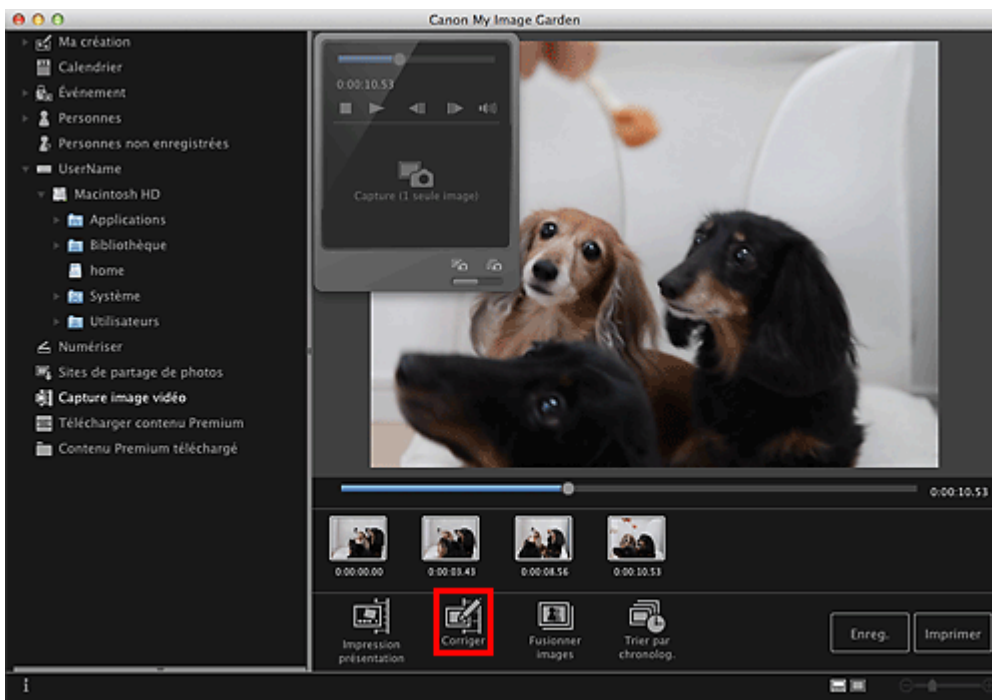

La vue **Corriger** apparaît et affiche l'image dans la zone d'aperçu.

- Sélectionnez l'image à corriger dans la zone des images sélectionnées.

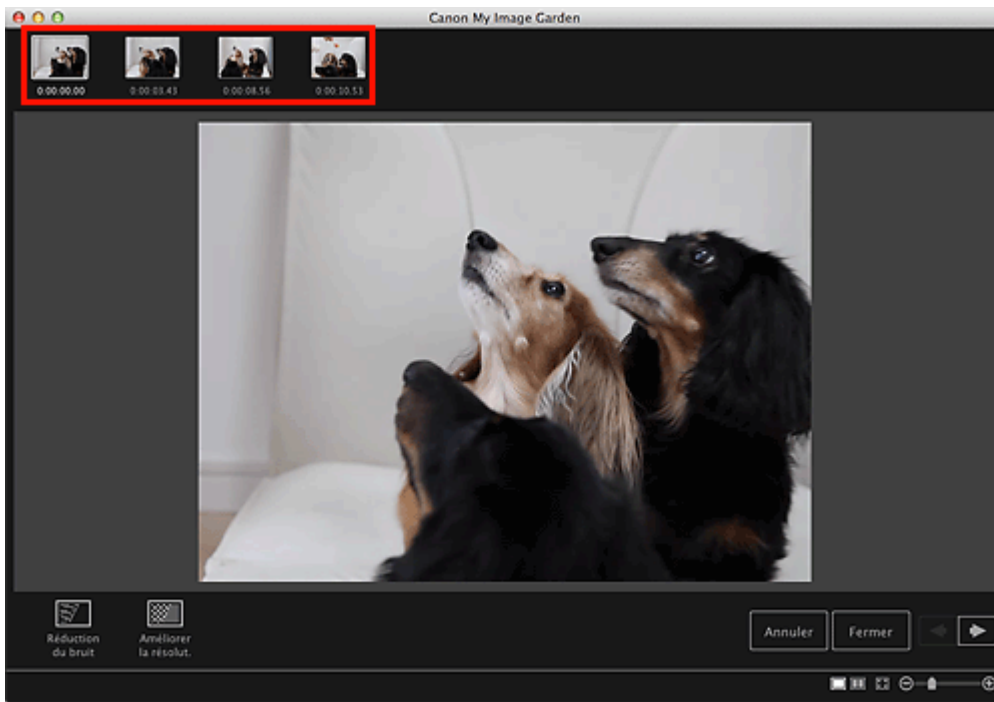

Remarque

- Vous pouvez également sélectionner et corriger plusieurs images.

4. Cliquez sur **Réduction du bruit** ou **Améliorer la résolut.** en fonction de votre objectif.

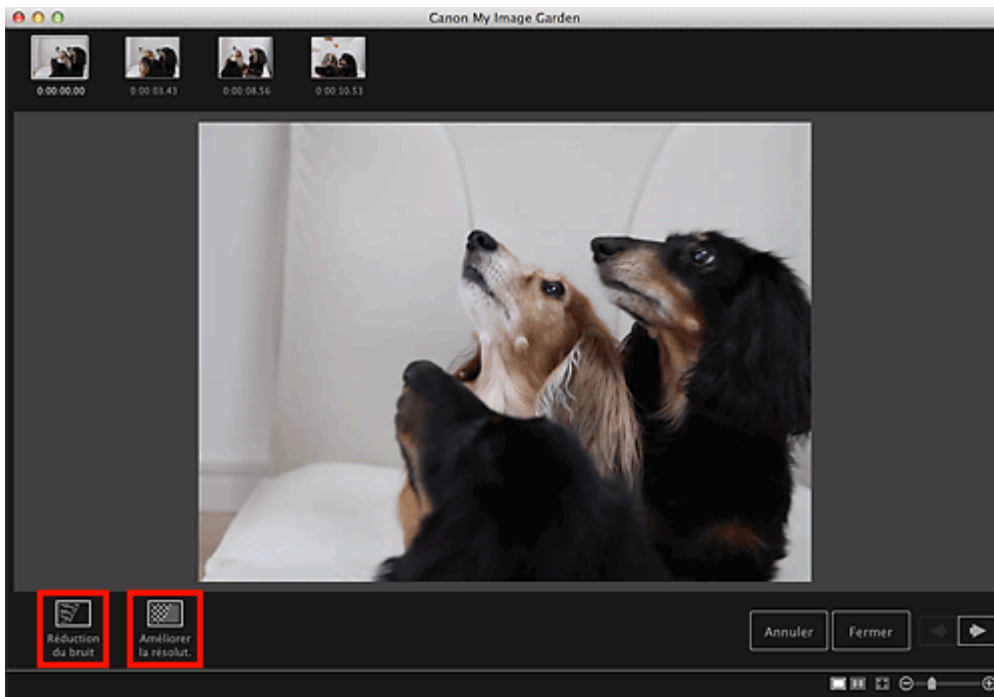

L'image est corrigée et le symbole  (de correction) apparaît en haut et à droite de l'image.

Remarque

- Cliquez sur **Annuler** pour annuler la correction.

5. Cliquez sur **Fermer**.

La vue **Capture image vidéo** réapparaît.

Rubrique connexe



Utilisation de différentes fonctions

- Numérisation de photos et de documents
- Modification d'éléments
- Correction/amélioration de photos
- Découpage des photos
- Amélioration des photos à l'aide de filtres spéciaux
- Création/modification de fichiers PDF
- Extraction de texte à partir d'images (fonction OCR)
- Téléchargement d'images à partir de sites de partage de photos

[Haut de la page ▲](#)

Numérisation de photos et de documents

- Numérisation facile avec la numérisation automatique
- Numérisation de photos
- Numérisation de documents
- Numérisation à l'aide des paramètres favoris
- Découpage des images numérisées

Remarque

- En cliquant sur **Relier** dans **Numériser**, vous pouvez numériser séparément la moitié gauche et la moitié droite d'un élément plus grand que la vitre, puis combiner les images numérisées pour n'en former qu'une seule. Pour savoir comment numériser et combiner des images, reportez-vous à la page correspondante du *Manuel en ligne*.
- En cliquant sur **ScanGear** dans la vue **Numériser**, vous pouvez démarrer ScanGear (pilote du scanner) et numériser en spécifiant le format de sortie, des corrections d'image et d'autres paramètres. Pour plus d'informations sur la numérisation avec ScanGear, reportez-vous à la page correspondante du *Manuel en ligne*.

Haut de la page ▲

Numérisation facile avec la numérisation automatique

Vous pouvez numériser facilement en détectant automatiquement le type d'élément.

1. Assurez-vous que votre scanner ou imprimante est sous tension.
2. Placez l'élément sur la vitre de votre scanner ou imprimante.

Remarque

- Pour savoir comment placer les éléments, reportez-vous à la page correspondante du *Manuel en ligne*.

3. Démarrez My Image Garden.

➔ Démarrage de My Image Garden

4. Cliquez sur **Numériser**.

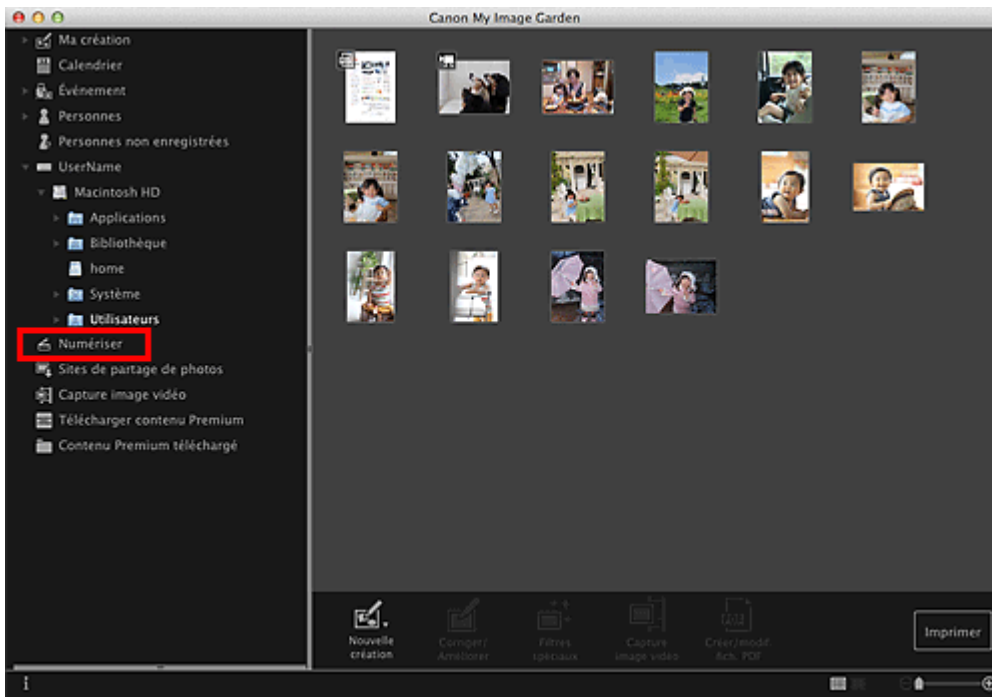

La vue **Numériser** apparaît.

5. Cliquez sur **Auto**.

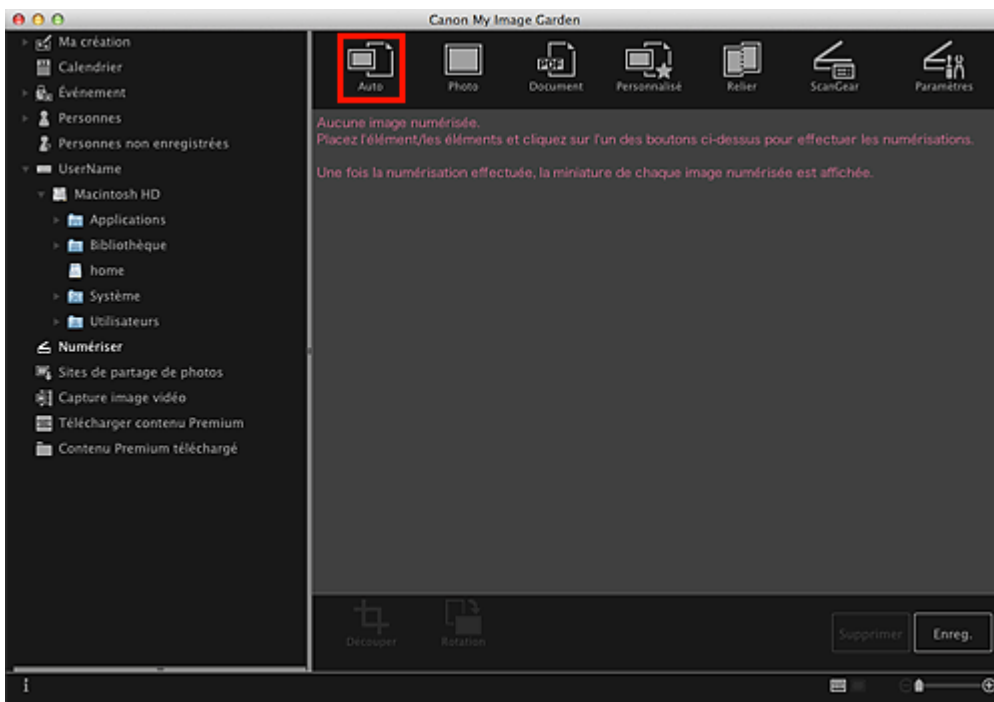

La numérisation commence.

Remarque

- Pour définir les paramètres de numérisation, reportez-vous à la page correspondante du *Manuel en ligne*.
- Cliquez sur **Annuler** pour annuler la numérisation.

Une fois la numérisation terminée, l'image apparaît en tant que miniature.

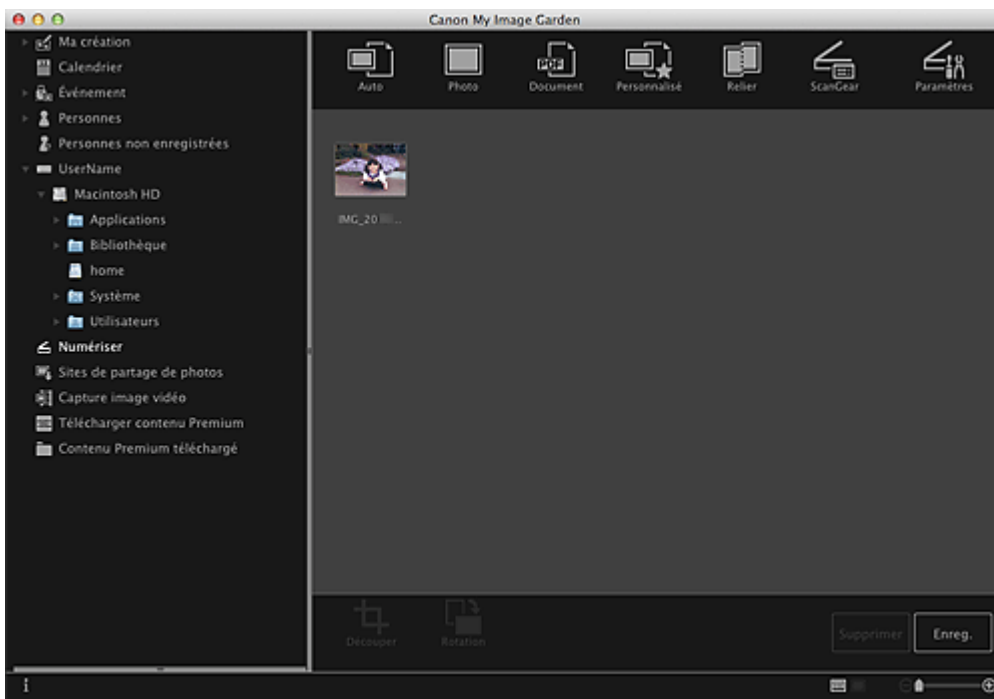

Remarque

- Vous pouvez faire pivoter l'image sélectionnée de 90 degrés dans le sens horaire en cliquant sur **Rotation**. Vous pouvez répéter cette opération autant de fois que nécessaire.
- Vous pouvez découper les images.
 - ➔ **Découpage des images numérisées**
- Cliquez sur **Enreg.** pour enregistrer les images numérisées après rotation ou découpage.
 - ➔ **Boîte de dialogue Enregistrer (Numériser)**
- Vous pouvez définir l'emplacement d'enregistrement des images numérisées dans l'onglet **Paramètres avancés** de la boîte de dialogue **Préférences**. Pour afficher cette boîte de dialogue, sélectionnez **Préférences...** dans le menu **My Image Garden**. Pour plus

d'informations sur la procédure de configuration, reportez-vous à la rubrique « [Boîte de dialogue Préférences](#) ».

Remarque

- Vous pouvez également imprimer les images numérisées. Pour afficher la boîte de dialogue Paramètres d'impression, tout en maintenant la touche Ctrl enfoncée, cliquez sur une miniature et sélectionnez **Imprimer...** dans le menu affiché. Sélectionnez l'imprimante et le papier à utiliser, puis cliquez sur **Imprimer**.
➔ [Boîte de dialogue Paramètres d'impression](#)
-

Rubrique connexe

- [Vue Numériser](#)

[Haut de la page](#) ▲

Numérisation de photos

Vous pouvez numériser avec des paramètres adaptés aux photos.

Remarque

- Vous pouvez même numériser deux photos ou plus (petits éléments) simultanément. Pour définir les paramètres de numérisation, reportez-vous à la page correspondante du *Manuel en ligne*.

1. Placez l'élément sur la vitre.

Remarque

- Pour savoir comment placer les éléments, reportez-vous à la page correspondante du *Manuel en ligne*.

2. Démarrez My Image Garden.

➔ Démarrage de My Image Garden

3. Cliquez sur **Numériser**.

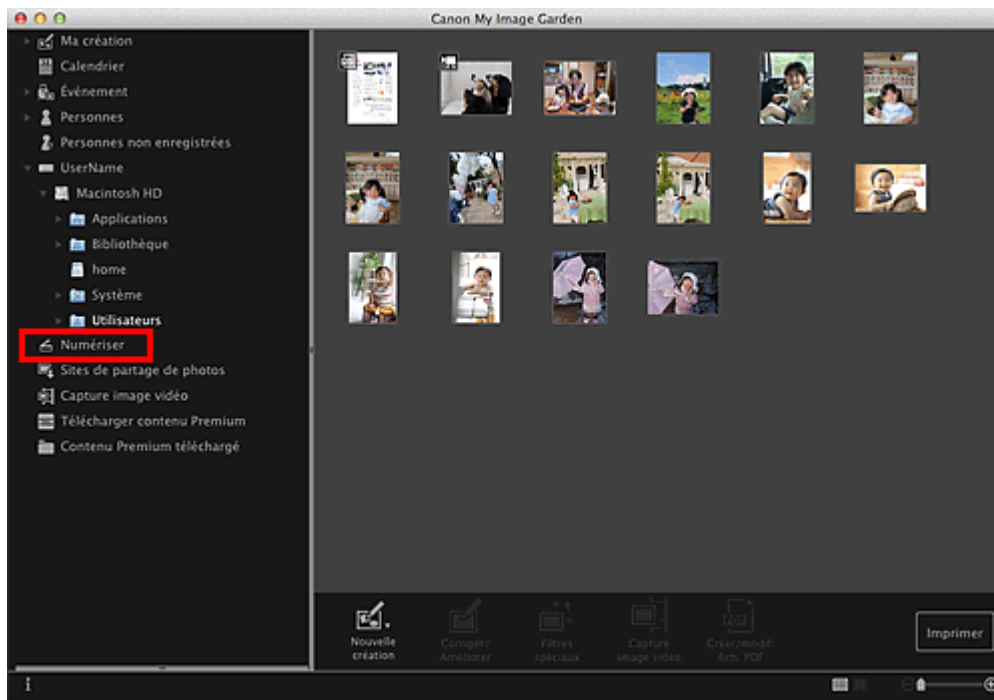

La vue **Numériser** apparaît.

4. Cliquez sur **Photo**.

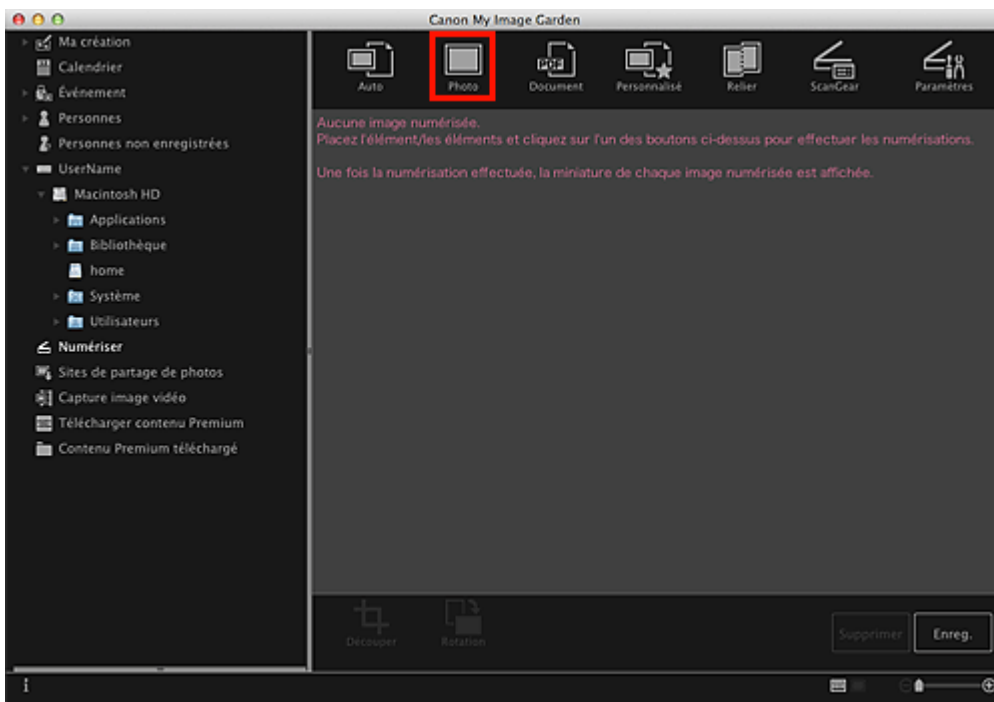

La numérisation commence.

Remarque

- Cliquez sur **Annuler** pour annuler la numérisation.

Une fois la numérisation terminée, l'image apparaît en tant que miniature.

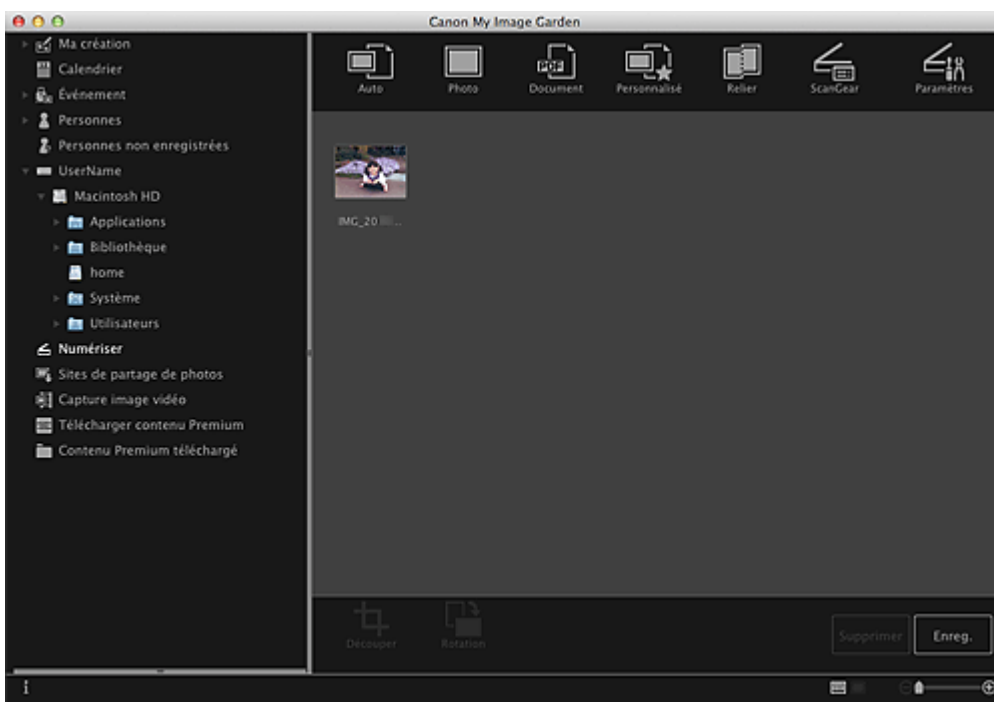

Remarque

- Vous pouvez faire pivoter l'image sélectionnée de 90 degrés dans le sens horaire en cliquant sur **Rotation**. Vous pouvez répéter cette opération autant de fois que nécessaire.
- Vous pouvez découper les images.
 - ➔ **Découpage des images numérisées**
- Cliquez sur **Enreg.** pour enregistrer les images numérisées après rotation ou découpage.
 - ➔ **Boîte de dialogue Enregistrer (Numériser)**
- Vous pouvez définir l'emplacement d'enregistrement des images numérisées dans l'onglet **Paramètres avancés** de la boîte de dialogue **Préférences**. Pour afficher cette boîte de dialogue, sélectionnez **Préférences...** dans le menu **My Image Garden**. Pour plus d'informations sur la procédure de configuration, reportez-vous à la rubrique « **Boîte de dialogue Préférences** ».

Remarque

- Vous pouvez également imprimer les images numérisées. Pour afficher la boîte de dialogue Paramètres d'impression, tout en maintenant la touche Ctrl enfoncée, cliquez sur une miniature et sélectionnez **Imprimer...** dans le menu affiché. Sélectionnez l'imprimante et le papier à utiliser, puis cliquez sur **Imprimer**.
 - ➔ [Boîte de dialogue Paramètres d'impression](#)
-

Rubrique connexe

- [Vue Numériser](#)

[Haut de la page ▲](#)

Numérisation de documents

Vous pouvez numériser avec des paramètres adaptés aux documents.

Remarque

- Vous pouvez même numériser deux petits éléments ou plus simultanément. Pour définir les paramètres de numérisation, reportez-vous à la page correspondante du *Manuel en ligne*.

1. Placez l'élément sur la vitre.

Remarque

- Pour savoir comment placer les éléments, reportez-vous à la page correspondante du *Manuel en ligne*.

2. Démarrez My Image Garden.

➔ Démarrage de My Image Garden

3. Cliquez sur **Numériser**.

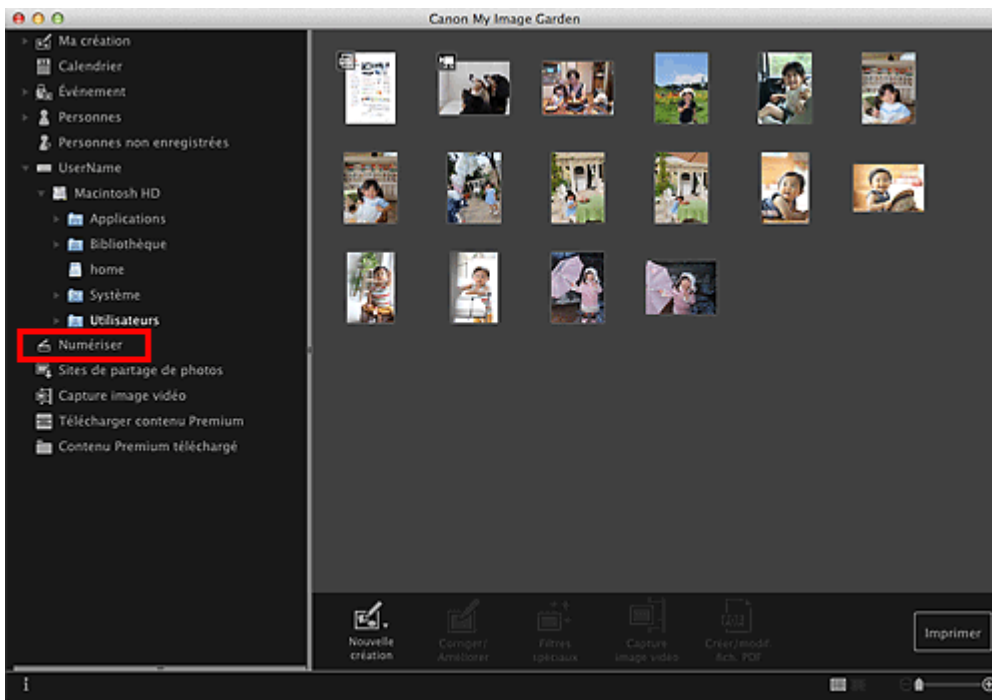

La vue **Numériser** apparaît.

4. Cliquez sur **Document**.

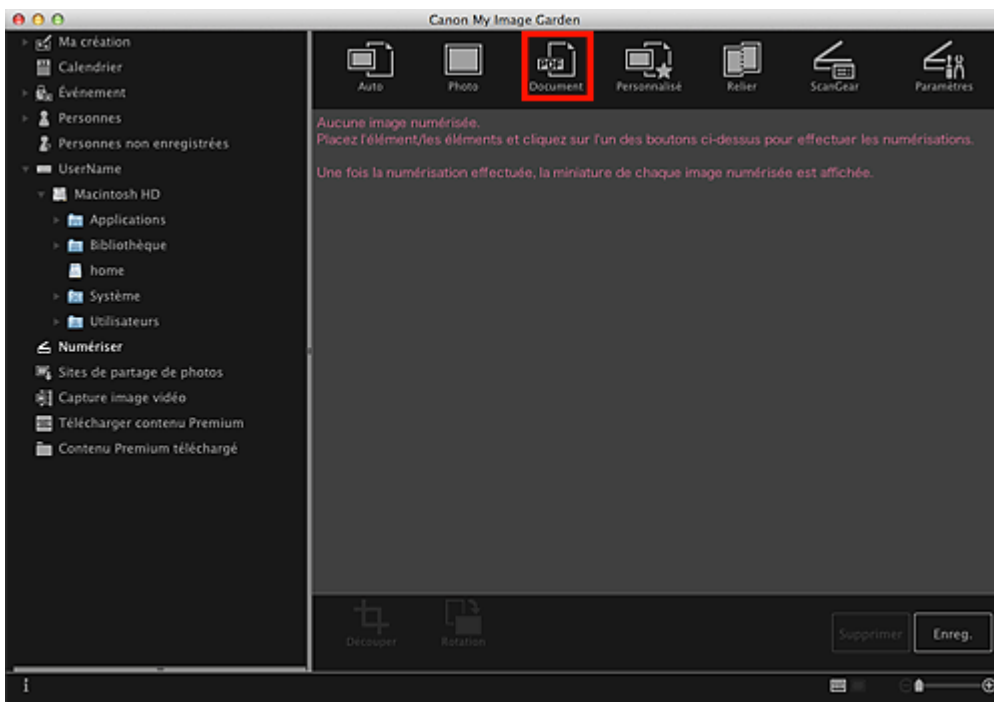

La numérisation commence.

Remarque

- Cliquez sur **Annuler** pour annuler la numérisation.

Une fois la numérisation terminée, l'image apparaît en tant que miniature.

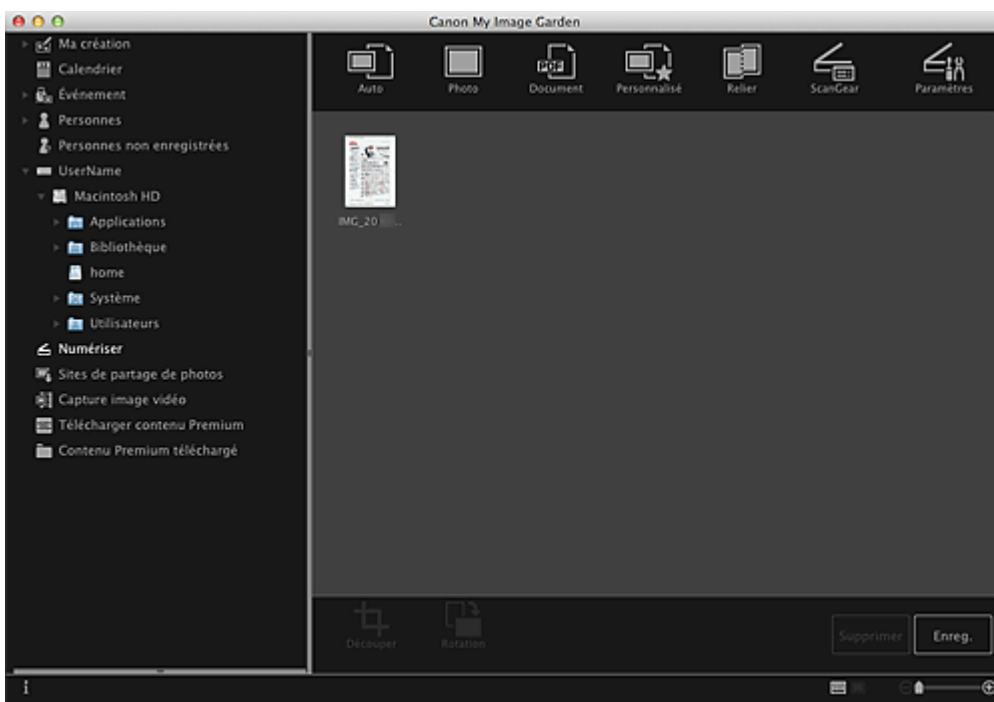

Remarque

- Cliquez sur **Enreg.** pour enregistrer les images numérisées.
➔ **Boîte de dialogue Enregistrer (Numériser)**
- Vous pouvez définir l'emplacement d'enregistrement des images numérisées dans l'onglet **Paramètres avancés** de la boîte de dialogue **Préférences**. Pour afficher cette boîte de dialogue, sélectionnez **Préférences...** dans le menu **My Image Garden**. Pour plus d'informations sur la procédure de configuration, reportez-vous à la rubrique « **Boîte de dialogue Préférences** ».

Remarque

- Vous pouvez également imprimer les images numérisées. Pour afficher la boîte de dialogue

Paramètres d'impression, tout en maintenant la touche Ctrl enfoncée, cliquez sur une miniature et sélectionnez **Imprimer...** dans le menu affiché. Sélectionnez l'imprimante et le papier à utiliser, puis cliquez sur **Imprimer**.

➡ Boîte de dialogue Paramètres d'impression

Rubrique connexe

➡ Vue Numériser

Haut de la page ▲

Numérisation à l'aide des paramètres favoris

Vous pouvez numériser des documents en utilisant vos paramètres fréquemment utilisés favoris, en les enregistrant au préalable.

Remarque

- Vous pouvez enregistrer vos paramètres favoris dans la boîte de dialogue qui s'affiche en cliquant sur **Paramètres**. Pour plus d'informations sur la procédure de configuration, reportez-vous à la page correspondante du *Manuel en ligne*.

1. Placez l'élément sur la vitre.

2. Démarrez My Image Garden.

➔ Démarrage de My Image Garden

3. Cliquez sur **Numériser**.

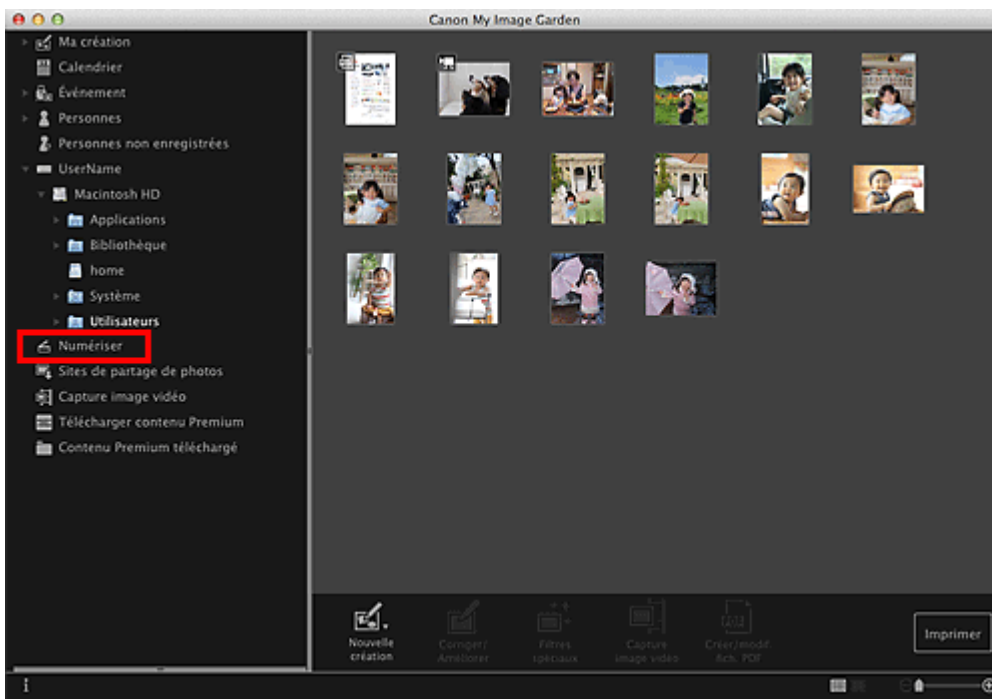

La vue **Numériser** apparaît.

4. Cliquez sur **Personnalisé**.

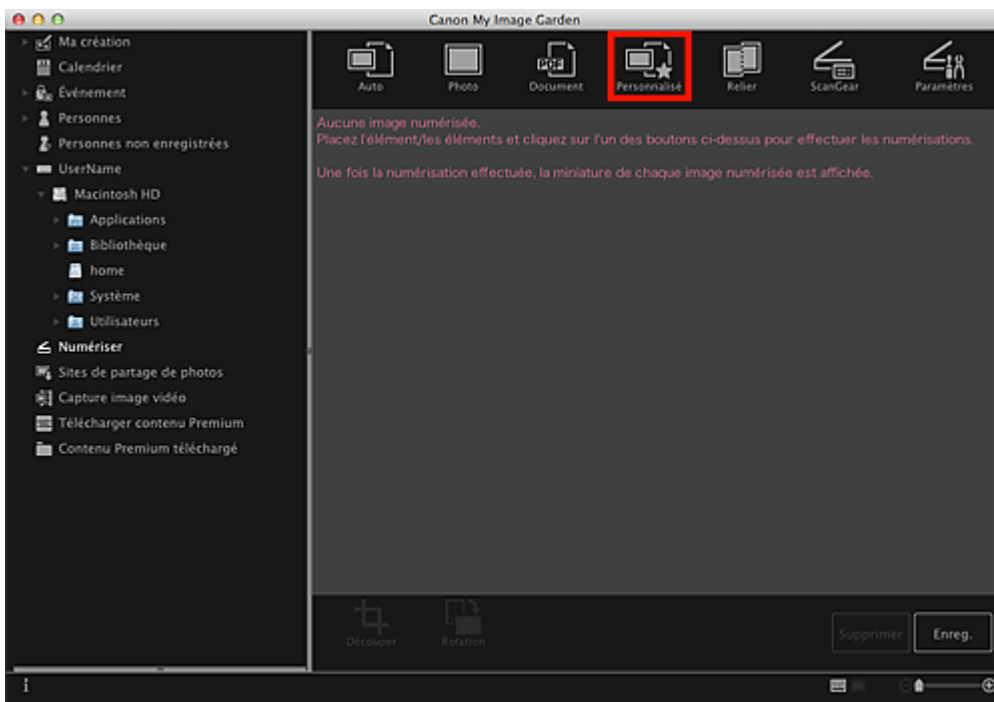

La numérisation commence.

Remarque

- Cliquez sur **Annuler** pour annuler la numérisation.

Une fois la numérisation terminée, l'image apparaît en tant que miniature.

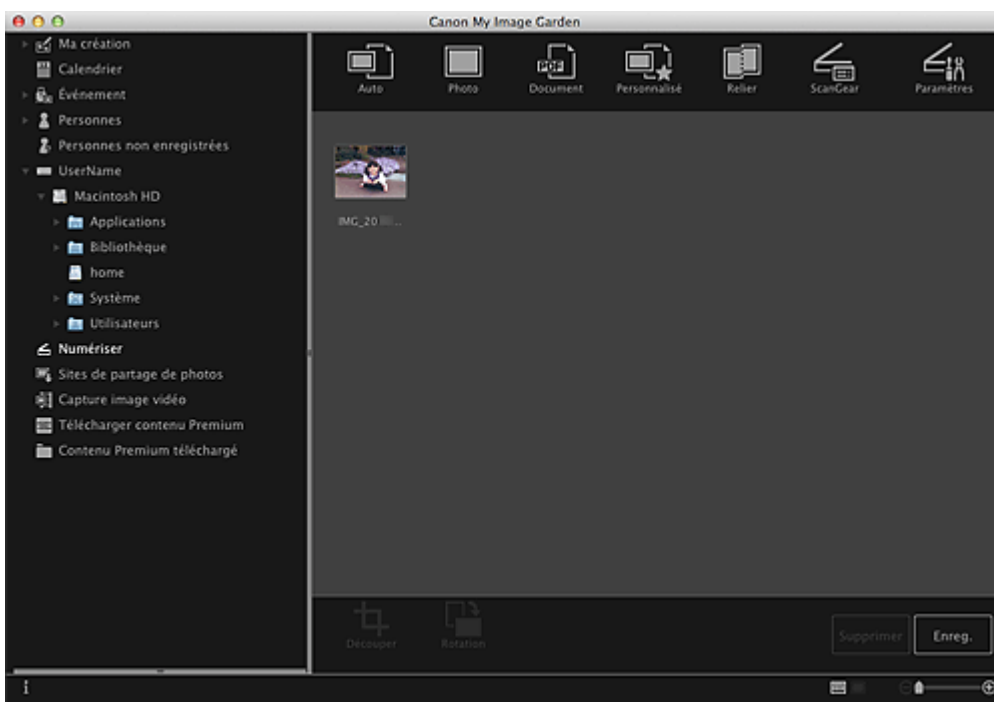

Remarque

- Vous pouvez faire pivoter l'image sélectionnée de 90 degrés dans le sens horaire en cliquant sur **Rotation**. Vous pouvez répéter cette opération autant de fois que nécessaire.
- Vous pouvez découper les images.
 - ➔ **Découpage des images numérisées**
- Cliquez sur **Enreg.** pour enregistrer les images numérisées après rotation ou découpage.
 - ➔ **Boîte de dialogue Enregistrer (Numériser)**
- Vous pouvez définir l'emplacement d'enregistrement des images numérisées dans l'onglet **Paramètres avancés** de la boîte de dialogue **Préférences**. Pour afficher cette boîte de dialogue, sélectionnez **Préférences...** dans le menu **My Image Garden**. Pour plus d'informations sur la procédure de configuration, reportez-vous à la rubrique « **Boîte de dialogue Préférences** ».

Remarque

- Vous pouvez également imprimer les images numérisées. Pour afficher la boîte de dialogue Paramètres d'impression, tout en maintenant la touche Ctrl enfoncée, cliquez sur une miniature et sélectionnez **Imprimer...** dans le menu affiché. Sélectionnez l'imprimante et le papier à utiliser, puis cliquez sur **Imprimer**.
 - ➔ [Boîte de dialogue Paramètres d'impression](#)
-

Rubrique connexe

- [Vue Numériser](#)

[Haut de la page ▲](#)

Découpage des images numérisées

Vous pouvez découper les images numérisées. Le « découpage » consiste à sélectionner la zone que vous voulez conserver dans une image et à supprimer le reste.



1. Sélectionnez une image dans la vue **Numériser**, puis cliquez sur **Découper** au bas de l'écran.

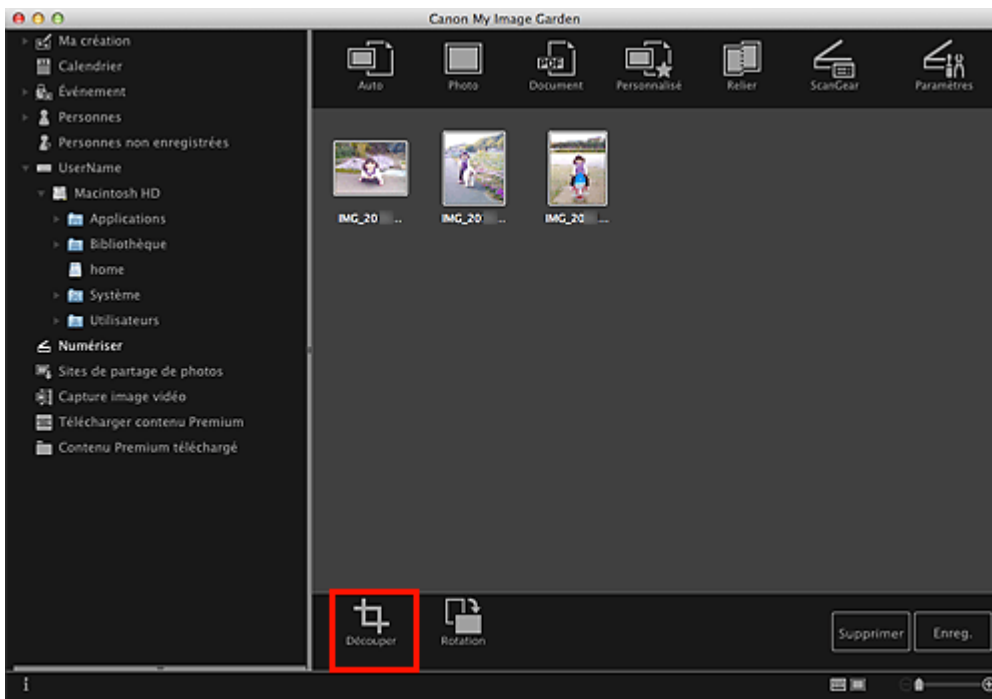

La vue **Découper** apparaît et un cadre blanc s'affiche le long du bord de l'image.

Remarque

- Reportez-vous à la rubrique « [Numérisation de photos](#) » pour voir comment numériser des images.

2. Faites glisser le cadre blanc sur l'image afin d'ajuster la zone de découpe, puis cliquez sur **Appliquer**.

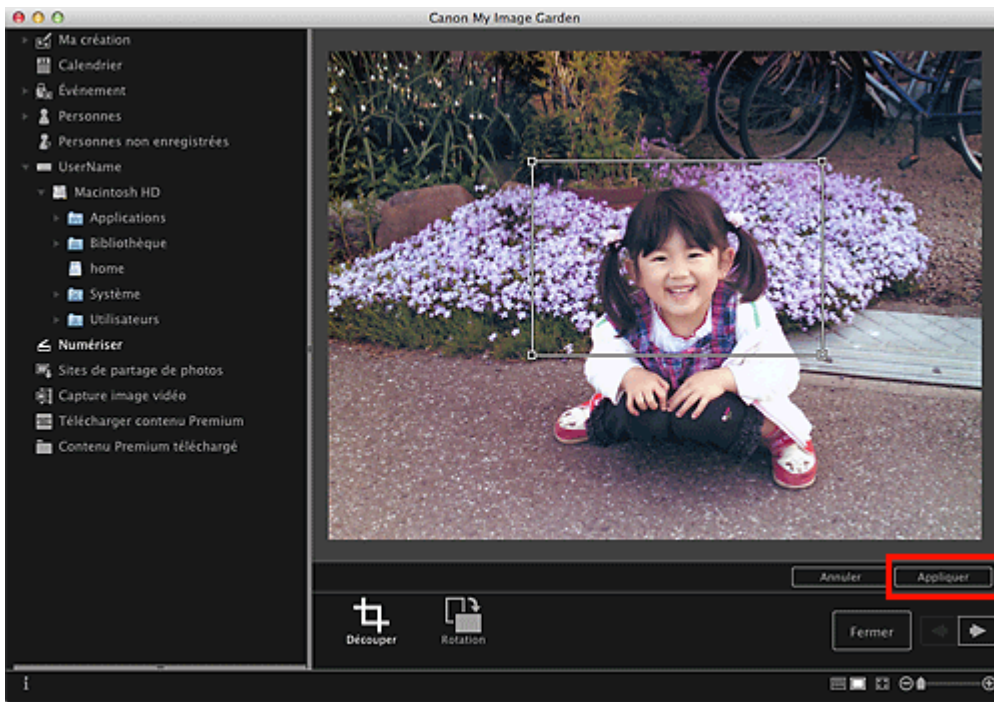

Remarque

- Pour déplacer la zone de découpe, placez le curseur dans le cadre blanc et faites-le glisser.
- Vous pouvez faire pivoter l'image sélectionnée de 90 degrés dans le sens horaire en cliquant sur **Rotation**. Vous pouvez répéter cette opération autant de fois que nécessaire.

3. Cliquez sur **Fermer**.

La vue **Numériser** apparaît.

4. Cliquez sur **Enreg..**

➔ Boîte de dialogue Enregistrer (Numériser)

Rubrique connexe

● Découper (Numériser)

Haut de la page ▲

A061

My Image Garden

Modification d'éléments

- Définition du motif et des personnes principales
- Modification de l'arrière-plan
- Modification de la présentation
- Disposition automatique des photos
- Ajout, suppression ou réorganisation de pages
- Insertion/ajustement des images
- Ajout de texte aux photos

Haut de la page ▲

Définition du motif et des personnes principales

Ma création vous permet de définir le motif et les personnes principales de vos éléments.

Remarque

- Reportez-vous à la rubrique « **Vue Ma création** » pour voir comment afficher la vue **Ma création**.
- La modification d'un collage est utilisée à titre d'exemple dans les descriptions suivantes. Cet ou ces écrans peuvent varier en fonction de ce que vous créez.

1. Cliquez sur **Motif et pers. princ.** dans **Ma création**.

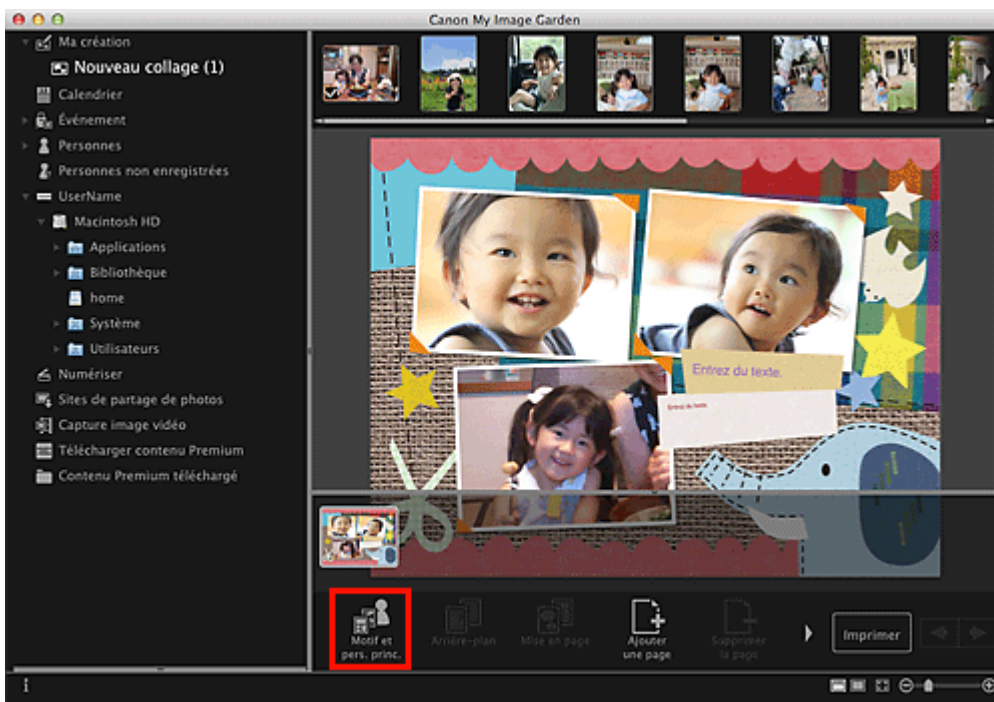

La boîte de dialogue **Sélectionnez le motif et les personnes principales** apparaît.

2. Sélectionnez le motif que vous souhaitez utiliser.

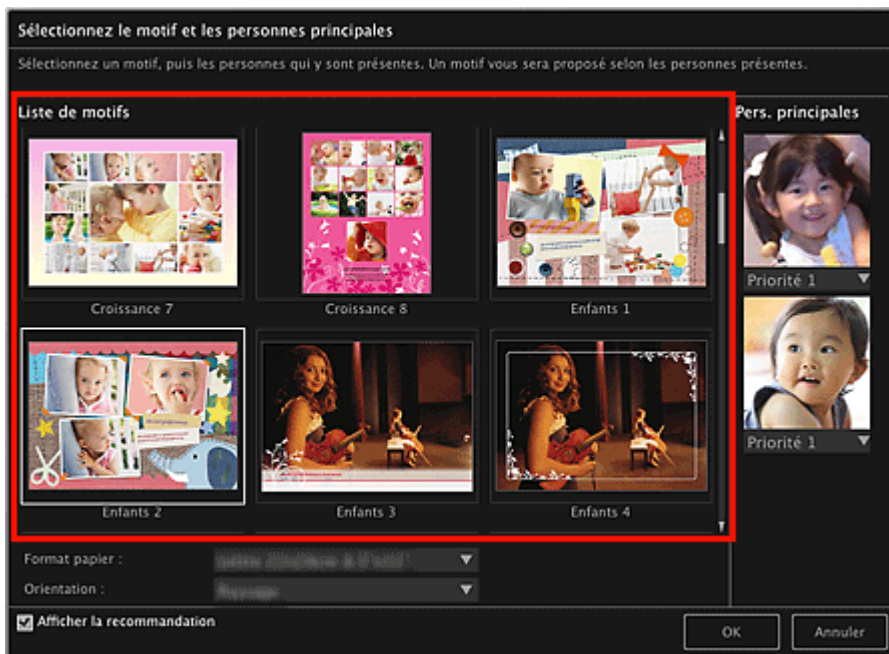

3. Définissez la priorité des personnes.

Vous pouvez sélectionner **Priorité 1** ou **Priorité 2**.

Laissez ce champ vide si vous ne définissez pas la priorité.

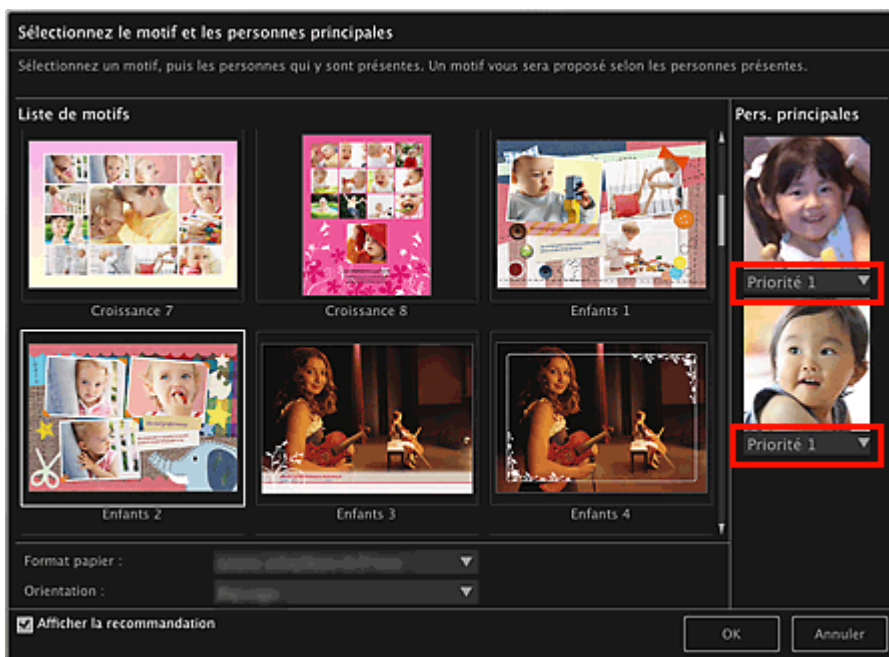

4. Sélectionnez **Format papier** et **Orientation**.

Remarque

- Les paramètres **Format papier** et **Orientation** qu'il est possible de sélectionner dépendent du motif.

5. Vérifiez que la case **Afficher la recommandation** est cochée.

Les images seront insérées automatiquement dans les cadres de mise en page de l'élément en fonction des informations enregistrées dans les images.

Pour savoir comment enregistrer des informations dans les images, consultez la rubrique « [Enregistrement d'informations dans les photos](#) ».

Remarque

- Les images associées à un niveau d'évaluation élevé et fréquemment recherchées sont utilisées

en priorité.

- Décochez la case si vous souhaitez définir les images à insérer dans votre élément. Pour savoir comment insérer des images, consultez la rubrique « [Insertion/ajustement des images](#) ».
 - Quand **Identification personnes...** apparaît dans **Personnes non enregistrées**, dans le menu général, le résultat peut ne pas être comme prévu, étant donné que le placement automatique ne s'applique pas aux images pour lesquelles l'analyse n'a pas été terminée.
 - Il se peut que des personnes autres que celles définies en tant que personnes principales soient placées, selon les résultats de l'analyse d'images.
-

6. Cliquez sur **OK**.

Le motif et les personnes principales sont définis et l'élément s'affiche.

Rubrique connexe

- [Boîte de dialogue Sélectionner le motif et les personnes principales](#)

[Haut de la page ▲](#)

Modification de l'arrière-plan

Dans la vue **Ma création**, vous pouvez modifier l'arrière-plan de vos éléments, page par page.

Important

- Cette fonction n'est pas disponible lorsque du contenu PREMIUM est utilisé.
- Cette fonction peut ne pas être disponible en fonction du type et du motif de votre élément.

Remarque

- Reportez-vous à la rubrique « [Vue Ma création](#) » pour voir comment afficher la vue **Ma création**.
- La modification d'une étiquette disque est utilisée à titre d'exemple dans les descriptions suivantes. Cet ou ces écrans peuvent varier en fonction de ce que vous créez.

1. Dans la zone des miniatures de page, sélectionnez la page dont vous souhaitez modifier l'arrière-plan.

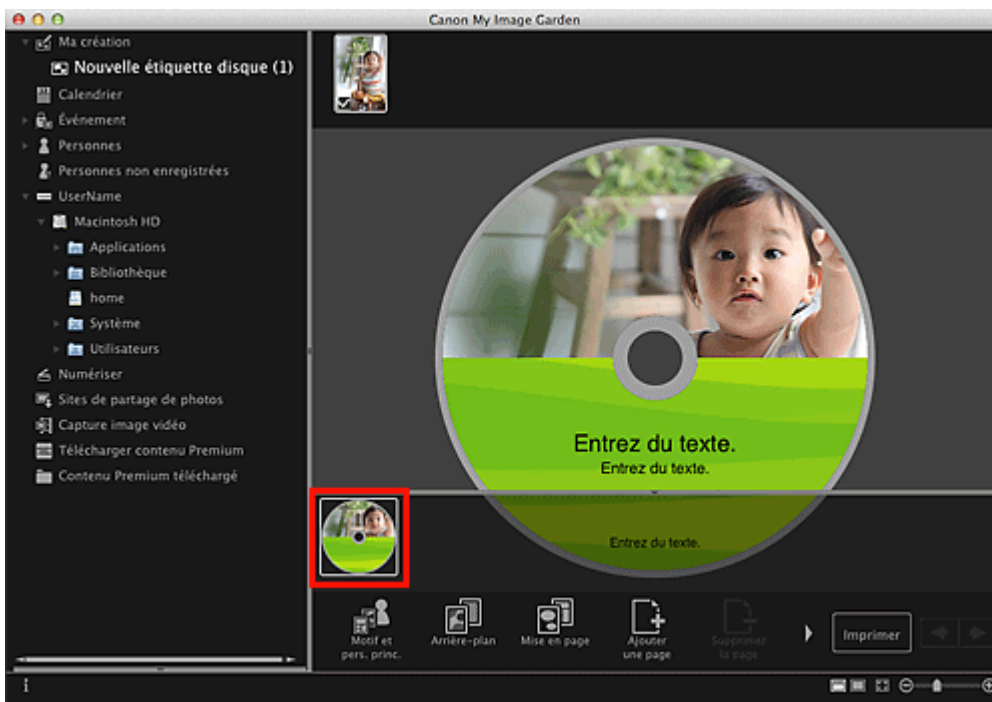

Remarque

- Si la zone Miniatures n'apparaît pas, cliquez sur la barre au-dessus des boutons d'opération.

2. Cliquez sur **Arrière-plan**.

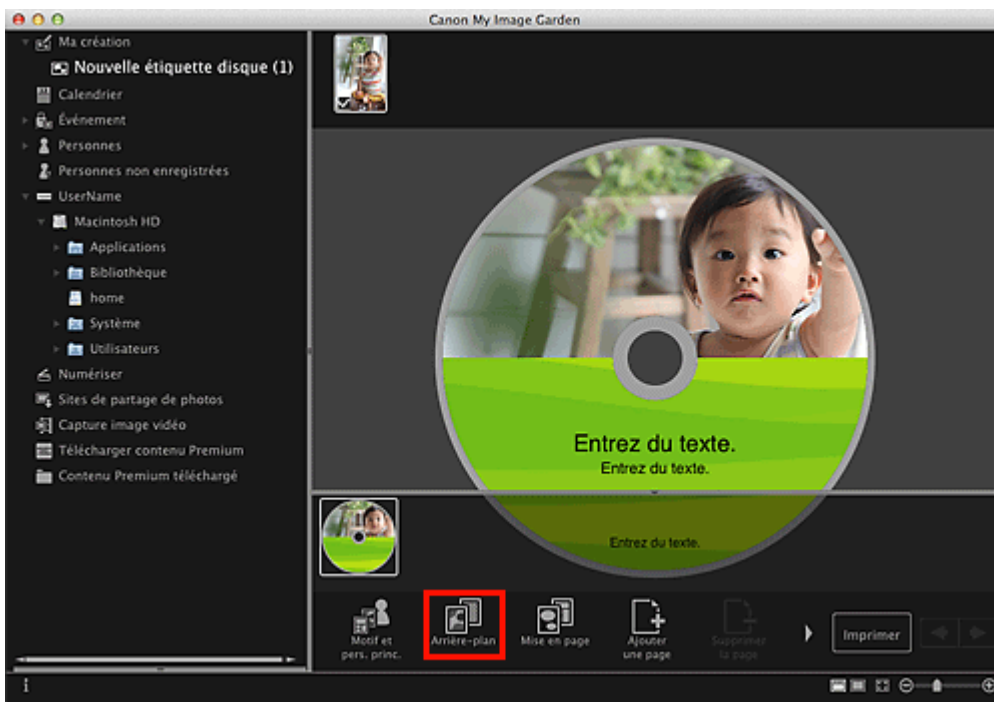

La boîte de dialogue **Sélectionner l'arrière-plan** apparaît.

3. Sélectionnez un arrière-plan.

Sélectionnez le type d'arrière-plan à utiliser dans la boîte de dialogue **Sélectionner l'arrière-plan**.

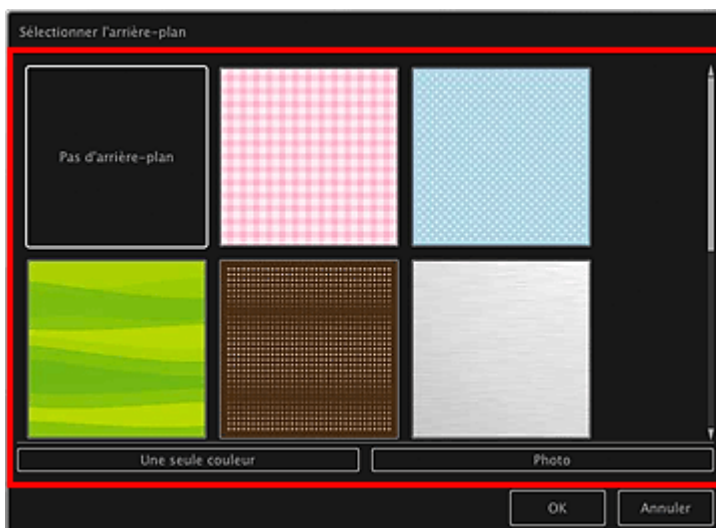

Lorsque l'option **Pas d'arrière-plan** est sélectionnée

L'arrière-plan sera vide (blanc).

Lorsqu'un exemple d'image est sélectionné

L'image sélectionnée est définie comme arrière-plan.

Lorsque l'option **Une seule couleur** est sélectionnée

La boîte de dialogue **Couleurs** s'affiche. Sélectionnez une couleur.

Lorsque l'option **Photo** est sélectionnée

Vous pouvez insérer une photo de votre choix dans l'arrière-plan.

Remarque

- Les options **Une seule couleur** et **Photo** n'apparaissent pas en fonction du type d'élément et du motif sélectionné.

4. Cliquez sur **OK**.



L'arrière-plan sélectionné est défini pour la page sélectionnée.

Lorsque l'option **Photo** est sélectionnée, vous pouvez insérer une image dans l'arrière-plan en la faisant glisser et en la déposant depuis la zone des matériaux. Vous pouvez également numériser un élément tel qu'une photo et l'insérer dans l'arrière-plan. Tout en maintenant la touche Ctrl enfoncée, cliquez sur l'arrière-plan de la page dans la zone Modifier, puis sélectionnez **Utiliser une image numérisée**, dans le menu qui s'affiche.



Lorsque vous insérez un arrière-plan, la barre d'outils d'édition de l'arrière-plan, qui vous permet d'ajuster la position, la transparence et la taille de l'image d'arrière-plan, apparaît en bas à droite de l'image.





 (Ajuster la position)

Vous pouvez modifier le curseur entre  (Déplacer) et le curseur standard. Sélectionnez  (Déplacer) et faites glisser l'image pour modifier sa position. Sélectionnez le curseur standard pour verrouiller la position de l'image.

 (Ajuster la transparence)

Vous pouvez ajuster librement la transparence de l'image en faisant glisser le curseur. Vous pouvez également modifier la transparence en cliquant sur  (Transparence : 0 %) ou sur  (Transparence : 100 %).

 (Réduire/Agrandir)

Cliquez sur  (Réduire) ou sur  (Agrandir) pour réduire ou agrandir le format d'affichage de l'image d'arrière-plan. Vous pouvez également modifier librement le format d'affichage en faisant glisser le curseur.

Remarque

- En fonction du format d'affichage de l'aperçu, la barre d'outils d'édition de l'arrière-plan peut être masquée derrière la zone des miniatures de page et ne peut pas être utilisée. Dans ce cas, cliquez sur la barre en haut de la zone des miniatures de page pour la masquer.
- Reportez-vous à la rubrique « [Insertion/ajustement des images](#) » pour voir comment insérer une image numérisée dans l'arrière-plan.

Rubrique connexe

- [Boîte de dialogue Sélectionner l'arrière-plan](#)

[Haut de la page ▲](#)

Modification de la présentation

Dans la vue **Ma création**, vous pouvez modifier la mise en page de vos éléments, page par page.

Important

- Cette fonction n'est pas disponible lorsque du contenu PREMIUM est utilisé.
- Cette fonction peut ne pas être disponible en fonction du type et du motif de votre élément.

Remarque

- Reportez-vous à la rubrique « [Vue Ma création](#) » pour voir comment afficher la vue **Ma création**.
- La modification de la mise en page des photos est utilisée à titre d'exemple dans les descriptions suivantes. Cet ou ces écrans peuvent varier en fonction de ce que vous créez.

1. Sélectionnez une page dans la zone des miniatures de page.

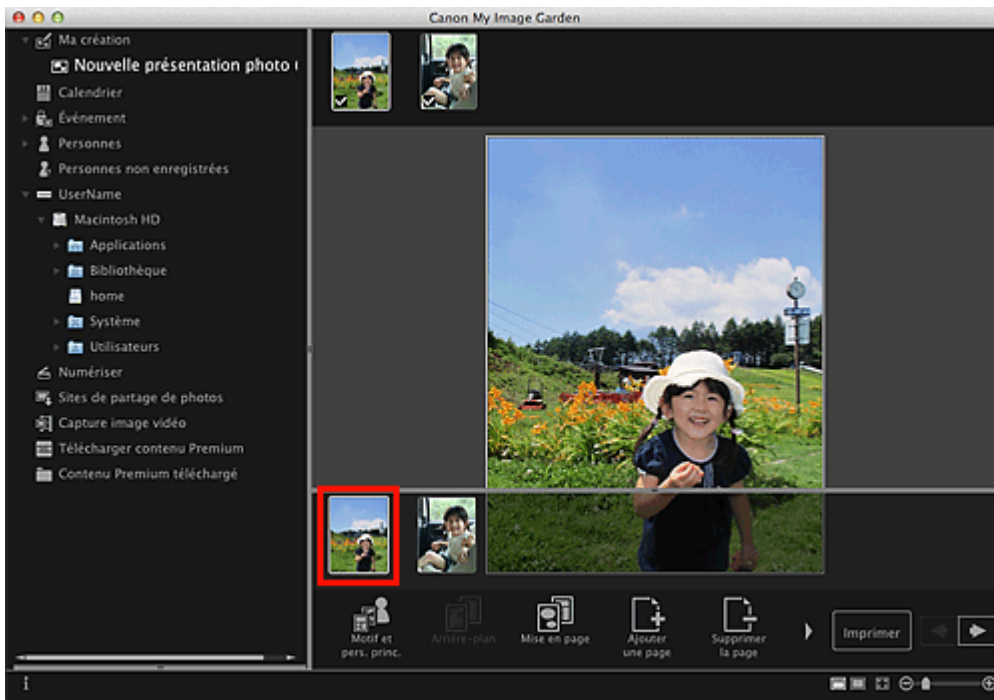

Remarque

- Si la zone Miniatures n'apparaît pas, cliquez sur la barre au-dessus des boutons d'opération.

2. Cliquez sur **Mise en page**.

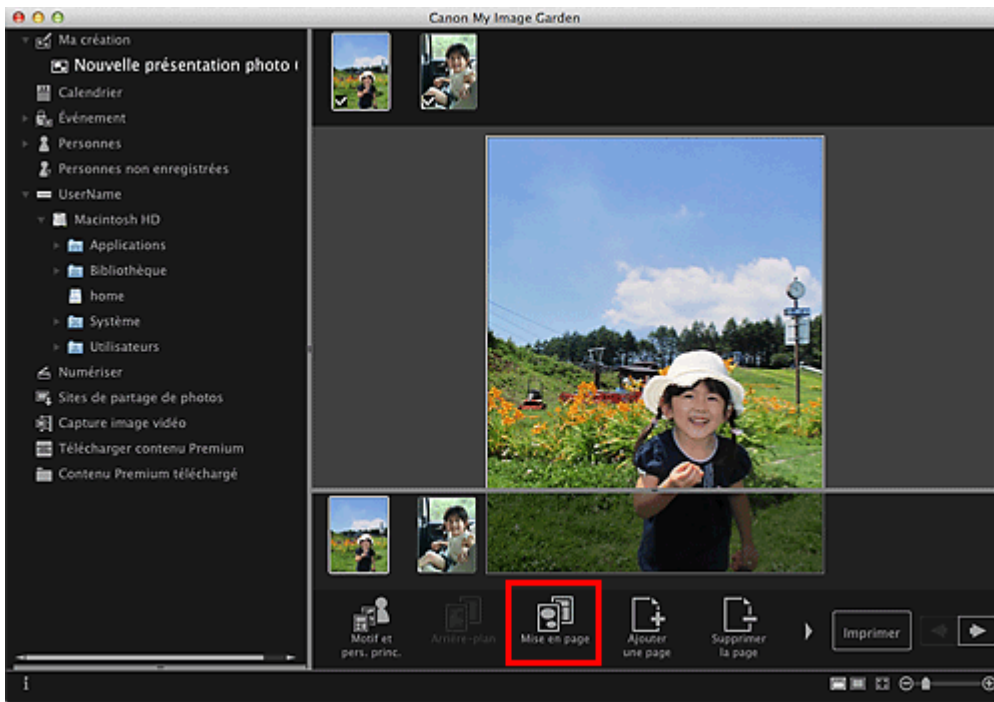

La boîte de dialogue **Sélectionner la mise en page** apparaît.

3. Sélectionnez la mise en page que vous souhaitez utiliser.

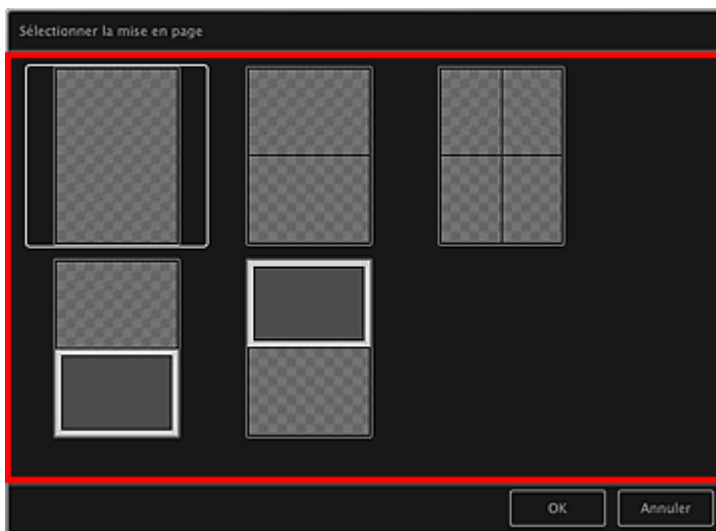

4. Cliquez sur **OK**.

La mise en page de la page sélectionnée est remplacée par celle sélectionnée.

Rubrique connexe

- Boîte de dialogue Sélectionner la mise en page

[Haut de la page ▲](#)

Disposition automatique des photos

Dans la vue **Ma création**, vous pouvez placer automatiquement les images dans les cadres de présentation de vos éléments.

Important

- Cette fonction peut ne pas être disponible lorsque du contenu PREMIUM est utilisé.

Remarque

- Reportez-vous à la rubrique « [Vue Ma création](#) » pour voir comment afficher la vue **Ma création**.
- La modification d'un collage est utilisée à titre d'exemple dans les descriptions suivantes. Cet ou ces écrans peuvent varier en fonction de ce que vous créez.

1. Dans la zone des miniatures de page, sélectionnez la page dans laquelle vous souhaitez placer les images.

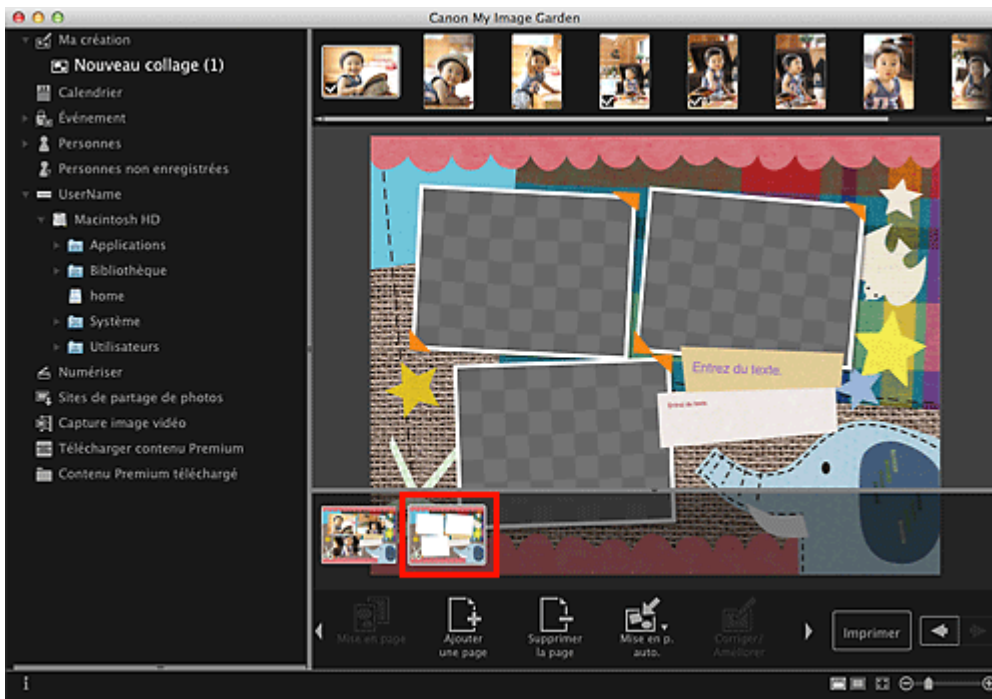

Remarque

- Si la zone Miniatures n'apparaît pas, cliquez sur la barre au-dessus des boutons d'opération.

2. Cliquez sur **Mise en p. auto.**

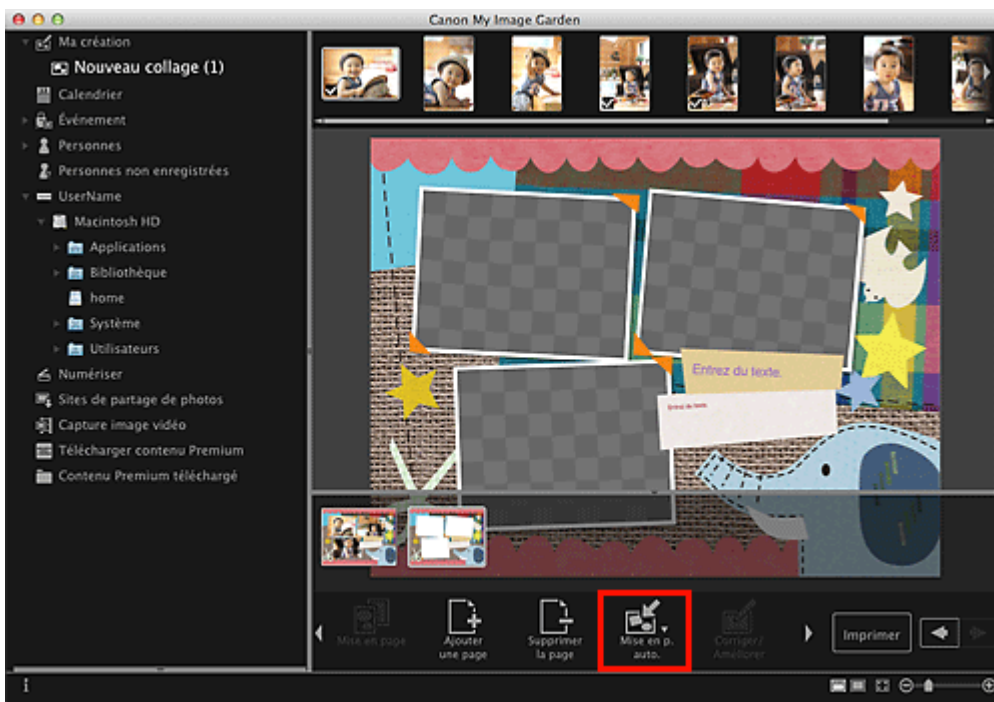

3. Sélectionnez un type de mise en page dans le menu qui s'affiche.

Les images qui figurent dans la zone des supports sont placées automatiquement, conformément au type de mise en page sélectionné.

Lorsque l'option **Afficher la recommandation** est sélectionnée

En fonction du niveau d'évaluation et des informations relatives aux personnes enregistrées dans les images, les images adaptées sont sélectionnées et placées dans les cadres de présentation.

L'emplacement de l'image change à chaque fois que vous cliquez sur cette option, qui affiche différents motifs de l'élément.

Important

- Il se peut que la mise en page ne corresponde pas à celle prévue si une image dont l'analyse n'est pas terminée figure dans la zone des matériaux. Pour savoir comment définir les paramètres de l'analyse d'images, consultez la rubrique « Onglet **Paramètres d'analyse d'image** ».

Lorsque l'option **Afficher par élément** est sélectionnée

Les images sont placées dans les cadres de présentation dans l'ordre où elles sont affichées dans la zone des supports.

Lorsque l'option **Afficher par date** est sélectionnée

Les images sont placées dans les cadres de présentation dans l'ordre chronologique, en fonction de la date de prise de vue ou de création.

Remarque

- Vous pouvez également réorganiser les images placées en les faisant glisser et en les déposant dans la zone d'édition.

Ajout, suppression ou réorganisation de pages

Dans la vue **Ma création**, vous pouvez ajouter des pages ou supprimer des pages dans vos éléments. Vous pouvez également réorganiser les pages.

- ➔ Ajout de pages
- ➔ Suppression de pages
- ➔ Réorganisation des pages

Important

- Cette fonction n'est pas disponible pour les calendriers ni les cartes.
- Cette fonction n'est pas disponible lorsque du contenu PREMIUM est utilisé.

Remarque

- Reportez-vous à la rubrique « [Vue Ma création](#) » pour voir comment afficher la vue **Ma création**.
- La modification d'un collage est utilisée à titre d'exemple dans les descriptions suivantes. Cet ou ces écrans peuvent varier en fonction de ce que vous créez.

Ajout de pages

Vous pouvez ajouter des pages de la même mise en page que celle affichée dans la zone d'édition.

1. Sélectionnez une page dans la zone des miniatures de page.



Remarque

- Si la zone Miniatures n'apparaît pas, cliquez sur la barre au-dessus des boutons d'opération.

2. Cliquez sur **Ajouter une page**.

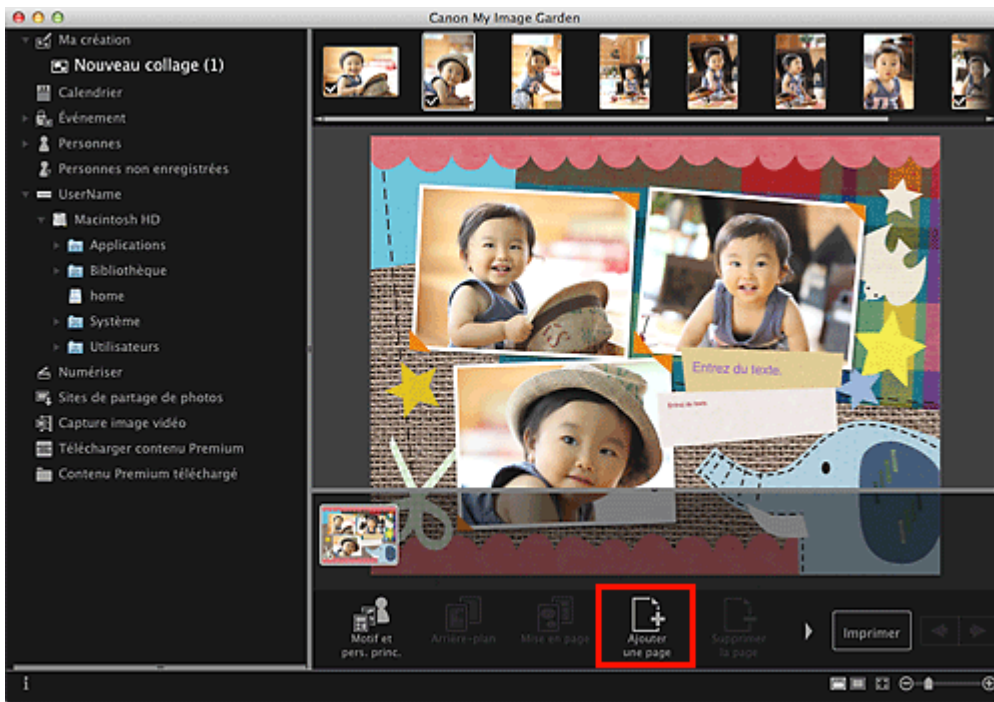

Une nouvelle page est ajoutée après la page sélectionnée.

Suppression de pages

Vous pouvez supprimer les pages non souhaitées

Remarque

- Des pages peuvent être supprimées lorsqu'il existe plusieurs pages.

1. Sélectionnez une page non souhaitée dans la zone des miniatures de page.



Remarque

- Si la zone Miniatures n'apparaît pas, cliquez sur la barre au-dessus des boutons d'opération.

2. Cliquez sur **Supprimer la page**.

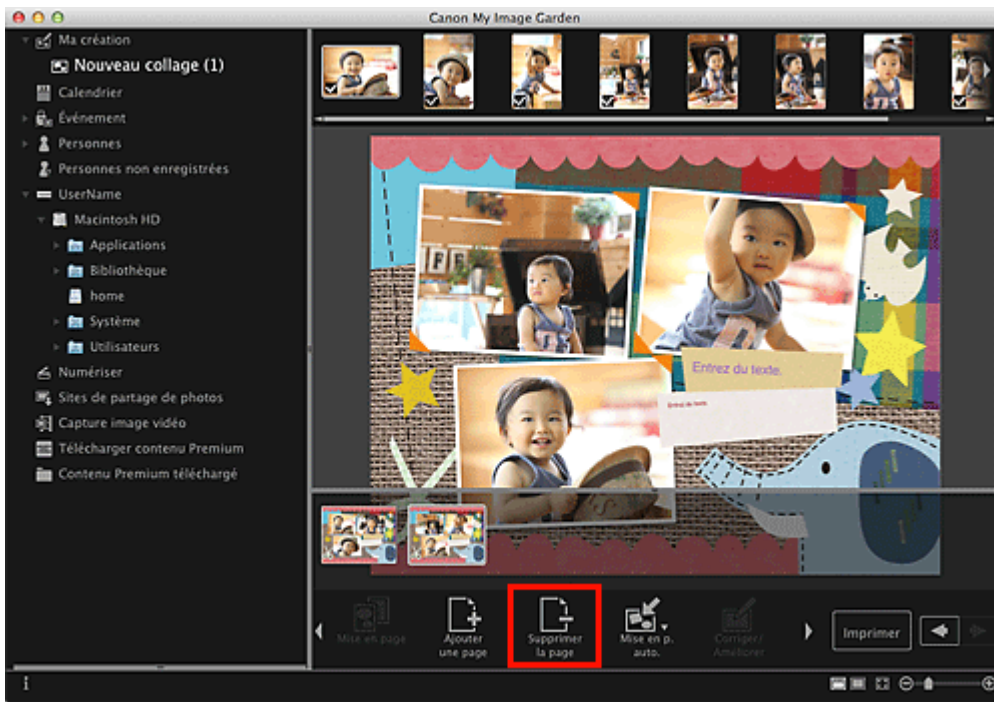

La page est supprimée.

Réorganisation des pages

Vous pouvez réorganiser l'ordre des pages en les faisant glisser et en les déposant dans la zone des miniatures de page.



Haut de la page ▲

Insertion/ajustement des images

Dans la vue **Ma création**, vous pouvez insérer des images dans vos éléments en faisant glisser et en déposant des supports ou en numérisant des éléments tels que des photos. Vous pouvez également modifier l'angle, la position et le format des images. Vous pouvez également corriger ou améliorer les images.

- ➔ Insertion d'images à partir de la zone des supports
- ➔ Numérisation et insertion d'images
- ➔ Ajustement des images
- ➔ Correction/amélioration des images

Important

- Cette fonction peut ne pas être disponible lorsque du contenu PREMIUM est utilisé.

Remarque

- Reportez-vous à la rubrique « **Vue Ma création** » pour voir comment afficher la vue **Ma création**.
- La modification d'un collage est utilisée à titre d'exemple dans les descriptions suivantes. Cet ou ces écrans peuvent varier en fonction de ce que vous créez.

Insertion d'images à partir de la zone des supports

Vous pouvez insérer des images de la zone des supports dans les cadres de présentation de votre élément ou remplacer des images.

1. Dans la vue **Ma création**, sélectionnez une image dans la zone des supports.

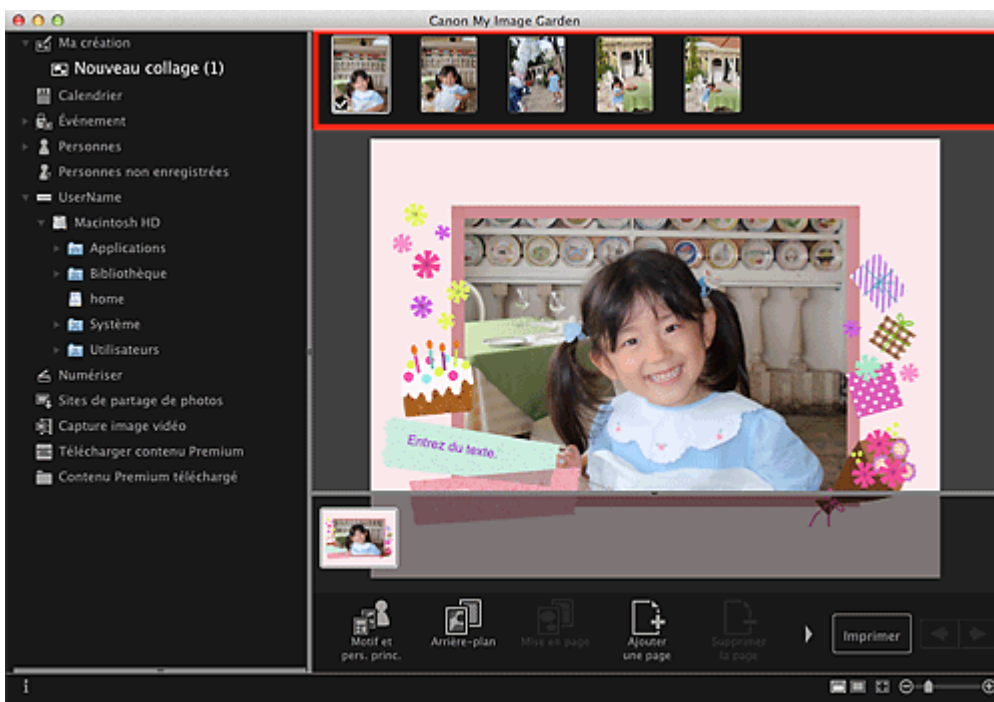

2. Faites-la glisser et déposez-la dans un cadre de présentation de votre élément. Lorsque vous déplacez une image vers un cadre de la mise en page, une croix apparaît sur l'image.

Numérisation et insertion d'images

Vous pouvez numériser et insérer vos photos préférées, etc., dans vos éléments. Vous pouvez numériser en suivant une procédure simple ou en utilisant ScanGear (pilote du scanner).

1. Placez l'élément sur la vitre.
2. Dans la zone Modifier de la vue **Ma création**, tout en maintenant la touche Ctrl enfoncée, cliquez sur une image, un cadre de la mise en page ou l'arrière-plan, puis sélectionnez **Utiliser une image numérisée.** dans le menu qui s'affiche.

Remarque

- Pour insérer une image numérisée dans l'arrière-plan, placez une coche à côté de **Photo** dans la boîte de dialogue **Sélectionner l'arrière-plan**.

3. Dans le menu **Utiliser une image numérisée.**, cliquez sur **Numériser via ScanGear** ou sur **Numérisation automatique**.

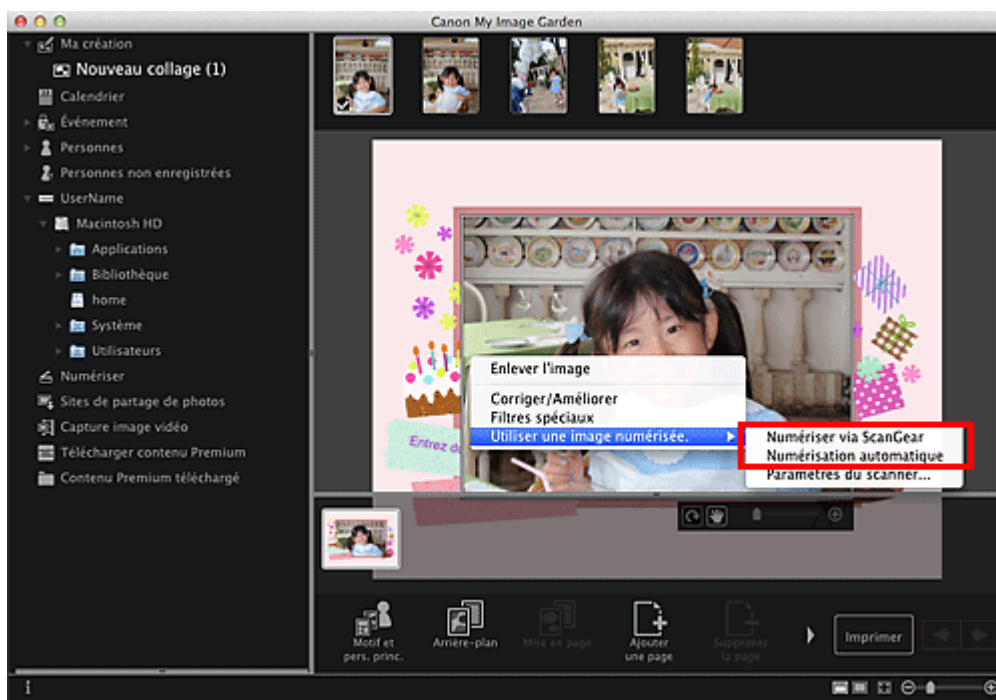

Lorsque l'option **Numériser via ScanGear** est sélectionnée

L'écran ScanGear s'affiche. Vous pouvez numériser dans le mode que vous souhaitez utiliser.

Pour plus d'informations sur la numérisation, reportez-vous à la page correspondante du *Manuel en ligne*.

Lorsque l'option **Numérisation automatique** est sélectionnée

La numérisation commence. Les éléments sont détectés automatiquement.

Remarque

- Pour spécifier les paramètres de numérisation et d'enregistrement, cliquez sur **Paramètres du scanner...** dans le menu **Utiliser une image numérisée.** Pour plus d'informations sur la procédure de configuration, reportez-vous à la page correspondante du *Manuel en ligne*.

Ajustement des images

Vous pouvez modifier l'angle, la position et le format des images insérées dans votre élément. Vous pouvez également améliorer les images en ajustant la luminosité et le contraste ou en utilisant des filtres spéciaux.

Modification de l'angle, de la position et du format des images

1. Sélectionnez une image dans la zone d'édition de la vue **Ma création**.

L'outil d'édition d'image apparaît sous l'image sélectionnée.

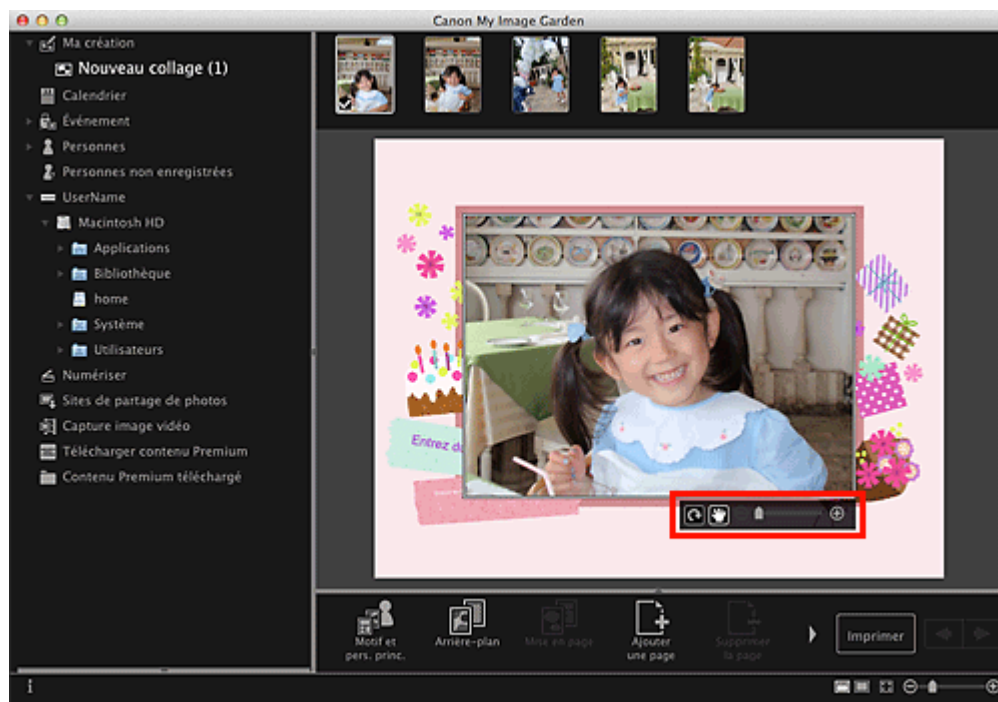

2. Modifiez l'angle, la position et le format à l'aide de la barre d'outils d'édition.





(Rotation de 90 degrés)

Vous pouvez faire pivoter l'image de 90 degrés dans le sens horaire en cliquant sur ce bouton.





(Ajuster la position)

Vous pouvez modifier le curseur entre  (Déplacer) et le curseur standard. Sélectionnez  (Déplacer) et faites glisser l'image pour modifier sa position. Sélectionnez le curseur standard pour verrouiller la position de l'image.



(Réduire/Agrandir)

Cliquez sur  (Réduire) ou sur  (Agrandir) pour réduire ou agrandir le format d'affichage de l'image. Vous pouvez également modifier librement le format d'affichage en faisant glisser le curseur.

Remarque

- Lorsque l'élément est une présentation photo, l'option **Ajouter une date** apparaît. Cliquez pour ajouter la date à la photo.

Correction/amélioration des images

1. Dans la zone Modifier, tout en maintenant la touche Ctrl enfoncée, cliquez sur l'image, puis sélectionnez **Corriger/Améliorer** ou **Filtres spéciaux** dans le menu qui s'affiche.

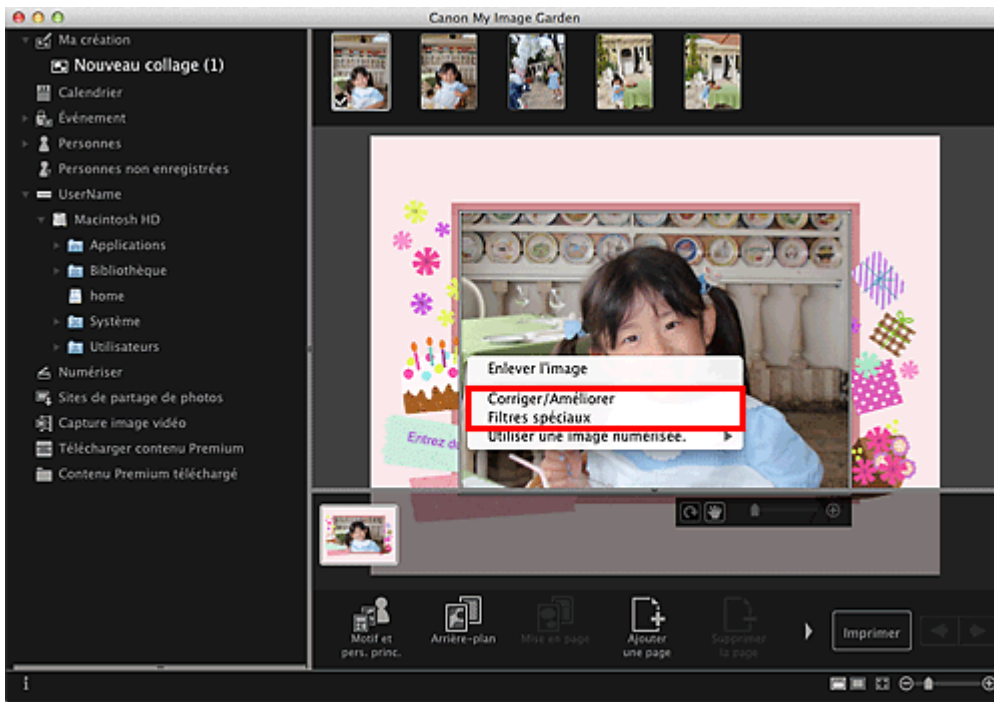

Lorsque l'option **Corriger/Améliorer** est sélectionnée

La fenêtre **Corriger/Améliorer les images** apparaît. Vous pouvez corriger les yeux rouges ou ajuster la luminosité et le contraste des images.

➡ Correction/amélioration de photos

Lorsque l'option **Filtres spéciaux** est sélectionnée

La fenêtre **Filtres spéciaux d'image** apparaît. Vous pouvez améliorer les photos à l'aide du filtre de votre choix.

➡ Amélioration des photos à l'aide de filtres spéciaux

Haut de la page ▲

Ajout de texte aux photos

Dans la vue **Ma création**, vous pouvez ajouter du texte à des cartes, des collages, des étiquettes de disques et d'autres éléments contenant une zone de texte.

Important

- Cette fonction peut ne pas être disponible en fonction du type et du motif de votre élément.

Remarque

- Reportez-vous à la rubrique « [Vue Ma création](#) » pour voir comment afficher la vue **Ma création**.
- La modification d'un collage est utilisée à titre d'exemple dans les descriptions suivantes. Cet ou ces écrans peuvent varier en fonction de ce que vous créez.

1. Dans la vue **Ma création**, cliquez sur une zone de texte dans votre élément.

La palette de saisie de texte apparaît sous la zone de texte.

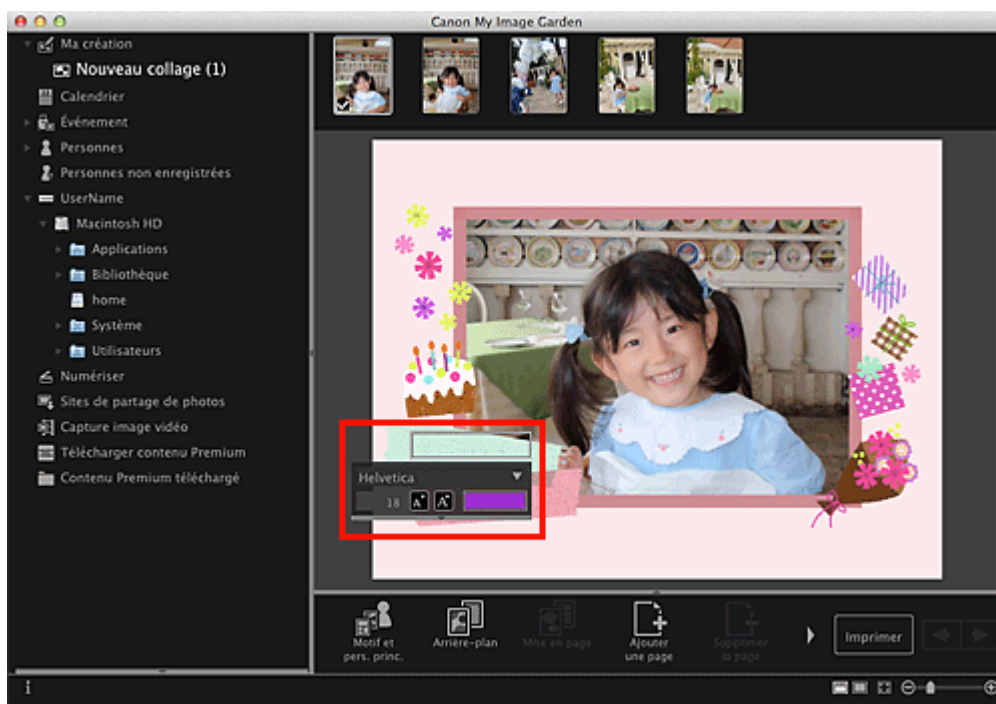

2. Entrez le texte dans la zone de texte.

3. Utilisez la palette de saisie de texte pour modifier le type de police, la taille de la police, la couleur de la police et la position du texte.



(1) Police

Sélectionnez le type de police.

(2) Taille

Vous pouvez définir la taille de la police entre 5 et 100 points.



(Réduire la taille)

Ce bouton réduit la taille de la police de 1 point chaque fois que vous cliquez dessus.



(Augmenter la taille)

Ce bouton augmente la taille de la police de 1 point chaque fois que vous cliquez dessus.

(3) Couleur

Vous pouvez sélectionner la couleur de la police.



(Paramètre de couleur)

Cliquez pour afficher la boîte de dialogue **Couleurs**. Sélectionnez la couleur que vous souhaitez définir.

(4) Alignement du texte

Vous pouvez définir la manière d'aligner le texte.

Pour l'alignement du texte, vous pouvez sélectionner Aligner à gauche, Centrer ou Aligner à droite.

(5) Style de police

Vous pouvez définir le style de police.

Pour le style de police, vous pouvez sélectionner Gras, Italique, Contour ou Ombrage.

Vous pouvez également définir plusieurs styles de police.



Remarque

- Cliquez sur la barre au bas de la palette de saisie de texte pour afficher ou masquer Alignement de texte et Style de police.
 - Les styles de police disponibles varient en fonction de la police sélectionnée.
-

4. Cliquez en dehors de la zone de texte.

Le texte saisi apparaît alors dans l'élément.

Haut de la page ▲

Correction/amélioration de photos

Vous pouvez corriger les yeux rouges ou ajuster la luminosité et le contraste des images.

Sélectionnez une image dans la zone Modifier de la vue **Ma création**, de la vue **Calendrier** définie comme **Vue jour**, de la vue **Événement**, de l'affichage développé de la vue **Personnes**, de la vue **Personnes non enregistrées** ou de la vue des dossiers, puis cliquez sur **Corriger/Améliorer** en bas de l'écran pour afficher la fenêtre **Corriger/Améliorer les images**. Vous pouvez apporter les corrections et améliorations suivantes dans la fenêtre **Corriger/Améliorer les images**.

Important

- Cette fonction n'est pas disponible lorsqu'un fichier PDF est sélectionné.
- Il se peut que la correction/l'amélioration soient impossibles en raison de l'insuffisance de mémoire en fonction de la taille de l'image sélectionnée.

Correction auto. des photos

Vous pouvez appliquer automatiquement les corrections appropriées pour les photos en fonction de l'analyse de la scène de prise de vue.

➔ Utilisation de la correction automatique des photos



Correction yeux rouges

Vous pouvez réduire l'effet des yeux rouges causé par le flash de l'appareil photo.

➔ Utilisation de la correction des yeux rouges



Éclaircisseur de visage

Vous pouvez éclaircir un visage qui apparaît sombre à cause d'un arrière-plan lumineux.

➔ Utilisation de l'éclaircisseur de visage



Affineur de visage

Vous pouvez améliorer la netteté des visages flous.

➔ Utilisation de l'affineur de visage



Lissage numérique visage

Vous pouvez améliorer l'aspect de la peau en réduisant les défauts et les rides.

➔ Utilisation du lissage numérique de visage



Suppresseur de défaut

Vous pouvez réduire les grains de beauté.

➔ Utilisation du supprimeur de défaut



Ajustement image

Vous pouvez régler la luminosité et le contraste, améliorer la netteté de l'image dans son ensemble, etc.

Vous pouvez également rendre flou le contour des sujets pour atténuer la netteté de l'image.

➔ Ajustement des images



Découper

Vous pouvez sélectionner la zone que vous voulez conserver dans une image et supprimer le reste.

➔ Découpage des photos



Rubrique connexe

[Fenêtre Corriger/Améliorer les images](#)

[Haut de la page ▲](#)

Utilisation de la correction automatique des photos

Vous pouvez appliquer automatiquement les corrections appropriées pour les photos en fonction de l'analyse de la scène de prise de vue.



Important

- La correction automatique des photos ne peut pas être appliquée à des images qui ont déjà été corrigées à l'aide de cette fonctionnalité, puis enregistrées. Par ailleurs, cette fonction risque de ne pas être disponible pour les images modifiées à l'aide d'applications, d'appareils photo numériques, etc., conçus par d'autres sociétés.

Remarque

- Vous pouvez corriger automatiquement les photos lors de l'impression. Pour plus d'informations sur la procédure de configuration, reportez-vous à la rubrique « [Boîte de dialogue Paramètres d'impression](#) ».

1. Sélectionnez la ou les images que vous souhaitez corriger.

➔ Sélection d'images, de fichiers PDF et de vidéos

2. Cliquez sur **Corriger/Améliorer** au bas de l'écran.

La fenêtre **Corriger/Améliorer les images** apparaît.

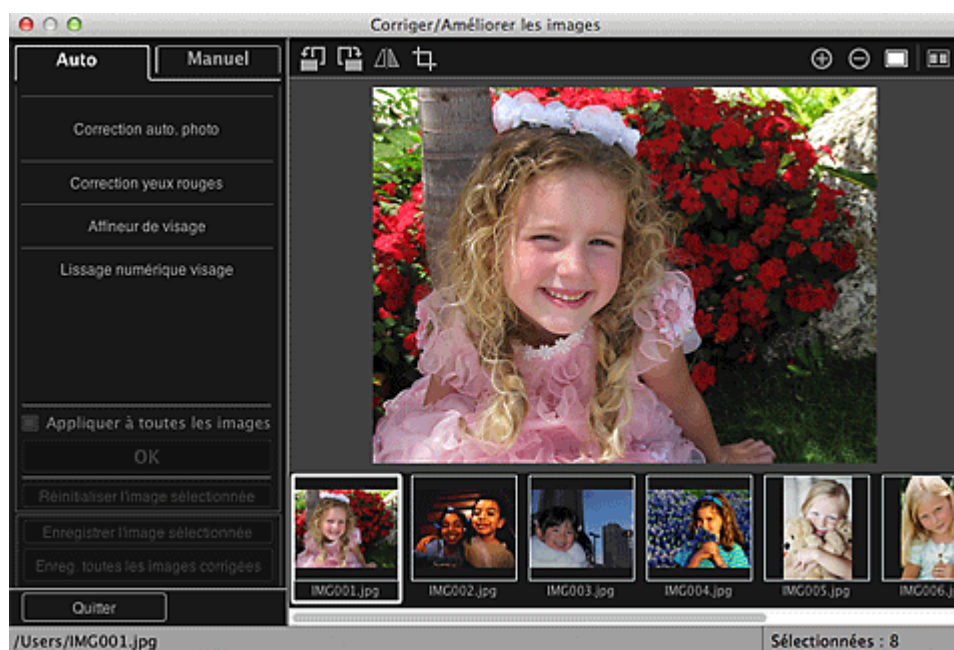

3. Sélectionnez l'image à corriger dans la zone des images sélectionnées.

L'image sélectionnée apparaît dans la zone d'aperçu.

Remarque

- Si une seule image est sélectionnée, seul l'aperçu apparaît et la zone des images sélectionnées n'apparaît pas.
-

4. Assurez-vous que l'option **Auto** est sélectionnée.

5. Cliquez sur **Correction auto. des photos**, puis sur **OK**.

L'ensemble de la photo est corrigé automatiquement et le symbole  (Correction/Amélioration) apparaît en haut à gauche de l'image.

Remarque

- Cliquez sur le bouton  (Afficher l'écran de comparaison) pour afficher côte à côte les images avant et après correction afin de les comparer et de vérifier le résultat.
 - Cliquez sur **Réinitialiser l'image sélectionnée** pour annuler toutes les corrections.
 - Cochez la case **Appliquer à toutes les images** pour corriger simultanément les images affichées dans la zone Images sélectionnées.
 - Il est généralement conseillé de désactiver la case à cocher **Infos Exif prioritaires**. Désactivez cette case à cocher pour appliquer des corrections basées sur les résultats de l'analyse de l'image.
Activez cette case à cocher pour appliquer des corrections basées principalement sur les paramètres définis au moment de la prise de vue.
 - En fonction de l'image sélectionnée, il se peut que le résultat de la correction ne corresponde pas à celui prévu.
-

6. Cliquez sur **Enregistrer l'image sélectionnée** ou **Enreg. toutes les images corrigées**.

Les images corrigées sont enregistrées en tant que nouveaux fichiers.

Remarque

- Pour enregistrer uniquement les images de votre choix, sélectionnez-les et cliquez sur **Enregistrer l'image sélectionnée**. Cliquez sur **Enreg. toutes les images corrigées** pour enregistrer toutes les images corrigées à la fois.
 - Les images corrigées peuvent être enregistrées uniquement au format JPEG/Exif.
-

7. Cliquez sur **Quitter**.

Important

- Si les images corrigées ne sont pas enregistrées, les corrections seront supprimées.
-

Rubrique connexe

 Fenêtre Corriger/Améliorer les images

Haut de la page 

Utilisation de la correction des yeux rouges

Vous pouvez réduire l'effet des yeux rouges causé par le flash de l'appareil photo.

Il existe deux méthodes de correction des yeux rouges : une méthode automatique et une méthode manuelle.



Remarque

- Vous pouvez corriger automatiquement les yeux rouges lors de l'impression. Pour plus d'informations sur la procédure de configuration, reportez-vous à la rubrique « [Boîte de dialogue Paramètres d'impression](#) ».

1. Sélectionnez la ou les images que vous souhaitez corriger.

➔ Sélection d'images, de fichiers PDF et de vidéos

2. Cliquez sur **Corriger/Améliorer** au bas de l'écran.

La fenêtre **Corriger/Améliorer les images** apparaît.

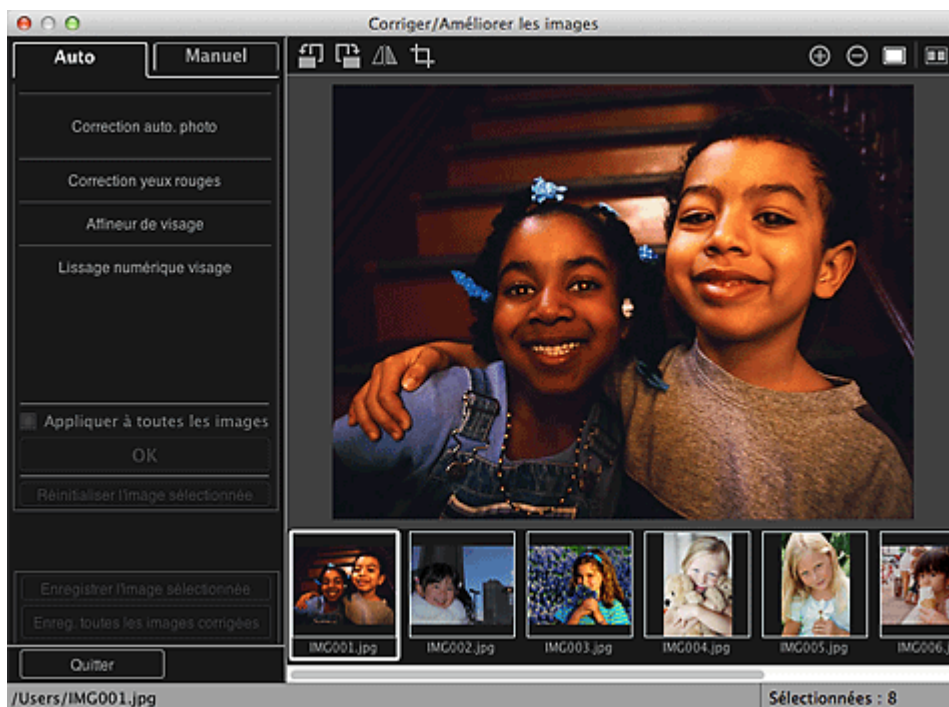

3. Sélectionnez l'image à corriger dans la zone des images sélectionnées.

L'image sélectionnée apparaît dans la zone d'aperçu.

Remarque

- Si une seule image est sélectionnée, seul l'aperçu apparaît et la zone des images sélectionnées

n'apparaît pas.

Correction automatique

4. Assurez-vous que l'option **Auto** est sélectionnée.
5. Cliquez sur **Correction yeux rouges**.
6. Cliquez sur **OK**.

Les yeux rouges sont corrigés et le symbole  (Correction/Amélioration) apparaît en haut à gauche de l'image.

Important

- Les zones autres que celle des yeux peuvent être corrigées, selon l'image.

Remarque

- Cliquez sur le bouton  (Afficher l'écran de comparaison) pour afficher côte à côte les images avant et après correction afin de les comparer et de vérifier le résultat.
- Cliquez sur **Réinitialiser l'image sélectionnée** pour annuler toutes les corrections.
- Cochez la case **Appliquer à toutes les images** pour corriger simultanément les images affichées dans la zone Images sélectionnées.

Correction manuelle

4. Cliquez sur **Manuel**, puis sur **Corriger/Améliorer**.
5. Cliquez sur **Correction yeux rouges**.



Remarque

- Vous pouvez modifier le niveau de correction en déplaçant le curseur situé sous **Correction yeux rouges**.
- Lorsque le curseur est placé sur l'image, il prend la forme  (croix).

6. Faites glisser le curseur pour spécifier la zone des yeux rouges que vous souhaitez corriger et cliquez sur le bouton **OK** qui apparaît sur l'image.

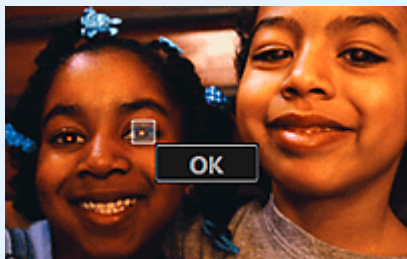

Les yeux rouges sont corrigés et le symbole  (Correction/Amélioration) apparaît en haut à gauche de l'image.

Remarque

- Cliquez sur le bouton  (Afficher l'écran de comparaison) pour afficher côte à côte les images avant et après correction afin de les comparer et de vérifier le résultat.
- Cliquez sur **Annuler** pour annuler la dernière opération.

7. Cliquez sur **Enregistrer l'image sélectionnée** ou **Enreg. toutes les images corrigées**.

Les images corrigées sont enregistrées en tant que nouveaux fichiers.

Remarque

- Pour enregistrer uniquement les images de votre choix, sélectionnez-les et cliquez sur **Enregistrer l'image sélectionnée**. Cliquez sur **Enreg. toutes les images corrigées** pour enregistrer toutes les images corrigées à la fois.
- Les images corrigées peuvent être enregistrées uniquement au format JPEG/Exif.

8. Cliquez sur **Quitter**.

Important

- Si les images corrigées ne sont pas enregistrées, les corrections seront supprimées.

Rubrique connexe

- Fenêtre Corriger/Améliorer les images

Haut de la page ▲

Utilisation de l'éclaircisseur de visage

Vous pouvez éclaircir un visage qui apparaît sombre à cause d'un arrière-plan lumineux.



Remarque

- Nous vous recommandons d'appliquer l'éclaircisseur de visage lorsque la correction automatique des photos ne suffit pas.
Vous pouvez également éclaircir des photos qui paraissent sombres en raison d'un arrière-plan lumineux en sélectionnant la fonction Correction automatique des photos.
➔ [Utilisation de la correction automatique des photos](#)

1. Sélectionnez la ou les images que vous souhaitez corriger.

➔ [Sélection d'images, de fichiers PDF et de vidéos](#)

2. Cliquez sur **Corriger/Améliorer** au bas de l'écran.

La fenêtre **Corriger/Améliorer les images** apparaît.



3. Sélectionnez l'image à corriger dans la zone des images sélectionnées.

L'image sélectionnée apparaît dans la zone d'aperçu.

Remarque

- Si une seule image est sélectionnée, seul l'aperçu apparaît et la zone des images sélectionnées n'apparaît pas.

4. Cliquez sur **Manuel**, puis sur **Corriger/Améliorer**.

5. Cliquez sur **Éclaircisseur de visage**.



Remarque

- Vous pouvez modifier le niveau de correction en déplaçant le curseur situé sous **Éclaircisseur de visage**.
- Lorsque le curseur est placé sur l'image, il prend la forme  (croix).

6. Faites glisser le curseur pour spécifier la zone que vous souhaitez corriger, puis cliquez sur le bouton **OK** qui apparaît sur l'image.



L'image entière est corrigée et la zone de visage spécifiée est éclaircie et le symbole  (Correction/Amélioration) apparaît en haut à gauche de l'image.

Remarque

- Vous pouvez également faire glisser le curseur pour faire pivoter la zone sélectionnée.
- Cliquez sur le bouton  (Afficher l'écran de comparaison) pour afficher côte à côte les images avant et après correction afin de les comparer et de vérifier le résultat.
- Cliquez sur **Annuler** pour annuler la dernière opération.

7. Cliquez sur **Enregistrer l'image sélectionnée** ou **Enreg. toutes les images corrigées**.

Les images corrigées sont enregistrées en tant que nouveaux fichiers.

Remarque

- Pour enregistrer uniquement les images de votre choix, sélectionnez-les et cliquez sur **Enregistrer l'image sélectionnée**. Cliquez sur **Enreg. toutes les images corrigées** pour

enregistrer toutes les images corrigées à la fois.

- Les images corrigées peuvent être enregistrées uniquement au format JPEG/Exif.
-

8. Cliquez sur **Quitter**.

Important

- Si les images corrigées ne sont pas enregistrées, les corrections seront supprimées.

Rubrique connexe

- [Fenêtre Corriger/Améliorer les images](#)

[Haut de la page](#) ▲

Utilisation de l'affineur de visage

Vous pouvez améliorer la netteté des visages flous.

Il existe deux méthodes d'affinage de visage : une méthode automatique et une méthode manuelle.



1. Sélectionnez la ou les images que vous souhaitez corriger.

➔ Sélection d'images, de fichiers PDF et de vidéos

2. Cliquez sur **Corriger/Améliorer** au bas de l'écran.

La fenêtre **Corriger/Améliorer les images** apparaît.

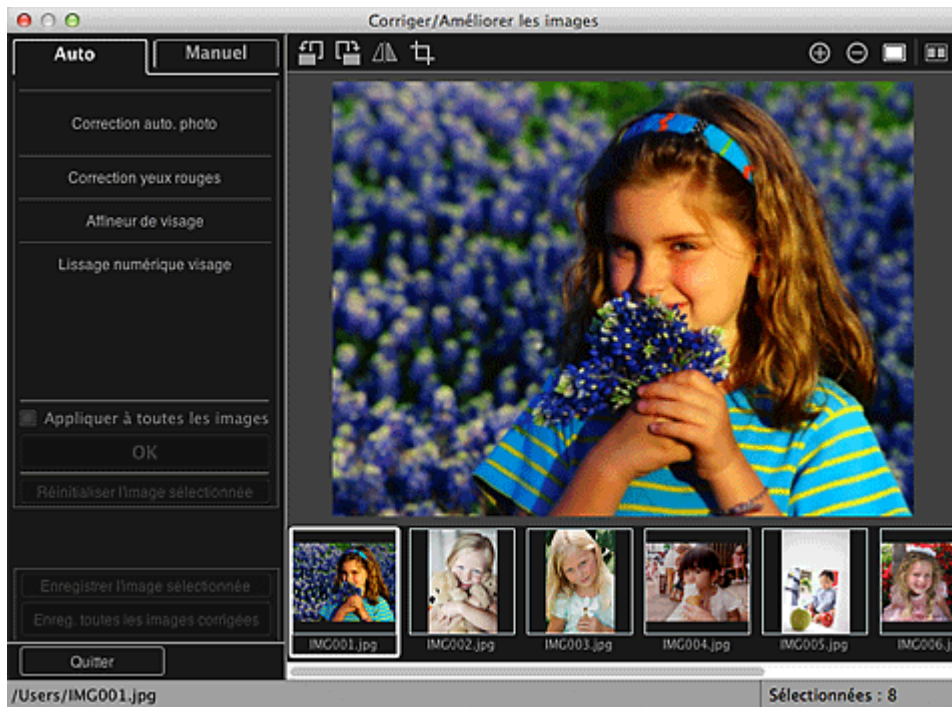

3. Sélectionnez l'image à corriger dans la zone des images sélectionnées.

L'image sélectionnée apparaît dans la zone d'aperçu.

Remarque

- Si une seule image est sélectionnée, seul l'aperçu apparaît et la zone des images sélectionnées n'apparaît pas.

Correction automatique

4. Assurez-vous que l'option **Auto** est sélectionnée.

5. Cliquez sur **Affineur de visage**.

Remarque

- Vous pouvez modifier le niveau de correction en déplaçant le curseur situé sous **Affineur de visage**.

6. Cliquez sur **OK**.

Le visage est affiné et le symbole  (Correction/Amélioration) apparaît en haut à gauche de l'image.

Remarque

- Cliquez sur le bouton  (Afficher l'écran de comparaison) pour afficher côte à côte les images avant et après correction afin de les comparer et de vérifier le résultat.
- Cliquez sur **Réinitialiser l'image sélectionnée** pour annuler toutes les corrections.
- Cochez la case **Appliquer à toutes les images** pour corriger simultanément les images affichées dans la zone Images sélectionnées.

Correction manuelle

4. Cliquez sur **Manuel**, puis sur **Corriger/Améliorer**.

5. Cliquez sur **Affineur de visage**.



Remarque

- Vous pouvez modifier le niveau de correction en déplaçant le curseur situé sous **Affineur de visage**.
- Lorsque le curseur est placé sur l'image, il prend la forme  (croix).

6. Faites glisser le curseur pour spécifier la zone que vous souhaitez corriger, puis cliquez sur le bouton **OK** qui apparaît sur l'image.



La zone du visage dans la zone sélectionnée et autour de celle-ci est affinée et le symbole  (Correction/Amélioration) apparaît en haut à gauche de l'image.

Remarque

- Vous pouvez également faire glisser le curseur pour faire pivoter la zone sélectionnée.
- Cliquez sur le bouton  (Afficher l'écran de comparaison) pour afficher côte à côte les images avant et après correction afin de les comparer et de vérifier le résultat.
- Cliquez sur **Annuler** pour annuler la dernière opération.

7. Cliquez sur **Enregistrer l'image sélectionnée** ou **Enreg. toutes les images corrigées**.

Les images corrigées sont enregistrées en tant que nouveaux fichiers.

Remarque

- Pour enregistrer uniquement les images de votre choix, sélectionnez-les et cliquez sur **Enregistrer l'image sélectionnée**. Cliquez sur **Enreg. toutes les images corrigées** pour enregistrer toutes les images corrigées à la fois.
- Les images corrigées peuvent être enregistrées uniquement au format JPEG/Exif.

8. Cliquez sur **Quitter**.

Important

- Si les images corrigées ne sont pas enregistrées, les corrections seront supprimées.

Rubrique connexe

- Fenêtre Corriger/Améliorer les images

Haut de la page 

Utilisation du lissage numérique de visage

Vous pouvez améliorer l'aspect de la peau en réduisant les défauts et les rides.

Il existe deux méthodes de lissage numérique de visage : une méthode automatique et une méthode manuelle.



1. Sélectionnez la ou les images que vous souhaitez améliorer.

➔ Sélection d'images, de fichiers PDF et de vidéos

2. Cliquez sur **Corriger/Améliorer** au bas de l'écran.

La fenêtre **Corriger/Améliorer les images** apparaît.

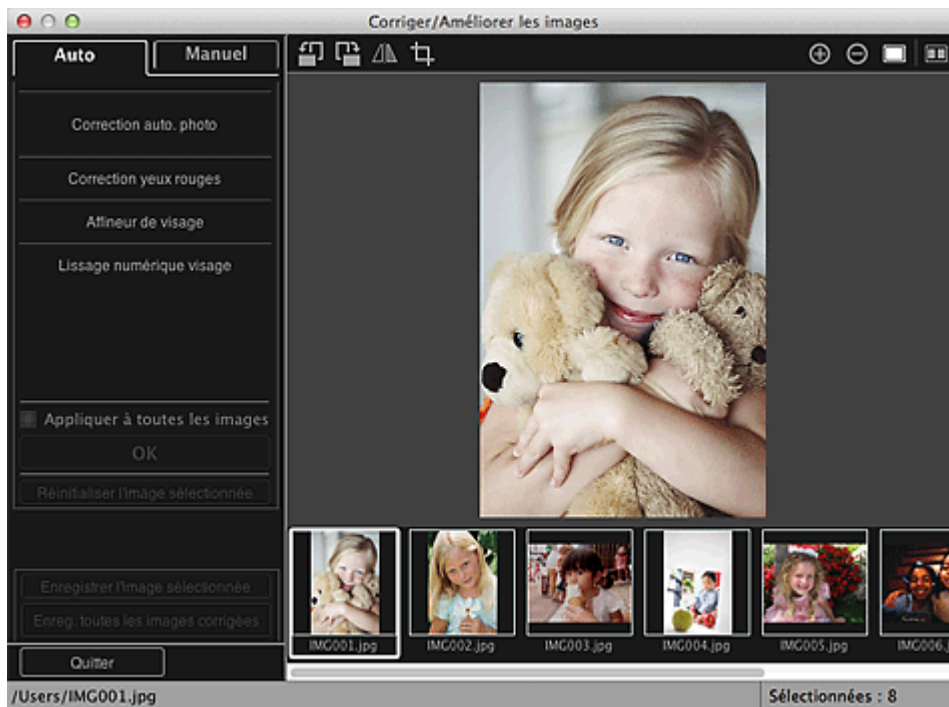

3. Sélectionnez l'image à améliorer dans la zone des images sélectionnées.

L'image sélectionnée apparaît dans la zone d'aperçu.

Remarque

- Si une seule image est sélectionnée, seul l'aperçu apparaît et la zone des images sélectionnées n'apparaît pas.

Amélioration automatique

4. Assurez-vous que l'option **Auto** est sélectionnée.

5. Cliquez sur **Lissage numérique visage**.

Remarque

- Vous pouvez modifier le niveau d'amélioration en déplaçant le curseur situé sous **Lissage numérique visage**.

6. Cliquez sur **OK**.

La peau est embellie et le symbole  (Correction/Amélioration) apparaît en haut à gauche de l'image.

Remarque

- Cliquez sur le bouton  (Afficher l'écran de comparaison) pour afficher côte à côte les images avant et après amélioration afin de les comparer et de vérifier le résultat.
- Cliquez sur **Réinitialiser l'image sélectionnée** pour annuler toutes les améliorations.
- Cochez la case **Appliquer à toutes les images** pour améliorer toutes les images sélectionnées à la fois.

Amélioration manuelle

4. Cliquez sur **Manuel**, puis sur **Corriger/Améliorer**.

5. Cliquez sur **Lissage numérique visage**.



Remarque

- Vous pouvez modifier le niveau d'amélioration en déplaçant le curseur situé sous **Lissage numérique visage**.
- Lorsque le curseur est placé sur l'image, il prend la forme  (croix).

6. Faites glisser le curseur pour spécifier la zone que vous souhaitez corriger, puis cliquez sur le bouton **OK** qui apparaît sur l'image.

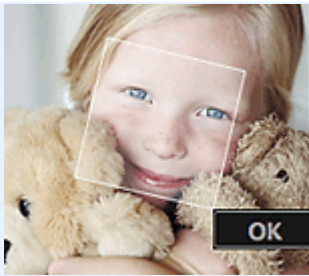

La peau dans la zone sélectionnée et autour de celle-ci est embellie et le symbole  (Correction/Amélioration) apparaît en haut à gauche de l'image.

Remarque

- Vous pouvez également faire glisser le curseur pour faire pivoter la zone sélectionnée.
- Cliquez sur le bouton  (Afficher l'écran de comparaison) pour afficher côte à côte les images avant et après amélioration afin de les comparer et de vérifier le résultat.
- Cliquez sur **Annuler** pour annuler la dernière opération.

7. Cliquez sur **Enregistrer l'image sélectionnée** ou **Enreg. toutes les images corrigées**.

Les images améliorées sont enregistrées en tant que nouveaux fichiers.

Remarque

- Pour enregistrer uniquement les images de votre choix, sélectionnez-les et cliquez sur **Enregistrer l'image sélectionnée**. Cliquez sur **Enreg. toutes les images corrigées** pour enregistrer toutes les images améliorées à la fois.
- Les images améliorées peuvent être enregistrées uniquement au format JPEG/Exif.

8. Cliquez sur **Quitter**.

Important

- Si les images améliorées ne sont pas enregistrées, les améliorations seront supprimées.

Rubrique connexe

- [Fenêtre Corriger/Améliorer les images](#)

Haut de la page 

Utilisation du suppresser de défaut

Vous pouvez réduire les grains de beauté.



1. Sélectionnez la ou les images que vous souhaitez améliorer.

➔ Sélection d'images, de fichiers PDF et de vidéos

2. Cliquez sur **Corriger/Améliorer** au bas de l'écran.

La fenêtre **Corriger/Améliorer les images** apparaît.

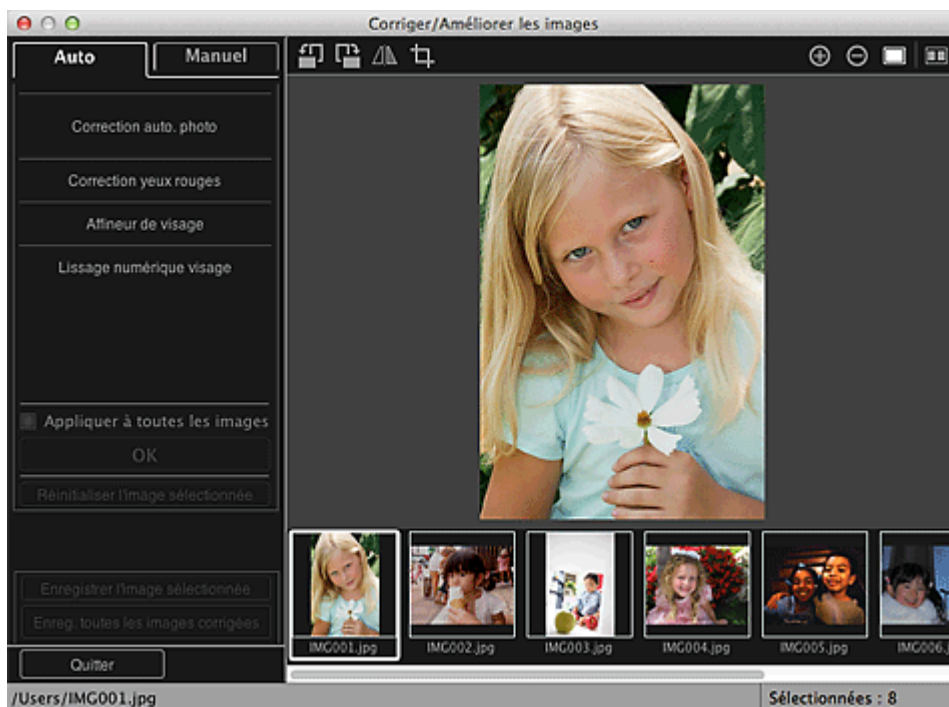

3. Sélectionnez l'image à améliorer dans la zone des images sélectionnées.

L'image sélectionnée apparaît dans la zone d'aperçu.

Remarque

- Si une seule image est sélectionnée, seul l'aperçu apparaît et la zone des images sélectionnées n'apparaît pas.

4. Cliquez sur **Manuel**, puis sur **Corriger/Améliorer**.

5. Cliquez sur **Suppresseur de défaut**.



Remarque

- Lorsque le curseur est placé sur l'image, il prend la forme \oplus (croix).

6. Faites glisser le curseur pour spécifier la zone que vous souhaitez améliorer, puis cliquez sur le bouton **OK** qui apparaît sur l'image.

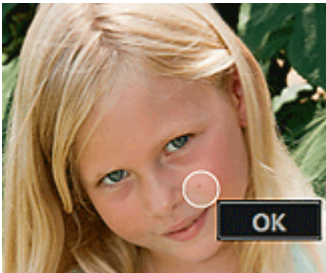

Les grains de beauté présents dans la zone spécifiée et autour de celle-ci sont réduits et le symbole  (Correction/Amélioration) apparaît en haut à gauche de l'image.

Remarque

- Cliquez sur le bouton  (Afficher l'écran de comparaison) pour afficher côte à côte les images avant et après amélioration afin de les comparer et de vérifier le résultat.
- Cliquez sur **Annuler** pour annuler la dernière opération.

7. Cliquez sur **Enregistrer l'image sélectionnée** ou **Enreg. toutes les images corrigées**.

Les images améliorées sont enregistrées en tant que nouveaux fichiers.

Remarque

- Pour enregistrer uniquement les images de votre choix, sélectionnez-les et cliquez sur **Enregistrer l'image sélectionnée**. Cliquez sur **Enreg. toutes les images corrigées** pour enregistrer toutes les images améliorées à la fois.
- Les images améliorées peuvent être enregistrées uniquement au format JPEG/Exif.

8. Cliquez sur **Quitter**.

Important

- Si les images améliorées ne sont pas enregistrées, les améliorations seront supprimées.

Rubrique connexe

[Fenêtre Corriger/Améliorer les images](#)

[Haut de la page ▲](#)

Ajustement des images

Vous pouvez apporter des ajustements précis à l'ensemble de la luminosité, du contraste, etc. des images.



1. Sélectionnez la ou les images que vous souhaitez ajuster.

➔ Sélection d'images, de fichiers PDF et de vidéos

2. Cliquez sur **Corriger/Améliorer** au bas de l'écran.

La fenêtre **Corriger/Améliorer les images** apparaît.



3. Sélectionnez l'image à ajuster dans la zone des images sélectionnées.

L'image sélectionnée apparaît dans la zone d'aperçu.

Remarque

- Si une seule image est sélectionnée, seul l'aperçu apparaît et la zone des images sélectionnées n'apparaît pas.

4. Cliquez sur **Manuel**, puis sur **Ajuster**.

5. Utilisez le curseur de chaque élément pour ajuster le niveau.

Vous pouvez procéder aux ajustements suivants :

Luminosité

Contraste

Netteté

Flou

Suppression de la transparence

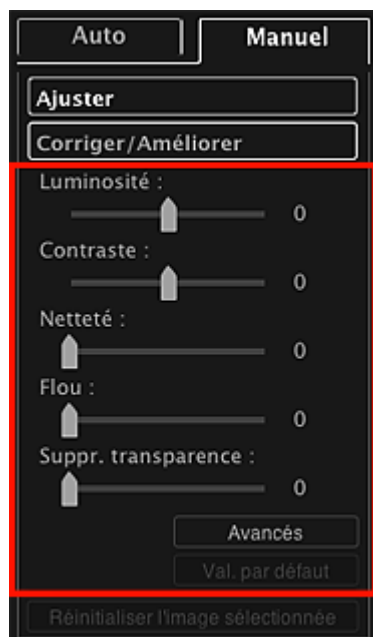

L'image est ajustée et le symbole  (Correction/Amélioration) apparaît en haut à gauche de l'image.

Remarque

- Cliquez sur le bouton  (Afficher l'écran de comparaison) pour afficher côte à côte les images avant et après ajustement afin de les comparer et de vérifier le résultat.
- Cliquez sur **Avancés** pour effectuer des réglages précis de la luminosité et de la tonalité des couleurs de l'image. Reportez-vous à la section **Avancés** de la rubrique « [Fenêtre Corriger/Améliorer les images](#) » pour plus d'informations.
- Cliquez sur **Par défaut** pour annuler tous les ajustements.

6. Cliquez sur **Enregistrer l'image sélectionnée** ou **Enreg. toutes les images corrigées**.

Les images ajustées sont enregistrées en tant que nouveaux fichiers.

Remarque

- Pour enregistrer uniquement les images de votre choix, sélectionnez-les et cliquez sur **Enregistrer l'image sélectionnée**. Cliquez sur **Enreg. toutes les images corrigées** pour enregistrer toutes les images ajustées à la fois.
- Les images ajustées peuvent être enregistrées uniquement au format JPEG/Exif.

7. Cliquez sur **Quitter**.

Important

- Si les images ajustées ne sont pas enregistrées, les ajustements seront supprimés.

Rubrique connexe

- [Fenêtre Corriger/Améliorer les images](#)

Découpage des photos

Le découpage consiste à sélectionner la zone que vous voulez conserver dans une image et à supprimer le reste.

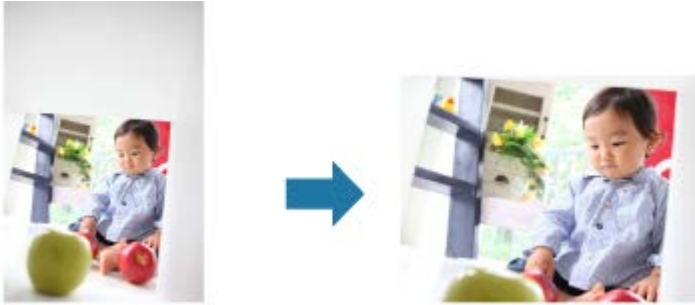

Important

- Cette fonction peut ne pas être disponible lorsque du contenu PREMIUM est utilisé.
- Vous ne pouvez pas découper des images lorsque vous modifiez des éléments.

1. Sélectionnez la ou les images que vous souhaitez découper.

➔ Sélection d'images, de fichiers PDF et de vidéos

2. Cliquez sur **Corriger/Améliorer** au bas de l'écran.

La fenêtre **Corriger/Améliorer les images** apparaît.

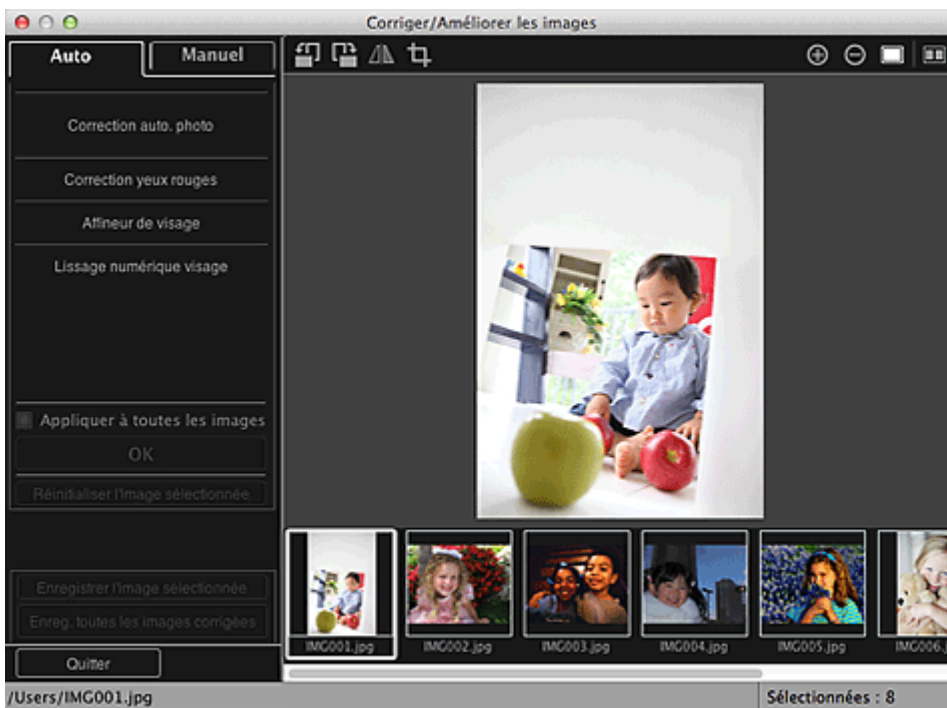

3. Cliquez sur (Découper).

La fenêtre **Découper** apparaît.



4. Faites glisser les carrés blancs sur l'image pour spécifier la zone à découper, puis cliquez sur **OK**.

Remarque

- Cliquez sur **Réinitialiser l'image sélectionnée** dans la fenêtre **Corriger/Améliorer les images** pour annuler toutes les améliorations.

Rubrique connexe

- [Fenêtre Découper](#)

[Haut de la page ▲](#)

Amélioration des photos à l'aide de filtres spéciaux

Transformez vos photos en images séduisantes et uniques à l'aide de filtres spéciaux.

Sélectionnez une image dans la zone Modifier de la vue **Ma création**, de la vue **Calendrier** définie comme **Vue jour**, de la vue **Événement**, de l'affichage développé de la vue **Personnes**, de la vue **Personnes non enregistrées** ou de la vue des dossiers, puis cliquez sur **Filtres spéciaux** en bas de l'écran pour afficher la fenêtre **Filtres spéciaux d'image**. Vous pouvez apporter les corrections et améliorations suivantes dans la fenêtre **Filtres spéciaux d'image**.

Important

- Cette fonction n'est pas disponible lorsqu'un fichier PDF est sélectionné.
- Il se peut que la correction/l'amélioration soient impossibles en raison de l'insuffisance de mémoire en fonction de la taille de l'image sélectionnée.

Effet tr. gd angle

Vous pouvez améliorer une image pour lui donner l'aspect d'une photo prise à l'aide d'un objectif très grand angulaire.

➔ Amélioration avec effet très grand angle



Effet miniature

Vous pouvez améliorer une image (photo de paysage, etc.) pour lui donner l'aspect d'une photo de modèle miniature (diorama).

➔ Amélioration avec effet miniature



Eff. app. ph.-jouet

Vous pouvez améliorer une image pour lui donner l'aspect d'une photo rétro prise à l'aide d'un appareil photo de type jouet.

➔ Amélioration avec effet appareil photo de type jouet



Flou artistique

Vous pouvez adoucir une image pour lui donner l'aspect d'une photo prise à l'aide d'un objectif à portraits.

➡ Amélioration avec flou artistique



Arrière-plan flou

Vous pouvez rendre flou l'arrière-plan pour mettre en valeur le sujet ou des zones spécifiques.

➡ Rendre flou l'arrière-plan



Rubrique connexe

● Fenêtre Filtres spéciaux d'image

[Haut de la page ▲](#)

Amélioration avec effet très grand angle

Vous pouvez améliorer une image pour lui donner l'aspect d'une photo prise à l'aide d'un objectif très grand angulaire.



1. Sélectionnez la ou les images que vous souhaitez améliorer.

➔ Sélection d'images, de fichiers PDF et de vidéos

2. Cliquez sur **Filtres spéciaux** au bas de l'écran.

La fenêtre **Filtres spéciaux d'image** apparaît.

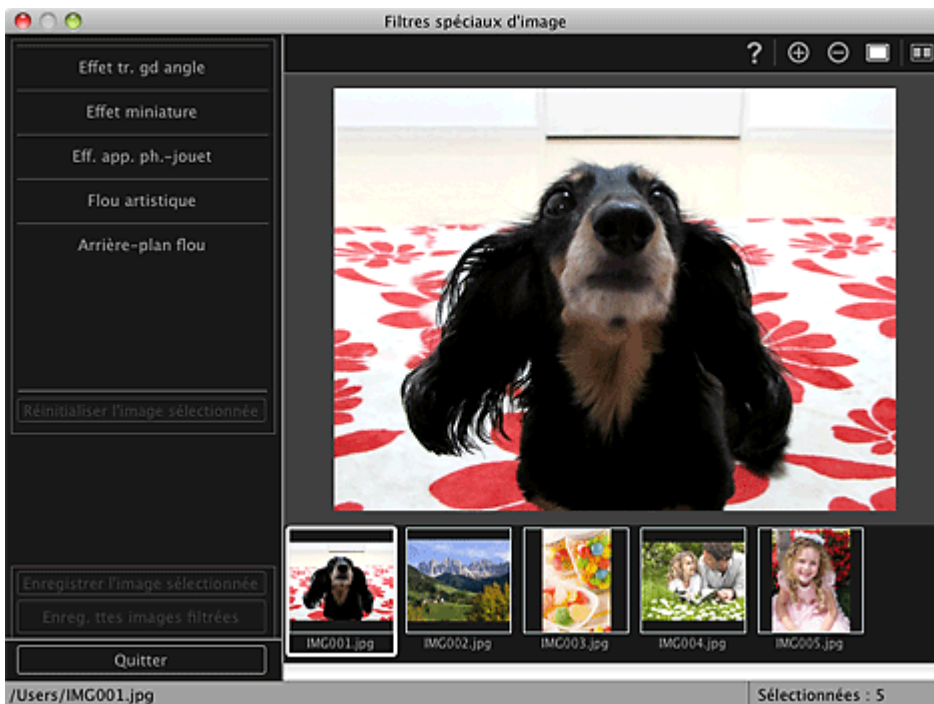

3. Sélectionnez l'image à améliorer dans la zone des images sélectionnées.

L'image sélectionnée apparaît dans la zone d'aperçu.

Remarque

- Si une seule image est sélectionnée, seul l'aperçu apparaît et la zone des images sélectionnées n'apparaît pas.

4. Cliquez sur **Effet tr. gd angle**.



Le symbole ✚ (Centre) permettant de définir le centre apparaît dans la zone d'aperçu.

Remarque

- Vous pouvez modifier le niveau d'effet en déplaçant le curseur situé sous **Effet tr. gd angle**.

5. Faites glisser le symbole ✚ (Centre) pour définir le centre, puis cliquez sur **OK**.



Les bords de l'image sont déformés, mettant l'accent sur la zone spécifiée, et le symbole  (Amélioration) apparaît en haut à gauche de l'image.

Remarque

- Cliquez sur le bouton  (Afficher l'écran de comparaison) pour afficher côte à côte les images avant et après amélioration afin de les comparer et de vérifier le résultat.
- Cliquez sur **Annuler** pour annuler l'amélioration. Les améliorations effectuées avec d'autres fonctions sont conservées.

6. Cliquez sur **Enregistrer l'image sélectionnée** ou **Enreg. ttes images filtrées**.

Les images améliorées sont enregistrées en tant que nouveaux fichiers.

Remarque

- Pour enregistrer uniquement les images de votre choix, sélectionnez-les et cliquez sur **Enregistrer l'image sélectionnée**. Cliquez sur **Enreg. ttes images filtrées** pour enregistrer toutes les images améliorées à la fois.
- Les images améliorées peuvent être enregistrées uniquement au format JPEG/Exif.

7. Cliquez sur **Quitter**.

Important

- Si les images améliorées ne sont pas enregistrées, les améliorations seront supprimées.

Rubrique connexe

[Fenêtre Filtres spéciaux d'image](#)

[Haut de la page ▲](#)

Amélioration avec effet miniature

Vous pouvez améliorer une image (photo de paysage, etc.) pour lui donner l'aspect d'une photo de modèle miniature (diorama).



Remarque

- Ce filtre convient pour les photos prises de haut, avec un regard plongeant sur le sujet.

1. Sélectionnez la ou les images que vous souhaitez améliorer.

➔ Sélection d'images, de fichiers PDF et de vidéos

2. Cliquez sur **Filtres spéciaux** au bas de l'écran.

La fenêtre **Filtres spéciaux d'image** apparaît.



3. Sélectionnez l'image à améliorer dans la zone des images sélectionnées.

L'image sélectionnée apparaît dans la zone d'aperçu.

Remarque

- Si une seule image est sélectionnée, seul l'aperçu apparaît et la zone des images sélectionnées n'apparaît pas.

4. Cliquez sur **Effet miniature**.



Remarque

- Un cadre blanc (zone dans laquelle aucun flou ne sera appliqué) apparaît dans la zone d'aperçu.
- Vous pouvez modifier la taille du cadre en déplaçant le curseur situé sous **Effet miniature**.

5. Faites glisser le cadre vers le haut ou le bas pour spécifier la position à laquelle ajuster la netteté, puis cliquez sur **OK**.



Un effet de flou est appliqué en haut et en bas de la zone spécifiée, et le symbole  (Amélioration) apparaît en haut à gauche de l'image.

Remarque

- Cliquez sur le bouton  (Afficher l'écran de comparaison) pour afficher côte à côte les images avant et après amélioration afin de les comparer et de vérifier le résultat.
- Cliquez sur **Annuler** pour annuler l'amélioration. Les améliorations effectuées avec d'autres fonctions sont conservées.

6. Cliquez sur **Enregistrer l'image sélectionnée** ou **Enreg. ttes images filtrées**.

Les images améliorées sont enregistrées en tant que nouveaux fichiers.

Remarque

- Pour enregistrer uniquement les images de votre choix, sélectionnez-les et cliquez sur **Enregistrer l'image sélectionnée**. Cliquez sur **Enreg. ttes images filtrées** pour enregistrer toutes les images améliorées à la fois.
- Les images améliorées peuvent être enregistrées uniquement au format JPEG/Exif.

7. Cliquez sur **Quitter**.



Important

- Si les images améliorées ne sont pas enregistrées, les améliorations seront supprimées.

Rubrique connexe

- [Fenêtre Filtres spéciaux d'image](#)

[Haut de la page](#) ▲

Amélioration avec effet appareil photo de type jouet

Vous pouvez améliorer une image pour lui donner l'aspect d'une photo rétro prise à l'aide d'un appareil photo de type jouet.



1. Sélectionnez la ou les images que vous souhaitez améliorer.

➔ Sélection d'images, de fichiers PDF et de vidéos

2. Cliquez sur **Filtres spéciaux** au bas de l'écran.

La fenêtre **Filtres spéciaux d'image** apparaît.

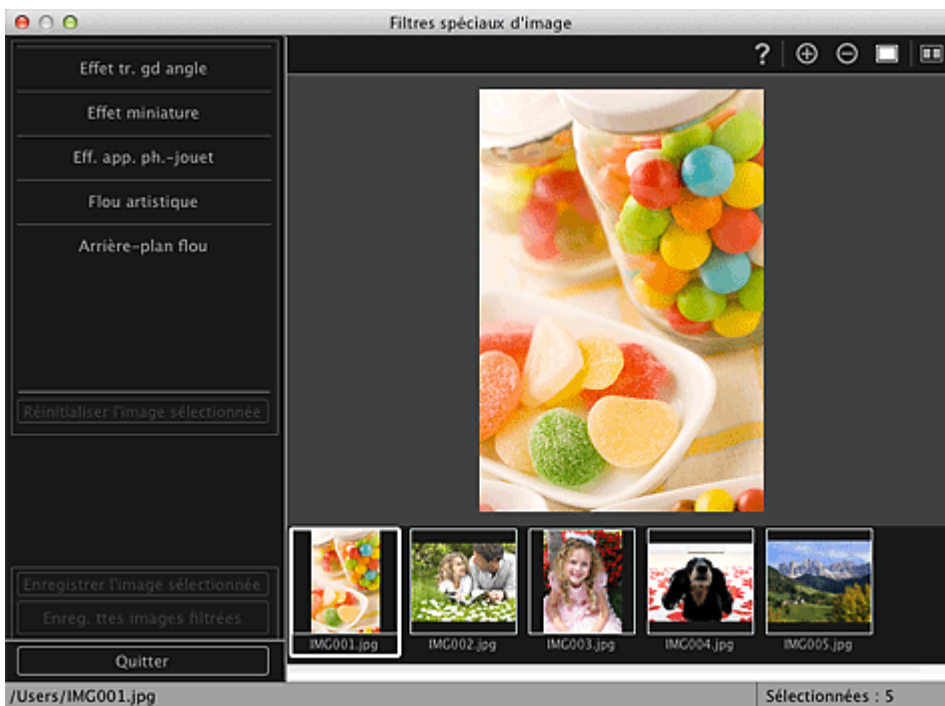

3. Sélectionnez l'image à améliorer dans la zone des images sélectionnées.

L'image sélectionnée apparaît dans la zone d'aperçu.

Remarque

- Si une seule image est sélectionnée, seul l'aperçu apparaît et la zone des images sélectionnées n'apparaît pas.

4. Cliquez sur **Eff. app. ph.-jouet**.

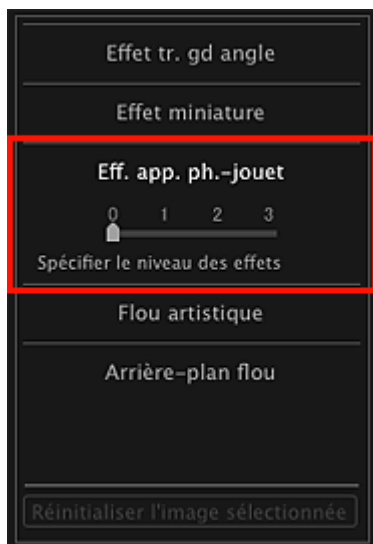

5. Utilisez le curseur pour régler le niveau.

L'image entière est améliorée pour ressembler à une photo prise à l'aide d'un appareil photo de type jouet et le symbole  (Amélioration) apparaît en haut à gauche de l'image.

Remarque

- Cliquez sur le bouton  (Afficher l'écran de comparaison) pour afficher côte à côte les images avant et après amélioration afin de les comparer et de vérifier le résultat.

6. Cliquez sur **Enregistrer l'image sélectionnée** ou **Enreg. ttes images filtrées**.

Les images améliorées sont enregistrées en tant que nouveaux fichiers.

Remarque

- Pour enregistrer uniquement les images de votre choix, sélectionnez-les et cliquez sur **Enregistrer l'image sélectionnée**. Cliquez sur **Enreg. ttes images filtrées** pour enregistrer toutes les images améliorées à la fois.
- Les images améliorées peuvent être enregistrées uniquement au format JPEG/Exif.

7. Cliquez sur **Quitter**.

Important

- Si les images améliorées ne sont pas enregistrées, les améliorations seront supprimées.

Remarque

- Lorsqu'une image améliorée à l'aide de l'effet appareil photo de type jouet est imprimée sans bordure, les quatre coins assombris peuvent ne pas être imprimés selon le format et la grandeur de dépassement du papier définis.

Rubrique connexe

- Fenêtre Filtres spéciaux d'image

Amélioration avec flou artistique

Vous pouvez adoucir une image pour lui donner l'aspect d'une photo prise à l'aide d'un objectif à portraits.



1. Sélectionnez la ou les images que vous souhaitez améliorer.

➔ Sélection d'images, de fichiers PDF et de vidéos

2. Cliquez sur **Filtres spéciaux** au bas de l'écran.

La fenêtre **Filtres spéciaux d'image** apparaît.



3. Sélectionnez l'image à améliorer dans la zone des images sélectionnées.

L'image sélectionnée apparaît dans la zone d'aperçu.

Remarque

- Si une seule image est sélectionnée, seul l'aperçu apparaît et la zone des images sélectionnées n'apparaît pas.

4. Cliquez sur **Flou artistique**.

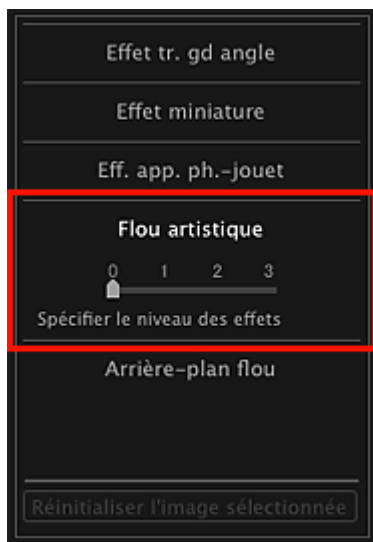

5. Utilisez le curseur pour régler le niveau.

L'image entière est améliorée pour ressembler à une photo prise à l'aide d'un objectif à portraits et le symbole  (Amélioration) apparaît en haut à gauche de l'image.

Remarque

- Cliquez sur le bouton  (Afficher l'écran de comparaison) pour afficher côte à côte les images avant et après amélioration afin de les comparer et de vérifier le résultat.

6. Cliquez sur **Enregistrer l'image sélectionnée** ou **Enreg. ttes images filtrées**.

Les images améliorées sont enregistrées en tant que nouveaux fichiers.

Remarque

- Pour enregistrer uniquement les images de votre choix, sélectionnez-les et cliquez sur **Enregistrer l'image sélectionnée**. Cliquez sur **Enreg. ttes images filtrées** pour enregistrer toutes les images améliorées à la fois.
- Les images améliorées peuvent être enregistrées uniquement au format JPEG/Exif.

7. Cliquez sur **Quitter**.

Important

- Si les images améliorées ne sont pas enregistrées, les améliorations seront supprimées.

Rubrique connexe

- Fenêtre Filtres spéciaux d'image

Rendre flou l'arrière-plan

Vous pouvez rendre flou l'arrière-plan pour mettre en valeur le sujet ou des zones spécifiques.

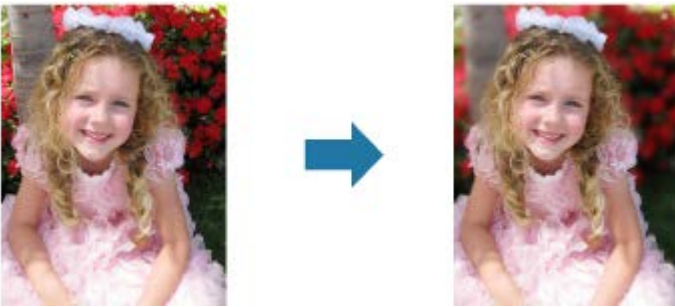

Remarque

- Il se peut que les zones ne soient pas spécifiées comme prévu, selon la manière dont vous les entourez.
- Ce filtre convient pour les photos dans lesquelles le sujet se distingue clairement de l'arrière-plan.

1. Sélectionnez la ou les images que vous souhaitez améliorer.

➔ Sélection d'images, de fichiers PDF et de vidéos

2. Sélectionnez une ou plusieurs images, puis cliquez sur **Filtres spéciaux** au bas de l'écran.

La fenêtre **Filtres spéciaux d'image** apparaît.

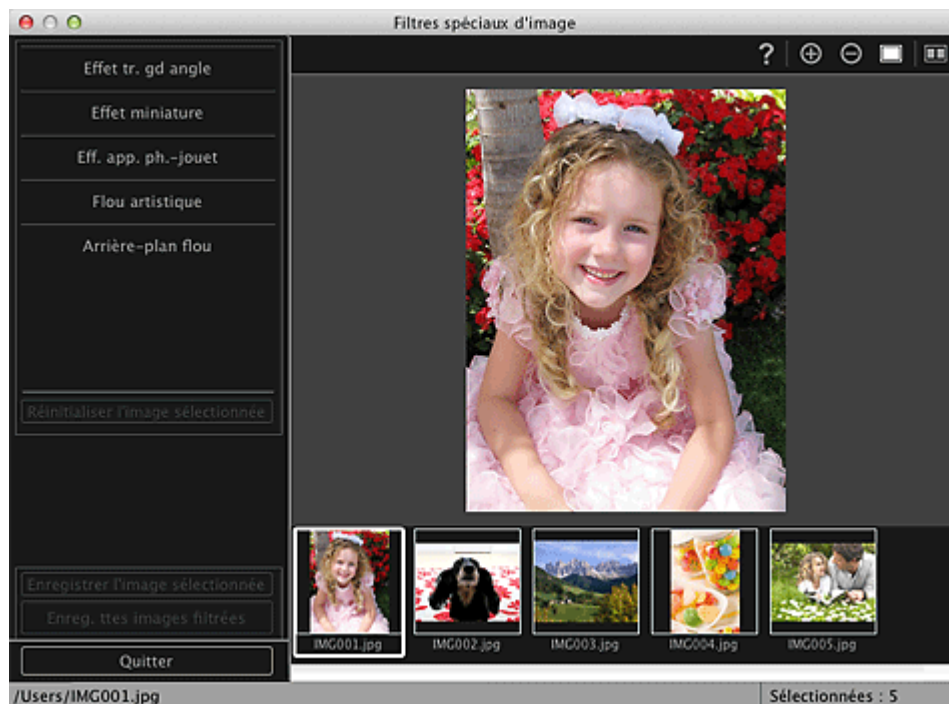

3. Sélectionnez l'image à améliorer dans la zone des images sélectionnées.

L'image sélectionnée apparaît dans la zone d'aperçu.

Remarque

- Si une seule image est sélectionnée, seul l'aperçu apparaît et la zone des images sélectionnées n'apparaît pas.

4. Cliquez sur **Arrière-plan flou**.

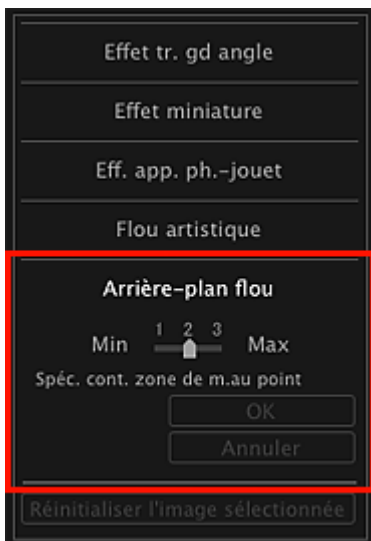

Remarque

- Vous pouvez modifier le niveau d'effet en déplaçant le curseur situé sous **Arrière-plan flou**.
- Lorsque le curseur est placé sur la zone d'aperçu, il prend la forme  (stylo).

5. Spécifiez la zone de netteté (zone dans laquelle aucun flou ne sera appliqué) à l'aide d'une ligne en cliquant le long de son contour.



Remarque

- Vous pouvez décider de détecter automatiquement le contour, en cliquant sur  (Détecter le contour et sélectionner la zone) dans la barre d'outils. Lorsque le mode de détection du contour et de sélection de la zone est sélectionné, le contour proche du curseur est détecté automatiquement, ce qui vous permet de sélectionner la zone le long de ce contour. Spécifiez la zone tout en maintenant la touche Maj enfoncée pour désactiver temporairement le mode de détection du contour et de sélection de la zone.
- Lorsque le mode de détection du contour et de sélection de la zone est désactivé, le point sur lequel vous avez cliqué et le point sur lequel vous cliquez ensuite sont reliés par un segment de droite.
- Appuyez sur la touche Supprimer pour supprimer les points spécifiés les uns après les autres.



6. Une fois que vous avez fini d'entourer la zone, cliquez sur le premier point.

Lorsque vous placez le curseur sur le premier point, le curseur prend la forme  (point de départ de la zone). Lorsque vous cliquez dessus, les premier et dernier points sont reliés et la zone de netteté est spécifiée.

Important

- Vous pouvez spécifier jusqu'à 30 zones.

Remarque

- Double-cliquez sur le dernier point pour relier automatiquement les premier et dernier points.
- Cliquez sur  (Annuler la zone sélectionnée) pour supprimer la zone spécifiée.
- Pour modifier la zone spécifiée, effectuez les opérations ci-dessous.
Déplacement d'un point : faites glisser le point jusqu'à sa position cible
Ajout d'un point : placez le curseur sur la ligne de la zone spécifiée ; lorsque le curseur prend la forme  (Ajouter un point), faites-le glisser jusqu'à la position cible
Suppression d'un point : faites glisser le point jusqu'à un point adjacent, où le curseur prend la forme  (Supprimer un point)
- Lorsqu'une zone est créée au sein d'une zone déjà créée, l'effet de flou est également appliqué dans la zone intérieure.

7. Cliquez sur OK.

L'effet de flou est appliqué à l'arrière-plan hors des zones spécifiées et le symbole  (Amélioration) apparaît en haut à gauche de l'image.

Remarque

- Cliquez sur le bouton  (Afficher l'écran de comparaison) pour afficher côte à côte les images avant et après amélioration afin de les comparer et de vérifier le résultat.
- Cliquez sur **Annuler** pour annuler l'amélioration. Les améliorations effectuées avec d'autres fonctions sont conservées.

8. Cliquez sur **Enregistrer l'image sélectionnée** ou **Enreg. ttes images filtrées**.

Les images améliorées sont enregistrées en tant que nouveaux fichiers.

Remarque

- Pour enregistrer uniquement les images de votre choix, sélectionnez-les et cliquez sur **Enregistrer l'image sélectionnée**. Cliquez sur **Enreg. ttes images filtrées** pour enregistrer toutes les images améliorées à la fois.
- Les images améliorées peuvent être enregistrées uniquement au format JPEG/Exif.

9. Cliquez sur **Quitter**.

Important

- Si les images améliorées ne sont pas enregistrées, les améliorations seront supprimées.

Rubrique connexe

- Fenêtre Filtres spéciaux d'image

Création/modification de fichiers PDF

Vous pouvez créer des fichiers PDF à partir d'images enregistrées sur un ordinateur. Vous pouvez également ajouter ou supprimer des pages des fichiers PDF créés, et réorganiser les pages.

Important

- Vous pouvez créer ou modifier jusqu'à 99 pages d'un fichier PDF à la fois.
- Seuls les fichiers PDF créés à l'aide de My Image Garden ou d'IJ Scan Utility sont gérés. Les fichiers PDF créés ou modifiés dans d'autres applications ne sont pas pris en charge.

Remarque

- Les formats de fichier qui peuvent être sélectionnés sont PDF, JPEG, TIFF et PNG.

1. Sélectionnez les images à partir desquelles vous voulez créer des fichiers PDF ou les fichiers PDF à modifier.

➔ Sélection d'images, de fichiers PDF et de vidéos

Important

- Vous ne pouvez pas utiliser d'images de plus de 10 501 pixels à l'horizontale ou à la verticale.

2. Cliquez sur **Créer/modif. fich. PDF** au bas de l'écran.

La vue **Créer/modif. fich. PDF** apparaît.

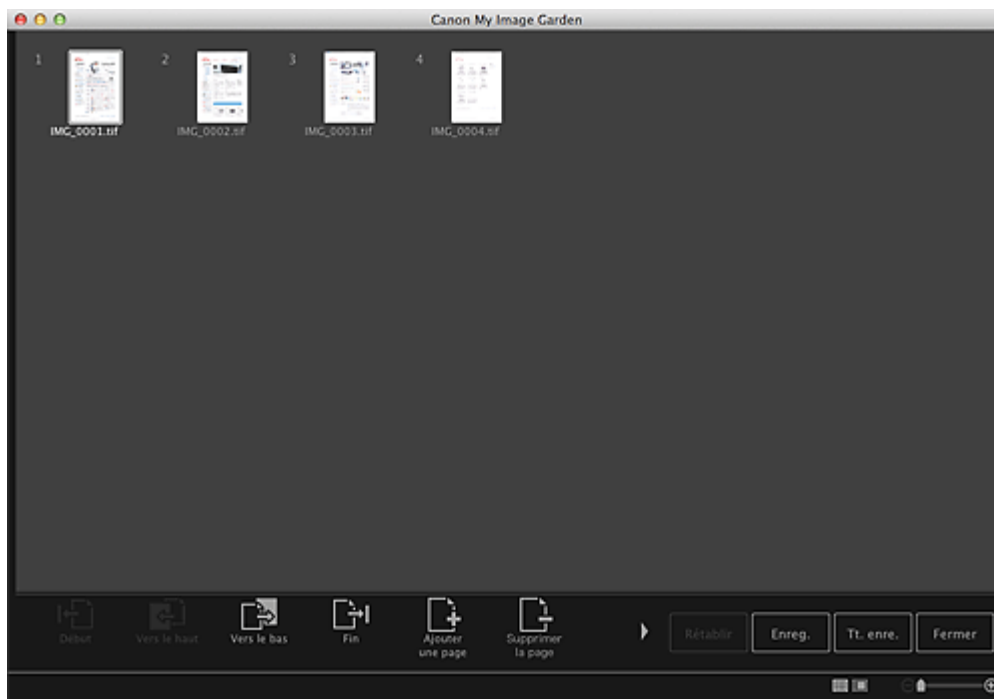

3. Ajoutez ou supprimez les pages de votre choix.

Lorsque vous ajoutez des images ou des fichiers PDF existants

Cliquez sur **Ajouter une page** au bas de l'écran. Après que la boîte de dialogue **Ouvrir** s'est affichée, sélectionnez les images ou les fichiers PDF que vous voulez ajouter, puis cliquez sur **Ouvrir**.

Lorsque vous supprimez des pages

Sélectionnez les images, puis cliquez sur **Supprimer la page** au bas de l'écran.

4. Modifiez l'ordre des pages comme vous le souhaitez.

Vous pouvez modifier l'ordre des pages en cliquant sur une page et en utilisant **Début**, **Vers le haut**, **Vers le bas** ou **Fin** en bas à gauche de l'écran.

Vous pouvez également modifier l'ordre des pages en faisant glisser une page vers l'emplacement cible.

5. Cliquez sur **Enreg.** ou **Tt. enre.**

Si vous n'enregistrez que les pages sélectionnées

Cliquez sur **Enreg.** pour afficher la boîte de dialogue **Enreg.**

Si vous enregistrez toutes les pages

Cliquez sur **Tt. enre.** pour afficher la boîte de dialogue **Enreg.**

6. Spécifiez les paramètres d'enregistrement.

➡ Boîte de dialogue Enregistrer (Créer/modifier fichier PDF)

7. Cliquez sur **Enreg.**

Les fichiers PDF sont enregistrés et la vue **Créer/modif. fich. PDF** réapparaît.

8. Cliquez sur **Fermer.**

La vue **Créer/modif. fich. PDF** se ferme.

L'icône **PDF** apparaît dans le coin supérieur gauche des miniatures des fichiers PDF enregistrés.

Rubrique connexe

➡ Vue Créer/modif. fich. PDF

Haut de la page ▲

Extraction de texte à partir d'images (fonction OCR)

Numérisez le texte contenu dans les images, puis affichez-le dans TextEdit (fourni avec Mac OS).

Important

- Vous ne pouvez pas convertir les fichiers PDF en fichiers texte.
- La conversion en texte peut ne pas être possible selon le format de l'image sélectionnée.

1. Affichez l'image que vous souhaitez convertir en texte.

➔ Sélection d'images, de fichiers PDF et de vidéos

2. Tout en maintenant la touche Ctrl enfoncée, cliquez sur l'image à convertir en texte, puis cliquez sur **OCR** dans le menu qui s'affiche.

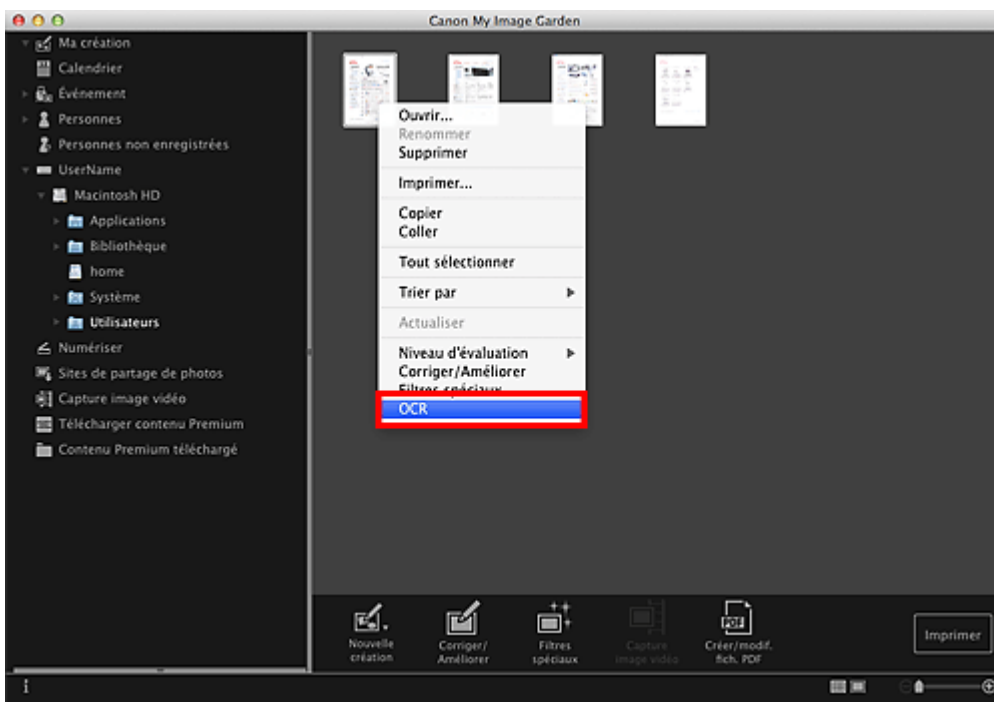

TextEdit (fourni avec Mac OS) démarre et le texte modifiable s'affiche.

Remarque

- Vous ne pouvez extraire vers TextEdit (fourni avec Mac OS) que les textes écrits dans les langues disponibles sous l'onglet **Paramètres avancés** de la boîte de dialogue **Préférences**. Cliquez sur **Paramètres...** dans l'onglet **Paramètres avancés** et spécifiez la langue en fonction de celle du document à numériser.
Lors de la numérisation de plusieurs documents, vous pouvez rassembler le texte extrait dans un fichier.
➔ Boîte de dialogue Préférences
- Le texte affiché dans TextEdit (fourni avec Mac OS) est proposé à titre indicatif uniquement. Le texte des images provenant des types de documents suivants peut ne pas être détecté correctement.
 - Documents contenant du texte avec une taille de police inférieure à 8 points ou supérieure à 40 points (avec une résolution de 300 ppp)
 - Documents inclinés
 - Documents placés à l'envers ou documents dont le texte est mal orienté (caractères inclinés)

- Documents qui comportent des polices spéciales, des effets, du texte en italique ou du texte manuscrit
 - Documents avec un espacement de ligne étroit
 - Documents avec des couleurs en arrière-plan du texte
 - Documents contenant plusieurs langues
-

[Haut de la page ▲](#)

Téléchargement d'images à partir de sites de partage de photos

Vous pouvez rechercher des images sur les sites de partage de photos sur Internet et télécharger celles que vous souhaitez imprimer.

Important

- Une connexion Internet est requise pour utiliser cette fonction. Frais de connexion à Internet applicables.
- Il se peut que cette fonction ne soit pas disponible dans certaines régions.
- Il est illégal de reproduire ou de modifier le travail soumis à copyright d'une autre personne sans l'autorisation du titulaire du copyright, sauf pour un usage personnel, usage à domicile ou autre usage dans les limites fixées par le copyright.
De plus, la reproduction ou la modification de photographies de personnes peut enfreindre les droits à l'image.
- Il se peut que vous deviez obtenir l'autorisation d'utiliser la propriété des détenteurs des droits d'auteur si vous utilisez ces œuvres hors du cadre privé ou hors du cadre défini par les droits d'auteur. Veuillez consulter attentivement les détails de la page Web sur le site de partage de photos. Vérifiez également les conditions de service sur le site de partage de photos avant d'utiliser l'œuvre de tiers.
Canon ne peut être tenu responsable des problèmes de copyright découlant de l'utilisation de cette fonction.
- Cette application utilise l'API Flickr, mais n'est ni approuvée, ni certifiée par Flickr.

1. Démarrez My Image Garden.

➡ Démarrage de My Image Garden

2. Cliquez sur **Sites de partage de photos**.

La vue **Sites de partage de photos** apparaît.

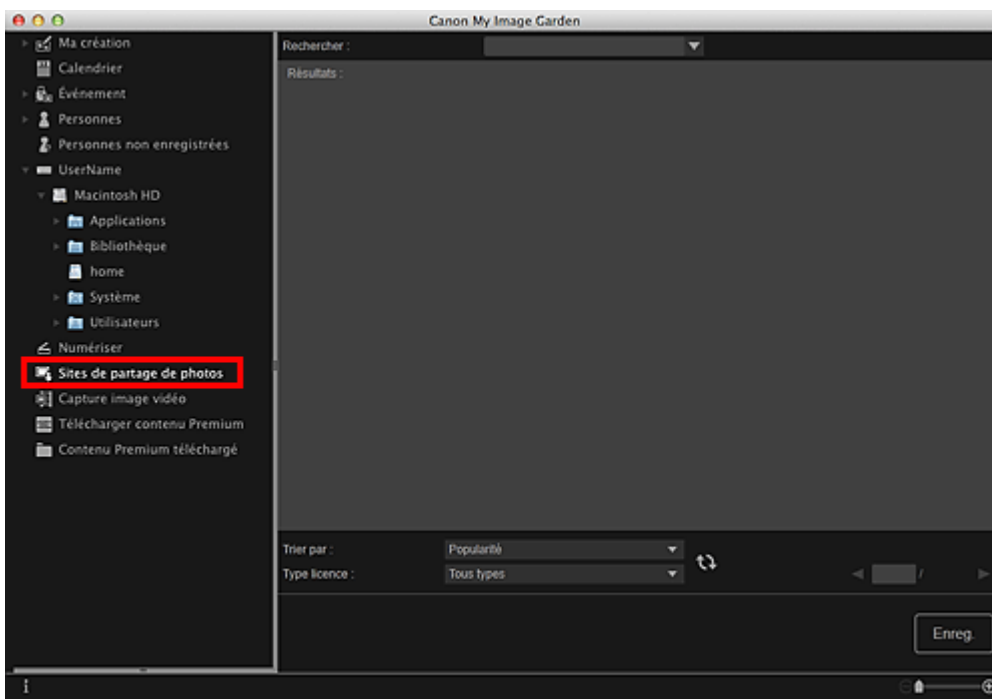

3. Entrez le texte à rechercher dans la zone **Rechercher**, puis appuyez sur la touche Entrée.

La recherche démarre et les images correspondant au texte recherché s'affichent dans la zone des résultats de la recherche.

Important

- Certaines images, telles que les images dans un format autre que JPEG, ne s'affichent pas.



Remarque

- Le nombre d'images correspondant au texte recherché peut être réduit en fonction de la langue du texte recherché. Dans ce cas, la saisie du texte à rechercher en anglais peut augmenter le nombre de résultats.

4. Sélectionnez **Trier par** et **Type licence** au bas de l'écran, comme requis, puis cliquez sur  (Actualiser).

Les résultats affichés dans la zone des résultats de la recherche sont actualisés.

Remarque

- Cliquez sur  (Page précédente) ou sur  (Page suivante) pour afficher la page précédente/suivante.
Vous pouvez également entrer un numéro de page dans la zone de saisie du numéro de page, puis appuyer sur la touche Entrée pour afficher la page spécifiée.

5. Sélectionnez la ou les images que vous souhaitez télécharger.

Important

- Vous pouvez sélectionner jusqu'à 30 images à la fois.

6. Cliquez sur **Enreg.** en bas à droite de l'écran.

La boîte de dialogue **Enreg.** apparaît.

7. Spécifiez les paramètres d'enregistrement.

➔ Boîte de dialogue Enregistrer (Sites de partage de photos)

8. Cliquez sur **Enreg.**.

Les images sélectionnées sont enregistrées sur l'ordinateur et la vue **Sites de partage de photos** réapparaît.

Remarque

- Les images téléchargées peuvent être enregistrées uniquement au format JPEG.

Remarque

- Vous pouvez imprimer les images téléchargées ou créer des calendriers et des collages, puis les imprimer. Reportez-vous à la rubrique « [Création et impression d'éléments](#) » pour plus d'informations.

Rubrique connexe

- [Vue Sites de partage de photos](#)

Écrans My Image Garden

- Écran principal
- Fenêtre Corriger/Améliorer les images
- Fenêtre Filtres spéciaux d'image
- Vue Créer/modif. fich. PDF
- Boîte de dialogue Paramètres d'impression
- Boîte de dialogue Préférences

Haut de la page ▲

Écran principal

Il s'agit de l'écran dans lequel vous gérez les différentes fonctions de My Image Garden. Vous pouvez organiser, modifier et imprimer les images et vos éléments, ainsi que numériser des documents et des photos en utilisant la zone correspondante.

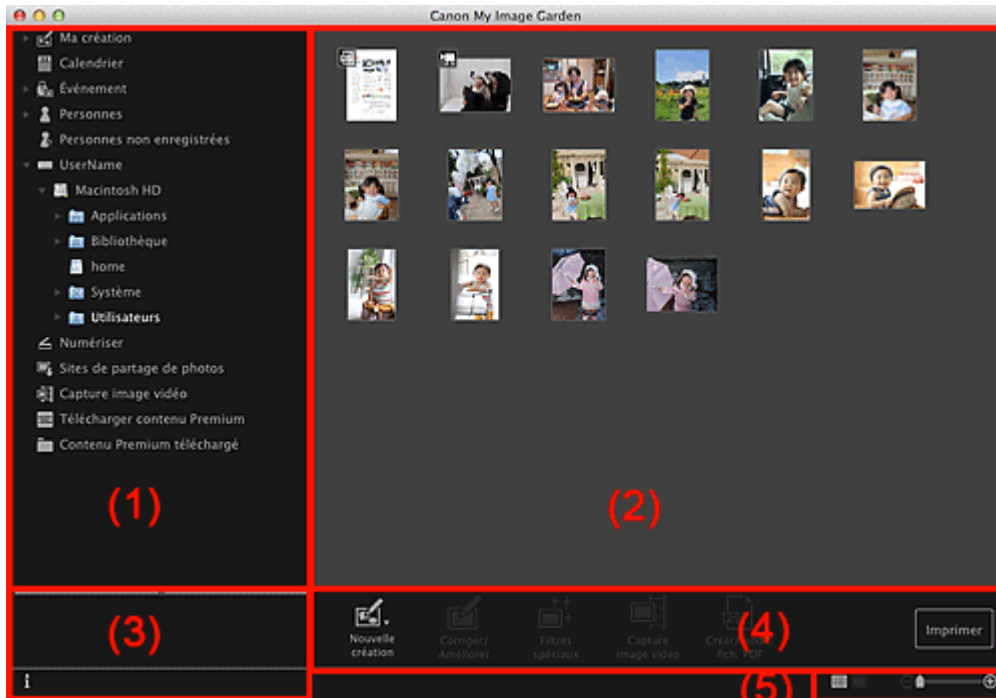

- (1) Menu général
- (2) Zone d'affichage et des opérations
- (3) Zone d'informations
- (4) Boutons
- (5) Barre de paramétrage du format d'affichage

(1) Menu général

Affiche la liste des fonctions disponibles dans My Image Garden et des dossiers sur l'ordinateur.

Ma création

Cliquez sur  (flèche vers la droite) pour afficher les titres des collages créés, des cartes, etc. Lorsque vous cliquez sur un titre, la vue **Ma création** apparaît et vous pouvez modifier ou imprimer l'élément.

➔ Vue Ma création

Calendrier

Permet d'afficher la vue **Calendrier**, dans laquelle vous pouvez parcourir les images, les documents, les vidéos, etc., enregistrés sur l'ordinateur dans un calendrier par date. Vous pouvez également enregistrer des événements.

➔ Vue Calendrier

Événement

Cliquez sur  (flèche vers la droite) pour afficher les événements enregistrés. Lorsque vous cliquez sur le nom d'un événement, la vue **Événement** apparaît et vous pouvez parcourir les images enregistrées pour ce nom d'événement.

➔ Vue Événement

Personnes

Permet d'afficher la vue **Personnes**, dans laquelle les personnes enregistrées apparaissent sous forme de miniatures.

➔ [Vue Personnes](#)

Cliquez sur  (flèche vers la droite) pour afficher les personnes enregistrées.

Lorsque vous cliquez sur le nom d'une personne, la vue étendue de **Personnes** s'active et vous pouvez parcourir les images associées à la personne enregistrée.

➔ [Affichage étendu](#)

Personnes non enregistrées

Permet d'afficher la vue **Personnes non enregistrées**, dans laquelle les images dont les zones de visage ont été automatiquement détectées apparaissent. Vous pouvez enregistrer de nombreuses personnes à la fois.

➔ [Vue Personnes non enregistrées](#)

Remarque

- **Identification personnes...** apparaît à la place de **Personnes non enregistrées** au cours de l'analyse des images, comme par exemple lorsque de nouvelles images sont enregistrées sur l'ordinateur.

Nom de l'ordinateur

Cliquez sur  (flèche vers la droite) pour afficher les dossiers de l'ordinateur.

Lorsque vous cliquez sur un dossier, la vue du dossier apparaît et vous pouvez accéder aux images et aux documents figurant dans ce dossier.

➔ [Vue d'un dossier](#)

Numériser

Permet d'afficher la vue **Numériser**, dans laquelle vous pouvez numériser facilement des photographies et des documents.

➔ [Vue Numériser](#)

Sites de partage de photos

Permet d'afficher la vue **Sites de partage de photos**, dans laquelle vous pouvez télécharger des images à partir de sites de partage de photos sur Internet.

➔ [Vue Sites de partage de photos](#)

Capture image vidéo

Vous pouvez afficher la vue **Capture image vidéo** lorsque vous capturez des images fixes à partir d'une vidéo.

➔ [Vue Capture image vidéo](#)

Télécharger contenu Premium

Active l'écran **Télécharger contenu Premium**, dans lequel vous pouvez télécharger du contenu Premium.

➔ [Vue Télécharger contenu Premium](#)

Important

- Il est nécessaire de disposer d'une connexion Internet pour télécharger le contenu Premium. Frais de connexion à Internet applicables.

Contenu Premium téléchargé

Permet d'afficher la vue **Contenu Premium téléchargé**, dans laquelle vous pouvez modifier et imprimer du contenu PREMIUM téléchargé.

➔ [Vue Contenu Premium téléchargé](#)

Important

- Vous pouvez uniquement utiliser le contenu Premium téléchargé ou imprimé à des fins personnelles. Vous n'êtes pas autorisé à utiliser le contenu à des fins commerciales.

(2) Zone d'affichage et des opérations

Affiche les images, les documents, les éléments, etc., enregistrés dans la fonction ou le dossier que vous avez sélectionné(e) dans le menu général.

Vous pouvez modifier les images, les documents, les éléments, etc., via les boutons d'opération, le menu accessible par un clic tout en maintenant la touche Ctrl avancée ou un glisser-déposer.

(3) Zone d'informations

Affiche les détails, tels que les noms de fichiers des images, des documents et des éléments, ainsi que la date et l'heure de leur enregistrement.

(Informations)

Vous pouvez afficher ou masquer la zone d'informations.

(4) Boutons

Affiche les boutons permettant de modifier et d'imprimer les images, les documents et les éléments. Les boutons affichés varient selon la fonction sur laquelle vous avez cliqué dans le menu général.

(5) Barre de paramétrage du format d'affichage

Affiche les boutons permettant de basculer entre les vues des images, des documents et des éléments dans la zone d'aperçu et permettant de modifier le format d'affichage.

Remarque

- La vue Miniatures (vignettes) et la vue Détails (aperçu) sont disponibles.
 - Vous pouvez également basculer d'une vue à une autre en double-cliquant sur une miniature ou un aperçu affiché dans la zone d'aperçu.
-

[Haut de la page ▲](#)

Vue Ma création

Vous pouvez modifier et imprimer des éléments tels que des collages et des cartes.

Important

- La fonction **Arrière-plan** peut ne pas être disponible en fonction du type et du motif de votre élément.

Affichez la vue **Ma création** en effectuant l'une des opérations suivantes :

- Cliquez sur un titre affiché sous **Ma création** dans la partie gauche de l'écran.
- Dans la boîte de dialogue **Sélectionnez le motif et les personnes principales** qui s'affiche quand vous cliquez sur **Nouvelle création** en bas de l'écran, cliquez sur **OK** en bas à gauche de chaque vue.
- Sélectionnez un contenu Premium dans **Contenu Premium téléchargé**, puis cliquez sur **Modifier**
- Cliquez sur un motif figurant dans Image Display, dans Quick Menu.

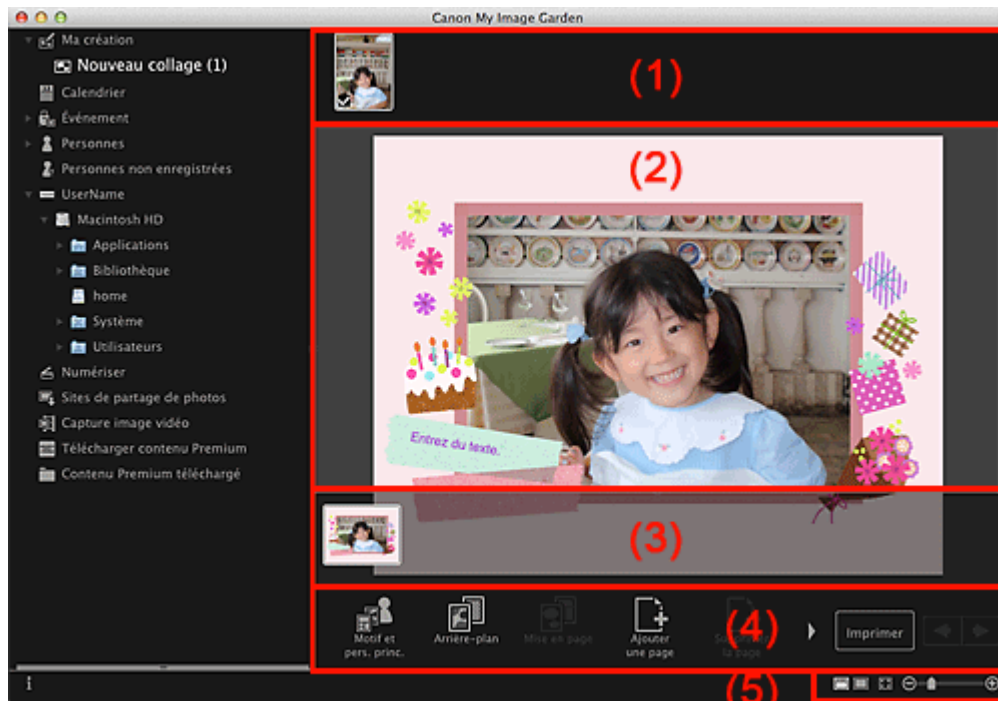

(1) Zone de supports

(2) Zone d'édition

(3) Zone des miniatures de page

(4) Boutons

(5) Barre de paramétrage du format d'affichage

(1) Zone de supports

Affiche les miniatures des images qui peuvent être utilisées pour votre élément. Une coche apparaît sur les images en cours d'utilisation.

Remarque

- Vous pouvez faire glisser les images vers les cadres de présentation dans la zone d'édition pour remplacer les images.

Vous pouvez également ajouter des images à utiliser en les faisant glisser jusqu'au titre dans la partie gauche de l'écran.

- Quand vous sélectionnez **Supprimer** dans le menu qui s'affiche lorsque, tout en maintenant la touche Ctrl enfoncée, vous cliquez sur une miniature, elle disparaît de la zone des matériaux.

(2) Zone d'édition

Affiche l'aperçu de votre élément dans lequel vous pouvez saisir du texte ou modifier l'orientation, la position et le format des images. Vous pouvez également corriger/améliorer ou numériser et insérer des images à partir du menu qui s'affiche lorsque, tout en maintenant la touche Ctrl enfoncée, vous cliquez sur une image ou un cadre de la mise en page.



(3) Zone des miniatures de page

Affiche les pages figurant dans votre élément sous forme de miniatures. Lorsque vous cliquez sur une miniature, un aperçu de la page apparaît dans la zone d'édition. Cliquez sur la barre en haut de la zone des miniatures de page pour afficher ou masquer la zone.

(4) Boutons



Remarque

- Les boutons affichés varient en fonction de l'élément en cours de modification.
- Vous pouvez cliquer sur la fonction **Arrière-plan** seulement lorsqu'une page est sélectionnée dans la zone d'édition.
- Vous pouvez cliquer sur **Supprimer la page** seulement lorsqu'il existe plusieurs pages.
- Vous pouvez cliquer sur **Corriger/Améliorer** et sur **Filtres spéciaux** seulement lorsqu'une image est sélectionnée. Lorsque plusieurs images sont sélectionnées, seule la dernière image sélectionnée peut être corrigée, améliorée ou ajustée.
- Cliquez sur  (Défilement vers la gauche) ou sur  (Défilement vers la droite) pour afficher les boutons masqués.



Motif et pers. princ.

Affiche la boîte de dialogue **Sélectionnez le motif et les personnes principales** dans laquelle vous pouvez définir le thème et les personnes principales de votre élément, le format papier et l'orientation papier.

➔ Boîte de dialogue Sélectionner le motif et les personnes principales



Arrière-plan

Affiche la boîte de dialogue **Sélectionner l'arrière-plan** dans laquelle vous pouvez modifier l'arrière-plan de la page en cours de modification.

➔ Boîte de dialogue Sélectionner l'arrière-plan



Mise en page

Affiche la boîte de dialogue **Sélectionner la mise en page** dans laquelle vous pouvez modifier la mise en page de la page en cours de modification.

➔ Boîte de dialogue Sélectionner la mise en page



Ajouter une page

Vous pouvez ajouter de nouvelles pages après la page affichée dans la zone d'édition.



Supprimer la page

Vous pouvez supprimer la page affichée dans la zone d'édition.



Mise en p. auto.

Lorsque vous sélectionnez une mise en page, les images sont placées automatiquement dans les cadres de présentation affichés dans la zone d'édition.

Vous pouvez sélectionner parmi les trois motifs de mise en page suivants.

- **Afficher la recommandation**
- **Afficher par élément**
- **Afficher par date**

Remarque

- Lorsque vous sélectionnez **Afficher la recommandation**, une image appropriée est sélectionnée et placée dans chaque cadre de présentation de l'élément.
-



Corriger/Améliorer

Affiche la fenêtre **Corriger/Améliorer les images** qui permet de corriger ou d'améliorer les images.

➔ Fenêtre **Corriger/Améliorer les images**



Filtres spéciaux

Affiche la fenêtre **Filtres spéciaux d'image** qui permet d'améliorer les images avec des filtres spéciaux.

➔ Fenêtre **Filtres spéciaux d'image**



Avancé...

Affiche la boîte de dialogue **Paramètres avancés**, qui vous permet de spécifier les paramètres des autocollants, des présentations photo, des calendriers et des étiquettes disque.

Présentation photo

Vous pouvez définir si vous voulez imprimer la date sur toutes les images et vous pouvez spécifier la position, la taille, la couleur, etc., des dates.

➔ Boîte de dialogue **Paramètres avancés (Présentation photo)**

Calendrier

Vous pouvez définir des jours fériés et le format d'affichage du calendrier.

➔ Boîte de dialogue **Paramètres avancés (Calendrier)**

Autocollants

Vous pouvez définir si vous voulez utiliser la même image dans tous les cadres de présentation de la page.

➔ Boîte de dialogue **Paramètres avancés (Autocollants)**

Étiquette disque

Vous pouvez définir la zone à imprimer.

➔ Boîte de dialogue **Paramètres avancés (Étiquette disque)**



Annuler

Annule la dernière opération.

Chaque clic permet de restaurer l'état précédent.

Imprimer

Affiche la boîte de dialogue Paramètres d'impression à partir de laquelle vous pouvez imprimer les éléments.

➔ Boîte de dialogue **Paramètres d'impression**



(Fichier précédent/Fichier suivant)

Permute l'image affichée lorsqu'il existe plusieurs pages ou images.

(5) Barre de paramétrage du format d'affichage

(Vue Miniatures)

Permet d'afficher la vue Miniatures, dans laquelle vous pouvez modifier les éléments.



(Vue Détails)

Modifie la vue pour afficher l'aperçu de l'image.

(Vue Image entière)

Ajuste l'aperçu à la taille de la zone.

(Réduire/Agrandir)

Cliquez sur  (Réduire) ou sur  (Agrandir) pour réduire ou agrandir le format d'affichage. Vous pouvez également modifier librement le format d'affichage en faisant glisser le curseur.

Remarque

- Reportez-vous à la rubrique « [Modification d'éléments](#) » pour voir comment modifier des éléments.
 - Pour supprimer des éléments, tout en maintenant la touche Ctrl enfoncée, cliquez sur le titre sous **Ma création** sur le côté gauche de l'écran, puis sélectionnez **Supprimer** dans le menu qui s'affiche.
-

Rubrique connexe

- [Création et impression d'éléments](#)

[Haut de la page ▲](#)

Boîte de dialogue Sélectionner le motif et les personnes principales

Vous pouvez définir le motif et les personnes principales, le format du papier, etc., de votre élément.

Affichez la boîte de dialogue **Sélectionnez le motif et les personnes principales** en exécutant l'une des opérations suivantes.

- Sélectionnez des images, puis cliquez sur l'élément que vous voulez créer dans **Nouvelle création** au bas de l'écran.
- Cliquez sur **Motif et pers. princ.** au bas de **Ma création**

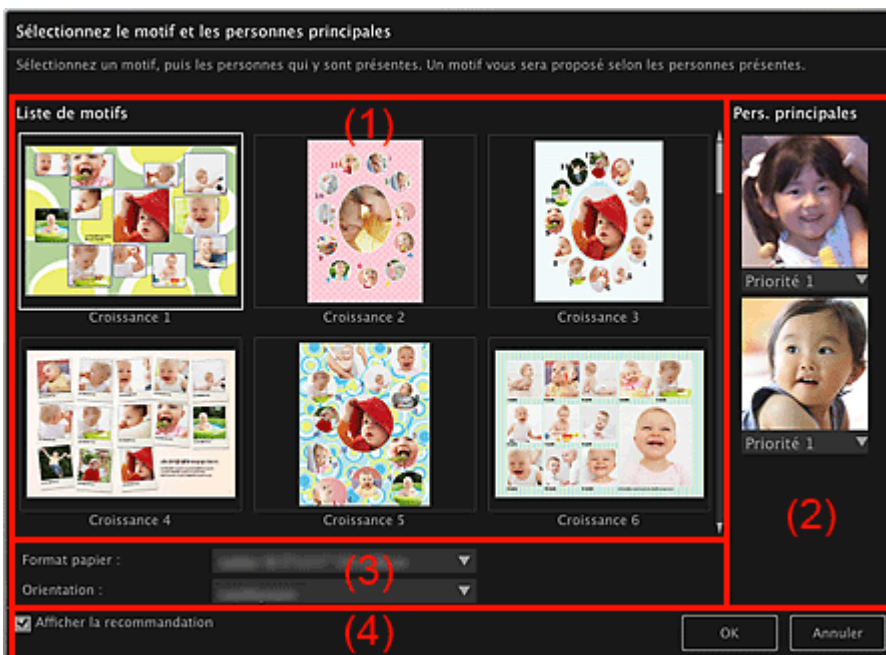

(1) Zone des paramètres de motif

(2) Zone des paramètres des personnes principales

(3) Zone des paramètres du papier

(4) **Afficher la recommandation**

(1) Zone des paramètres de motif

Liste de motifs

Affiche la liste des motifs. Vous pouvez sélectionner le motif que vous souhaitez utiliser.

Remarque

- Les motifs affichés varient en fonction de l'élément.

(2) Zone des paramètres des personnes principales

Pers. principales

Affiche les miniatures des visages détectés lorsque les images sélectionnées représentant des personnes sont soumises à l'analyse d'image.

Cliquez sur  (Flèche vers le bas) sous une miniature, puis sélectionnez **Priorité 1** ou **Priorité 2** pour définir la priorité de la photo. Laissez ce champ vide si vous ne définissez pas la priorité.

Un élément est créé automatiquement en plaçant les photos de plus haute priorité au centre.

(3) Zone des paramètres du papier

Format papier

Vous pouvez sélectionner le format du papier.

Orientation

Vous pouvez sélectionner l'orientation du papier.

(4) Afficher la recommandation

Cochez cette case pour placer les images sélectionnées pour l'élément dans un état approprié pour les cadres de présentation de l'élément.

Lorsque votre élément est une présentation photo ou un autocollant, et que le nombre d'images sélectionnées pour l'élément ou affichées dans la zone des supports dépasse le nombre de cadres de présentation dans une page, une ou plusieurs pages sont ajoutées automatiquement.

Remarque

- Quand **Identification personnes...** apparaît dans **Personnes non enregistrées**, dans le menu général, le résultat peut ne pas être comme prévu, étant donné que le placement automatique ne s'applique pas aux images pour lesquelles l'analyse n'a pas été terminée.
 - Reportez-vous à la rubrique « **Création et impression d'éléments** » pour voir comment créer de nouveaux éléments.
-

Rubrique connexe

- [Définition du motif et des personnes principales](#)

[Haut de la page ▲](#)

Boîte de dialogue Sélectionner l'arrière-plan

Vous pouvez modifier l'arrière-plan de votre élément.

Dans la vue **Ma création**, cliquez sur **Arrière-plan** en bas de l'écran pour afficher la boîte de dialogue **Sélectionner l'arrière-plan**.

Important

- La fonction **Arrière-plan** peut ne pas être disponible en fonction du type et du motif de votre élément.

Remarque

- Les options **Une seule couleur** et **Photo** n'apparaissent pas en fonction du type d'élément et du motif sélectionné.

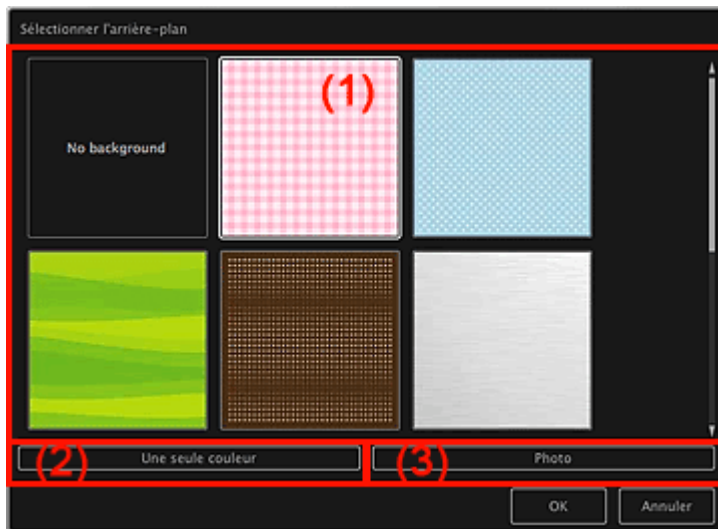

(1) Zone de sélection de motif d'arrière-plan

(2) **Une seule couleur**

(3) **Photo**

(1) Zone de sélection de motif d'arrière-plan

Vous pouvez sélectionner l'image que vous voulez utiliser comme arrière-plan.

L'arrière-plan n'est pas défini lorsque l'option **Pas d'arrière-plan** est sélectionnée.

(2) Une seule couleur

La boîte de dialogue **Couleurs** s'affiche. Sélectionnez la couleur à utiliser comme arrière-plan.

(3) Photo

Cochez cette case pour utiliser une image comme arrière-plan.

Dans la zone d'édition de la vue **Ma création**, vous pouvez numériser et insérer des éléments tels que des photos, ou faire glisser l'image que vous voulez définir comme arrière-plan à partir de la zone des supports.

A099

My Image Garden

Boîte de dialogue Sélectionner la mise en page

Vous pouvez modifier la mise en page de votre élément.

Cliquez sur la page à modifier dans la zone Miniatures de la vue **Ma création**, puis cliquez sur **Mise en page** en bas de l'écran pour afficher la boîte de dialogue **Sélectionner la mise en page**.

Important

- La fonction **Mise en page** peut ne pas être disponible en fonction du type et du motif de votre élément.

Remarque

- Le nombre et les types de mises en page affichées peuvent varier selon l'élément et le motif sélectionné.

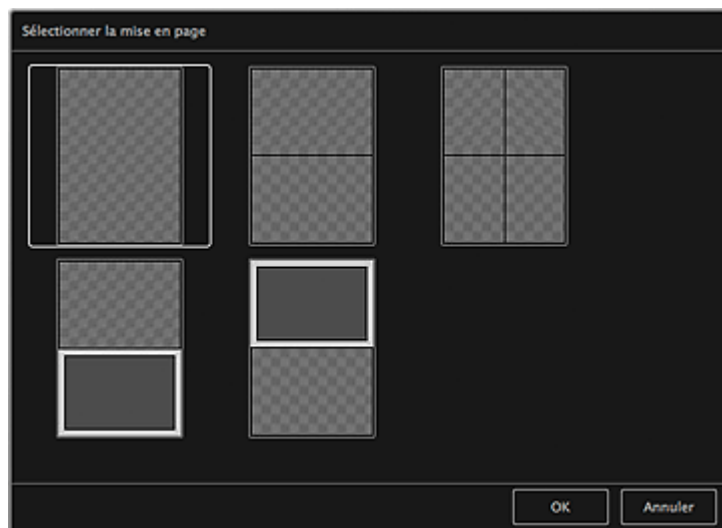

Rubrique connexe

- Modification de la présentation

Haut de la page ▲

A100

My Image Garden

Boîte de dialogue Paramètres avancés (Autocollants)

Vous pouvez utiliser la même image dans tous les cadres d'autocollant.

Dans la vue **Ma création**, affichez les autocollants et cliquez sur **Avancé...** en bas de l'écran pour afficher la boîte de dialogue **Paramètres avancés**.

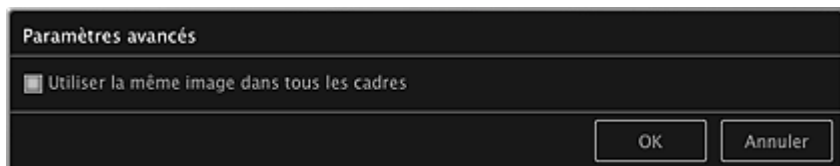

Utiliser la même image dans tous les cadres

Cochez cette case pour utiliser la même image dans tous les cadres de la page.

Rubrique connexe

● [Impression d'autocollants](#)

[Haut de la page ▲](#)

Boîte de dialogue Paramètres avancés (Présentation photo)

Lorsque vous voulez ajouter des dates aux images à utiliser pour une impression mise en page, vous pouvez spécifier la position, la taille, la couleur, etc., des dates.

Dans la vue **Ma création**, affichez une présentation photo et cliquez sur **Avancé...** en bas de l'écran pour afficher la boîte de dialogue **Paramètres avancés**.

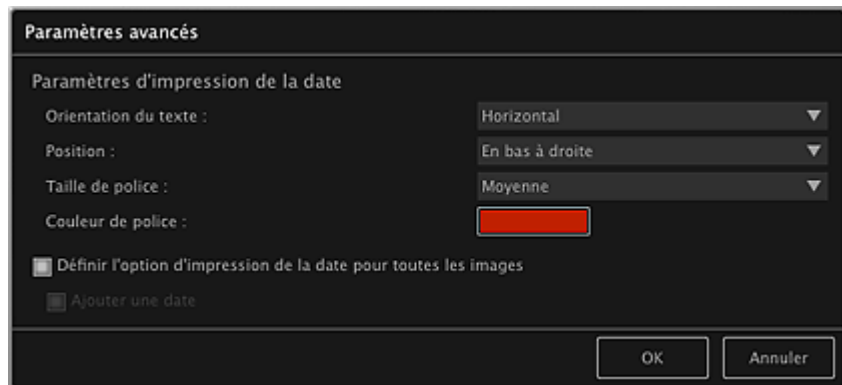

Paramètres d'impression de la date

Vous pouvez définir la façon d'imprimer la date.

Orientation du texte

Vous pouvez sélectionner l'orientation de la date.

Position

Vous pouvez sélectionner la position où imprimer la date.

La position d'impression de la date ne change pas même si les images font l'objet d'une rotation.

Taille de police

Vous pouvez sélectionner la taille de la date.

Couleur de police

Vous pouvez définir la couleur de la date.



(Paramètre de couleur)

La boîte de dialogue **Couleurs** s'affiche. Sélectionnez une couleur.

Définir l'option d'impression de la date pour toutes les images

Ajouter une date

Cochez cette case pour ajouter des dates à toutes les images placées dans les cadres de présentation.

Remarque

- La date correspond à la date de la prise de vue, enregistrée sous la forme de données Exif. En l'absence de données Exif, la date de la dernière mise à jour de l'image sera imprimée.

Rubrique connexe

- Impression de photos dans différentes présentations

Boîte de dialogue Paramètres avancés (Calendrier)

Vous pouvez spécifier des paramètres de base, la police, la couleur de la police, le format d'affichage, etc., pour le calendrier.

Dans la vue **Ma création**, affichez un calendrier et cliquez sur **Avancé...** en bas de l'écran pour afficher la boîte de dialogue **Paramètres avancés**.

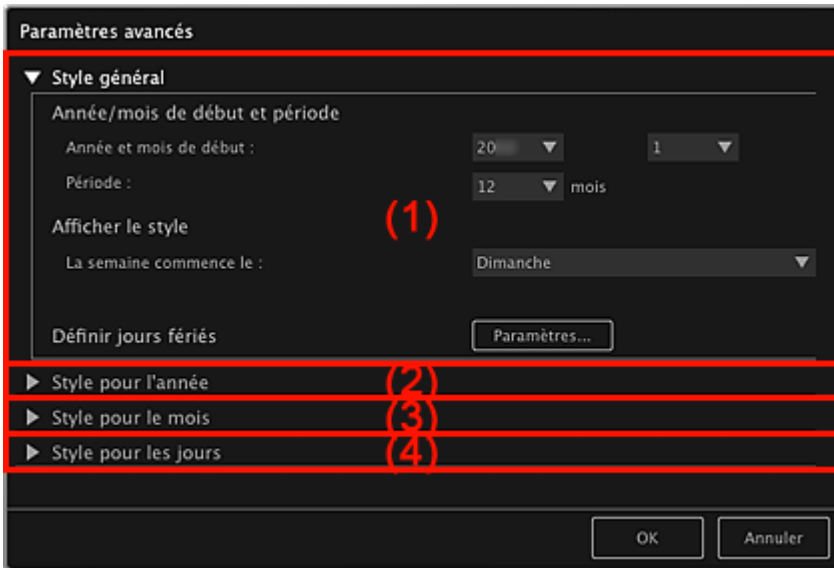

- (1) **Style général**
- (2) **Style pour l'année**
- (3) **Style pour le mois**
- (4) **Style pour les jours**

(1) Style général

Vous pouvez définir l'année et le mois de début, le format d'affichage de la semaine, les jours fériés, etc., du calendrier.

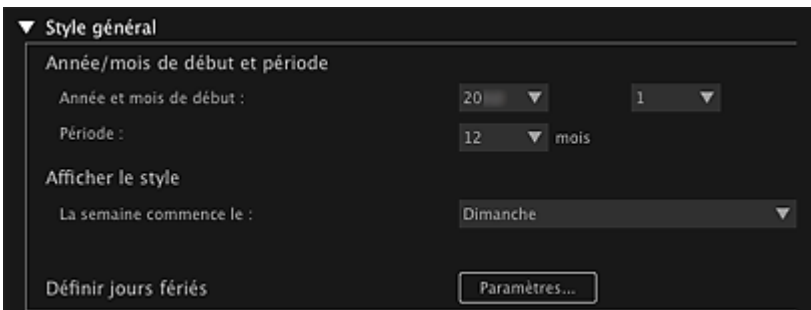

Année/mois de début et période

Année et mois de début

Vous pouvez sélectionner l'année et le mois de début du calendrier.

Période

Vous pouvez sélectionner le nombre de mois du calendrier.

Afficher le style

La semaine commence le

Vous pouvez définir le premier jour de la semaine. Vous pouvez sélectionner **Dimanche** ou **Lundi**.

Définir jours fériés

Cliquez sur **Paramètres...** pour afficher la boîte de dialogue **Paramètres avancés** (Paramètres de jour férié) dans laquelle vous pouvez définir les jours fériés du calendrier.

➔ Boîte de dialogue **Paramètres avancés** (**Paramètres de jour férié**)

(2) Style pour l'année

Vous pouvez définir la police, la couleur de la police et le format d'affichage à appliquer à l'année.

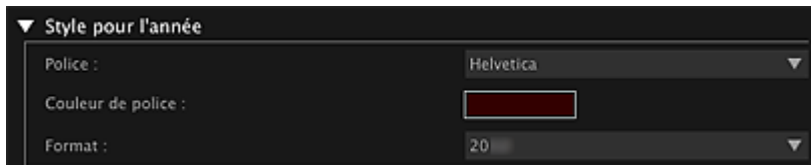

Police

Vous pouvez sélectionner le type de police à appliquer à l'année.

Couleur de police

Vous pouvez sélectionner le type de police à appliquer à l'année.



La boîte de dialogue **Couleurs** s'affiche. Sélectionnez une couleur.

Format

Sélectionnez le format d'affichage de l'année.

(3) Style pour le mois

Vous pouvez définir la police, la couleur de la police et le format d'affichage à appliquer au nom du mois.

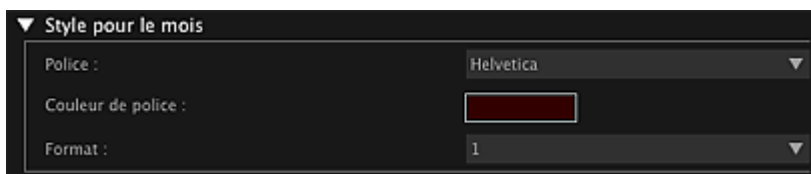

Police

Vous pouvez sélectionner le type de police à appliquer au nom du mois.

Couleur de police

Vous pouvez sélectionner la couleur de la police du nom du mois.



La boîte de dialogue **Couleurs** s'affiche. Sélectionnez une couleur.

Format

Vous pouvez sélectionner le format d'affichage du mois.

(4) Style pour les jours

Vous pouvez définir la police et la couleur de la police à utiliser pour les jours de la semaine et les dates.

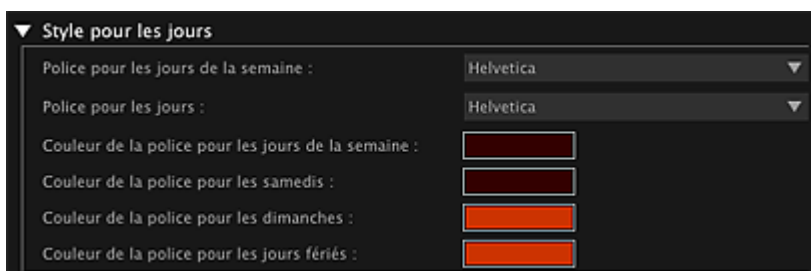

Police pour les jours de la semaine/Police pour les jours

Vous pouvez sélectionner la police à utiliser pour les jours de la semaine et les dates.

Couleur de la police pour les jours de la semaine/Couleur de la police pour les samedis/Couleur de la police pour les dimanches/Couleur de la police pour les jours fériés

Vous pouvez sélectionner la couleur de la police des jours de la semaine et des dates.



(Paramètre de couleur)

La boîte de dialogue **Couleurs** s'affiche. Sélectionnez une couleur.

Rubrique connexe

[Impression de calendriers](#)

[Haut de la page ▲](#)

Boîte de dialogue Paramètres avancés (Paramètres de jour férié)

Vous pouvez définir des jours fériés pour le calendrier.

Dans la vue **Ma création**, affichez la boîte de dialogue **Paramètres avancés** et cliquez sur **Paramètres...** dans **Style général** pour afficher la boîte de dialogue Paramètres de jour férié.

The screenshot shows the 'Paramètres avancés' dialog box. At the top, it says 'Mois/année : De 1/20 à 12/20'. Below that is a dropdown menu for the month, currently showing '1/20'. Under 'Jour :', there are two radio buttons: 'Date' (selected) and 'Jour de la semaine'. The 'Date' option has a dropdown menu showing '1'. The 'Jour de la semaine' option has two dropdown menus, one showing 'Mardi' and the other 'Dimanche'. Below these is a text input field for 'Nom du jour férié'. At the bottom, there is a table with two columns: 'Date' and 'Nom du jour férié'. To the right of the table are 'Ajouter' and 'Supprimer' buttons. At the very bottom of the dialog are 'OK' and 'Annuler' buttons.

Mois/année

Affiche la période du calendrier. Vous pouvez sélectionner l'année et le mois dans lesquels vous voulez ajouter ou modifier des jours fériés.

Jour

Vous pouvez spécifier la date à ajouter ou modifier en tant que jour férié.

Date

Vous pouvez spécifier le jour férié à ajouter ou modifier à l'aide de la date. Les dates qui apparaissent dans la liste varient en fonction du mois sélectionné.

Jour de la semaine

Vous pouvez spécifier le jour férié à ajouter ou modifier à l'aide du numéro de semaine et du jour de la semaine.

Nom du jour férié

Vous pouvez entrer le nom du jour férié. Lorsque vous modifiez un jour férié enregistré, le nom enregistré pour le jour férié apparaît.

Date

Affiche la liste des dates enregistrées en tant que jours fériés.

Nom du jour férié

Affiche les noms des jours fériés enregistrés.

Ajouter

Ajoute le jour férié avec les paramètres spécifiés.

Supprimer

Supprime le jour férié sélectionné dans la liste de gauche.

Rubrique connexe

- [Impression de calendriers](#)
- [Boîte de dialogue Paramètres avancés \(Calendrier\)](#)

[Haut de la page ▲](#)

Boîte de dialogue Paramètres avancés (Étiquette disque)

Vous pouvez définir la zone d'impression pour les étiquettes de disques.

Dans la vue **Ma création**, affichez une étiquette disque et cliquez sur **Avancé...** en bas de l'écran pour afficher la boîte de dialogue **Paramètres avancés**.



(1) Aperçu

(2) Zone des paramètres de la zone d'impression

(1) Aperçu

Vous pouvez vérifier la zone d'impression définie.
La zone blanche représente la zone d'impression.

(2) Zone des paramètres de la zone d'impression

Diamètre extérieur

Vous pouvez définir le diamètre extérieur de la zone d'impression par incréments de 0,1 mm (0,01 pouce).

Diamètre intérieur

Vous pouvez définir le diamètre intérieur de la zone d'impression par incréments de 0,1 mm (0,01 pouce).

⏪ ⏩ (Réduire)/(Augmenter)

Ajuste la taille. La taille augmente ou diminue d'un incréments de 0,1 mm (0,01 pouce) à chaque clic.
Vous pouvez également entrer les valeurs directement.

Rubrique connexe

● Impression d'étiquettes de disques

Vue Calendrier

Vous pouvez parcourir et organiser les images, les fichiers PDF et les vidéos par date de prise de vue ou de création.

Cliquez sur **Calendrier** dans la partie gauche de l'écran pour afficher la vue **Calendrier**.

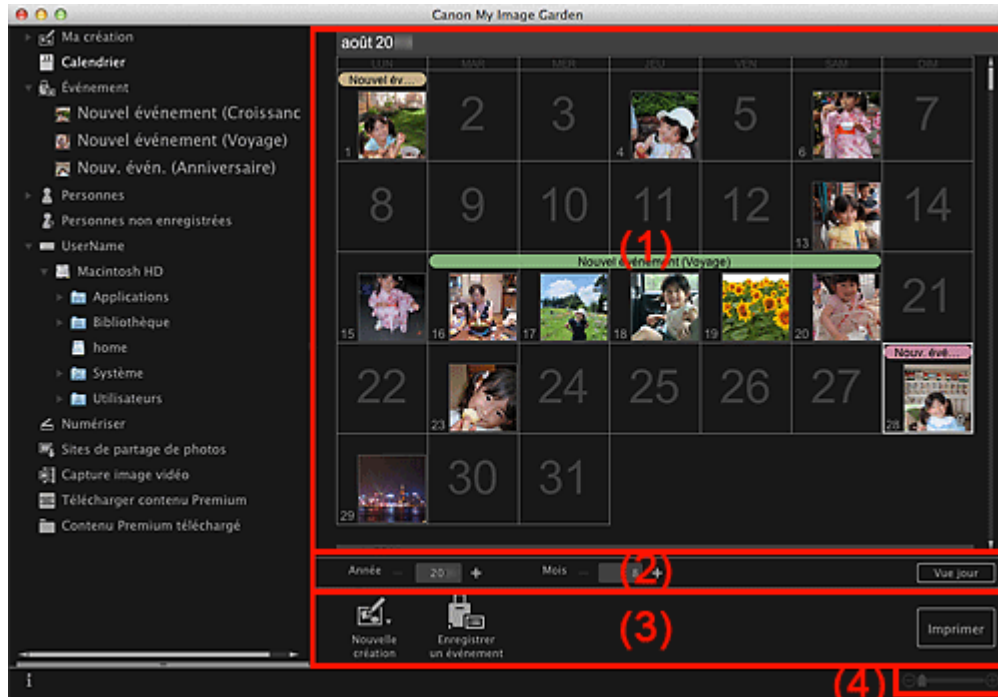

- (1) Zone du calendrier
- (2) Zone de réglage de la vue Calendrier
- (3) Boutons
- (4) Barre de paramétrage du format d'affichage

(1) Zone du calendrier

Affiche le calendrier en mode Vue mois ou Vue jour. Vous pouvez basculer entre les modes Vue mois et Vue jour à l'aide du bouton correspondant dans la zone de réglage de la vue Calendrier.

En mode Vue mois

Pour chaque date du calendrier, une miniature d'une des images, d'un des fichiers PDF ou d'une des vidéos créés à cette date apparaît.

Lorsque vous placez le curseur sur une date, le nombre total de fichiers (images, fichiers PDF et vidéos) associés à la date apparaît en bas à droite de la miniature. Double-cliquez sur la date pour afficher la vue Miniatures de ces fichiers.

Lorsqu'un événement est enregistré, le nom de l'événement apparaît dans le calendrier.

Remarque

- Lorsqu'il existe plusieurs images, fichiers PDF et vidéos créés à une même date, la miniature du fichier doté de la date et de l'heure de création les plus anciennes apparaît.

En mode Vue jour

Pour chaque date du calendrier, les miniatures des images, des fichiers PDF et des vidéos créés à cette date apparaissent.

(2) Zone de réglage de la vue Calendrier

(Réduire)/(Augmenter)

Diminue ou augmente les nombres correspondant à l'année, au mois et au jour. La vue du calendrier change selon l'année, le mois et le jour spécifiés à chaque clic.

Remarque

- Vous pouvez également entrer directement l'année, le mois et le jour.
-

Vue jour

Affiche le calendrier en mode Vue jour.

Remarque

- Cette fonction est disponible seulement lorsqu'une date est sélectionnée dans le calendrier en mode Vue mois.
-

Vue mois

Affiche le calendrier en mode Vue mois.

(3) Boutons

Les boutons affichés varient entre les modes Vue mois et Vue jour.

En mode Vue mois



Nouvelle création

Vous pouvez créer des éléments tels que des collages et des cartes en utilisant les images associées à une date.

Sélectionnez un élément à créer pour afficher la boîte de dialogue **Sélectionnez le motif et les personnes principales** dans laquelle vous pouvez définir le thème et les personnes principales de l'élément.

➔ Boîte de dialogue [Sélectionner le motif et les personnes principales](#)

La vue **Ma création** s'affiche une fois la sélection du motif et des personnes principales terminée.

➔ [Vue Ma création](#)



Enregistrer un événement

Affiche la boîte de dialogue **Enregistrer un événement** dans laquelle vous pouvez enregistrer les informations de l'événement à la date sélectionnée.

➔ Boîte de dialogue [Enregistrer un événement](#)

Remarque

- Vous pouvez également sélectionner plusieurs dates d'enregistrement.
-

En mode Vue jour

Remarque

- **Nouvelle création** apparaît uniquement dans la vue Miniatures.
 - Les options **Indiquer la personne** et  (Fichier précédent/Fichier suivant) apparaissent uniquement dans la vue Détails.
 - Vous pouvez cliquer sur **Corriger/Améliorer** et sur **Filtres spéciaux** seulement lorsqu'une image est sélectionnée.
 - La fonction **Créer/modif. fich. PDF** est disponible uniquement lorsqu'une image ou un fichier PDF est sélectionné(e).
 - La fonction **Capture image vidéo** est disponible uniquement lorsqu'une vidéo est sélectionnée.
-



Nouvelle création

Vous pouvez créer des éléments tels que des collages et des cartes à l'aide d'images. Sélectionnez un élément à créer pour afficher la boîte de dialogue **Sélectionnez le motif et les personnes principales** dans laquelle vous pouvez définir le thème et les personnes principales de l'élément.

➔ Boîte de dialogue **Sélectionnez le motif et les personnes principales**

La vue **Ma création** s'affiche une fois la sélection du motif et des personnes principales terminée.

➔ Vue **Ma création**



Corriger/Améliorer

Affiche la fenêtre **Corriger/Améliorer les images** qui permet de corriger ou d'améliorer les images.

➔ Fenêtre **Corriger/Améliorer les images**



Filtres spéciaux

Affiche la fenêtre **Filtres spéciaux d'image** qui permet d'améliorer les images avec des filtres spéciaux.

➔ Fenêtre **Filtres spéciaux d'image**



Capture image vidéo

Affiche la vue **Capture image vidéo**, qui vous permet de découper des images fixes à partir d'une vidéo.

➔ Vue **Capture image vidéo**



Créer/modif. fich. PDF

Affiche l'écran **Créer/modif. fich. PDF**, dans lequel vous pouvez créer ou modifier des fichiers PDF.

➔ Vue **Créer/modif. fich. PDF**



Important

- Seuls les fichiers PDF créés à l'aide de My Image Garden ou d'IJ Scan Utility sont gérés. Les fichiers PDF créés ou modifiés dans d'autres applications ne sont pas pris en charge.



Indiquer la personne

Affiche un cadre blanc dans l'aperçu avec lequel vous pouvez spécifier la zone de visage d'une personne et enregistrer le nom.

Imprimer

Affiche la boîte de dialogue Paramètres d'impression à partir de laquelle vous pouvez imprimer les images et les fichiers PDF.

➔ Boîte de dialogue **Paramètres d'impression**



(Fichier précédent/Fichier suivant)

Permute l'image affichée lorsqu'il existe plusieurs images, fichiers PDF ou vidéos.

(4) Barre de paramétrage du format d'affichage

(Vue Miniatures)

En mode Vue jour, permet d'afficher la vue des miniatures des images, des fichiers PDF et des vidéos.



(Vue Détails)

En mode Vue jour, permet d'afficher la vue de l'aperçu d'une image, d'un fichier PDF ou d'une vidéo.







(Vue Image entière)

Dans la vue Détails du mode Vue jour, permet d'ajuster l'aperçu à la taille de la zone.

 (Réduire/Agrandir)

Cliquez sur  (Réduire) ou sur  (Agrandir) pour réduire ou agrandir le format d'affichage. Vous pouvez également modifier librement le format d'affichage en faisant glisser le curseur.

Remarque

- Reportez-vous à la rubrique « [Enregistrement d'événements](#) » pour voir comment enregistrer des événements.
 - Reportez-vous à la rubrique « [Enregistrement de personnes dans la vue Détails](#) » pour voir comment enregistrer des personnes à partir de l'aperçu en vue Détails.
 - Reportez-vous à la rubrique « [Vue Créer/modif. fich. PDF](#) » pour plus d'informations sur la vue Détails des fichiers PDF.
 - Lorsque vous affichez une vidéo dans la vue détaillée, le panneau de lecture vidéo apparaît. Vous pouvez utiliser les commandes  (Arrêt),  (Lecture) /  (Pause),  (Image vers l'arrière),  (Avance image) et  (Couper le son) /  (Remettre le son).
-

Rubrique connexe

- [Enregistrement d'événements](#)
- [Vue Événement](#)

[Haut de la page ▲](#)

Boîte de dialogue Enregistrer un événement

Vous pouvez enregistrer les informations d'événement dans les images.

Sélectionnez la date d'enregistrement dans la vue **Calendrier**, puis cliquez sur **Enregistrer un événement** en bas de l'écran pour afficher la boîte de dialogue **Enregistrer un événement**.

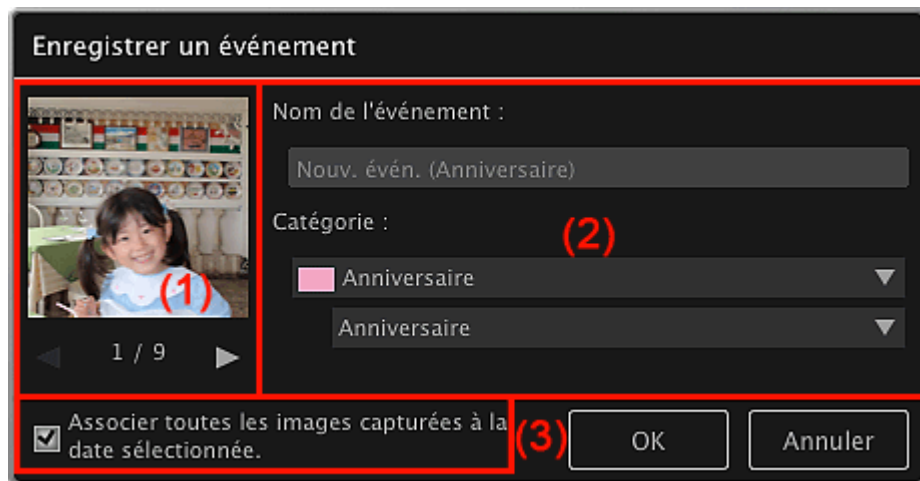

Remarque

- Il est possible d'enregistrer des événements seulement lorsque la vue **Calendrier** est paramétrée sur Vue mois. Si le mode Vue jour est activé, basculez en mode Vue mois.

(1) Zone d'aperçu

(2) Zone des paramètres de l'événement

(3) **Associer toutes les images capturées à la date sélectionnée.**

(1) Zone d'aperçu

Affiche une image qui a été prise ou créée à la date sélectionnée.

◀▶ (Image précédente/Image suivante)

Permute l'image affichée lorsqu'il existe plusieurs images.

(2) Zone des paramètres de l'événement

Nom de l'événement

Vous pouvez entrer le nom de l'événement.

Catégorie

Vous pouvez définir la catégorie. Vous pouvez choisir parmi les catégories suivantes :

Enfants : Croissance, Cérémonie d'accueil, Diplôme, Spectacle, Activités sportives, Anniversaire, Autres

Anniversaire : Mariage, Anniversaire, Autres

Loisirs : Voyage, Autres

Passe-temps

Autres

(3) Associer toutes les images capturées à la date sélectionnée.

Cochez cette case pour enregistrer toutes les images correspondant à la date sélectionnée comme le même événement. L'aperçu permettant de vérifier toutes les images correspondant à la date sélectionnée

apparaît.

Rubrique connexe

- Enregistrement d'événements
- Vue Calendrier

[Haut de la page ▲](#)

Vue Événement

Vous pouvez parcourir en spécifiant un événement les images, les fichiers PDF et les vidéos enregistrés avec les événements définis dans la vue **Calendrier**.

Cliquez sur un nom d'événement affiché sous **Événement** dans la partie gauche de l'écran pour afficher la vue **Événement**.

Remarque

- La vue **Événement** peut être affichée uniquement lorsqu'un événement a été enregistré dans la vue **Calendrier**.

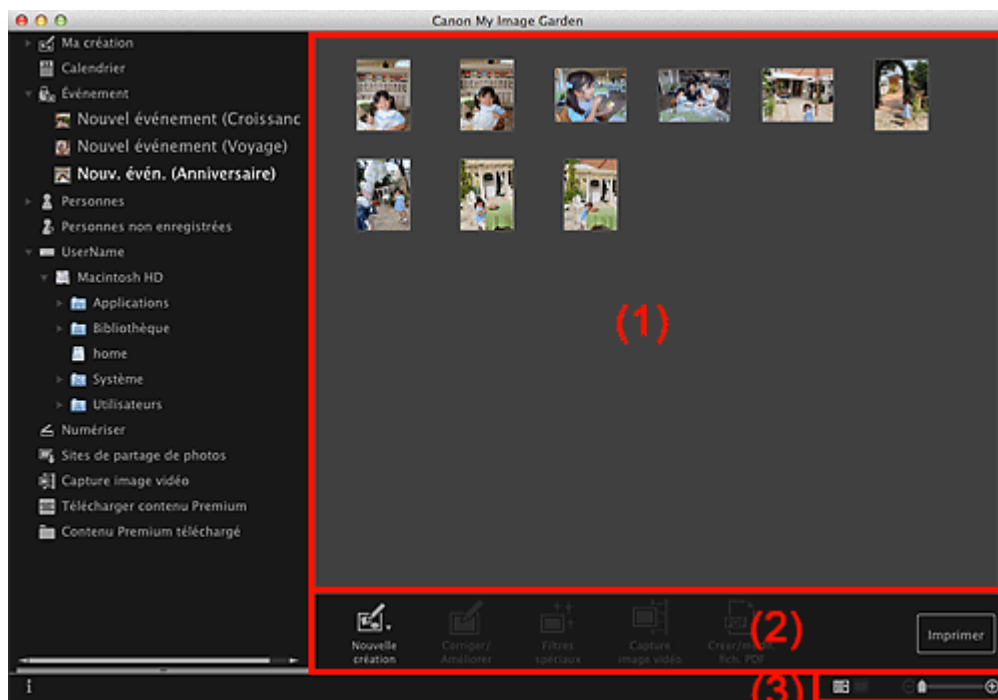

(1) Zone des miniatures

(2) Boutons

(3) Barre de paramétrage du format d'affichage

(1) Zone des miniatures

Affiche les miniatures des images, des fichiers PDF et des vidéos enregistrés avec un événement.

Remarque

- Quand vous sélectionnez **Supprimer** dans le menu qui s'affiche lorsque, tout en maintenant la touche Ctrl enfoncée, vous cliquez sur une miniature, elle disparaît de la zone Miniatures.

(2) Boutons

Remarque

- Nouvelle création** apparaît uniquement dans la vue Miniatures.
- Les options **Indiquer la personne** et  (Fichier précédent/Fichier suivant) apparaissent uniquement dans la vue Détails.
- Vous pouvez cliquer sur **Corriger/Améliorer** et sur **Filtres spéciaux** seulement lorsqu'une image est

sélectionnée.

- La fonction **Créer/modif. fich. PDF** est disponible uniquement lorsqu'une image ou un fichier PDF est sélectionné(e).
- La fonction **Capture image vidéo** est disponible uniquement lorsqu'une vidéo est sélectionnée.



Nouvelle création

Vous pouvez créer des éléments tels que des collages et des cartes à l'aide d'images.

Sélectionnez un élément à créer pour afficher la boîte de dialogue **Sélectionnez le motif et les personnes principales** dans laquelle vous pouvez définir le thème et les personnes principales de l'élément.

➔ Boîte de dialogue **Sélectionnez le motif et les personnes principales**

La vue **Ma création** s'affiche une fois la sélection du motif et des personnes principales terminée.

➔ Vue **Ma création**



Corriger/Améliorer

Affiche la fenêtre **Corriger/Améliorer les images** qui permet de corriger ou d'améliorer les images.

➔ Fenêtre **Corriger/Améliorer les images**



Filtres spéciaux

Affiche la fenêtre **Filtres spéciaux d'image** qui permet d'améliorer les images avec des filtres spéciaux.

➔ Fenêtre **Filtres spéciaux d'image**



Capture image vidéo

Affiche la vue **Capture image vidéo**, qui vous permet de découper des images fixes à partir d'une vidéo.

➔ Vue **Capture image vidéo**



Créer/modif. fich. PDF

Affiche l'écran **Créer/modif. fich. PDF**, dans lequel vous pouvez créer ou modifier des fichiers PDF.

➔ Vue **Créer/modif. fich. PDF**

Important

- Seuls les fichiers PDF créés à l'aide de My Image Garden ou d'IJ Scan Utility sont gérés. Les fichiers PDF créés ou modifiés dans d'autres applications ne sont pas pris en charge.



Indiquer la personne

Affiche un cadre blanc dans l'aperçu avec lequel vous pouvez spécifier la zone de visage d'une personne et enregistrer le nom.

Imprimer

Affiche la boîte de dialogue Paramètres d'impression à partir de laquelle vous pouvez imprimer les images et les fichiers PDF.

➔ Boîte de dialogue **Paramètres d'impression**



(Fichier précédent/Fichier suivant)

Permute l'image affichée lorsqu'il existe plusieurs images, fichiers PDF ou vidéos.

(3) Barre de paramétrage du format d'affichage

 (Vue Miniatures)

Permet d'afficher la vue des miniatures des images, des fichiers PDF et des vidéos.



(Vue Détails)

Permet d'afficher la vue de l'aperçu d'une image, d'un fichier PDF ou d'une vidéo.







(Vue Image entière)

Dans la vue Détails, permet d'ajuster l'aperçu à la taille de la zone.

(Réduire/Agrandir)

Cliquez sur  (Réduire) ou sur  (Agrandir) pour réduire ou agrandir le format d'affichage. Vous pouvez également modifier librement le format d'affichage en faisant glisser le curseur.

Remarque

- Reportez-vous à la rubrique « [Enregistrement de personnes dans la vue Détails](#) » pour voir comment enregistrer des personnes à partir de l'aperçu en vue Détails.
 - Reportez-vous à la rubrique « [Vue Créer/modif. fich. PDF](#) » pour plus d'informations sur la vue Détails des fichiers PDF.
 - Lorsque vous affichez une vidéo dans la vue détaillée, le panneau de lecture vidéo apparaît. Vous pouvez utiliser les commandes  (Arrêt),  (Lecture) /  (Pause),  (Image vers l'arrière),  (Avance image) et  (Couper le son) /  (Remettre le son).
-

Rubrique connexe

- [Enregistrement d'événements](#)
- [Vue Calendrier](#)

[Haut de la page](#) ▲

Vue Personnes

Les images sont affichées en étant groupées par personne. Vous pouvez définir les profils des personnes enregistrées.

Cliquez sur **Personnes** dans la partie gauche de l'écran pour afficher la vue **Personnes**.

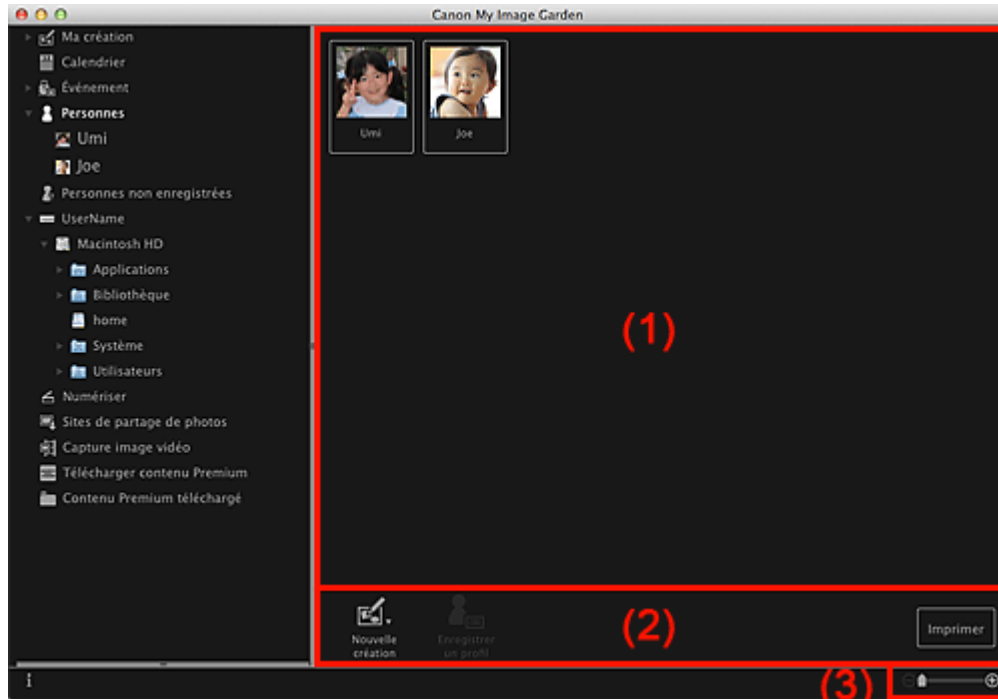

(1) Zone des personnes enregistrées

(2) Boutons

(3) Barre de paramétrage du format d'affichage

(1) Zone des personnes enregistrées

Affiche les miniatures des personnes enregistrées dans la vue **Personnes non enregistrées** ou dans la vue Détails des images.

Lorsque vous placez le curseur sur une personne, le nombre total d'images associées à la personne apparaît en bas à droite de la miniature.

Double-cliquez sur la personne pour afficher la vue Miniatures des images associées à cette personne.

➔ Affichage étendu

Remarque

- Quand vous sélectionnez **Supprimer** dans le menu qui s'affiche lorsque, tout en maintenant la touche Ctrl enfoncée, vous cliquez sur une personne, la fenêtre de confirmation de la suppression s'affiche. Cliquez sur **Oui** pour supprimer le nom dans la vue **Personnes**. Les images dont les noms de personnes ont été supprimés apparaissent comme étant de personnes non enregistrées dans la vue **Personnes non enregistrées**.

(2) Boutons

Remarque

- La fonction **Enregistrer un profil** est disponible uniquement lorsqu'une personne est sélectionnée.



Nouvelle création

Vous pouvez créer des éléments tels que des collages et des cartes en utilisant les images associées à des personnes.

Sélectionnez un élément à créer pour afficher la boîte de dialogue **Sélectionnez le motif et les personnes principales** dans laquelle vous pouvez définir le thème et les personnes principales de l'élément.

➔ Boîte de dialogue [Sélectionnez le motif et les personnes principales](#)

La vue **Ma création** s'affiche une fois la sélection du motif et des personnes principales terminée.

➔ Vue [Ma création](#)



Enregistrer un profil

Affiche la boîte de dialogue **Enregistrer un profil** dans laquelle vous pouvez définir les profils des personnes enregistrées.

➔ Boîte de dialogue [Enregistrer un profil](#)

Imprimer



Affiche la boîte de dialogue Paramètres d'impression à partir de laquelle vous pouvez imprimer les images associées aux personnes.

➔ Boîte de dialogue [Paramètres d'impression](#)

(3) Barre de paramétrage du format d'affichage



(Réduire/Agrandir)

Cliquez sur  (Réduire) ou sur  (Agrandir) pour réduire ou agrandir le format d'affichage. Vous pouvez également modifier librement le format d'affichage en faisant glisser le curseur.



Remarque

- Reportez-vous à la rubrique « [Enregistrement des profils des personnes](#) » pour voir comment définir les profils.

Boîte de dialogue Enregistrer un profil

Vous pouvez enregistrer les profils des personnes enregistrées.

Sélectionnez la personne à enregistrer dans la vue **Personnes**, puis cliquez sur **Enregistrer un profil** en bas de l'écran pour afficher la boîte de dialogue **Enregistrer un profil**.

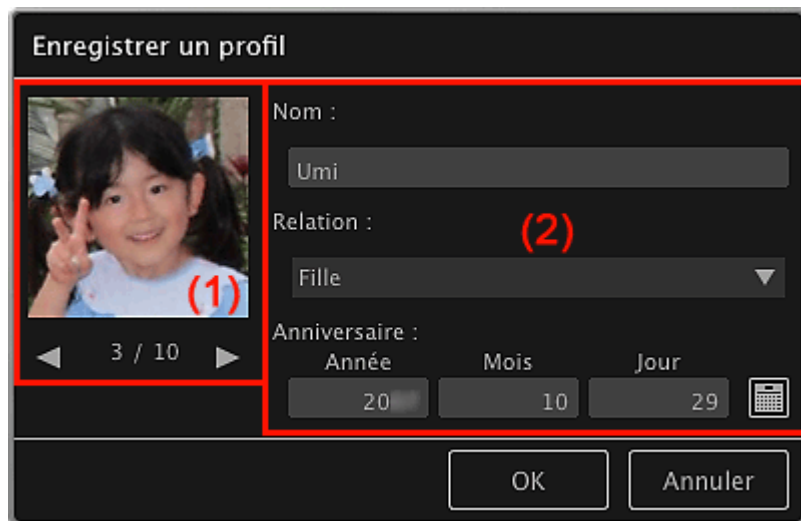

Remarque

- Vous pouvez enregistrer des profils uniquement dans la vue **Personnes**. Si l'affichage étendu est activé, affichez la vue **Personnes**.

(1) Aperçu

(2) Zone d'enregistrement de profil

(1) Aperçu

Affiche la miniature d'une image associée à la personne.

◀ ▶ (Image précédente/Image suivante)

Permute l'image affichée lorsqu'il existe plusieurs images.

(2) Zone d'enregistrement de profil

Nom

Vous pouvez entrer le nom de la personne.

Relation

Vous pouvez définir la relation entre cette personne et vous. Vous pouvez choisir parmi les catégories suivantes :

Moi-même, Fils, Fille, Petit-fils, Petite-fille, Mari, Femme, Père, Mère, Frère/Sœur, Grand-père, Grand-mère, Parent, Ami, Ami d'un enfant, Autre

Anniversaire

Vous pouvez enregistrer la date d'anniversaire à partir du calendrier.

Cliquez sur  (Calendrier) pour afficher le calendrier. Sélectionnez la date que vous souhaitez enregistrer.

Rubrique connexe

Affichage étendu

Toutes les images associées à une personne enregistrée apparaissent sous forme de miniatures. Vous pouvez parcourir et modifier les images.

Affichez la vue **Personnes** en mode d'affichage étendu en effectuant l'une des opérations suivantes :

- Double-cliquez sur une personne dans la vue **Personnes**.
- Cliquez sur le nom affiché sous **Personnes** dans la partie gauche de l'écran.

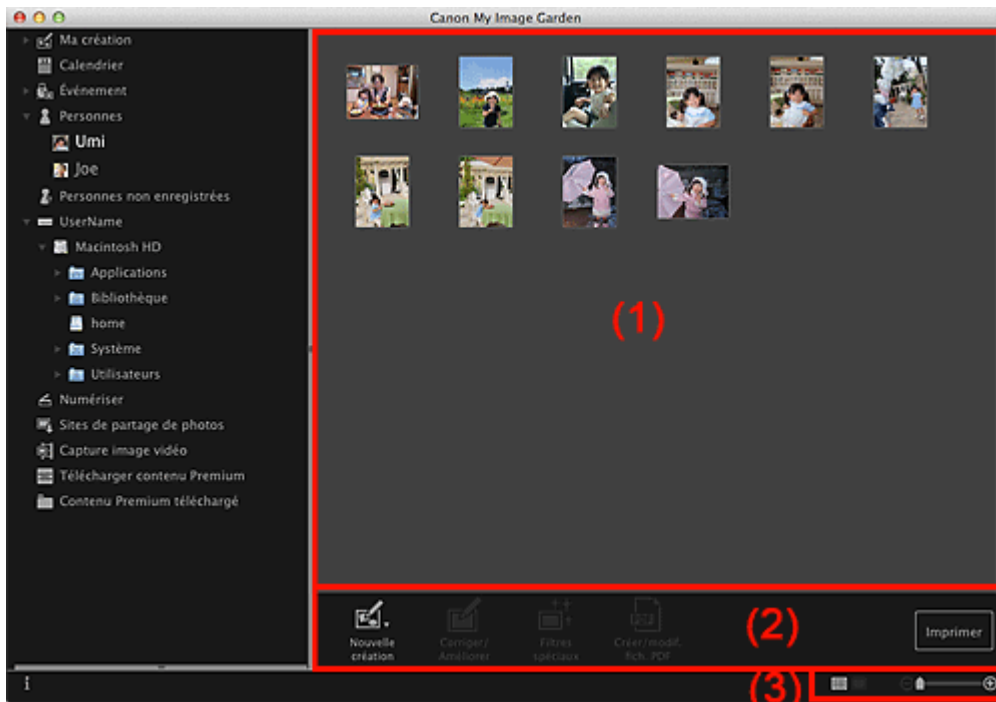

(1) Zone des miniatures

(2) Boutons

(3) Barre de paramétrage du format d'affichage

(1) Zone des miniatures

Affiche les images d'une personne enregistrée.

Dans la vue Miniatures

Affiche la miniature d'une image associée à la personne.

Dans la vue Détails

Affiche l'aperçu d'une image entière.

Remarque

- Quand vous sélectionnez **Supprimer** dans le menu qui s'affiche lorsque, tout en maintenant la touche Ctrl enfoncée, vous cliquez sur une image, elle disparaît de la zone Miniatures.

(2) Boutons

Remarque

- **Nouvelle création** apparaît uniquement dans la vue Miniatures.

- Les options **Indiquer la personne** et  (Fichier précédent/Fichier suivant) apparaissent uniquement dans la vue Détails.
 - Vous pouvez cliquer sur **Corriger/Améliorer**, **Filtres spéciaux** ou **Créer/modif. fich. PDF** seulement lorsqu'une image est sélectionnée.
-



Nouvelle création

Vous pouvez créer des éléments tels que des collages et des cartes à l'aide d'images. Sélectionnez un élément à créer pour afficher la boîte de dialogue **Sélectionnez le motif et les personnes principales** dans laquelle vous pouvez définir le thème et les personnes principales de l'élément.

➔ Boîte de dialogue [Sélectionner le motif et les personnes principales](#)

La vue **Ma création** s'affiche une fois la sélection du motif et des personnes principales terminée.

➔ [Vue Ma création](#)



Corriger/Améliorer

Affiche la fenêtre **Corriger/Améliorer les images** qui permet de corriger ou d'améliorer les images.

➔ [Fenêtre Corriger/Améliorer les images](#)



Filtres spéciaux

Affiche la fenêtre **Filtres spéciaux d'image** qui permet d'améliorer les images avec des filtres spéciaux.

➔ [Fenêtre Filtres spéciaux d'image](#)



Créer/modif. fich. PDF

Affiche l'écran **Créer/modif. fich. PDF**, dans lequel vous pouvez créer des fichiers PDF.

➔ [Vue Créer/modif. fich. PDF](#)



Indiquer la personne

Affiche un cadre blanc dans l'aperçu avec lequel vous pouvez spécifier la zone de visage d'une personne et enregistrer le nom.

Imprimer

Affiche la boîte de dialogue Paramètres d'impression à partir de laquelle vous pouvez imprimer les images.

➔ [Boîte de dialogue Paramètres d'impression](#)



(Fichier précédent/Fichier suivant)

Permute l'image affichée lorsqu'il existe plusieurs images.

(3) Barre de paramétrage du format d'affichage

(Vue Miniatures)

Modifie la vue pour afficher les miniatures des images.



(Vue Détails)

Modifie la vue pour afficher l'aperçu de l'image.

(Vue Image entière)

Dans la vue Détails, permet d'ajuster l'aperçu à la taille de la zone.

(Réduire/Agrandir)

Cliquez sur  (Réduire) ou sur  (Agrandir) pour réduire ou agrandir le format d'affichage. Vous pouvez également modifier librement le format d'affichage en faisant glisser le curseur.

Rubrique connexe

[Enregistrement de personnes dans la vue Détails](#)

[Haut de la page ▲](#)

Vue Personnes non enregistrées

Vous pouvez enregistrer des noms dans les images dont les zones de visage ont été détectées automatiquement.

Cliquez sur **Personnes non enregistrées** dans la partie gauche de l'écran pour afficher la vue **Personnes non enregistrées**.

Remarque

- **Identification personnes...** apparaît à la place de **Personnes non enregistrées** au cours de l'analyse des images.
- L'analyse des images s'applique uniquement aux fichiers image JPEG, TIFF et PNG enregistrés dans les dossiers définis pour **Effectuer une analyse d'image dans le ou les dossier(s) suivant(s)** et dans leurs sous-dossiers. Reportez-vous à la section « **Boîte de dialogue Préférences** » pour apprendre à définir **Effectuer une analyse d'image dans le ou les dossier(s) suivant(s)**.

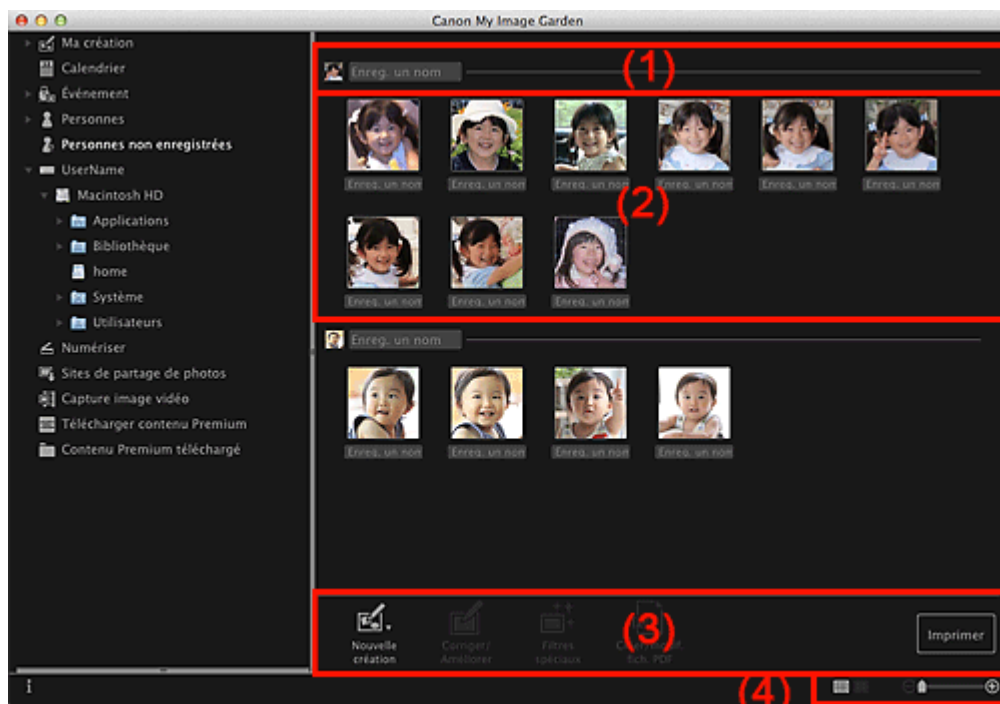

- (1) Zone de miniature représentative
- (2) Zone des miniatures
- (3) Boutons
- (4) Barre de paramétrage du format d'affichage

(1) Zone de miniature représentative

Affiche la miniature de la zone de visage dans la première image identifiée parmi les images identifiées comme étant de la même personne.

Cliquez sur **Enreg. un nom** et entrez un nom pour enregistrer immédiatement le nom dans les images de la zone des miniatures qui sont identifiées comme étant de la même personne.

(2) Zone des miniatures

Affiche les miniatures des zones de visage figurant dans les images identifiées comme étant de la même personne, dans un groupe.

Cliquez sur **Enreg. un nom** et entrez un nom pour enregistrer le nom de la personne, image par image.

(3) Boutons

Remarque

- **Nouvelle création** apparaît uniquement dans la vue Miniatures.
 - Les options **Indiquer la personne** et  (Fichier précédent/Fichier suivant) apparaissent uniquement dans la vue Détails.
 - Vous pouvez cliquer sur **Corriger/Améliorer**, **Filtres spéciaux** ou **Créer/modif. fich. PDF** seulement lorsqu'une image est sélectionnée.
-



Nouvelle création

Vous pouvez créer des éléments tels que des collages et des cartes à l'aide d'images.

➔ [Boîte de dialogue Sélectionner le motif et les personnes principales](#)

La vue **Ma création** s'affiche une fois la sélection du motif et des personnes principales terminée.

➔ [Vue Ma création](#)



Corriger/Améliorer

Affiche la fenêtre **Corriger/Améliorer les images** qui permet de corriger ou d'améliorer les images.

➔ [Fenêtre Corriger/Améliorer les images](#)



Filtres spéciaux

Affiche la fenêtre **Filtres spéciaux d'image** qui permet d'améliorer les images avec des filtres spéciaux.

➔ [Fenêtre Filtres spéciaux d'image](#)



Créer/modif. fich. PDF

Affiche l'écran **Créer/modif. fich. PDF**, dans lequel vous pouvez créer des fichiers PDF.

➔ [Vue Créer/modif. fich. PDF](#)



Indiquer la personne

Affiche un cadre blanc dans l'aperçu avec lequel vous pouvez spécifier la zone de visage d'une personne et enregistrer le nom.

Imprimer

Affiche la boîte de dialogue Paramètres d'impression à partir de laquelle vous pouvez imprimer les images.

➔ [Boîte de dialogue Paramètres d'impression](#)



(Fichier précédent/Fichier suivant)

Permute l'image affichée lorsque plusieurs images sont détectées.

(4) Barre de paramétrage du format d'affichage

(Vue Miniatures)

Modifie la vue pour afficher les miniatures des images.



(Vue Détails)

Modifie la vue pour afficher l'aperçu de l'image.

(Vue Image entière)

Dans la vue Détails, permet d'ajuster l'aperçu à la taille de la zone.

(Réduire/Agrandir)

Cliquez sur  (Réduire) ou sur  (Agrandir) pour réduire ou agrandir le format d'affichage. Vous pouvez également modifier librement le format d'affichage en faisant glisser le curseur.

Rubrique connexe

 [Enregistrement de personnes](#)

[Haut de la page](#) 

Vue d'un dossier

Les images, les fichiers PDF et les vidéos figurant dans le dossier spécifié apparaissent sous forme de miniatures.

Cliquez sur le dossier dans l'arborescence des dossiers, dans la partie gauche de l'écran, pour afficher la vue du dossier.

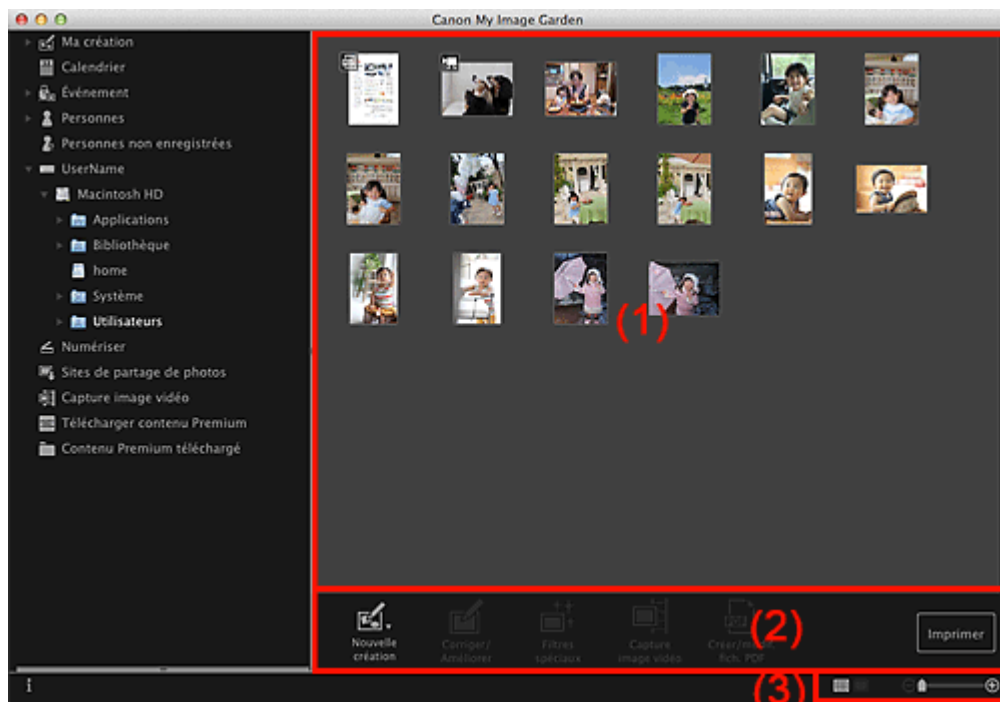

(1) Zone des miniatures



(2) Boutons

(3) Barre de paramétrage du format d'affichage

(1) Zone des miniatures

Affiche les miniatures des images, des fichiers PDF et des vidéos figurant dans le dossier sélectionné.

Remarque

- Pour les vidéos, le symbole  (Vidéo) apparaît dans le coin supérieur gauche des miniatures.
- Pour les fichiers PDF, le symbole  (PDF) apparaît dans le coin supérieur gauche des miniatures.

(2) Boutons

Remarque

- **Nouvelle création** apparaît uniquement dans la vue Miniatures.
- Les options **Indiquer la personne** et  (Fichier précédent/Fichier suivant) apparaissent uniquement dans la vue Détails.
- Vous pouvez cliquer sur **Corriger/Améliorer** et sur **Filtres spéciaux** seulement lorsqu'une image est sélectionnée.
- La fonction **Créer/modif. fich. PDF** est disponible uniquement lorsqu'une image ou un fichier PDF est sélectionné(e).



Nouvelle création

Vous pouvez créer des éléments tels que des collages et des cartes à l'aide d'images.

Sélectionnez un élément à créer pour afficher la boîte de dialogue **Sélectionnez le motif et les personnes principales** dans laquelle vous pouvez définir le thème et les personnes principales de l'élément.

➔ Boîte de dialogue **Sélectionnez le motif et les personnes principales**

La vue **Ma création** s'affiche une fois la sélection du motif et des personnes principales terminée.

➔ Vue **Ma création**



Corriger/Améliorer

Affiche la fenêtre **Corriger/Améliorer les images** qui permet de corriger ou d'améliorer les images.

➔ Fenêtre **Corriger/Améliorer les images**



Filtres spéciaux

Affiche la fenêtre **Filtres spéciaux d'image** qui permet d'améliorer les images avec des filtres spéciaux.

➔ Fenêtre **Filtres spéciaux d'image**



Capture image vidéo

Affiche la vue **Capture image vidéo**, qui vous permet de découper des images fixes à partir d'une vidéo.

➔ Vue **Capture image vidéo**



Créer/modif. fich. PDF

Affiche l'écran **Créer/modif. fich. PDF**, dans lequel vous pouvez créer ou modifier des fichiers PDF.

➔ Vue **Créer/modif. fich. PDF**

Important

- Seuls les fichiers PDF créés à l'aide de My Image Garden ou d'IJ Scan Utility sont gérés. Les fichiers PDF créés ou modifiés dans d'autres applications ne sont pas pris en charge.



Indiquer la personne

Affiche un cadre blanc dans l'aperçu avec lequel vous pouvez spécifier la zone de visage d'une personne et enregistrer le nom.

Imprimer

Affiche la boîte de dialogue Paramètres d'impression à partir de laquelle vous pouvez imprimer les images et les fichiers PDF.

➔ Boîte de dialogue **Paramètres d'impression**



(Fichier précédent/Fichier suivant)

Permute l'image affichée lorsqu'il existe plusieurs images, fichiers PDF ou vidéos.

(3) Barre de paramétrage du format d'affichage

 (Vue Miniatures)

Permet d'afficher la vue des miniatures des images, des fichiers PDF et des vidéos.



 (Vue Détails)

Permet d'afficher la vue de l'aperçu d'une image, d'un fichier PDF ou d'une vidéo.







(Vue Image entière)

Dans la vue Détails, permet d'ajuster l'aperçu à la taille de la zone.

(Réduire/Agrandir)

Cliquez sur  (Réduire) ou sur  (Agrandir) pour réduire ou agrandir le format d'affichage. Vous pouvez également modifier librement le format d'affichage en faisant glisser le curseur.

Remarque

- Reportez-vous à la rubrique « [Enregistrement de personnes dans la vue Détails](#) » pour voir comment enregistrer des personnes à partir de l'aperçu en vue Détails.
 - Reportez-vous à la rubrique « [Vue Créer/modif. fich. PDF](#) » pour plus d'informations sur la vue Détails des fichiers PDF.
 - Lorsque vous affichez une vidéo dans la vue détaillée, le panneau de lecture vidéo apparaît. Vous pouvez utiliser les commandes  (Arrêt),  (Lecture) /  (Pause),  (Image vers l'arrière),  (Avance image) et  (Couper le son) /  (Remettre le son).
-

[Haut de la page](#) ▲

Vue Numériser

Vous pouvez effectuer diverses numérisations selon l'élément et son utilisation.

Cliquez sur **Numériser** dans la partie gauche de l'écran pour afficher la vue **Numériser**.

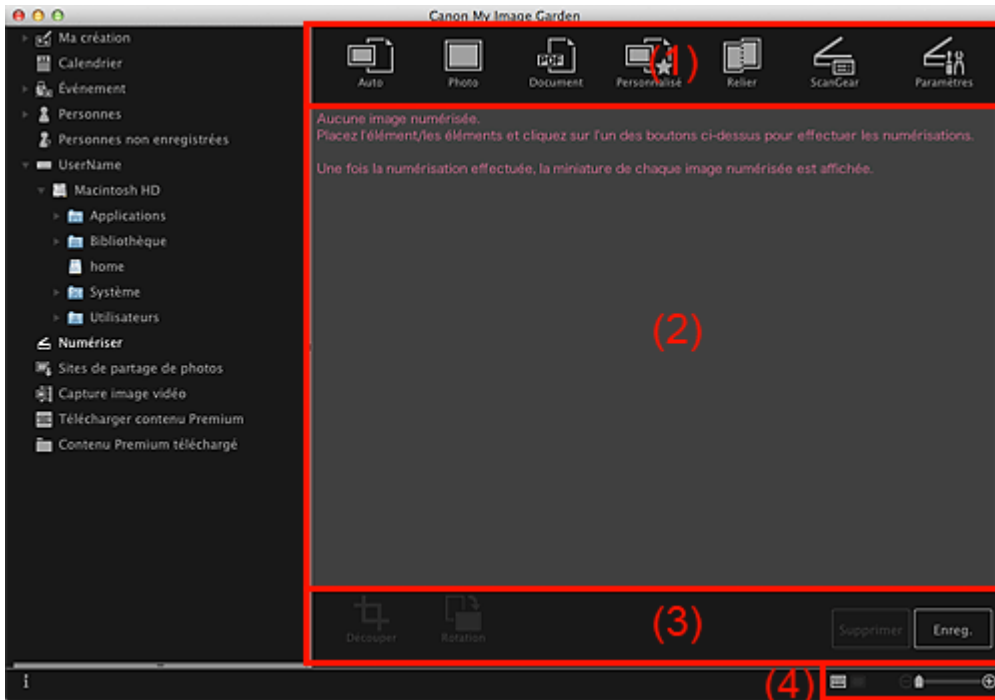

- (1) Zone des boutons de numérisation
- (2) Zone des miniatures des images numérisées
- (3) Boutons
- (4) Barre de paramétrage du format d'affichage

(1) Zone des boutons de numérisation



Auto

Permet de numériser facilement en détectant automatiquement les types des éléments placés.



Photo

Numérise les éléments placés en tant que photos.



Document

Numérise les éléments placés en tant que documents.



Personnalisé

Numérise avec les paramètres spécifiés comme paramètres préférés.



Relier

Combine les images numérisées en une seule image.
Cliquez pour démarrer IJ Scan Utility.

Pour plus d'informations, reportez-vous à la page correspondante du *Manuel en ligne*.



ScanGear

Ouvre ScanGear (pilote du scanner), qui vous permet de numériser des photos et des documents avec des paramètres avancés.

Cliquez pour démarrer ScanGear.

Pour plus d'informations, reportez-vous à la page correspondante du *Manuel en ligne*.



Paramètres

Vous pouvez définir des paramètres avancés de numérisation.

Cliquez pour démarrer IJ Scan Utility.

Pour plus d'informations, reportez-vous à la page correspondante du *Manuel en ligne*.

(2) Zone des miniatures des images numérisées

Affiche les miniatures et les noms de fichiers des images numérisées.

(3) Boutons

Remarque

- Les boutons  (Fichier précédent/Fichier suivant) apparaissent uniquement dans la vue Détails.
-



Découper

Affiche la vue **Découper**, qui vous permet de découper des images numérisées.

➔ [Découper \(Numériser\)](#)



Rotation

Fait pivoter l'image numérisée de 90 degrés dans le sens horaire à chaque clic.

Supprimer

Vous pouvez supprimer les images numérisées.

Enreg.

Affiche la boîte de dialogue **Enreg.** à partir de laquelle vous pouvez enregistrer les images numérisées.

➔ [Boîte de dialogue Enregistrer \(Numériser\)](#)



(Fichier précédent/Fichier suivant)

Permute l'image affichée lorsqu'il existe plusieurs images numérisées.

(4) Barre de paramétrage du format d'affichage



(Vue Miniatures)

Modifie la vue pour afficher les miniatures des images.



(Vue Détails)

Modifie la vue pour afficher l'aperçu de l'image.





(Vue Image entière)

Dans la vue Détails, permet d'ajuster l'aperçu à la taille de la zone.



(Réduire/Agrandir)

Cliquez sur  (Réduire) ou sur  (Agrandir) pour réduire ou agrandir le format d'affichage. Vous pouvez également modifier librement le format d'affichage en faisant glisser le curseur.

Rubrique connexe

● Numérisation de photos et de documents

[Haut de la page ▲](#)

Découper (Numériser)

Vous pouvez découper les images numérisées.

Cliquez sur **Découper** dans la vue **Numériser** pour afficher la vue **Découper**.



(1) Zone d'aperçu

(2) Boutons

(3) Barre de paramétrage du format d'affichage

(1) Zone d'aperçu

Affiche l'aperçu de l'image à découper.

Un cadre blanc indique la zone à découper.

(2) Boutons



Découper

Permet de revenir à la vue **Numériser**.



Rotation

Fait pivoter l'image affichée dans la zone d'aperçu de 90 degrés dans le sens horaire à chaque clic.

Annuler

Rétablit la position par défaut du cadre blanc.

Appliquer

Applique le découpage.

Fermer

Permet de revenir à la vue **Numériser** sans appliquer de découpage.



(Image précédente/Image suivante)

Permute l'image affichée lorsqu'il existe plusieurs images numérisées.

(3) Barre de paramétrage du format d'affichage



 (Vue Miniatures)

La vue **Numériser** apparaît.

 (Vue Image entière)

Ajuste l'aperçu à la taille de la zone.

 (Réduire/Agrandir)

Cliquez sur  (Réduire) ou sur  (Agrandir) pour réduire ou agrandir le format d'affichage. Vous pouvez également modifier librement le format d'affichage en faisant glisser le curseur.

Rubrique connexe

[● Découpage des images numérisées](#)

[Haut de la page ▲](#)

Boîte de dialogue Enregistrer (Numériser)

Vous pouvez configurer les paramètres avancés d'enregistrement sur un ordinateur des images numérisées.

Cliquez sur **Enreg.** en bas à droite de la vue **Numériser** pour afficher la boîte de dialogue **Enreg.**

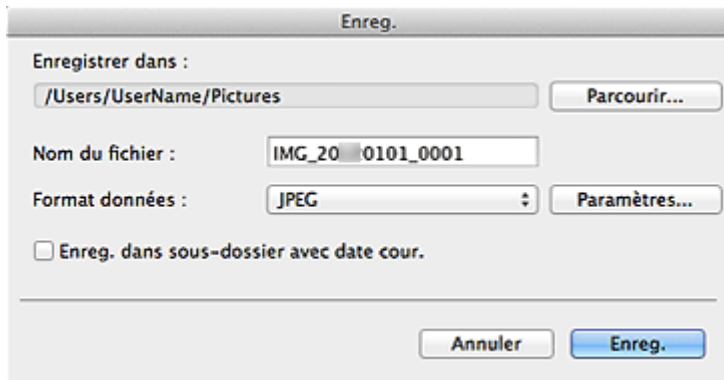

Enregistrer dans

Affiche le dossier dans lequel vous souhaitez enregistrer les images numérisées. Pour changer de dossier, cliquez sur **Parcourir...**, puis spécifiez le dossier de destination.

Par défaut, le dossier d'enregistrement est le dossier **Images**.

Nom du fichier

Vous pouvez entrer le nom de fichier de l'image à enregistrer. Vous ne pouvez pas entrer le nom de fichier lorsque vous enregistrez plusieurs fichiers au même moment. Ils seront enregistrés avec les noms de fichiers générés automatiquement après la numérisation.

Format données

Vous pouvez spécifier le format de données dans lequel enregistrer les images numérisées.

Vous pouvez sélectionner **JPEG**, **TIFF**, **PNG**, **PDF**, **PDF (Ajouter page)**, **PDF (Pages multip.)** ou **Enreg. au format de données d'origine**.

Lorsque l'option **PDF (Ajouter page)** est sélectionnée, cliquez sur **Spécifier l'emplacement...** dans le message qui s'affiche, puis spécifiez le fichier PDF dans lequel il convient d'insérer les images.

Remarque

- L'option **PDF (Pages multip.)** apparaît uniquement lorsque plusieurs images sont sélectionnées dans la zone des miniatures des images numérisées de la vue **Numériser**.
- **Enreg. au format de données d'origine** s'affiche lorsque plusieurs formats de données sont sélectionnés dans la zone Miniatures des images numérisées de la vue **Numériser**.

Paramètres...

Vous pouvez configurer d'autres paramètres avancés d'enregistrement lorsque l'option **JPEG**, **PDF**, **PDF (Ajouter page)** ou **PDF (Pages multip.)** est sélectionnée dans **Format données**.

Lorsque l'option JPEG est sélectionnée

La boîte de dialogue **Paramètres fichier** s'affiche. Vous pouvez spécifier la qualité de l'image (type de compression) des fichiers JPEG. Vous pouvez sélectionner **Élevée (Compression basse)**, **Standard** ou **Basse (Compression élevée)**.

Lorsque l'option PDF, PDF (Ajouter page) ou PDF (Pages multip.) est sélectionnée

La boîte de dialogue **Paramètres PDF** apparaît. Elle vous permet de définir des paramètres avancés pour la création de fichiers PDF.

➔ [Boîte de dialogue Paramètres PDF](#)

Enreg. dans sous-dossier avec date cour.

Cochez cette case pour créer un dossier avec la date actuelle dans le dossier spécifié dans

Enregistrer dans et enregistrer les images numérisées dans ce dossier. Le dossier sera créé avec un nom tel que « 20XX_01_01 » (Année_Mois_Date).

Si cette case n'est pas cochée, les fichiers sont enregistrés directement dans le dossier spécifié dans **Enregistrer dans**.

Rubrique connexe

[● Vue Numériser](#)

[Haut de la page ▲](#)

Boîte de dialogue Paramètres PDF

Vous pouvez configurer des paramètres avancés tels que le type de compression PDF pour le fichier PDF à enregistrer.

Sélectionnez PDF comme **Format données** dans la boîte de dialogue **Enreg.** de la vue **Numériser**, puis cliquez sur **Paramètres...** pour afficher la boîte de dialogue **Paramètres PDF**.

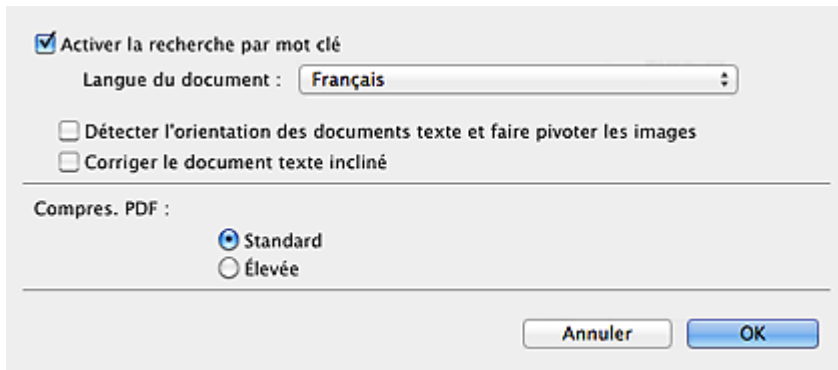

Activer la recherche par mot clé

Cochez cette case pour convertir le texte dans les images en données texte et créer des fichiers PDF qui prennent en charge la recherche par mot-clé.

Langue du document

Sélectionnez la langue de détection de texte dans les images.

Détecter l'orientation des documents texte et faire pivoter les images

Cochez cette case pour détecter l'orientation de la page en fonction du texte dans les images et faire pivoter automatiquement les images pour créer des fichiers PDF.

Important

- Cette fonction est disponible uniquement pour les images (documents texte) contenant des langues qui peuvent être sélectionnées à partir de l'option **Langue du document**. La langue utilisée dans l'image conduit parfois à ce que cette fonction ne soit pas disponible.
- L'orientation de la page peut ne pas être détectée pour les types d'images suivants, étant donné que le texte ne peut pas être détecté correctement.
 - Images comportant peu de texte
 - Images contenant du texte avec une taille de police inférieure à 8 points ou supérieure à 48 points
 - Images comportant des polices spéciales, des effets, du texte en italique ou du texte manuscrit
 - Images comportant des arrière-plans à motifs

Corriger le document texte incliné

Cochez cette case pour détecter l'orientation du document en fonction du texte figurant dans les images et corriger l'inclinaison (dans la plage de -0,1 à -10 degrés ou de +0,1 à +10 degrés) pour créer des fichiers PDF.

Important

- Les types d'images suivants peuvent ne pas être corrigés correctement étant donné que le texte ne peut pas être détecté correctement.
 - Images dans lesquelles les lignes de texte sont inclinées à plus de 10° ou dont l'inclinaison varie d'une ligne à l'autre
 - Images contenant à la fois du texte orienté verticalement et du texte orienté horizontalement
 - Images dont la taille de police est très petite ou très grande
 - Images comportant peu de texte

- Images contenant des figures/images
- Image manuscrite

Compres. PDF

Sélectionnez un type de compression pour l'enregistrement.

Standard

Il est généralement recommandé de sélectionner ce paramètre.

Élevée

Comprime la taille du fichier lors de son enregistrement. Vous pouvez réduire la charge sur votre réseau/serveur.

Important

- Les images PDF peuvent se dégrader si vous les enregistrez à plusieurs reprises avec un niveau de compression élevé.

Rubrique connexe

-  [Boîte de dialogue Enregistrer \(Numériser\)](#)

[Haut de la page](#) 

Vue Sites de partage de photos

Vous pouvez rechercher des images sur les sites de partage de photos sur Internet et télécharger celles que vous souhaitez imprimer.

Cliquez sur **Sites de partage de photos** dans la partie gauche de l'écran pour afficher la vue **Sites de partage de photos**.

Important

- Une connexion Internet est requise pour utiliser cette fonction. Frais de connexion à Internet applicables.
- Ce produit utilise l'API Flickr, mais n'est ni approuvé, ni certifié par Flickr.

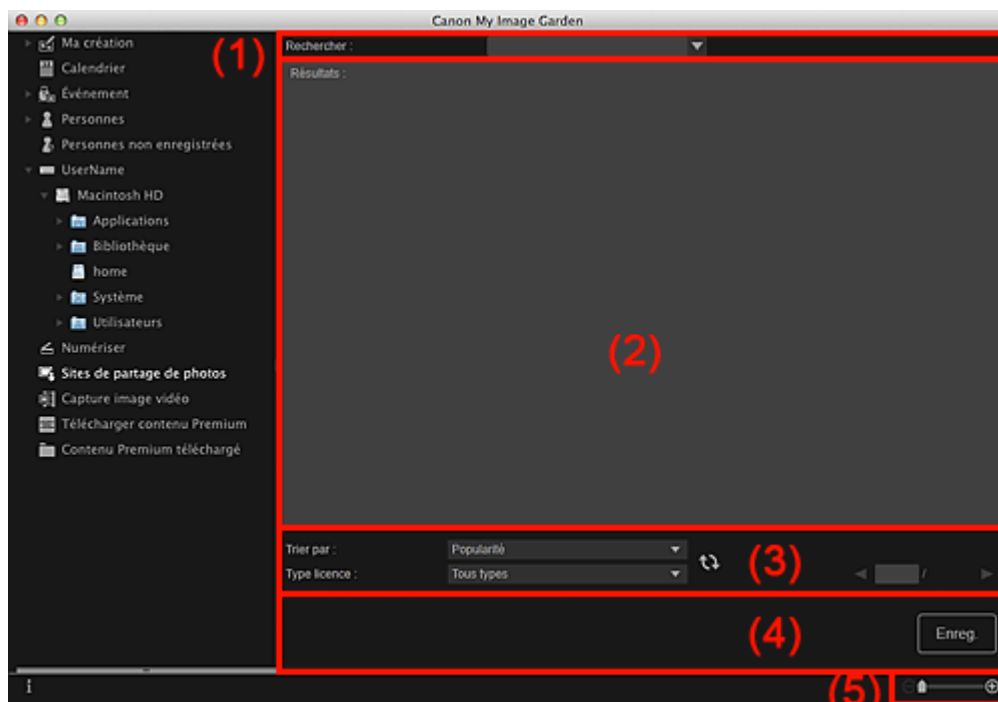

- (1) Zone de saisie de mots-clés
- (2) Zone des résultats de recherche
- (3) Zone des critères de recherche et de désignation de page
- (4) Boutons
- (5) Barre de paramétrage du format d'affichage

(1) Zone de saisie de mots-clés

Rechercher

Entrez le texte à rechercher, puis appuyez sur la touche Entrée. Les résultats s'affichent dans la zone Résultats.

Remarque

- Vous pouvez également cliquer sur  (Flèche vers le bas) pour afficher jusqu'à 20 enregistrements de l'historique de recherche et faire votre choix dans cette liste.
- Lorsque vous souhaitez entrer plusieurs mots clés, insérez un espace entre chaque mot clé.
- Lorsqu'un historique de recherche existe, vous pouvez supprimer les enregistrements des mots-clés entrés auparavant en sélectionnant l'option **Effacer l'historique** affichée au bas de la liste.

(2) Zone des résultats de recherche

Affiche les miniatures des résultats de la recherche. Le titre est affiché sous chaque miniature.

Important

- En raison de limitations inhérentes aux sites de partage de photos, si les résultats de la recherche dépassent 4 000 images, les images affichées sur la page contenant la 4 001ème image seront affichées sur toutes les pages suivantes.

Remarque

- Placez le curseur sur une image pour afficher son titre, son type de licence et d'autres informations.

(3) Zone des critères de recherche et de désignation de page

Trier par

Sélectionnez une option de tri des résultats de recherche dans la fenêtre des miniatures, entre **Popularité** et **Date**.

Si vous avez modifié le paramètre après avoir lancé la recherche, cliquez sur  (Actualiser) pour lancer de nouveau la recherche.

Type licence

Sélectionnez le type de licence des images à rechercher.

Vous avez le choix entre **Tous types**, **Licence CC (pas utilis. comm.)** et **Licence CC (Autres)**.

Sélectionnez **Tous types** pour afficher toutes les images, quel que soit le type de licence.

Sélectionnez **Licence CC (pas utilis. comm.)** pour afficher les images pouvant être utilisées à des fins non commerciales uniquement parmi les images sous licence CC, puis sélectionnez **Licence CC (Autres)** pour afficher d'autres images.

Si vous avez modifié le paramètre après avoir lancé la recherche, cliquez sur  (Actualiser) pour lancer de nouveau la recherche.

Remarque

- Le type de licence varie en fonction de l'image. Placez le curseur sur une image pour afficher une info-bulle indiquant le type de licence.

Type licence	Type licence	Remarques générales (My Image Garden)/Conditions (Conformez-vous aux conditions suivantes lorsque vous utilisez des images sous licence CC à des fins autres que votre usage personnel ou à domicile.)
Tous types	Tous droits réservés	Toute copie non autorisée des images est illégale, sauf pour un usage personnel/à domicile ou dans les limites définies. La copie de portraits (photographies de personnes) peut porter atteinte au droit à l'image.
	Paternité Pas d'utilisation commerciale (licence CC)	- Vous devez indiquer le titre et le nom de l'auteur de l'oeuvre originale dans votre création. - Vous ne pouvez peut-être pas utiliser l'oeuvre à des fins commerciales.
	Paternité Pas d'utilisation commerciale Pas de modification (licence CC)	- Vous devez indiquer le titre et le nom de l'auteur de l'oeuvre originale dans votre création. - Vous ne pouvez peut-être pas utiliser l'oeuvre à des fins commerciales. - Vous ne pouvez pas modifier l'oeuvre.
	Paternité Pas d'utilisation commerciale Partage des conditions initiales à l'identique (licence CC)	- Vous devez indiquer le titre et le nom de l'auteur de l'oeuvre originale dans votre création. - Vous ne pouvez peut-être pas utiliser l'oeuvre à des fins commerciales. - Si votre création est construite à partir de l'oeuvre d'un tiers, vous devez appliquer les mêmes conditions que celles pour l'oeuvre originale par le bailleur de licence.

	Paternité (licence CC)	- Vous devez indiquer le titre et le nom de l'auteur de l'oeuvre originale dans votre création.
	Paternité Pas de modification (licence CC)	- Vous devez indiquer le titre et le nom de l'auteur de l'oeuvre originale dans votre création. - Vous ne pouvez pas modifier l'œuvre.
	Paternité Partage des conditions initiales à l'identique (licence CC)	- Vous devez indiquer le titre et le nom de l'auteur de l'oeuvre originale dans votre création. - Si votre création est construite à partir de l'œuvre d'un tiers, vous devez appliquer les mêmes conditions que celles pour l'œuvre originale par le bailleur de licence.
Licence CC (pas utilis. comm.)	Paternité Pas d'utilisation commerciale (licence CC)	- Vous devez indiquer le titre et le nom de l'auteur de l'oeuvre originale dans votre création. - Vous ne pouvez peut-être pas utiliser l'œuvre à des fins commerciales.
	Paternité Pas d'utilisation commerciale Pas de modification (licence CC)	- Vous devez indiquer le titre et le nom de l'auteur de l'oeuvre originale dans votre création. - Vous ne pouvez peut-être pas utiliser l'œuvre à des fins commerciales. - Vous ne pouvez pas modifier l'œuvre.
	Paternité Pas d'utilisation commerciale Partage des conditions initiales à l'identique (licence CC)	- Vous devez indiquer le titre et le nom de l'auteur de l'oeuvre originale dans votre création. - Vous ne pouvez peut-être pas utiliser l'œuvre à des fins commerciales. - Si votre création est construite à partir de l'œuvre d'un tiers, vous devez appliquer les mêmes conditions que celles pour l'œuvre originale par le bailleur de licence.
Licence CC (Autres)	Paternité (licence CC)	- Vous devez indiquer le titre et le nom de l'auteur de l'oeuvre originale dans votre création.
	Paternité Pas de modification (licence CC)	- Vous devez indiquer le titre et le nom de l'auteur de l'oeuvre originale dans votre création. - Vous ne pouvez pas modifier l'œuvre.
	Paternité Partage des conditions initiales à l'identique (licence CC)	- Vous devez indiquer le titre et le nom de l'auteur de l'oeuvre originale dans votre création. - Si votre création est construite à partir de l'œuvre d'un tiers, vous devez appliquer les mêmes conditions que celles pour l'œuvre originale par le bailleur de licence.

(Actualiser)

Exécute de nouveau la recherche pour actualiser les résultats dans la zone des résultats de recherche.

(Page précédente/Page suivante)

Permute la page affichée dans la zone des résultats de recherche.

(Numéro de page/Nombre total de pages)

Entrez un numéro de page, puis appuyez sur la touche Entrée pour afficher la page spécifiée de la zone Résultats.

(4) Boutons



Enreg.

Affiche la boîte de dialogue **Enreg.** à partir de laquelle vous pouvez enregistrer les images sélectionnées dans la zone Résultats.



(5) Barre de paramétrage du format d'affichage

 (Réduire/Agrandir)

Cliquez sur  (Réduire) ou sur  (Agrandir) pour réduire ou agrandir le format d'affichage. Vous pouvez également modifier librement le format d'affichage en faisant glisser le curseur.

Remarque

- Reportez-vous à la rubrique « [Téléchargement d'images à partir de sites de partage de photos](#) » pour voir comment télécharger des images à partir des sites de partage de photos.
-

Haut de la page ▲

Boîte de dialogue Enregistrer (Sites de partage de photos)

Vous pouvez configurer les paramètres avancés d'enregistrement des images téléchargées sur un ordinateur à partir de la vue **Sites de partage de photos**.

Cliquez sur **Enreg.** dans la vue **Sites de partage de photos** pour afficher la boîte de dialogue **Enreg.**

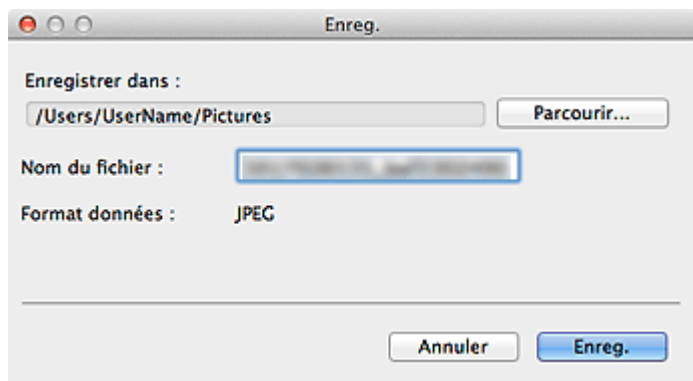

Enregistrer dans

Vous pouvez spécifier le dossier dans lequel enregistrer les images fixes. Pour changer de dossier, cliquez sur **Parcourir...**, puis spécifiez le dossier de destination.

Par défaut, le dossier d'enregistrement est le dossier **Images**.

Nom du fichier

Vous pouvez entrer le nom de fichier de l'image à enregistrer. Vous ne pouvez pas entrer le nom de fichier lorsque vous enregistrez plusieurs fichiers au même moment.

Format données

Le format d'enregistrement est **JPEG**.

Rubrique connexe

- [Vue Sites de partage de photos](#)

Vue Capture image vidéo

Vous pouvez capturer des images vidéo pour créer des images fixes. Vous pouvez également imprimer les images fixes capturées.

Affichez la vue **Capture image vidéo** en effectuant l'une des opérations suivantes :

- Sélectionnez une vidéo dans la **Vue jour** du **Calendrier**, dans **Événement** ou dans la vue des dossiers, puis cliquez sur **Capture image vidéo** au bas de l'écran
- Cliquez sur **Capture image vidéo** dans la partie gauche de l'écran pendant la capture d'images vidéo.

Important

- Si les vidéos ne s'affichent pas, vérifiez la configuration système et les formats de fichiers. Pour plus d'informations, reportez-vous à la rubrique « [Formats de fichier](#) ».
- Les tonalités des couleurs d'une vidéo, modifiées par le biais des paramètres du pilote graphique (carte vidéo) ou de son utilitaire, ne sont pas répercutées dans les images fixes capturées. Par conséquent, la tonalité peut différer entre les vidéos et les images fixes capturées.

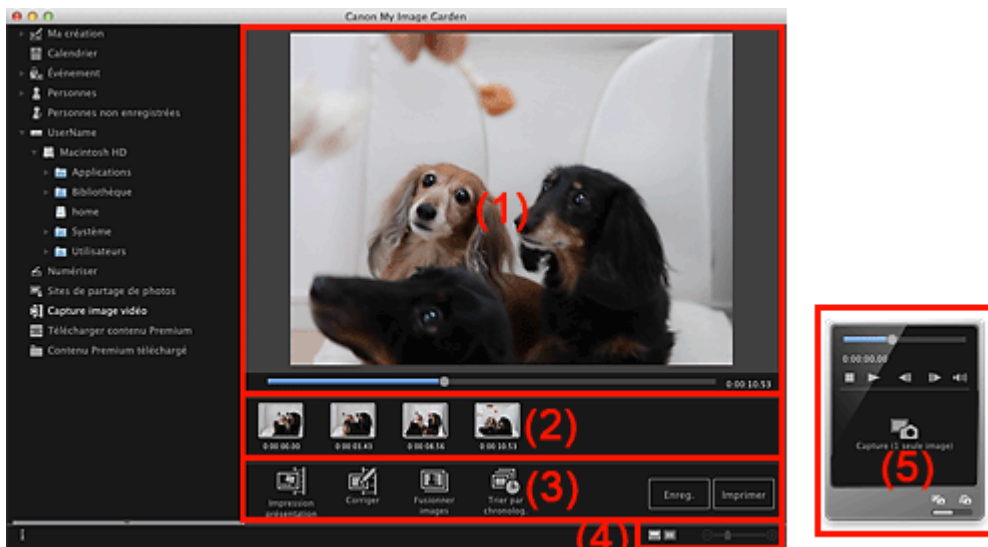

(1) Zone d'aperçu

(2) Zone des images capturées

(3) Boutons

(4) Barre de paramétrage du format d'affichage

(5) Volet de capture d'image fixe



(1) Zone d'aperçu

Affiche l'aperçu d'une vidéo.

 (Curseur de lecture)

Affiche la progression de la lecture de la vidéo. L'heure de lecture actuelle est affichée à droite du curseur.

Vous pouvez faire glisser le curseur pour avancer ou reculer dans la vidéo.

Vous pouvez définir les positions de début et de fin, afin de capturer automatiquement plusieurs images, en déplaçant les symboles  (Début de la capture) et  (Fin de la capture) sous le curseur. Placez le curseur sur le symbole pour afficher le code temporel.

(2) Zone des images capturées

Affiche les miniatures des images fixes capturées à partir de la vidéo. Le symbole  (Correction) apparaît sur les miniatures des images fixes corrigées.

  (Défilement vers la gauche)/(Défilement vers la droite)

Permettent de faire défiler la zone des images capturées vers la gauche ou la droite pour afficher les miniatures masquées.

(3) Boutons



Impression présentation

Vous pouvez imprimer plusieurs images fixes en les plaçant dans une présentation similaire à un film ou une scène.

Sélectionnez une image et cliquez dessus pour afficher la boîte de dialogue **Sélectionnez le motif et les personnes principales** dans laquelle vous pouvez définir le thème de la présentation vidéo.

➔ Boîte de dialogue **Sélectionnez le motif et les personnes principales**

La vue **Ma création** s'affiche une fois la sélection du motif terminée.

➔ Vue **Ma création**



Corriger

Affiche la vue **Corriger**, qui permet de corriger les images fixes.

➔ Vue **Corriger**



Fusionner images

Affiche la vue **Fusionner images**, qui permet de fusionner plusieurs images fixes en une seule image.

➔ Vue **Fusionner images**



Trier par chronolog.

Vous pouvez réorganiser les images fixes capturées dans l'ordre chronologique.

Enreg.

Affiche la boîte de dialogue **Enreg.** à partir de laquelle vous pouvez enregistrer les images fixes capturées.

➔ Boîte de dialogue **Enregistrer (Capture image vidéo)**

Imprimer

Affiche la boîte de dialogue Paramètres d'impression à partir de laquelle vous pouvez imprimer les images fixes capturées.

➔ Boîte de dialogue **Paramètres d'impression**

(4) Barre de paramétrage du format d'affichage

 (Vue Images capturées)

Modifie la vue pour afficher les miniatures des images.



 (Vue Détails)

Modifie la vue pour afficher l'aperçu de l'image.

 (Vue Image entière)

Dans la vue Détails, permet d'ajuster l'aperçu à la taille de la fenêtre.

  (Réduire/Agrandir)

Cliquez sur  (Réduire) ou sur  (Agrandir) pour réduire ou agrandir le format d'affichage. Vous pouvez également modifier librement le format d'affichage en faisant glisser le curseur.

(5) Volet de capture d'image fixe

Volet **Capture (1 seule image)** Volet **Capture (plusieurs)**



(Curseur de lecture)

Affiche la progression de la lecture de la vidéo. L'heure de lecture actuelle est affichée sous le curseur.

Vous pouvez faire glisser le curseur pour avancer ou reculer dans la vidéo.

(Début de la capture)/(Fin de la capture)

Vous pouvez spécifier la plage dans laquelle capturer automatiquement plusieurs images.

Lorsque vous cliquez sur la position de lecture que vous voulez définir comme heure de début ou de fin, le symbole (du bouton) sous le curseur de lecture est placé à la position où vous avez cliqué. Vous pouvez également spécifier le début ou la fin en déplaçant ce symbole.

Placez le curseur sur le symbole pour afficher l'heure de début/fin.

(Image précédente/Image suivante)



Retour/avance d'une vidéo image par image à chaque clic.

Si vous cliquez pendant la lecture, la vidéo se met en pause.

Cliquez et maintenez le bouton de la souris enfoncé pour reculer/avancer de plusieurs images à la suite.

(Lecture)/(Pause)

Lit ou met en pause la vidéo.

 (Pause) ou  (Lecture) s'affiche pendant la lecture ou la pause d'une vidéo, respectivement.

(Arrêt)

Arrête la vidéo.

(Couper le son)/(Remettre le son)

Active ou désactive le son.

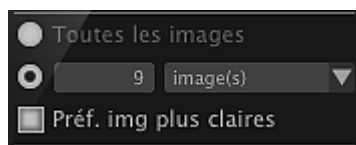

(Paramètres de capture)

Vous pouvez définir le nombre d'images fixes à capturer.

Vous pouvez sélectionner **Toutes les images**, **image(s)**, **sec. (int.)** ou **interv. im.**. Lorsque l'option **image(s)**, **sec. (int.)** ou **interv. im.** est sélectionnée, vous pouvez également entrer le nombre total d'images, l'intervalle en secondes ou l'intervalle en images, respectivement.

Cochez la case **Préf. img plus claires** pour capturer automatiquement des images moins floues.



Capture (1 seule image)

Capture l'image affichée dans l'aperçu en tant qu'image fixe. Les images fixes capturées apparaissent dans la zone des images capturées.

Vous pouvez également capturer une image pendant la lecture d'une vidéo.



Capture (plusieurs)

Vous pouvez capturer plusieurs images fixes entre l'heure de début et l'heure de fin spécifiées pour la capture, en fonction des conditions de capture. Les images fixes capturées apparaissent dans la zone des images capturées.

Vous pouvez également capturer une image pendant la lecture d'une vidéo.



(Basculer entre la capture d'une ou de plusieurs images)

Affiche le volet **Capture (1 seule image)** ou le volet **Capture (plusieurs)**.



Remarque

- Reportez-vous à la rubrique « [Capture et impression d'images fixes à partir de vidéos](#) » pour voir comment capturer des images fixes dans une vidéo.
-

[Haut de la page ▲](#)

Vue Corriger

Vous pouvez corriger des images fixes extraites d'une vidéo.

Sélectionnez les images fixes que vous souhaitez corriger dans la zone des images capturées de la vue **Capture image vidéo**, puis cliquez sur **Corriger** au bas de l'écran pour afficher la vue **Corriger**.

Remarque

- Si vous capturez une image sur laquelle le sujet ou l'appareil photo a bougé de façon significative, l'image fixe risque de ne pas être corrigée correctement.

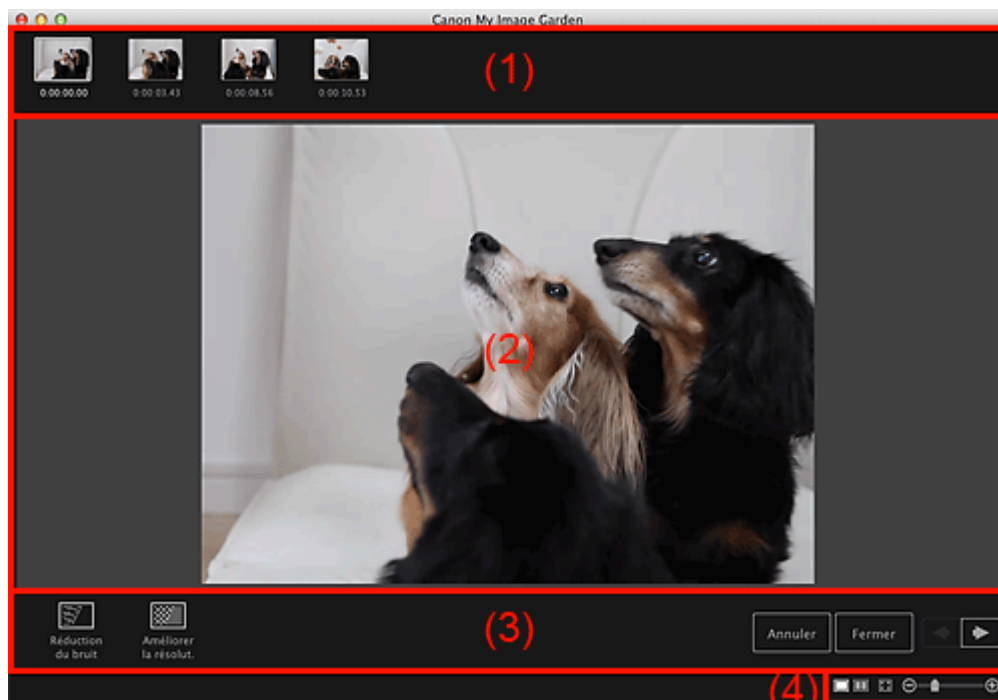

(1) Zone des images sélectionnées

(2) Zone d'aperçu

(3) Boutons

(4) Barre de paramétrage du format d'affichage

(1) Zone des images sélectionnées

Affiche les miniatures des images fixes sélectionnées dans la vue **Capture image vidéo**.

Le symbole  (Correction) apparaît sur les miniatures des images fixes corrigées.

  (Défilement vers la gauche)/(Défilement vers la droite)

Permettent de faire défiler la zone des images sélectionnées vers la gauche ou la droite pour afficher les miniatures masquées.

(2) Zone d'aperçu

Affiche l'aperçu des images fixes sélectionnées dans la zone des images sélectionnées.

(3) Boutons



Réduction du bruit

Réduit le bruit (variation tonale pouvant survenir sur les images prises avec un appareil photo numérique dans des environnements sombres telles que des scènes nocturnes).



Améliorer la résolution.

Réduit les crénelages (rugosité dans les images).

Annuler

Restaure l'état non corrigé d'origine.

Fermer

Affiche la vue **Capture image vidéo**.



(Image précédente/Image suivante)

Active l'aperçu en présence de plusieurs images dans la zone d'images sélectionnées.

(4) Barre de paramétrage du format d'affichage

 (Afficher l'écran de correction)

Affiche l'aperçu (écran de correction).

 (Afficher l'écran de comparaison)

Affiche les images avant et après correction, côte à côte dans l'aperçu, pour vous permettre de les comparer.

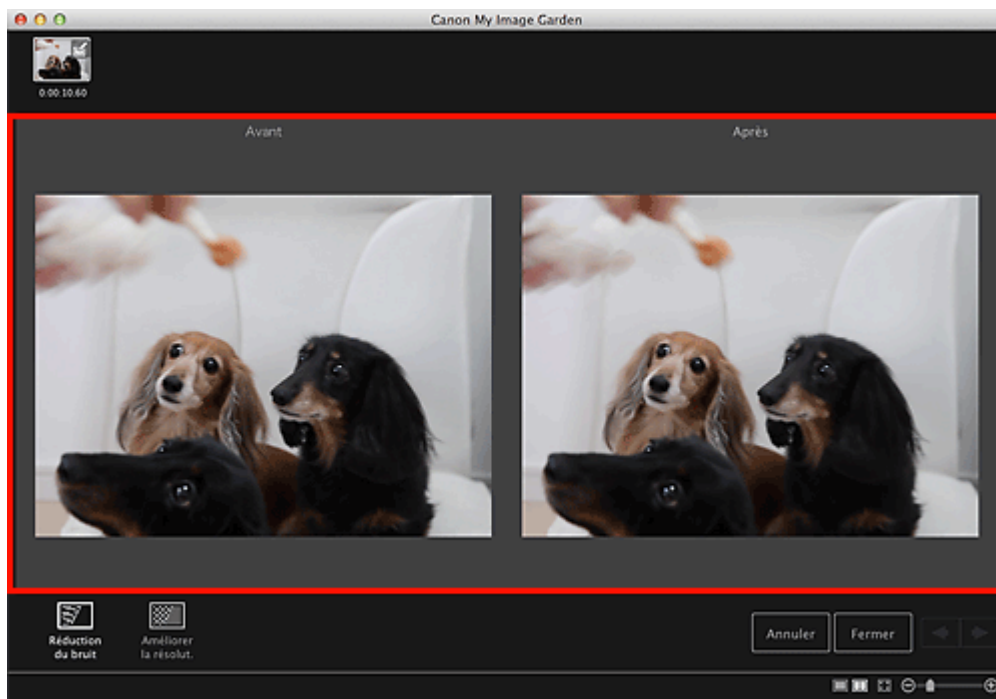

Avant

Affiche l'image avant correction.



Après

Affiche l'image après correction.

 (Vue Image entière)

Ajuste l'aperçu à la taille de la zone.

 (Réduire/Agrandir)

Cliquez sur  (Réduire) ou sur  (Agrandir) pour réduire ou agrandir le format d'affichage. Vous pouvez également modifier librement le format d'affichage en faisant glisser le curseur.

- Reportez-vous à la rubrique « [Correction d'images fixes capturées à partir de vidéos](#) » pour voir comment corriger des images fixes extraites d'une vidéo.
-

[Haut de la page ▲](#)

Vue Fusionner images

Vous pouvez fusionner des images fixes, extraites d'une vidéo dans l'ordre chronologique, pour créer une image représentant le flux d'un sujet en mouvement.

Sélectionnez les images que vous souhaitez fusionner dans la vue **Capture image vidéo**, puis cliquez sur **Fusionner images** pour afficher la vue **Fusionner images**.

Important

- Vous pouvez fusionner entre 5 et 30 images fixes.
- Les images fixes corrigées dans la vue **Corriger** ne peuvent pas être utilisées. Les images fixes initiales, non corrigées, seront utilisées.

Remarque

- Il est recommandé d'utiliser les images fixes extraites d'une vidéo enregistrée à l'aide d'un appareil photo fixe (fixé sur un trépied, etc.) sans appliquer de zoom ni effectuer de mise au point au cours de l'enregistrement.
- Certaines parties des sujets peuvent apparaître transparentes si des images dans lesquelles les sujets en mouvement sont superposés sont sélectionnées.
- Les images peuvent ne pas fusionner correctement dans les cas suivants :
 - lorsque vous utilisez une vidéo enregistrée dans un lieu où l'arrière-plan est en mouvement ;
 - lorsque les images sélectionnées contiennent des sujets ou des ombres en mouvement superposés ;
 - lorsque vous utilisez une vidéo enregistrée dans un lieu où les sujets en mouvement et l'arrière-plan ont des couleurs et des formes similaires ;
 - lorsque vous utilisez une vidéo dans laquelle la luminosité ou l'éclairage ont changé au cours de l'enregistrement ;
 - lorsque vous utilisez une vidéo enregistrée à l'aide de fonctions spéciales, telles qu'un effet miniature.



(1) Zone des images sélectionnées

(2) Zone d'aperçu

(3) Boutons

(4) Barre de paramétrage du format d'affichage

(1) Zone des images sélectionnées

Affiche les miniatures des images fixes sélectionnées dans la vue **Capture image vidéo**.

 (Défilement vers la gauche)/(Défilement vers la droite)

Permettent de faire défiler la zone des images sélectionnées vers la gauche ou la droite pour afficher les miniatures masquées.

(2) Zone d'aperçu

Affiche l'aperçu de l'image fusionnée.

(3) Boutons

Commencer à re-fusion.

Répète la fusion en utilisant les images sélectionnées de nouveau dans la zone des images sélectionnées.

Enreg.

Affiche la boîte de dialogue **Enreg.** à partir de laquelle vous pouvez enregistrer l'image créée des cadres fusionnés.

➔ Boîte de dialogue Enregistrer (Capture image vidéo)

Fermer

Affiche la vue **Capture image vidéo**.

Imprimer

Affiche la boîte de dialogue Paramètres d'impression à partir de laquelle vous pouvez imprimer l'image créée des cadres fusionnés.



➔ Boîte de dialogue Paramètres d'impression

(4) Barre de paramétrage du format d'affichage

 (Vue Image entière)

Ajuste l'aperçu à la taille de la zone.

 (Réduire/Agrandir)

Cliquez sur  (Réduire) ou sur  (Agrandir) pour réduire ou agrandir le format d'affichage. Vous pouvez également modifier librement le format d'affichage en faisant glisser le curseur.

Remarque

- Reportez-vous à la rubrique « [Création d'images fusionnant des images vidéo](#) » pour voir comment fusionner des images fixes.

Boîte de dialogue Enregistrer (Capture image vidéo)

Vous pouvez configurer les paramètres avancés d'enregistrement sur un ordinateur des images fixes extraites d'une vidéo ou des images fusionnant d'autres images.

Affichez la boîte de dialogue **Enreg.** en exécutant l'une des opérations suivantes.

- Sélectionnez les images fixes que vous souhaitez enregistrer dans la vue **Capture image vidéo**, puis cliquez sur **Enreg.**
- Cliquez sur **Enreg.** dans la vue **Fusionner images**.

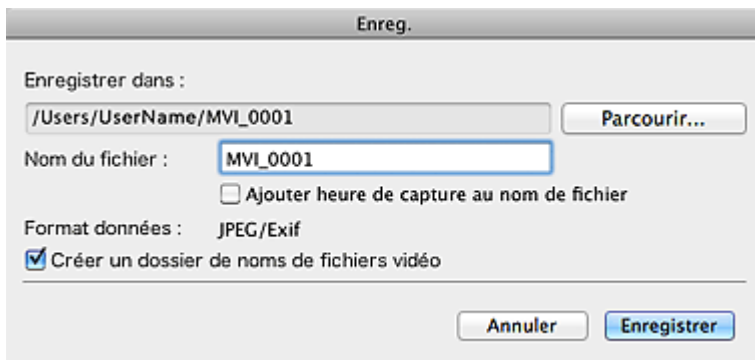

Enregistrer dans

Vous pouvez spécifier le dossier dans lequel enregistrer les images. Pour changer de dossier, cliquez sur **Parcourir...**, puis spécifiez le dossier de destination.

Le dossier d'enregistrement par défaut est celui contenant la vidéo à partir de laquelle vous avez capturé les images fixes.

Nom du fichier

Vous pouvez entrer le nom de fichier de l'image à enregistrer. Lorsque vous enregistrez plusieurs fichiers simultanément, 4 chiffres sont ajoutés automatiquement au nom de chaque fichier.

Ajouter heure de capture au nom de fichier

Cochez cette case pour ajouter l'heure de capture (8 chiffres) au nom du fichier à enregistrer.

Remarque

- **Ajouter heure de capture au nom de fichier** apparaît uniquement lors de l'enregistrement d'images fixes capturées dans **Capture image vidéo**.

Format données

Le format d'enregistrement est **JPEG/Exif**.

Créer un dossier de noms de fichiers vidéo

Cochez cette case pour créer un dossier doté du nom du fichier vidéo dans le dossier spécifié dans **Enregistrer dans** et enregistrez les images fixes dans ce dossier.

Si cette case n'est pas cochée, les images sont enregistrées directement dans le dossier spécifié dans **Enregistrer dans**.

Rubrique connexe

- [Vue Capture image vidéo](#)

Vue Télécharger contenu Premium

Vous pouvez télécharger du contenu Premium.

Cliquez sur **Télécharger contenu Premium** dans la partie gauche de l'écran pour afficher la vue **Télécharger contenu Premium**.

Important

- Vous pouvez uniquement utiliser le contenu Premium téléchargé ou imprimé à des fins personnelles. Vous n'êtes pas autorisé à utiliser le contenu à des fins commerciales.

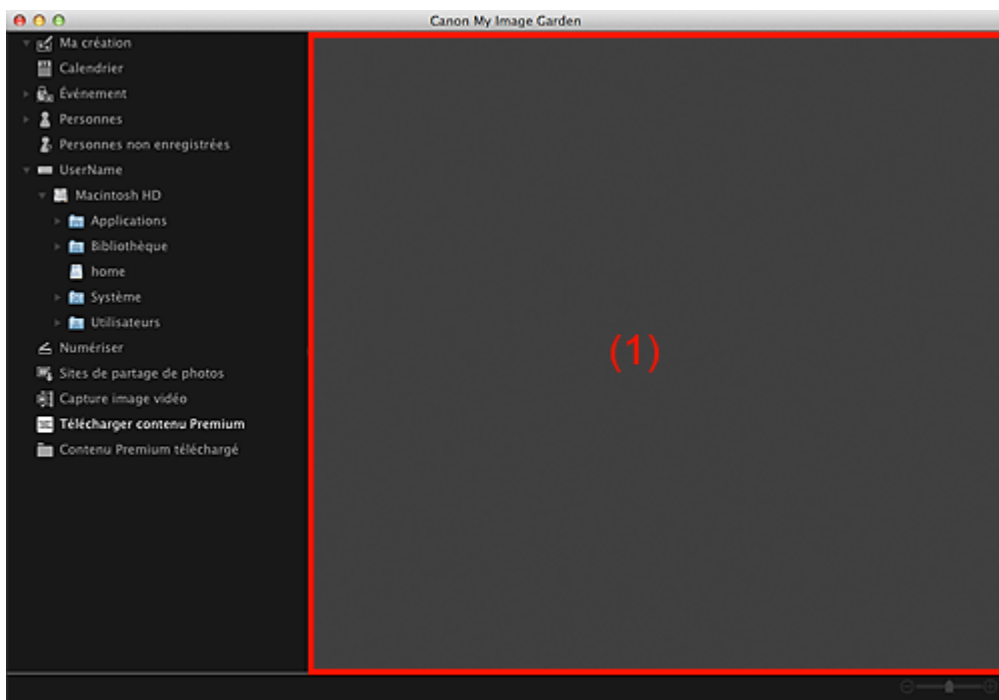

(1) Zone de contenu

(1) Zone de contenu

Affiche le contenu de CREATIVE PARK PREMIUM.

Rubrique connexe

- Téléchargement de contenu PREMIUM

Haut de la page ▲

Vue Contenu Premium téléchargé

Vous pouvez modifier ou imprimer du contenu Premium (supports à imprimer) téléchargé.

Cliquez sur **Contenu Premium téléchargé** dans la partie gauche de l'écran pour afficher la vue **Contenu Premium téléchargé**.

Important

- Vous pouvez uniquement utiliser le contenu Premium téléchargé ou imprimé à des fins personnelles. Vous n'êtes pas autorisé à utiliser le contenu à des fins commerciales.

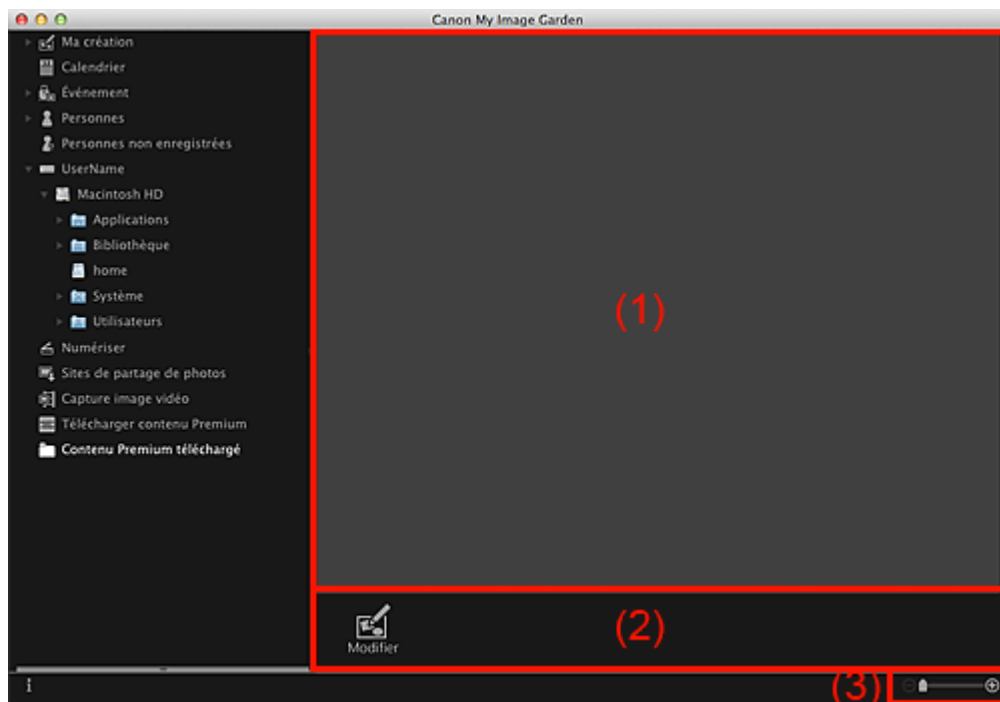

(1) Zone de supports téléchargés

(2) Boutons

(3) Barre de paramétrage du format d'affichage

(1) Zone de supports téléchargés

Affiche les miniatures du contenu PREMIUM téléchargé.

Remarque

- Placez le curseur sur une image pour afficher les informations associées à l'élément, comme par exemple :
 - **Nom du contenu**
 - **Artiste/marque**
 - **Type licence**
 - **Imp. possibles**
 - **Date d'expir.**
 - **Format papier**
 - **Papier cons.**

(2) Boutons



Modifier

Affiche la vue **Ma création**.

➔ [Vue Ma création](#)



Remarque

- Les fonctions d'édition disponibles varient en fonction du contenu PREMIUM sélectionné.
 - Vous ne pouvez pas modifier plusieurs contenus PREMIUM simultanément.
-

(3) Barre de paramétrage du format d'affichage



(Réduire/Agrandir)

Cliquez sur  (Réduire) ou sur  (Agrandir) pour réduire ou agrandir le format d'affichage. Vous pouvez également modifier librement le format d'affichage en faisant glisser le curseur.

Remarque

- Reportez-vous à la rubrique « [Téléchargement et impression de contenu PREMIUM](#) » pour voir comment imprimer à l'aide de contenu PREMIUM téléchargé.
-

[Haut de la page ▲](#)

Fenêtre Corriger/Améliorer les images

Vous pouvez corriger et améliorer les images.

Affichez la fenêtre **Corriger/Améliorer les images** en effectuant l'une des opérations suivantes :

- Sélectionnez les images à utiliser dans la zone d'édition de la vue **Ma création**, puis cliquez sur **Corriger/Améliorer** au bas de l'écran.
- Sélectionnez une ou plusieurs images en mode **Vue jour** dans la vue **Calendrier**, dans la vue **Événement**, dans l'affichage étendu de la vue **Personnes**, dans la vue **Personnes non enregistrées** ou dans la vue du dossier, puis cliquez sur **Corriger/Améliorer** au bas de l'écran.

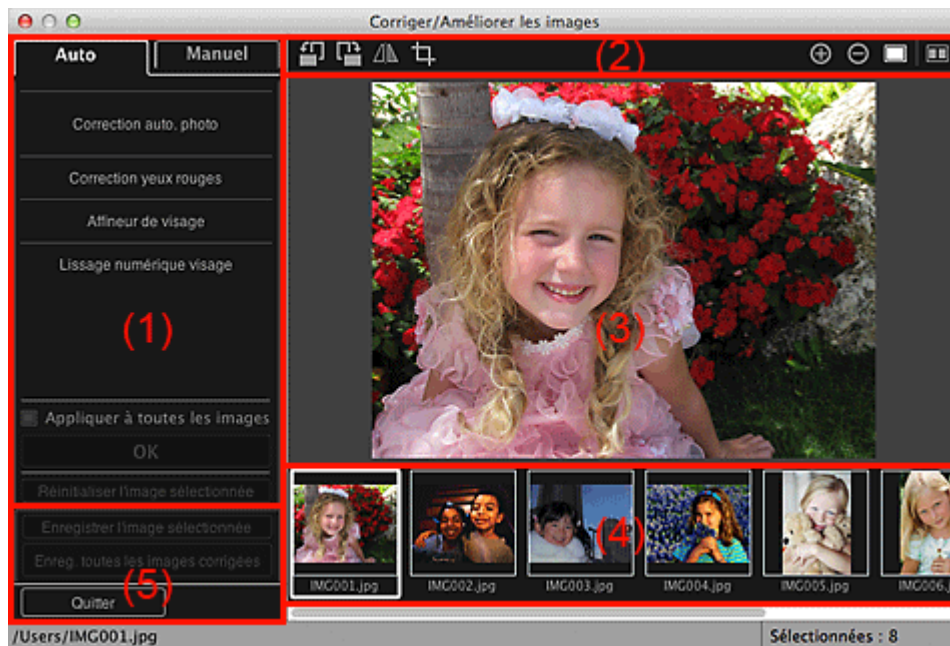

(1) Zone d'ajustement/correction/amélioration d'image

(2) Boutons d'aperçu

(3) Zone d'aperçu

(4) Zone des images sélectionnées

(5) Boutons

(1) Zone d'ajustement/correction/amélioration d'image

Les paramètres et procédures disponibles varient dans les onglets **Auto** et **Manuel**.

Cliquez sur l'onglet **Auto** ou l'onglet **Manuel** pour basculer entre les onglets.

Onglet Auto

Vous pouvez corriger ou améliorer l'image entière dans l'onglet **Auto**.

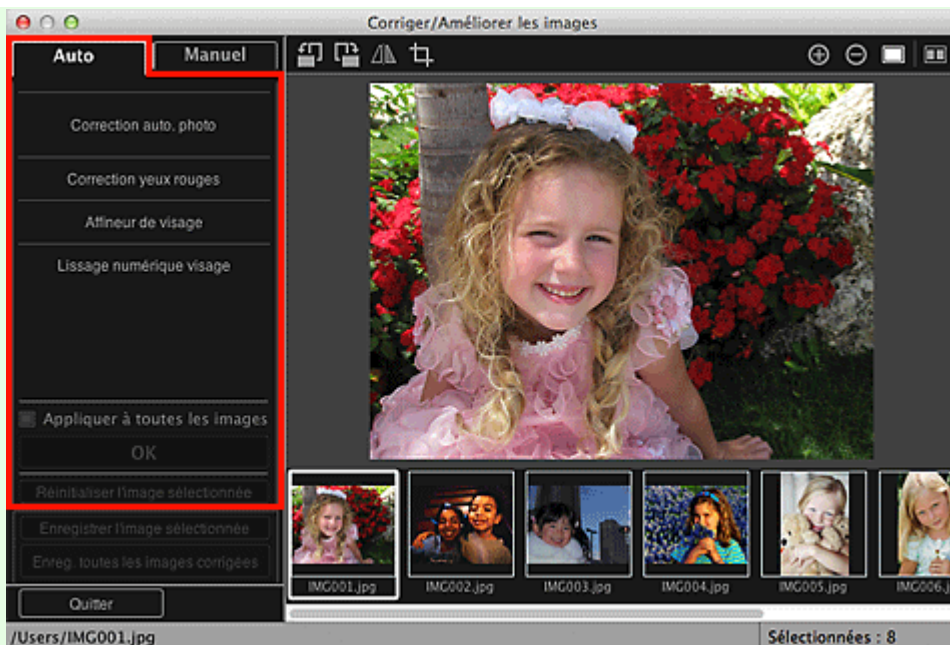

Correction auto. des photos

Applique automatiquement les corrections adaptées aux photos.

Remarque

- Vous pouvez corriger automatiquement les photos lors de l'impression. Pour plus d'informations sur la procédure de configuration, reportez-vous à la rubrique « [Boîte de dialogue Paramètres d'impression](#) ».

Infos Exif prioritaires

Activez cette case à cocher pour appliquer des corrections basées principalement sur les paramètres définis au moment de la prise de vue.

Désactivez cette case à cocher pour appliquer des corrections basées sur les résultats de l'analyse de l'image. Il est généralement recommandé de sélectionner ce paramètre.

Remarque

- Le format Exif est un format standard qui permet d'intégrer diverses données de prise de vue aux photos prises avec des appareils photo numériques (JPEG).
- Vous pouvez appliquer automatiquement les corrections appropriées en fonction des informations Exif, lors de l'impression. Pour plus d'informations sur la procédure de configuration, reportez-vous à la rubrique « [Boîte de dialogue Paramètres d'impression](#) ».

Correction yeux rouges

Corrige les yeux rouges.

Remarque

- Vous pouvez corriger automatiquement les yeux rouges lors de l'impression. Pour plus d'informations sur la procédure de configuration, reportez-vous à la rubrique « [Boîte de dialogue Paramètres d'impression](#) ».

Affineur de visage

Affine les visages flous sur une photo.

Vous pouvez ajuster le niveau de correction à l'aide du curseur.

Lissage numérique visage

Améliore l'aspect de la peau en réduisant les défauts et les rides.

Vous pouvez ajuster le niveau d'amélioration à l'aide du curseur.

Appliquer à toutes les images

Cochez cette case pour corriger ou améliorer automatiquement toutes les images figurant dans la zone des images sélectionnées.

OK

Applique aux images la correction ou l'amélioration spécifiée.

Réinitialiser l'image sélectionnée

Restaure l'image corrigée, ajustée ou améliorée à son état non corrigé, non ajusté ou non amélioré d'origine.

Onglet Manuel

L'onglet **Manuel** comprend deux menus : **Ajuster** et **Corriger/Améliorer**.

Utilisez l'option **Ajuster** pour ajuster la luminosité et le contraste ou pour améliorer la netteté de l'image entière.

Utilisez **Corriger/Améliorer** pour corriger/améliorer des zones spécifiques.

Ajuster

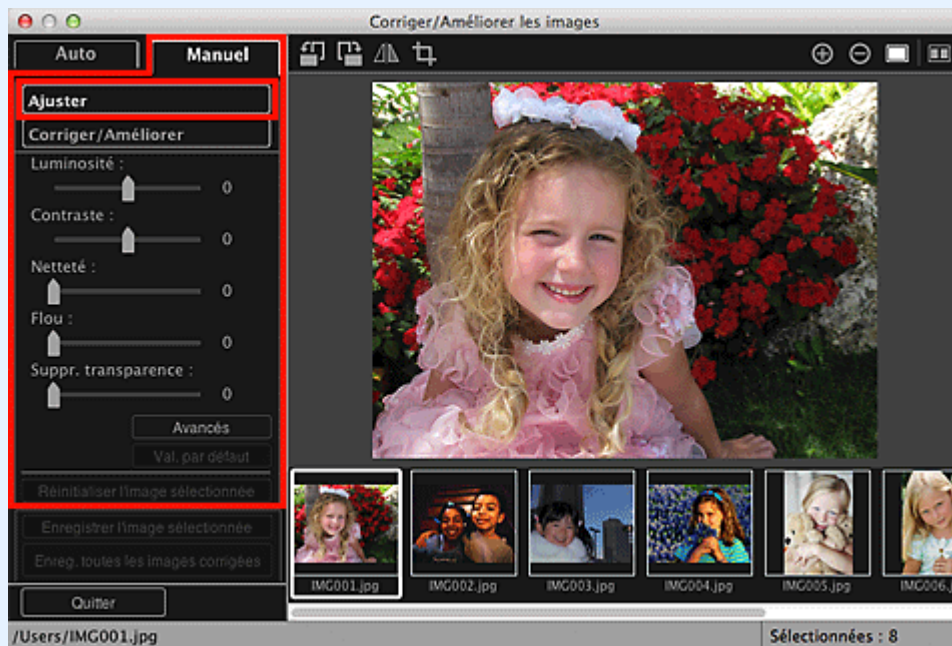

Luminosité

Règle la luminosité de l'ensemble de l'image.

Déplacez le curseur vers la gauche pour assombrir et vers la droite pour éclaircir l'image.

Contraste

Règle le contraste de l'image. Ajustez le contraste si l'image est terne par manque de contraste.

Déplacez le curseur vers la gauche pour réduire le contraste de l'image et vers la droite pour l'augmenter.

Netteté

Fait ressortir le contour des sujets afin d'affiner l'image. Ajustez la netteté si la photo est floue ou si le texte est trouble.

Déplacez le curseur vers la droite pour affiner l'image.

Flou

Floute le contour des sujets afin d'adoucir l'image.

Déplacez le curseur vers la droite pour adoucir l'image.

Suppression de la transparence

Supprime la transparence du texte à partir de l'autre côté ou supprime la couleur de base. Ajustez le niveau de transparence pour éviter de voir le texte sur l'autre côté d'un document fin ou pour éviter que la couleur de base n'apparaisse sur l'image.

Déplacez le curseur vers la droite pour augmenter l'effet de suppression de la transparence.

Avancés

Affiche la boîte de dialogue **Réglage avancé** dans laquelle vous pouvez effectuer des réglages précis de la luminosité de l'image et de la tonalité des couleurs.

Pour les options **Luminosité/contraste** et **Tonalité**, sélectionnez une couleur dans **Canal** pour ajuster le **Rouge**, le **Vert** ou le **Bleu**, ou sélectionnez **Principal** pour ajuster les trois couleurs en même temps.

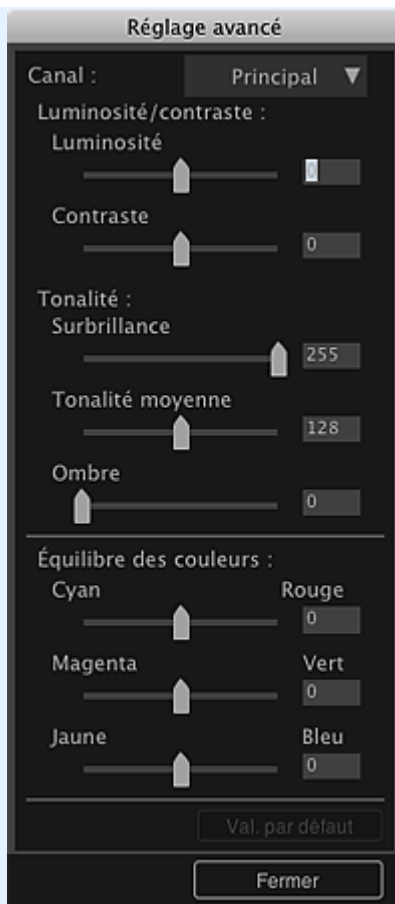

Luminosité/contraste

Ajuste la luminosité et le contraste de l'image.

Déplacez le curseur **Luminosité** vers la gauche pour assombrir l'image et vers la droite pour l'éclaircir.

Déplacez le curseur **Contraste** vers la gauche pour réduire le contraste de l'image et vers la droite pour l'augmenter.

Tonalité

Ajuste l'équilibre de la luminosité en spécifiant **Surbrillance** (niveau le plus clair), **Ombre** (niveau le plus sombre) et **Tonalité moyenne** (couleur à mi-chemin entre **Surbrillance** et **Ombre**).

Déplacez le curseur **Surbrillance** vers la gauche pour éclaircir l'image.

Déplacez le curseur **Tonalité moyenne** vers la gauche pour éclaircir l'image et vers la droite pour l'assombrir.

Déplacez le curseur **Ombre** vers la droite pour assombrir l'image.

Équilibre des couleurs

Ajuste l'éclat et le ton de l'image.

Déplacez le curseur **Équilibre des couleurs** vers la gauche ou la droite pour accentuer la couleur correspondante.

Par défaut

Réinitialise tous les ajustements.

Fermer

Ferme la boîte de dialogue **Réglage avancé**.

Remarque

- Les valeurs de **Luminosité** et **Contraste** définies dans **Ajuster** ne changent pas, même si la luminosité et la tonalité des couleurs sont réglées dans la boîte de dialogue **Réglage avancé**.

Par défaut

Réinitialise chaque ajustement (luminosité, contraste, netteté, flou et suppression de la transparence).

Réinitialiser l'image sélectionnée

Restaure l'image corrigée, ajustée ou améliorée à son état non corrigé, non ajusté ou non amélioré d'origine.

Corriger/Améliorer

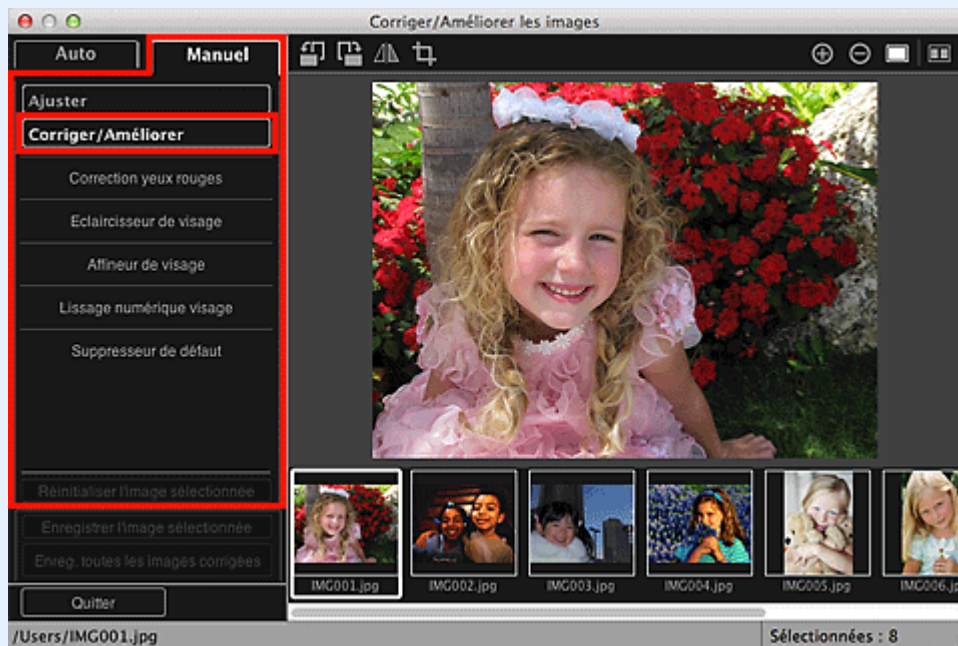

Correction yeux rouges

Corrige les yeux rouges dans la zone sélectionnée.
Vous pouvez ajuster le niveau de correction à l'aide du curseur.

Éclaircisseur de visage

Corrige l'image entière pour éclaircir la zone de visage dans la zone sélectionnée et autour de celle-ci.
Vous pouvez ajuster le niveau de correction à l'aide du curseur.

Affineur de visage

Corrige l'image entière pour améliorer la netteté de la zone de visage dans la zone sélectionnée et autour de celle-ci.
Vous pouvez ajuster le niveau de correction à l'aide du curseur.

Lissage numérique visage

Améliore l'aspect de la peau en réduisant les défauts et les rides dans la zone sélectionnée.
Vous pouvez ajuster le niveau d'amélioration à l'aide du curseur.

Suppresseur de défaut

Réduit les grains de beauté dans la zone sélectionnée.

OK

Applique à la zone spécifiée la correction ou l'amélioration sélectionnée.

Annuler





Annule la dernière correction/amélioration appliquée.

Réinitialiser l'image sélectionnée

Restaure l'image corrigée, ajustée ou améliorée à son état non corrigé, non ajusté ou non amélioré d'origine.

(2) Boutons d'aperçu

Remarque

- Lorsque vous affichez la fenêtre **Corriger/Améliorer les images** à partir de la vue **Ma création**, les boutons  (Rotation de 90° à gauche),  (Rotation de 90° à droite),  (Inverser horizontalement) et  (Découper) n'apparaissent pas.

  (Rotation de 90° à gauche)/(Rotation de 90° à droite)

Fait pivoter l'image de 90 degrés dans le sens antihoraire ou horaire à chaque clic.

(Inverser horizontalement)

Inverse l'image horizontalement.

(Découper)

Affiche la fenêtre **Découper**, qui permet de découper l'image.

→ Fenêtre **Découper**

(Agrandir/Réduire)

Agrandit ou réduit l'aperçu à chaque clic.

(Vue Image entière)

Ajuste l'aperçu à la taille de la zone.

(Afficher l'écran de comparaison)

Affiche la fenêtre **Comparer des images**, qui permet de comparer des images avant et après correction, amélioration ou ajustement.

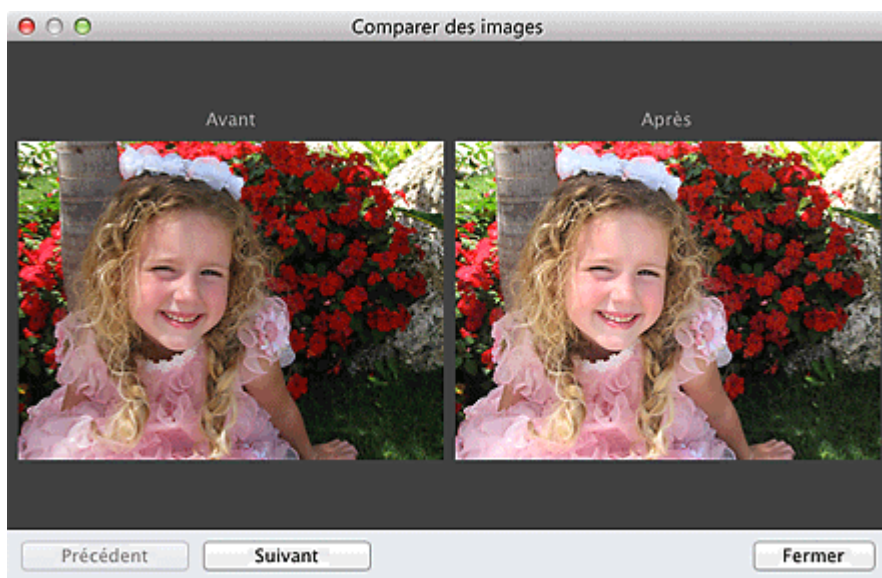

Avant

L'image avant correction, amélioration ou ajustement apparaît.

Après

L'image après correction, amélioration ou ajustement apparaît.

Précédent/Suivant

Affiche l'image précédente/suivante.

Ces boutons ne sont pas disponibles lorsqu'une seule image est sélectionnée.

Fermer

Ferme la fenêtre **Comparer des images**.

(3) Zone d'aperçu

Affiche l'aperçu de l'image corrigée ou améliorée.

Le symbole  (Correction/Amélioration) apparaît sur les images corrigées ou améliorées.

(4) Zone des images sélectionnées

Affiche les miniatures des images lorsque plusieurs images ont été sélectionnées après l'affichage de la fenêtre **Corriger/Améliorer les images**.

Cette zone n'apparaît pas lorsqu'une seule image a été sélectionnée après l'affichage de la fenêtre **Corriger/Améliorer les images**.

Le symbole  (Correction/Amélioration) apparaît sur les images corrigées ou améliorées.

Remarque

Cette zone n'apparaît pas lorsque plusieurs images ont été sélectionnées dans la vue **Ma création** après l'affichage de la fenêtre **Corriger/Améliorer les images** ; seul l'aperçu de la dernière image sélectionnée apparaît.

(5) Boutons

Enregistrer l'image sélectionnée

Affiche la boîte de dialogue **Enreg.** à partir de laquelle vous pouvez enregistrer les images corrigées, améliorées ou ajustées, affichées dans la zone Aperçu.

➡ Boîte de dialogue Enregistrer (Corriger/Améliorer les images ou Filtres spéciaux d'image)

Enreg. toutes les images corrigées

Affiche la boîte de dialogue **Enreg.** à partir de laquelle vous pouvez enregistrer toutes les images corrigées, améliorées ou ajustées, affichées dans la zone Images sélectionnées.

➡ Boîte de dialogue Enregistrer (Corriger/Améliorer les images ou Filtres spéciaux d'image)

Quitter

Ferme la fenêtre **Corriger/Améliorer les images**.

Rubrique connexe

📌 Correction/amélioration de photos

[Haut de la page ▲](#)

Fenêtre Découper

Vous pouvez découper les images.

Cliquez sur  (Découper) dans la fenêtre **Corriger/Améliorer les images** pour afficher la fenêtre **Découper**.

Remarque

- Lorsque vous affichez la fenêtre **Corriger/Améliorer les images** à partir de la vue **Ma création**, le bouton  (Découper) n'apparaît pas.



(1) Boutons d'aperçu

(2) Zone d'aperçu

(1) Boutons d'aperçu

 (Agrandir/Réduire)

Agrandit ou réduit l'aperçu à chaque clic.

 (Vue Image entière)

Ajuste l'aperçu à la taille de la zone.

(2) Zone d'aperçu

Affiche l'aperçu de l'image à découper.

Un cadre blanc indique la zone à découper.

Rubrique connexe

- [Découpage des photos](#)
- [Fenêtre Corriger/Améliorer les images](#)

Boîte de dialogue Enregistrer (Corriger/Améliorer les images ou Filtres spéciaux d'image)

Vous pouvez configurer les paramètres avancés d'enregistrement sur un ordinateur des images corrigées, améliorées ou ajustées.

Affichez la boîte de dialogue **Enreg.** en exécutant l'une des opérations suivantes.

- Cliquez sur **Enregistrer l'image sélectionnée** ou sur **Enreg. toutes les images corrigées** dans la fenêtre **Corriger/Améliorer les images**.
- Cliquez sur **Enregistrer l'image sélectionnée** ou sur **Enreg. ttes images filtrées** dans la fenêtre **Filtres spéciaux d'image**.

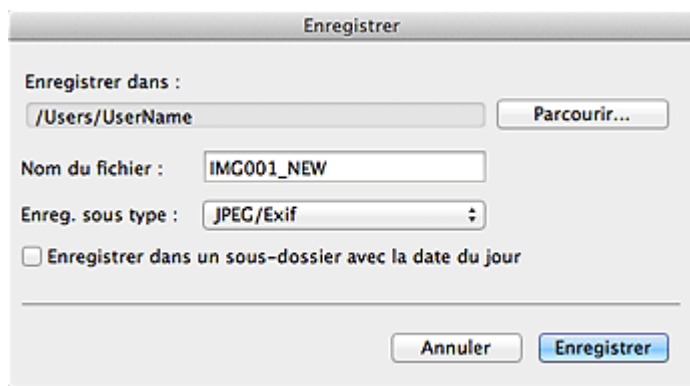

Enregistrer dans

Vous pouvez spécifier le dossier dans lequel enregistrer les images. Pour changer de dossier, cliquez sur **Parcourir...**, puis spécifiez le dossier de destination.

Remarque

- Cette option est désactivée lorsque la case **Enregistrer dans le dossier d'origine** est cochée.

Nom du fichier

Vous pouvez entrer le nom de fichier de l'image à enregistrer. Vous ne pouvez pas entrer le nom de fichier lorsque vous enregistrez plusieurs fichiers au même moment. « _NEW » est automatiquement ajouté aux noms de fichiers d'origine.

Type du fichier

Affiche le type de fichier avec lequel enregistrer les images corrigées, améliorées ou ajustées. Vous pouvez enregistrer au format **JPEG/Exif** uniquement.

Enreg. dans sous-dossier avec date cour.

Cochez cette case pour créer un dossier avec la date actuelle dans le dossier spécifié dans **Enregistrer dans** et enregistrer les images corrigées, améliorées et ajustées dans ce dossier. Le dossier doté de la date actuelle sera créé avec un nom tel que « 20XX_01_01 » (Année_Mois_Date).

Enregistrer dans le dossier d'origine

Cochez cette case pour enregistrer les images corrigées, améliorées ou ajustées dans les dossiers où figurent les images non corrigées, non améliorées ou non ajustées.

Remarque

- **Enregistrer dans le dossier d'origine** n'apparaît que lorsque vous avez cliqué sur **Enreg. toutes les images corrigées** ou sur **Enreg. ttes images filtrées**.

Fenêtre Filtres spéciaux d'image

Vous pouvez améliorer les images à l'aide de filtres spéciaux.

Affichez la fenêtre **Filtres spéciaux d'image** en effectuant l'une des opérations suivantes :

- Sélectionnez les images à utiliser dans la zone d'édition de la vue **Ma création**, puis cliquez sur **Filtres spéciaux** au bas de l'écran.
- Sélectionnez une ou plusieurs images en mode **Vue jour** dans la vue **Calendrier**, dans la vue **Événement**, dans l'affichage étendu de la vue **Personnes**, dans la vue **Personnes non enregistrées** ou dans la vue du dossier, puis cliquez sur **Filtres spéciaux** au bas de l'écran.

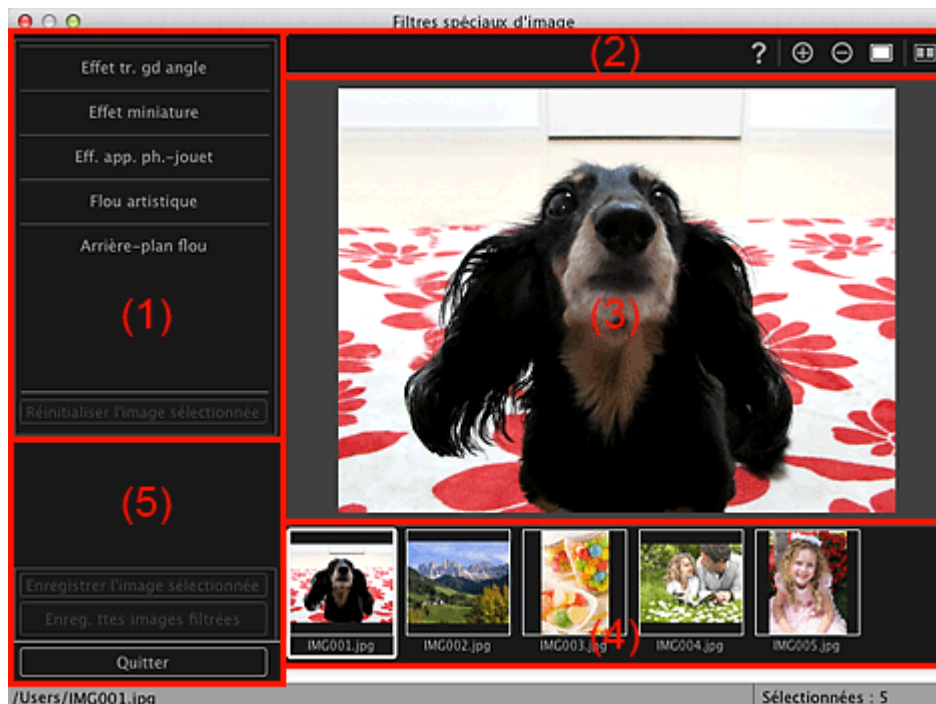

- (1) Zone des effets
- (2) Boutons d'aperçu
- (3) Zone d'aperçu
- (4) Zone des images sélectionnées
- (5) Boutons

(1) Zone des effets

Remarque

- Les boutons **OK** et **Annuler** apparaissent seulement si l'option **Effet tr. gd angle**, **Effet miniature** ou **Arrière-plan flou** est sélectionnée.

Effet tr. gd angle

Vous pouvez améliorer une image pour lui donner l'aspect d'une photo prise à l'aide d'un objectif très grand angle, en mettant l'accent sur le point sélectionné.

Vous pouvez ajuster le niveau d'amélioration à l'aide du curseur.

Effet miniature

Vous pouvez améliorer une image pour lui donner l'aspect d'une photo de modèle miniature (diorama). Vous pouvez ajuster la taille du cadre blanc (zone dans laquelle aucun flou ne sera appliqué) à l'aide du curseur.

Eff. app. ph.-jouet

Vous pouvez améliorer une image pour lui donner l'aspect d'une photo rétro prise à l'aide d'un appareil photo de type jouet.

L'amélioration est appliquée lorsque vous déplacez le curseur pour régler le niveau d'effet.

Flou artistique

Vous pouvez améliorer une image entière pour atténuer la netteté.

L'amélioration est appliquée lorsque vous déplacez le curseur pour régler le niveau d'effet.

Arrière-plan flou

Vous pouvez rendre floue la zone extérieure à la zone sélectionnée.

Vous pouvez ajuster le niveau d'amélioration à l'aide du curseur.

OK

Applique l'amélioration spécifiée à l'image sélectionnée.

Annuler

Annule la dernière amélioration appliquée.



Réinitialiser l'image sélectionnée

Restaure l'image améliorée à son état non amélioré d'origine.

(2) Boutons d'aperçu



Remarque

- Les boutons  (Détection du contour et sélection de la zone) et  (Annuler la zone sélectionnée) apparaissent seulement si l'option **Arrière-plan flou** est sélectionnée.



(Détection du contour et sélection de la zone)

Vous pouvez spécifier la zone à laquelle aucun flou ne sera appliqué. Le contour est automatiquement détecté.



(Annuler la zone sélectionnée)

Supprime la zone sélectionnée.



(Aide)

Permet d'ouvrir ce guide.



(Agrandir/Réduire)

Agrandit ou réduit l'aperçu à chaque clic.



(Vue Image entière)

Ajuste l'aperçu à la taille de la zone.



(Afficher l'écran de comparaison)

Affiche la fenêtre **Comparer des images**, qui permet de comparer des images avant et après amélioration.

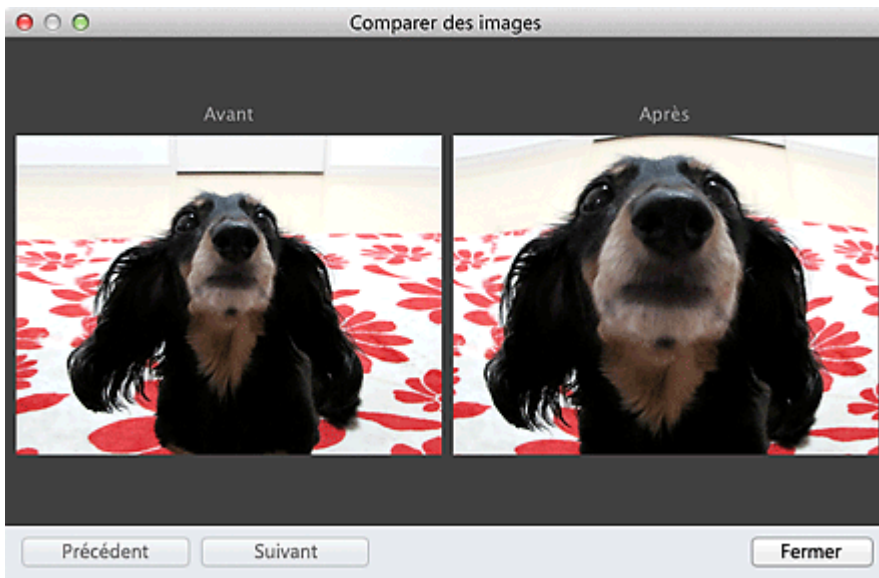

Avant

L'image avant amélioration apparaît.

Après

L'image après amélioration apparaît.

Précédent/Suivant

Affiche l'image précédente/suivante.

Ces boutons ne sont pas disponibles lorsqu'une seule image est sélectionnée.

Fermer

Ferme la fenêtre **Comparer des images**.

(3) Zone d'aperçu

Affiche l'aperçu de l'image en cours d'amélioration.

Le symbole  (Amélioration) apparaît sur les images améliorées.

(4) Zone des images sélectionnées

Affiche les miniatures des images lorsque plusieurs images ont été sélectionnées après l'affichage de la fenêtre **Filtres spéciaux d'image**.

Cette zone n'apparaît pas lorsqu'une seule image a été sélectionnée après l'affichage de la fenêtre **Filtres spéciaux**.

Le symbole  (Amélioration) apparaît sur les images améliorées.

Remarque

- Cette zone n'apparaît pas lorsque plusieurs images ont été sélectionnées dans la vue **Ma création** après l'affichage de la fenêtre **Filtres spéciaux d'image** ; seul l'aperçu de la dernière image sélectionnée apparaît.

(5) Boutons

Enregistrer l'image sélectionnée

Affiche la boîte de dialogue **Enreg.** à partir de laquelle vous pouvez enregistrer les images améliorées affichées dans la zone Aperçu.

➔ Boîte de dialogue **Enregistrer (Corriger/Améliorer les images ou Filtres spéciaux d'image)**

Enreg. ttes images filtrées

Affiche la boîte de dialogue **Enreg.** à partir de laquelle vous pouvez enregistrer toutes les images améliorées affichées dans la zone Images sélectionnées.

➔ Boîte de dialogue **Enregistrer (Corriger/Améliorer les images ou Filtres spéciaux d'image)**

Quitter

Ferme la fenêtre **Filtres spéciaux d'image**.

Rubrique connexe

● Amélioration des photos à l'aide de filtres spéciaux

Haut de la page ▲

Vue Créer/modif. fich. PDF

Vous pouvez créer des fichiers PDF à partir d'images enregistrées sur un ordinateur. Vous pouvez également ajouter ou supprimer des pages des fichiers PDF créés, et réorganiser les pages.

Sélectionnez une ou plusieurs images ou le fichier PDF (ou les fichiers PDF) dans la **Vue jour** du **Calendrier**, dans **Événement** ou dans la vue des dossiers, puis cliquez sur **Créer/modif. fich. PDF** au bas de l'écran pour activer **Créer/modif. fich. PDF**.

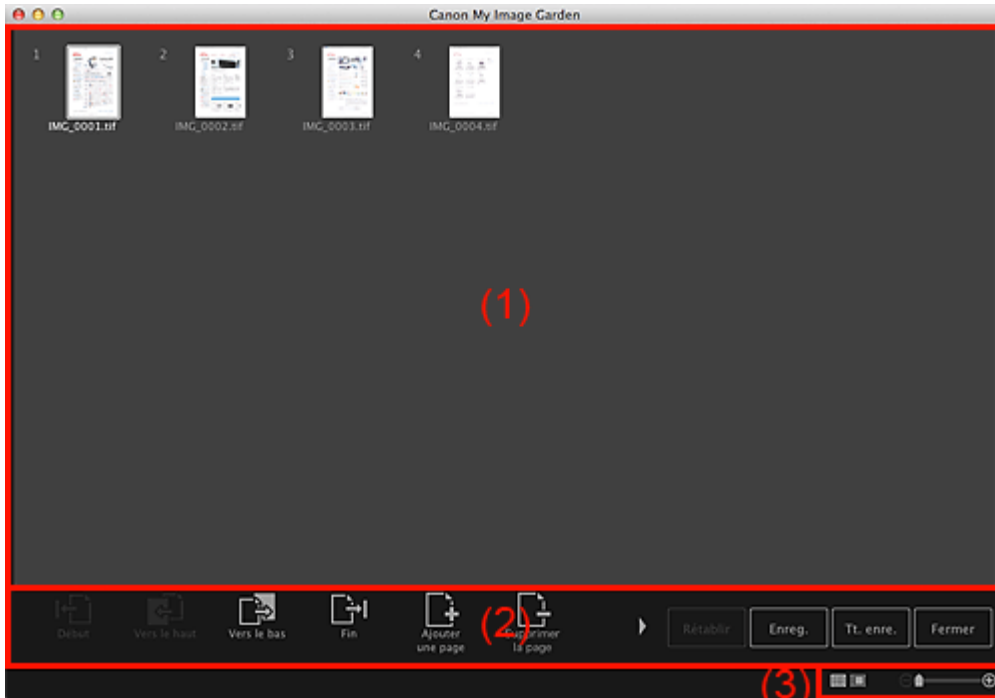

- (1) Zone des miniatures
- (2) Boutons
- (3) Barre de paramétrage du format d'affichage

(1) Zone des miniatures

Affiche les miniatures des images sous forme de pages composant un fichier PDF.

Vous pouvez modifier l'ordre des pages par glisser-déplacer.

Double-cliquez sur une page pour afficher l'aperçu de l'image.



(a) Zone des pages

Affiche les miniatures des images sous forme de pages composant un fichier PDF.
 Vous pouvez modifier l'ordre des pages par glisser-déplacer.
 ▲ ▼ (Faire défiler vers le haut)/(Faire défiler vers le bas)
 Fait défiler la zone des pages vers le haut/bas.

(b) Zone d'aperçu

Affiche l'aperçu d'une image.

(c) Barre d'outils de page

▲ ▼ (Page précédente)/(Page suivante)
 Permute la page affichée.
 ▲ ▼ (Première page)/(Dernière page)
 Affiche la première ou la dernière page.

(2) Boutons



Début

Déplace les pages sélectionnées au début.



Vers le haut

Déplace les pages sélectionnées d'une page vers le haut.



Vers le bas

Déplace les pages sélectionnées d'une page vers le bas.



Fin

Déplace les pages sélectionnées à la fin.



Ajouter une page

Affiche la boîte de dialogue **Ouvrir** ; sélectionnez l'image ou le fichier PDF que vous voulez ajouter, puis cliquez sur **Ouvrir** pour ajouter une page à la fin du fichier.



Supprimer la page

Supprime les pages sélectionnées.



Rotation

Fait pivoter l'image de 90 degrés dans le sens horaire à chaque clic.



Annuler

Annule la dernière opération.

Chaque clic permet de restaurer l'état précédent.

Rétablir

Annule toutes les opérations effectuées dans la vue **Créer/modif. fich. PDF**.

Cliquez pour rétablir l'état initial.

Enreg.

Affiche la boîte de dialogue **Enreg.** à partir de laquelle vous pouvez enregistrer chaque page affichée dans la zone Aperçu comme fichier PDF distinct.

➔ [Boîte de dialogue Enregistrer \(Créer/modifier fichier PDF\)](#)

Tt. enre.

Affiche la boîte de dialogue **Enreg.** qui vous permet d'enregistrer toutes les pages dans un même fichier PDF dans la zone Miniatures ou Pages, dans l'ordre des pages.

➔ [Boîte de dialogue Enregistrer \(Créer/modifier fichier PDF\)](#)

Fermer

Affiche la vue avant l'affichage de la vue **Créer/modif. fich. PDF**.

(3) Barre de paramétrage du format d'affichage



Remarque

-  (Image entière) n'apparaît qu'en aperçu.

(Vue Miniatures)

Modifie la vue pour afficher les miniatures des pages.



(Aperçu)

Modifie la vue pour afficher l'aperçu des pages.

(Vue Image entière)

En aperçu, dimensionne l'aperçu en fonction de la taille de la zone.

(Réduire/Agrandir)

Cliquez sur  (Réduire) ou sur  (Agrandir) pour réduire ou agrandir le format d'affichage. Vous pouvez également modifier librement le format d'affichage en faisant glisser le curseur.

Rubrique connexe

- [Création/modification de fichiers PDF](#)

[Haut de la page ▲](#)

Boîte de dialogue Enregistrer (Créer/modifier fichier PDF)

Vous pouvez configurer les paramètres avancés d'enregistrement sur un ordinateur des fichiers PDF créés ou modifiés.

Cliquez sur **Enreg.** ou **Tt. enre.** en bas à droite de la vue **Créer/modif. fich. PDF** pour afficher la boîte de dialogue **Enreg.**



Enregistrer dans

Vous pouvez spécifier le dossier dans lequel enregistrer les fichiers PDF. Pour changer de dossier, cliquez sur **Parcourir...**, puis spécifiez le dossier de destination.

Nom du fichier

Vous pouvez entrer le nom de fichier de l'image à enregistrer. Lorsque vous enregistrez chacune des images en tant que fichier distinct, un numéro séquentiel est ajouté aux noms du deuxième fichier et des fichiers suivants.

Format données

Vous pouvez sélectionner le format de données dans lequel enregistrer les fichiers PDF.

PDF

Vous pouvez enregistrer chaque page en tant que fichier PDF distinct.

Un fichier PDF distinct est également créé pour chaque page si vous sélectionnez plusieurs pages ou si vous cliquez sur **Tt. enre.**

PDF (Pages multip.)

Vous pouvez enregistrer plusieurs pages dans un seul fichier PDF.

Remarque

- L'option **PDF (Pages multip.)** apparaît si plusieurs images sont sélectionnées.

Paramètres...

La boîte de dialogue **Paramètres fichier** apparaît. Elle vous permet de définir des paramètres avancés pour la création de fichiers PDF. Pour plus d'informations sur la procédure de configuration, reportez-vous à la rubrique « [Boîte de dialogue Paramètres fichier](#) ».

Enreg. dans sous-dossier avec date cour.

Cochez cette case pour créer un dossier avec la date actuelle dans le dossier spécifié dans **Enregistrer dans** et enregistrer les images numérisées dans ce dossier. Le dossier sera créé avec un nom tel que « 20XX_01_01 » (Année_Mois_Date).

Si cette case n'est pas cochée, les fichiers sont enregistrés directement dans le dossier spécifié dans **Enregistrer dans**.

Boîte de dialogue Paramètres fichier

Vous pouvez configurer des paramètres avancés tels que le type de compression PDF pour le fichier PDF à enregistrer.

Cliquez sur **Paramètres...** dans la vue **Créer/modif. fich. PDF** de la boîte de dialogue **Enreg.** pour afficher la boîte de dialogue **Paramètres fichier**.

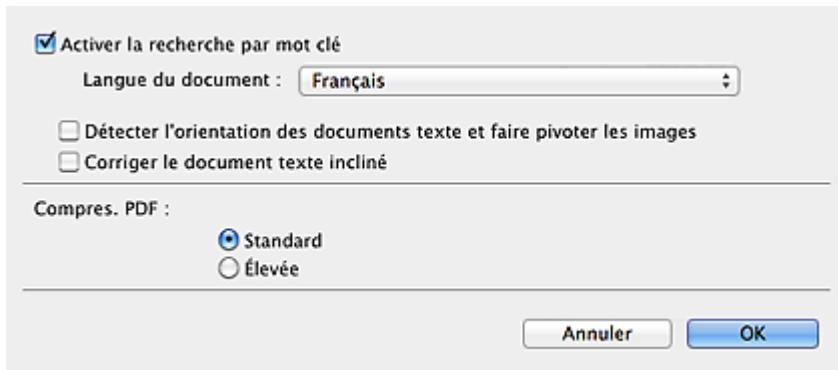

Activer la recherche par mot clé

Cochez cette case pour convertir le texte dans les images en données texte et créer des fichiers PDF qui prennent en charge la recherche par mot-clé.

Langue du document

Sélectionnez la langue de détection de texte dans les images.

Détecter l'orientation des documents texte et faire pivoter les images

Cochez cette case pour détecter l'orientation de la page en fonction du texte dans les images et faire pivoter automatiquement les images pour créer des fichiers PDF.

Important

- Cette fonction est disponible uniquement pour les images (documents texte) contenant des langues qui peuvent être sélectionnées à partir de l'option **Langue du document**. La langue utilisée dans l'image conduit parfois à ce que cette fonction ne soit pas disponible.
- L'orientation de la page peut ne pas être détectée pour les types d'images suivants, étant donné que le texte ne peut pas être détecté correctement.
 - Images comportant peu de texte
 - Images contenant du texte avec une taille de police inférieure à 8 points ou supérieure à 48 points
 - Images comportant des polices spéciales, des effets, du texte en italique ou du texte manuscrit
 - Images comportant des arrière-plans à motifs

Corriger le document texte incliné

Cochez cette case pour détecter l'orientation du document en fonction du texte figurant dans les images et corriger l'inclinaison (dans la plage de -0,1 à -10 degrés ou de +0,1 à +10 degrés) pour créer des fichiers PDF.

Important

- Les types d'images suivants peuvent ne pas être corrigés correctement étant donné que le texte ne peut pas être détecté correctement.
 - Images dans lesquelles les lignes de texte sont inclinées à plus de 10° ou dont l'inclinaison varie d'une ligne à l'autre
 - Images contenant à la fois du texte orienté verticalement et du texte orienté horizontalement
 - Images dont la taille de police est très petite ou très grande
 - Images comportant peu de texte

- Images contenant des figures/images
- Image manuscrite

Compres. PDF

Sélectionnez un type de compression pour l'enregistrement.

Standard

Il est généralement recommandé de sélectionner ce paramètre.

Élevée

Comprime la taille du fichier lors de son enregistrement. Vous pouvez réduire la charge sur votre réseau/serveur.

Important

- Les images PDF peuvent se dégrader si vous les enregistrez à plusieurs reprises avec un niveau de compression élevé.

Rubrique connexe

-  [Boîte de dialogue Enregistrer \(Créer/modifier fichier PDF\)](#)

[Haut de la page](#) 

Boîte de dialogue Paramètres d'impression

Vous pouvez spécifier les paramètres d'impression et lancer une impression.

Cliquez sur **Imprimer** en bas à droite d'une vue quelconque pour afficher la fenêtre des paramètres d'impression.

Remarque

- Les éléments affichés varient en fonction des données à imprimer.

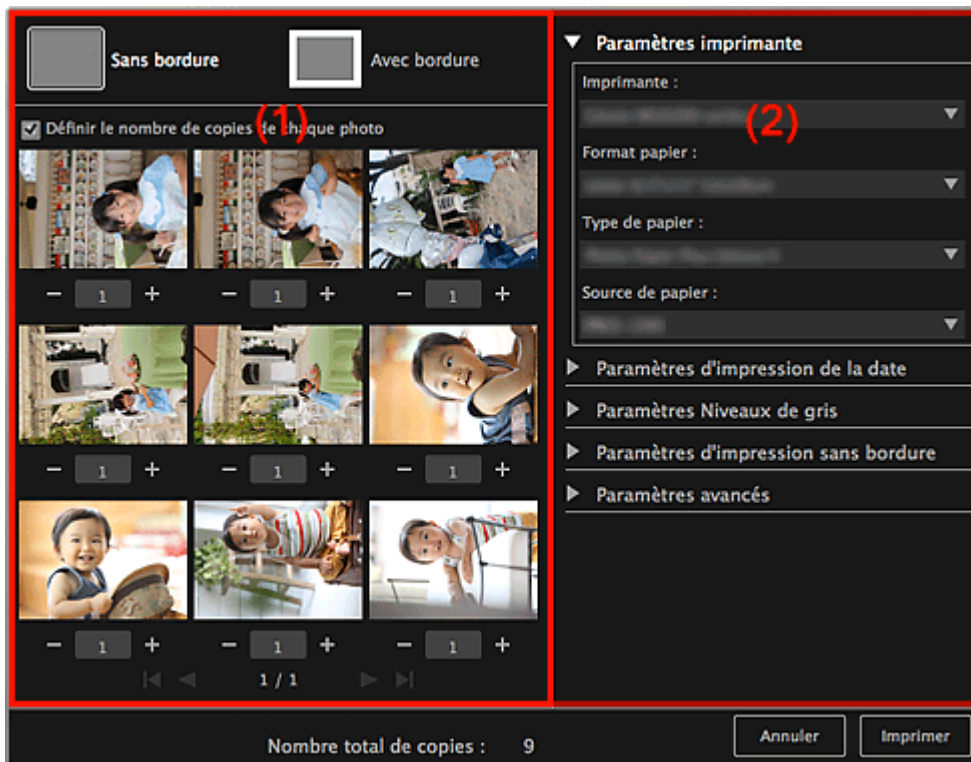

(1) Zone d'aperçu avant impression

(2) Zone des paramètres d'impression avancés

(1) Zone d'aperçu avant impression

Vous pouvez vérifier l'aperçu avant impression ou définir le nombre de copies à imprimer.



Vous pouvez imprimer des photos sans bordure.

Remarque

- Vous pouvez spécifier la grandeur de dépassement dans **Paramètres d'impression sans bordure**, dans la zone des paramètres d'impression avancés.



Vous pouvez imprimer des photos avec bordure.

Définir le nombre de copies de chaque photo

Cochez cette case pour définir le nombre de copies à imprimer image par image lors de l'impression

simultanée de plusieurs images.

(Première page)/(Dernière page)

Affiche la première ou la dernière page dans l'aperçu avant impression.

(Page précédente)/(Page suivante)

Permute les pages dans l'aperçu avant impression.

(Plus 1 copie)/(Moins 1 copie)

Vous pouvez définir le nombre de copies à imprimer. Vous pouvez définir de 1 à 99 copies.

(2) Zone des paramètres d'impression avancés

Vous pouvez configurer la méthode d'impression ou l'imprimante à utiliser. Cliquez sur  (flèche vers la droite) pour chaque élément, pour afficher les paramètres avancés.

Remarque

- Les éléments affichés varient en fonction des données et de l'élément à imprimer.
-

Paramètres imprimante

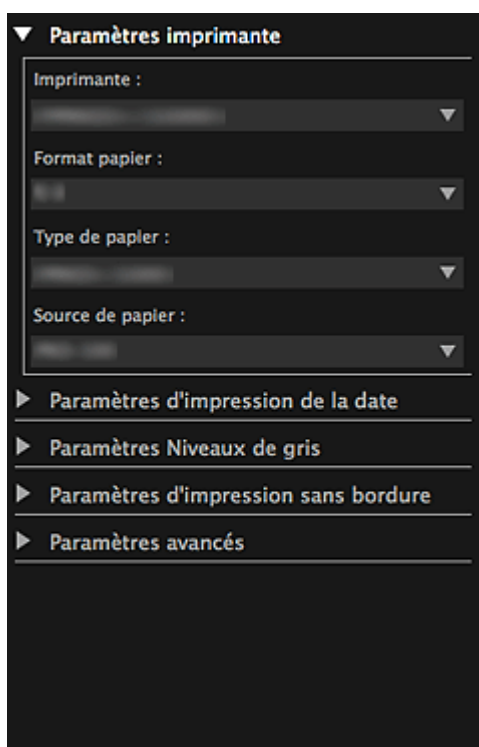

Imprimante

Vous pouvez choisir l'imprimante à utiliser.

Remarque

- Seules les imprimantes Canon apparaissent.
-

Format papier

Vous pouvez sélectionner le format papier à utiliser.

Remarque

- Lors d'une impression à partir de la vue **Ma création**, le format papier approprié pour votre élément apparaît automatiquement. Le format ne peut pas être modifié.
 - Reportez-vous à la rubrique « [Liste des formats papier](#) » pour consulter la liste des formats.
-

Type de papier

Sélectionnez le type de papier à utiliser.

Source de papier

Vous pouvez sélectionner le mode d'alimentation du papier.

Remarque

- Les formats de papier, les types de média et l'alimentation papier disponibles varient en fonction de l'imprimante à utiliser.

Paramètres de l'étendue d'impression

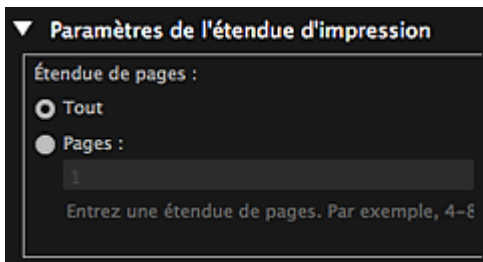

Étendue de pages

Vous pouvez spécifier la plage de pages à imprimer.

Tout

Vous pouvez imprimer toutes les pages.

Pages

Pour imprimer uniquement la page indiquée, il vous suffit de saisir le numéro de la page concernée. Pour définir plusieurs pages, séparez les numéros de page par des tirets. Les pages de cette plage seront imprimées.

Remarque

- L'option **Paramètres de l'étendue d'impression** apparaît uniquement lors de l'impression des éléments dans **Ma création** ou de fichiers PDF.

Paramètres Niveaux de gris

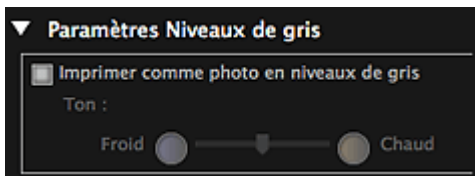

Imprimer comme photo en niveaux de gris

Cochez cette case pour imprimer les images en niveaux de gris.

Tonalité

Vous pouvez ajuster la tonalité des couleurs à l'aide du curseur. Déplacez le curseur vers la droite pour des tonalités plus chaudes (noir chaud) et vers la gauche pour des tonalités plus froides (noir froid).

Important

- Il se peut que **Froid** et **Chaud** ne soient pas disponibles selon le **Type de papier** sélectionné.

Remarque

- Ceci apparaît uniquement lorsqu'une imprimante gérant l'impression en niveaux de gris est sélectionnée dans **Paramètres imprimante**.

Paramètres d'impression de la date



Date d'impression

Cochez cette case pour ajouter des dates sur les images avant l'impression.

Orientation du texte

Vous pouvez sélectionner l'orientation de la date.

Position

Vous pouvez sélectionner la position où imprimer la date.

La position d'impression de la date ne change pas même si les images font l'objet d'une rotation.

Taille de police

Vous pouvez sélectionner la taille de la date.

Couleur de police

Vous pouvez définir la couleur de la date.



(Paramètre de couleur)

La boîte de dialogue **Couleurs** s'affiche. Sélectionnez une couleur.

Remarque

- La date correspond à la date de la prise de vue, enregistrée sous la forme de données Exif. En l'absence de données Exif, la date et l'heure de la dernière mise à jour du fichier image sont imprimées.

Paramètres d'impression sans bordure



Imprimer en pleine page sans bordure

Cochez cette case pour imprimer une image sur une feuille entière sans bordure.

Remarque

- Vous pouvez également définir cela avec **Sans bordure** dans la zone d'aperçu avant impression.

Taux d'extension

Sélectionnez la grandeur de dépassement **Aucun**, **Petite**, **Moyenne**, **Grande** ou **Standard**.

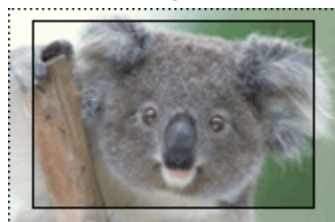

Grande



Moyenne



Petite

Les lignes pleines représentent le format papier et les zones translucides représentent la grandeur de dépassement.

Important

- Lorsque le paramètre **Taux d'extension** a pour valeur **Grande**, le verso de la feuille peut être taché.
- Lorsque le paramètre **Taux d'extension** a pour valeur **Petite** ou **Aucun**, des marges peuvent apparaître en fonction du format papier.

Ajuster la position d'impression

Si l'image qui figure sur l'autocollant ou l'étiquette de disque imprimé(e) n'est pas correctement positionnée, vous pouvez ajuster la position d'impression. Vous pouvez ajuster la position d'impression par incrément de 0,1 mm (0,01 pouce) dans les plages suivantes.

Autocollants : de -2,0 mm (-0,08 pouce) à +2,0 mm (+0,08 pouce)

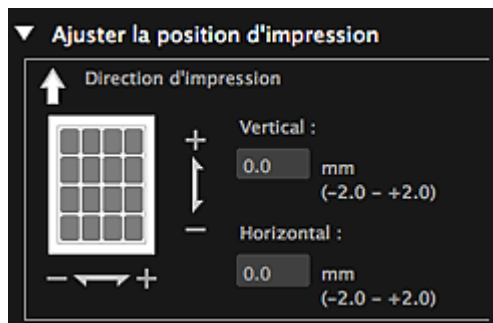

Étiquette disque : de -5,0 mm (-0,2 pouce) à +5,0 mm (+0,2 pouce)

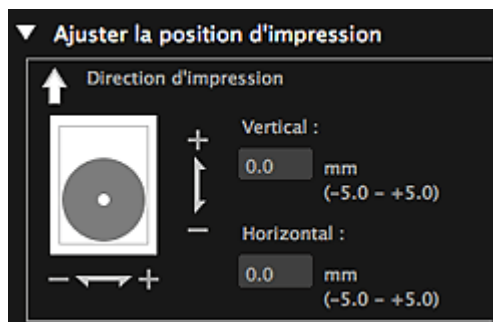

Vertical

Vous pouvez ajuster la position d'impression dans la direction verticale.

Spécifiez une valeur positive pour un déplacement vers le haut ou une valeur négative pour un déplacement vers le bas.

Horizontal

Vous pouvez ajuster la position d'impression dans la direction horizontale.

Spécifiez une valeur positive pour un déplacement vers la gauche ou une valeur négative pour un déplacement vers la droite.

Paramètres avancés

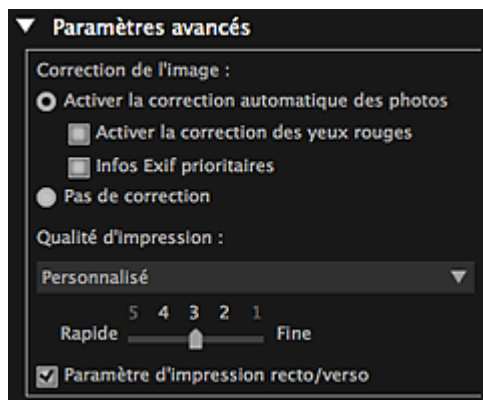

Correction de l'image

Sélectionnez **Activer la correction automatique des photos** pour appliquer automatiquement des corrections ; sélectionnez **Pas de correction** si vous ne le voulez pas. Sélectionnez **Activer la correction automatique des photos** pour définir les paramètres suivants.

Activer la correction des yeux rouges

Cochez cette case pour corriger les yeux rouges causés par le flash de l'appareil photo.

Infos Exif prioritaires

Activez cette case à cocher pour appliquer des corrections basées principalement sur les paramètres définis au moment de la prise de vue.

Important

- La tonalité des couleurs peut changer lorsque vous imprimez une image avec l'option **Activer la correction automatique des photos** sélectionnée. Dans ce cas, sélectionnez **Pas de correction**.

Qualité d'impression

Vous pouvez sélectionner la qualité d'impression appropriée pour les données à imprimer.

Vous pouvez sélectionner **Haute**, **Standard**, **Rapide** ou **Personnalisé**. Sélectionnez

Personnalisé pour afficher un curseur qui vous permettra de définir la qualité d'impression avec cinq niveaux. Déplacez le curseur vers la droite pour augmenter la qualité et vers la gauche pour augmenter la vitesse d'impression.

Paramètre d'impression recto/verso

Ceci apparaît si l'imprimante et le type de média sélectionnés permettent l'impression recto/verso.

Cochez cette case pour imprimer sur les deux côtés de la feuille de papier.

Imprimer

Démarre l'impression avec les paramètres définis.

Rubrique connexe

- [Impression de photos et de documents](#)
- [Impression d'éléments recommandés et d'images affichés en diaporama](#)
- [Création et impression d'éléments](#)
- [Téléchargement et impression de contenu PREMIUM](#)
- [Capture et impression d'images fixes à partir de vidéos](#)

[Haut de la page](#) ▲

Liste des formats papier

Les formats papier suivants sont disponibles pour l'impression dans My Image Garden. Vérifiez le papier à utiliser avant d'imprimer.

Remarque

- Les formats de papier pouvant être sélectionnés varient en fonction de votre imprimante, de votre système d'exploitation et des paramètres de pays/région.
- Pour les fichiers PDF, vous pouvez sélectionner n'importe quel format de papier sur votre imprimante.

Format papier	Taille
A4	21,0 x 29,7 cm (8,27 x 11,69 pouces)
Lettre 22x28cm 8.5"x11"	21,59 x 27,94 cm (8,50 x 11,00 pouces)
Hagaki 100x148mm	10,0 x 14,8 cm (3,94 x 5,83 pouces)
L 89x127mm	8,9 x 12,7 cm (3,50 x 5,00 pouces)
2L 127x178mm	12,7 x 17,8 cm (5,00 x 7,01 pouces)
10x15cm 4"x6"	10,16 x 15,24 cm (4,00 x 6,00 pouces)
Carte 55x91mm 2.17"x3.58"	5,5 x 9,1 cm (2,17 x 3,58 pouces)
13x18cm 5"x7"	12,7 x 17,78 cm (5,00 x 7,00 pouces)
Carte créd. 54x86mm 2.13"x3.39"	5,4 x 8,6 cm (2,13 x 3,39 pouces)
20x25cm 8"x10"	20,32 x 25,4 cm (8,00 x 10,00 pouces)
25x30cm 10"x12"	25,4 x 30,48 cm (10,00 x 12,00 pouces)
36x43cm 14"x17"	35,56 x 43,18 cm (14,00 x 17,00 pouces)
A3	29,7 x 42,0 cm (11,69 x 16,54 pouces)
A3+ 33x48cm 13"x19"	32,9 x 48,3 cm (12,95 x 19,02 pouces)
279.4x431.8mm 11"x17"	27,94 x 43,18 cm (11,00 x 17,00 pouces)
Autocollants photo (Variété)	10,0 x 14,8 cm (3,94 x 5,83 pouces)
Autocollants photo	10,0 x 14,8 cm (3,94 x 5,83 pouces)
Autocollants photo (Coupe libre)	10,0 x 14,8 cm (3,94 x 5,83 pouces)
Disque standard 120mm 4,7"	12,0 x 12,0 cm (4,72 x 4,72 pouces)
Disque standard 120mm 4,7" (petit cercle intérieur)	12,0 x 12,0 cm (4,72 x 4,72 pouces)
Bac CD-R	13,58 x 25,57 cm (5,34 x 10,07 pouces)
Bac CD-R A	14,3 x 26,27 cm (5,63 x 10,34 pouces)
Bac CD-R B	13,1 x 23,88 cm (5,16 x 9,40 pouces)
Bac CD-R C	13,1 x 23,88 cm (5,16 x 9,40 pouces)
Bac CD-R D	13,1 x 23,88 cm (5,16 x 9,40 pouces)
Bac CD-R E	17,2 x 27,5 cm (6,77 x 10,83 pouces)
Bac CD-R F	13,1 x 24,26 cm (5,16 x 9,55 pouces)
Bac CD-R G	13,1 x 25,43 cm (5,16 x 10,01 pouces)
Bac disque G	13,1 x 25,43 cm (5,16 x 10,01 pouces)
Bac disque H	15,12 x 37,9 cm (5,95 x 14,92 pouces)
Bac disque J	13,0 x 22,48 cm (5,12 x 8,85 pouces)
Bac disque K	15,12 x 32,0 cm (5,95 x 12,60 pouces)
Arts A4 (Marge 35)	21,0 x 29,7 cm (8,27 x 11,69 pouces)
Arts Lettre (Marge 35)	21,59 x 27,94 cm (8,50 x 11,00 pouces)
Arts A3 (Marge 35)	29,7 x 42,0 cm (11,69 x 16,54 pouces)
Arts A3+ (Marge 35)	32,9 x 48,3 cm (12,95 x 19,02 pouces)
Beaux-arts A4	21,0 x 29,7 cm (8,27 x 11,69 pouces)

Beaux-arts Lettre	21,59 x 27,94 cm (8,50 x 11,00 pouces)
Beaux-arts A3	29,7 x 42,0 cm (11,69 x 16,54 pouces)
Beaux-arts A3+	32,9 x 48,3 cm (12,95 x 19,02 pouces)
A4 (papier Art marge 35)	21,0 x 29,7 cm (8,27 x 11,69 pouces)
Lettre (papier Art marge 35)	21,59 x 27,94 cm (8,50 x 11,00 pouces)
A3 (papier Art marge 35)	29,7 x 42,0 cm (11,69 x 16,54 pouces)
A3+ (papier Art marge 35)	32,9 x 48,3 cm (12,95 x 19,02 pouces)
A4 (papier Art marge 30)	21,0 x 29,7 cm (8,27 x 11,69 pouces)
Lettre (papier Art marge 30)	21,59 x 27,94 cm (8,50 x 11,00 pouces)
A3 (papier Art marge 30)	29,7 x 42,0 cm (11,69 x 16,54 pouces)
A3+ (papier Art marge 30)	32,9 x 48,3 cm (12,95 x 19,02 pouces)

Haut de la page ▲

Boîte de dialogue Préférences

Vous pouvez spécifier l'environnement de My Image Garden, les paramètres de la fonction d'analyse d'image, les dossiers dans lesquels enregistrer les fichiers, les applications à utiliser, etc.

Sélectionnez **Préférences...** dans le menu **My Image Garden** de My Image Garden pour afficher la boîte de dialogue **Préférences**.

➔ Onglet **Général**

➔ Onglet **Paramètres d'analyse d'image**

➔ Onglet **Paramètres avancés**

Onglet Général

Vous pouvez spécifier les paramètres relatifs à la vue et à la région.

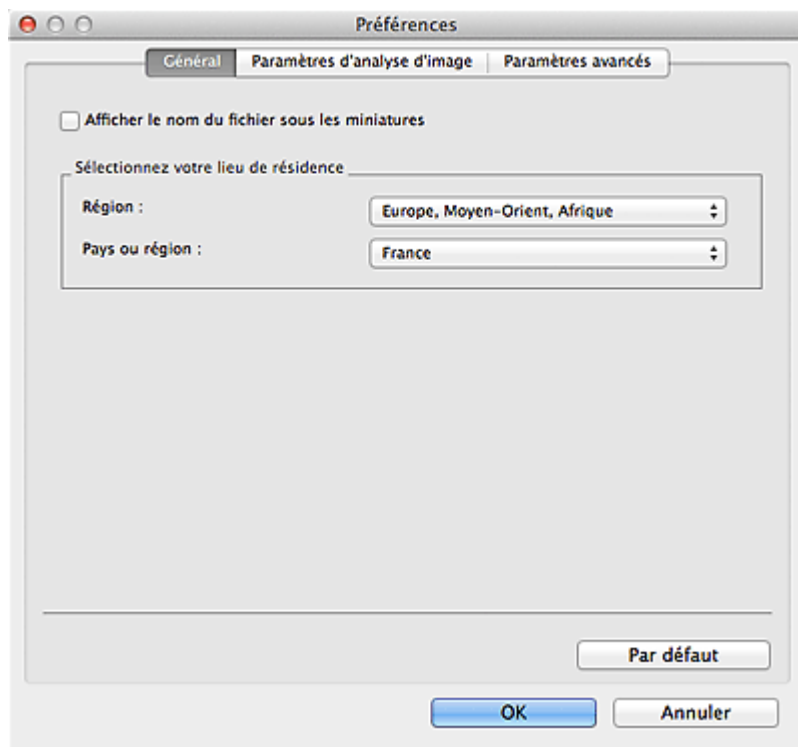

Afficher le nom du fichier sous les miniatures

Cochez cette case pour afficher les noms de fichiers sous les miniatures dans la vue Miniatures du mode **Vue jour** de la vue **Calendrier**, dans la vue **Événement** ou dans la vue du dossier.

Sélectionnez votre lieu de résidence

Région

Vous pouvez sélectionner votre région.

Pays ou région

Vous pouvez sélectionner votre pays ou votre région. Les éléments sélectionnables varient en fonction du paramètre **Région**.

Par défaut

Rétablit les paramètres par défaut de tous les éléments.

Onglet Paramètres d'analyse d'image

Vous pouvez spécifier les dossiers qui feront l'objet de l'analyse d'image, le taux d'identification pour la

reconnaissance faciale, etc.

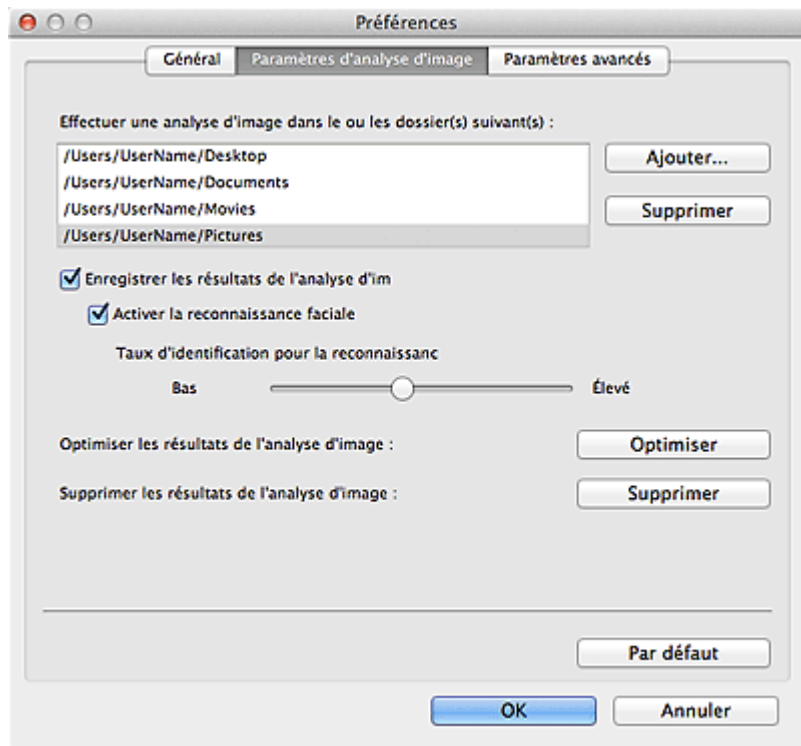

Effectuer une analyse d'image dans le ou les dossier(s) suivant(s)

Affiche les dossiers qui feront l'objet de l'analyse d'image. Seules les images contenues dans les dossiers enregistrés ici apparaissent dans le **Calendrier**, dans les **Personnes non enregistrées** ou dans les **Personnes**. Ces images sont utilisées dans les éléments recommandés qui figurent dans Image Display.

Pour ajouter un dossier comme cible de l'analyse d'image, cliquez sur **Ajouter...** et spécifiez le dossier. Pour supprimer un dossier des cibles de l'analyse d'image, sélectionnez le dossier et cliquez sur **Supprimer**.

Important

- Lorsqu'un dossier est supprimé des cibles de l'analyse d'images, il se peut que les niveaux d'évaluation ou les informations sur les personnes/événements associés aux images enregistrées dans le dossier soient perdues.

Remarque

- L'analyse d'image est exécutée au démarrage de My Image Garden lorsque les cases à cocher **Enregistrer les résultats de l'analyse d'image** et **Activer la reconnaissance faciale** sont activées et qu'une image sans informations relatives à une personne enregistrée figure dans le dossier faisant l'objet de l'analyse d'image.
- Les images analysées peuvent être placées automatiquement aux endroits appropriés de vos éléments. Pour plus d'informations sur la procédure de configuration, consultez la rubrique « [Disposition automatique des photos](#) ».

Enregistrer les résultats de l'analyse d'image

Cochez cette case pour enregistrer les résultats de l'analyse d'image.

Activer la reconnaissance faciale

Cochez cette case pour détecter les zones de visage dans les images. Les images identifiées automatiquement comme étant de la même personne, conformément au paramètre **Taux d'identification pour la reconnaissance faciale**, sont regroupées dans la vue **Personnes non enregistrées**.

Taux d'identification pour la reconnaissance faciale

Vous pouvez spécifier le taux d'identification en déplaçant le curseur.

Si vous déplacez le curseur vers la gauche, la gamme d'images identifiées comme étant d'une même personne s'élargit et le taux d'identification diminue. Si vous déplacez le curseur vers la droite, la gamme d'images identifiées comme étant d'une même personne se réduit et le taux d'identification augmente.

Optimiser les résultats de l'analyse d'image

Cliquez sur **Optimiser** pour actualiser les résultats d'analyse d'image enregistrés.

Supprimer les résultats de l'analyse d'image

Cliquez sur **Supprimer** pour supprimer les résultats d'analyse d'image.

Une fois les résultats d'analyse d'image supprimés, aucune image n'apparaît dans la vue **Personnes non enregistrées** tant qu'une nouvelle analyse d'image n'est pas exécutée.

Important

- Lorsque les résultats d'analyse d'image sont supprimés, toutes les informations relatives aux personnes enregistrées dans la vue **Personnes** sont également supprimées.

Par défaut

Rétablit les paramètres par défaut de tous les éléments.

Onglet Paramètres avancés

Vous pouvez spécifier les dossiers dans lesquels enregistrer les fichiers et les paramètres d'extraction de texte des images.

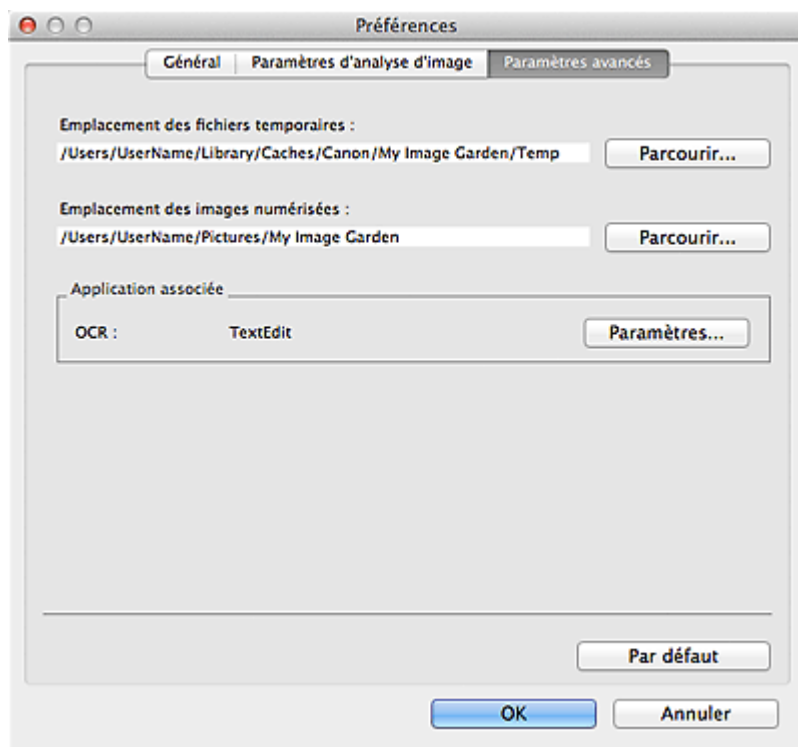

Emplacement des fichiers temporaires

Vous pouvez spécifier le dossier dans lequel enregistrer temporairement les images. Pour changer de dossier, cliquez sur **Parcourir...**, puis spécifiez le dossier de destination.

Emplacement des images numérisées

Vous pouvez spécifier le dossier dans lequel enregistrer les images numérisées. Pour changer de dossier, cliquez sur **Parcourir...**, puis spécifiez le dossier de destination.

Par défaut, le dossier d'enregistrement est le dossier **My Image Garden** du dossier **Images**.

Application associée

OCR

TextEdit (fourni avec Mac OS) s'affiche.

Cliquez sur **Paramètres...** pour afficher la boîte de dialogue **Paramètres de conversion en texte** dans laquelle vous pouvez spécifier les paramètres d'extraction de texte à partir d'images.

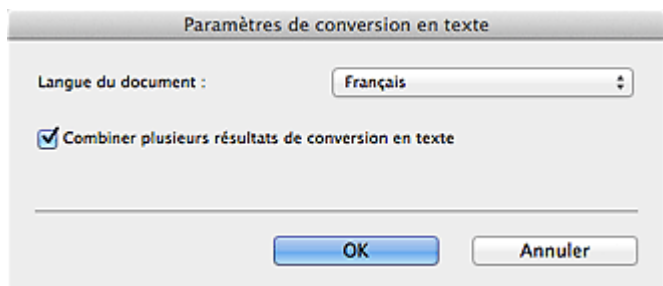

Langue du document

Sélectionnez la langue de détection de texte dans les images.

Combiner plusieurs résultats de conversion en texte

Cochez cette case pour enregistrer les résultats d'extraction dans un même fichier lors de l'extraction de texte à partir de plusieurs images.

Important

- Veillez à cocher cette case lors de l'extraction simultanée de texte à partir de 11 images ou plus.

Par défaut

Rétablit les paramètres par défaut de tous les éléments.

Remarque

- Reportez-vous à la rubrique « [Extraction de texte à partir d'images \(fonction OCR\)](#) » pour voir comment extraire du texte à partir d'images.

[Haut de la page ▲](#)

Dépannage

Comment modifier les paramètres de My Image Garden ?

Vous pouvez modifier les paramètres de My Image Garden dans la boîte de dialogue **Préférences**.

➔ Boîte de dialogue Préférences

Les images n'apparaissent pas.

L'analyse d'image est exécutée immédiatement après l'installation. Par conséquent, les images peuvent ne pas apparaître dans la vue **Calendrier** ou **Personnes non enregistrées** tant que l'analyse d'image n'est pas terminée.

Remarque

- **Identification personnes...** apparaît dans **Personnes non enregistrées**, dans le menu général, au cours de l'analyse des images.

Pour afficher des images dans la vue **Calendrier**, **Personnes non enregistrées** ou **Personnes**, ou pour utiliser la fonction de recommandation d'éléments, les dossiers dans lesquels les images sont enregistrées doivent être soumis à l'analyse d'images. Vérifiez que les dossiers dans lesquels les images sont enregistrées sont soumis à l'analyse d'images dans l'onglet **Paramètres d'analyse d'image** de la boîte de dialogue **Préférences**.

➔ Onglet **Paramètres d'analyse d'image**

L'analyse d'image (identification des visages) échoue.

Ajustez le taux d'identification pour la reconnaissance faciale et autres paramètres sous l'onglet **Paramètres d'analyse d'image** de la boîte de dialogue **Préférences**.

➔ Onglet **Paramètres d'analyse d'image**

Impossible de numériser correctement

Si vous rencontrez des problèmes de numérisation, reportez-vous à la page correspondante du *Manuel en ligne*.

Impossible d'utiliser le contenu PREMIUM

Reportez-vous à la rubrique « [Impossible d'utiliser le contenu PREMIUM](#) » pour plus d'informations.

Haut de la page ▲

Impossible d'utiliser le contenu PREMIUM

Impossible d'imprimer le contenu PREMIUM sur CREATIVE PARK PREMIUM

Contrôle 1 : le logiciel My Image Garden est-il installé ?

Vous ne pouvez pas imprimer de contenu PREMIUM si My Image Garden n'est pas installé. Installez My Image Garden, puis essayez d'imprimer le contenu PREMIUM.

Contrôle 2 : avez-vous téléchargé le contenu PREMIUM ?

Téléchargez le contenu PREMIUM, puis essayez de l'imprimer à nouveau. Le contenu PREMIUM n'apparaît pas si les périodes d'utilisation du contenu PREMIUM ont expiré.

Consultez la section « [Vue Contenu Premium téléchargé](#) » pour connaître les périodes d'utilisation du contenu Premium téléchargé.

Contrôle 3 : est-ce que vous essayez d'imprimer du contenu Premium comportant des formats de papier non gérés par votre imprimante ?

Si vous essayez d'imprimer du contenu Premium comportant des formats de papier non gérés par votre imprimante, un message d'erreur s'affiche sur l'écran de l'ordinateur. Suivez les instructions du message d'erreur, puis vérifiez les formats papier qui correspondent au contenu PREMIUM.

Contrôle 4 : les cartouches d'encre sont-elles correctement installées ?

Si les cartouches d'encre d'origine Canon ne sont pas installées pour l'une des couleurs d'une imprimante prise en charge, un message d'erreur s'affiche sur l'écran de l'ordinateur. Suivez les instructions affichées sur l'écran de l'ordinateur, assurez-vous que des cartouches d'encre d'origine Canon sont correctement installées pour toutes les couleurs, puis imprimez à nouveau le contenu Premium.

Contrôle 5 : est-ce qu'une opération est en cours de traitement sur votre imprimante ?

Si une opération est en cours sur votre imprimante, un message d'erreur s'affiche sur l'écran de l'ordinateur. Suivez les instructions du message d'erreur, puis attendez la fin de l'opération. Une fois l'opération terminée, essayez à nouveau d'imprimer votre contenu Premium.

Contrôle 6 : est-ce que le pilote de votre imprimante est installé ?

Vous ne pouvez pas imprimer de contenu Premium si le pilote de votre imprimante n'est pas installé. Installez le pilote de votre imprimante, puis essayez à nouveau d'imprimer votre contenu Premium.

Contrôle 7 : votre imprimante est-elle sélectionnée dans Quick Menu ?

Si votre imprimante n'est pas sélectionnée dans Quick Menu lors de l'affichage de contenu Premium à partir de Quick Menu, le menu de CREATIVE PARK PREMIUM n'apparaît pas dans Quick Menu. Cliquez sur le bouton  (Préférences) dans Quick Menu, sélectionnez votre imprimante dans **Sélectionner un modèle** dans l'écran Préférences, puis essayez à nouveau d'imprimer votre contenu Premium.

Contrôle 8 : votre imprimante est-elle reliée à l'ordinateur par connexion Bluetooth ?

Si votre imprimante n'est pas reliée à l'ordinateur par connexion Bluetooth, un message d'erreur s'affiche sur l'écran de l'ordinateur. Changez la connexion en utilisant une connexion USB ou une connexion réseau, puis essayez d'imprimer à nouveau le contenu PREMIUM.

Contrôle 9 : votre imprimante est-elle connectée à AirMac à l'aide d'un câble USB et est-elle utilisée comme imprimante partagée ?

Si votre imprimante est connectée à **AirMac** à l'aide d'un câble USB et est utilisée comme imprimante

partagée, un message d'erreur s'affiche sur l'écran de l'ordinateur. Changez la connexion en utilisant une connexion USB ou une connexion réseau, puis essayez d'imprimer à nouveau le contenu PREMIUM.

[Haut de la page ▲](#)

Remarques générales (My Image Garden)

My Image Garden est soumis aux limitations suivantes. Gardez les points suivants à l'esprit.

- Reportez-vous au site Web Canon pour connaître les produits prenant en charge My Image Garden.
- Les fonctions et paramètres disponibles varient en fonction de votre scanner ou imprimante.
- Le contenu PREMIUM proposé dans ce guide peut faire l'objet de modification sans préavis.

Limitation relative à la fonction de recommandation d'élément

- Pour utiliser la fonction de recommandation d'élément, vous devez installer Quick Menu. Vous pouvez télécharger Quick Menu à partir du site Web Canon.

Restriction en matière d'affichage des images

- Pour afficher des images dans la vue **Calendrier**, **Personnes non enregistrées** ou **Personnes**, ou pour utiliser la fonction de recommandation d'éléments, les dossiers dans lesquels les images sont enregistrées doivent être soumis à l'analyse d'images.

Restrictions relatives à l'impression

- L'impression sur des étiquettes de disques, sur du papier de format supérieur au format A4, sur du papier de format carte de visite ou sur des feuilles autocollantes est possible uniquement sur les modèles qui prennent en charge ces fonctionnalités.
- Vous ne pouvez pas imprimer vos éléments si vous n'avez pas installé de pilote d'imprimante prenant en charge My Image Garden sur votre ordinateur.

Restrictions relatives à la numérisation

- En l'absence de pilote de scanner ou d'imprimante compatible avec My Image Garden sur votre ordinateur, la numérisation d'éléments est impossible.
- Vous ne pouvez pas numériser d'élément dont la taille de l'image dépassera 10 208 pixels x 14 032 pixels (équivalente à un élément de format vitre numérisé à une résolution de 1200 ppp), une fois numérisé.

Pour plus d'informations sur les restrictions relatives à la numérisation avec ScanGear (pilote de scanner), reportez-vous à la page correspondante du *Manuel en ligne*.

[Haut de la page ▲](#)

Impression avec le logiciel d'application que vous utilisez (pilote d'imprimante)

- Impression avec les instructions d'installation simplifiée  **Basique**
- Les diverses méthodes d'impression
- Modification de la qualité d'impression et correction des données d'image
- Présentation du pilote d'imprimante
- Mise à jour du pilote d'imprimante

Haut de la page 

P000

Impression avec les instructions d'installation simplifiée

Pour imprimer correctement et de façon simple des données sur cette machine, procédez simplement comme suit :

1. Vérifiez que la machine est sous tension.

➔ Vérification que la machine est sous tension

2. Chargez le papier dans la machine.

➔ Chargement du papier

3. Sélectionnez l'imprimante.

Sélectionnez votre modèle dans la liste **Imprimante** de la boîte de dialogue Imprimer.

➔ Boîte de dialogue Imprimer

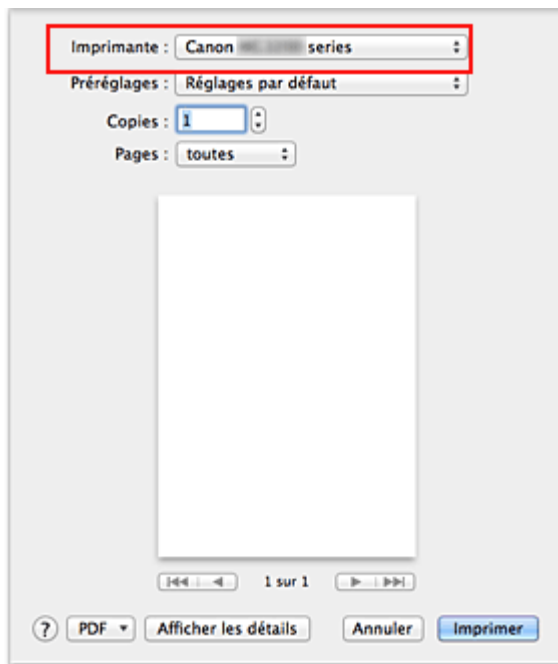

Remarque

- Cliquez sur le bouton **Afficher les détails** () pour activer l'affichage détaillé de la fenêtre de configuration.

4. Sélectionnez le format du papier.

Dans **Taille du papier**, sélectionnez le format de papier à utiliser.

Si nécessaire, définissez le nombre de copies, les pages à imprimer et l'orientation.

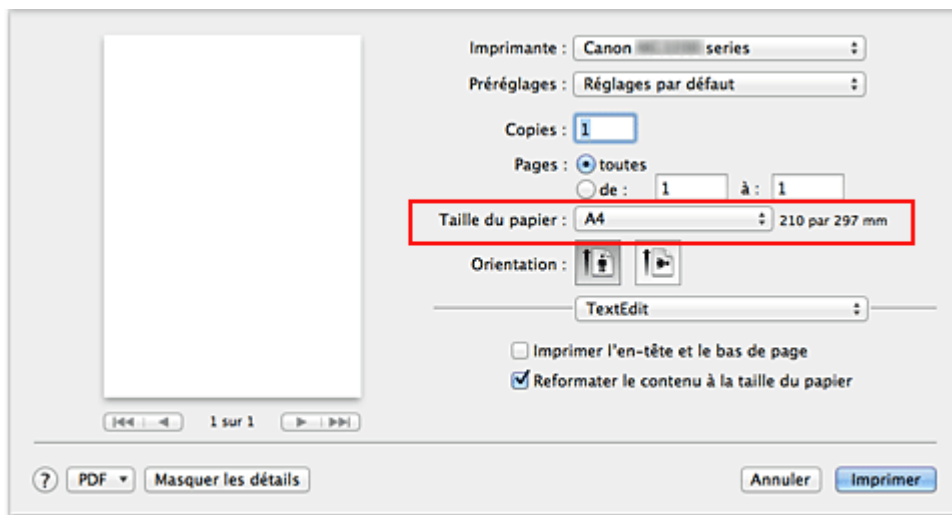

5. Sélectionnez **Qualité et support** dans le menu déroulant.

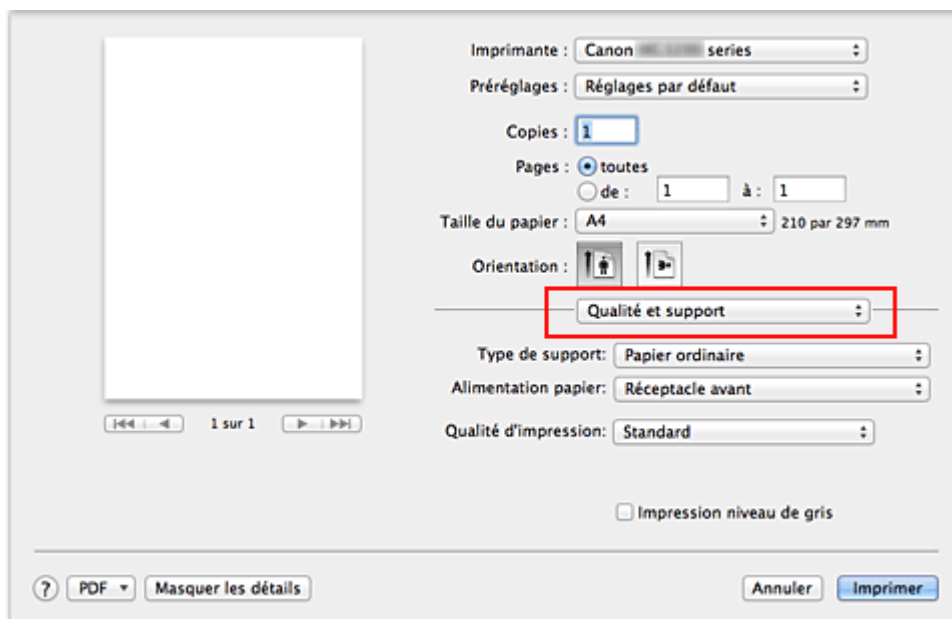

6. Sélectionnez le type de support.

Dans **Type de support**, sélectionnez le même type de papier que celui chargé dans la machine.

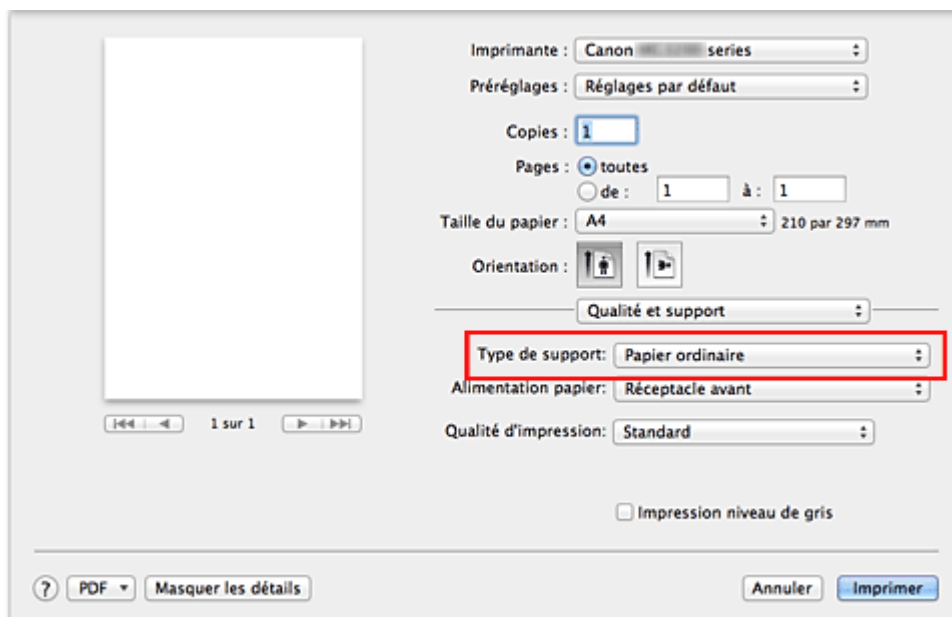

7. Sélectionnez la qualité d'impression.

Dans **Qualité d'impression**, sélectionnez **Haute**, **Standard** ou **Rapide**, selon vos besoins.

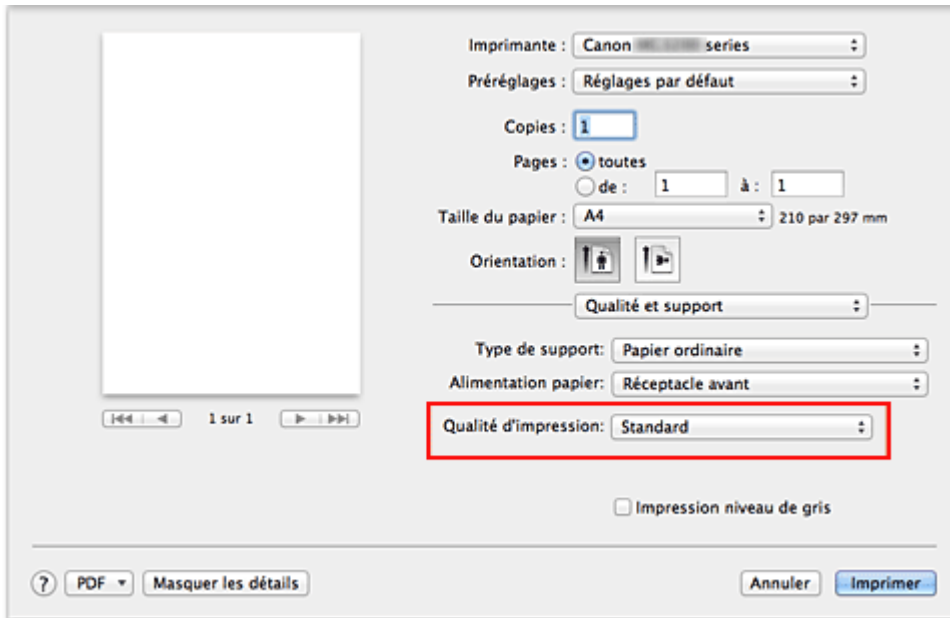

Imprimante : Canon series
Préréglages : Réglages par défaut
Copies : 1
Pages : toutes
de : 1 à : 1
Taille du papier : A4 210 par 297 mm
Orientation : [Portrait / Landscape icons]
Qualité et support :
Type de support : Papier ordinaire
Alimentation papier : Réceptacle avant
Qualité d'impression : Standard
 Impression niveau de gris
PDF Masquer les détails Annuler Imprimer

Important

- Les paramètres de qualité d'impression qui peuvent être sélectionnés peuvent différer en fonction d'un profil d'impression.

8. Terminez la configuration.

Cliquez sur **Imprimer**.

Lorsque vous lancez l'impression, le document est imprimé en fonction de la taille et du type de support utilisé.

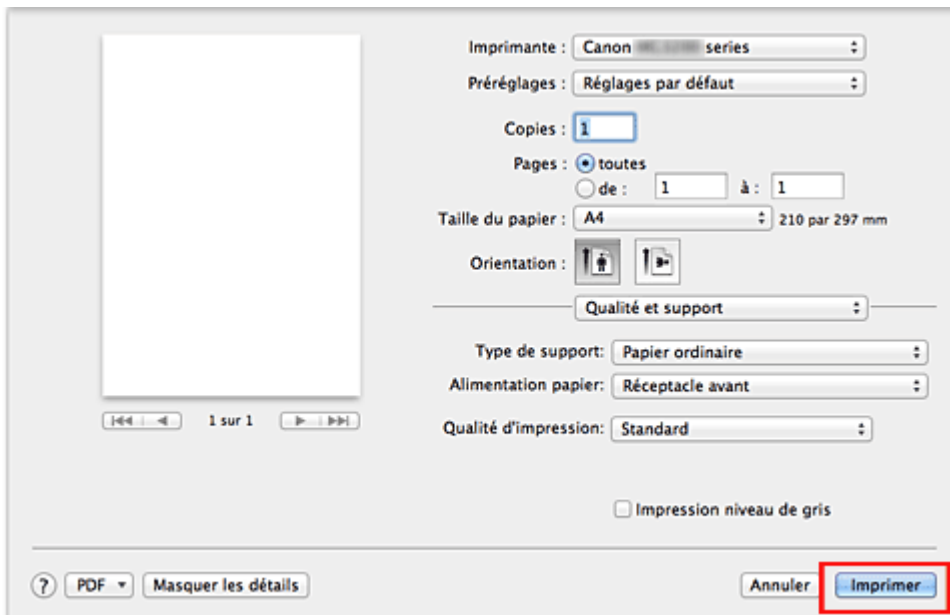

Imprimante : Canon series
Préréglages : Réglages par défaut
Copies : 1
Pages : toutes
de : 1 à : 1
Taille du papier : A4 210 par 297 mm
Orientation : [Portrait / Landscape icons]
Qualité et support :
Type de support : Papier ordinaire
Alimentation papier : Réceptacle avant
Qualité d'impression : Standard
 Impression niveau de gris
PDF Masquer les détails Annuler Imprimer

Important

- Dans la section **Préréglages**, cliquez sur **Enregistrer les paramètres actuels comme préréglages... (Enregistrer sous...)** pour enregistrer les paramètres spécifiés.
➔ Enregistrement d'un profil d'impression modifié



P047

Définition du type de support à l'aide du pilote d'imprimante

Lorsque vous utilisez cette machine, le fait de sélectionner le type de support correspondant au but de l'impression vous permet d'obtenir des résultats de qualité optimale.

Cette machine vous permet d'utiliser les types de supports suivants.

Papiers disponibles à la vente

Nom du support	Type de support dans le pilote d'imprimante
Papier ordinaire (y compris le papier recyclé)	Papier ordinaire
Enveloppes	Enveloppe

Papiers Canon (impression de photos)

Nom du support <n° du modèle>	Type de support dans le pilote d'imprimante
Photo Professionnel Platine <PT-101>	Photo Professionnel Platine
Papier Photo Brillant Standard <GP-501>	Papier Photo Brillant
Papier Photo Brillant <GP-502>	Papier Photo Brillant
Papier Photo Glacé Extra II <PP-201>	Papier Photo Glacé Extra II
Photo Professionnel Lustré <LU-101>	Photo Professionnel Lustré
Papier Photo Satiné <SG-201>	Papier Photo Satiné
Papier Photo Mat <MP-101>	Papier Photo Mat

Papiers Canon (impression de documents commerciaux)

Nom du support <n° du modèle>	Type de support dans le pilote d'imprimante
Papier haute résolution <HR-101N>	Papier haute résolution

Papiers Canon (produits d'origine)

Nom du support <n° du modèle>	Type de support dans le pilote d'imprimante
Transferts Tee-shirt <TR-301>	Transferts Tee-shirt
Autocollants photo <PS-101>	Papier Photo Brillant



Les diverses méthodes d'impression

- Définition du nombre de copies et de l'ordre d'impression
- Définition de la marge d'agrafage
- Exécution d'une impression sans bordure
- Mise à l'échelle du papier pour l'impression
- Impression proportionnée
- Impression mise en page
- Impression recto/verso
- Affichage d'un aperçu avant impression
- Définition du format de papier (format personnalisé)

Haut de la page ▲

P001

Définition du nombre de copies et de l'ordre d'impression

Triées + Ordre inversé

Triées + Normal

Ordre inversé

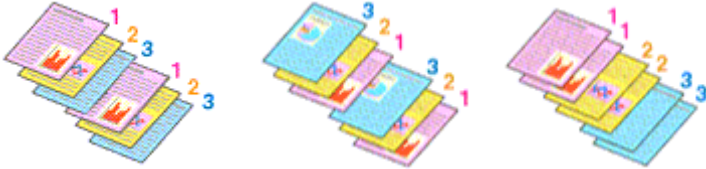

Pour définir le nombre de copies et l'ordre d'impression, procédez comme suit :

1. Cliquez sur le bouton **Afficher les détails** (▾ (triangle d'expansion)) de la **Boîte de dialogue Imprimer**.

La fenêtre de configuration bascule sur l'affichage détaillé.

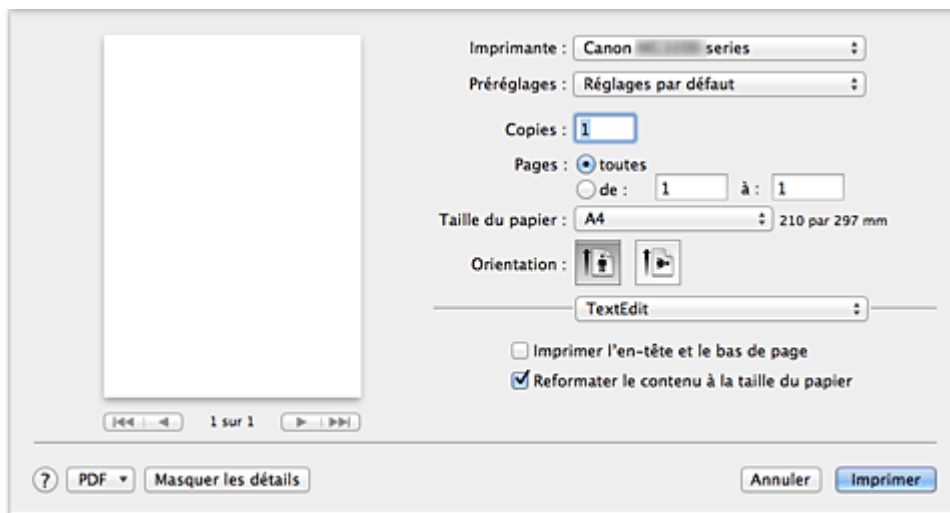

2. Spécifiez le nombre de copies à imprimer.

Définissez le nombre de copies à imprimer dans la zone **Copies**.

3. Sélectionnez **Gestion du papier** dans le menu déroulant.

4. Cochez la case **triées** lorsque vous indiquez plusieurs copies dans le champ **Copies**.

Cochez la case **triées** pour imprimer ensemble toutes les pages d'une copie.

Désactivez cette case à cocher pour imprimer ensemble toutes les pages de même numéro.

5. Spécifiez l'ordre d'impression.

Vérifiez l'**Ordre des pages**.

Aucun réglage n'est nécessaire car l'option **Automatique** est sélectionnée par défaut. Même si **Ordre inversé** est sélectionné, l'ordre d'impression reste inchangé.

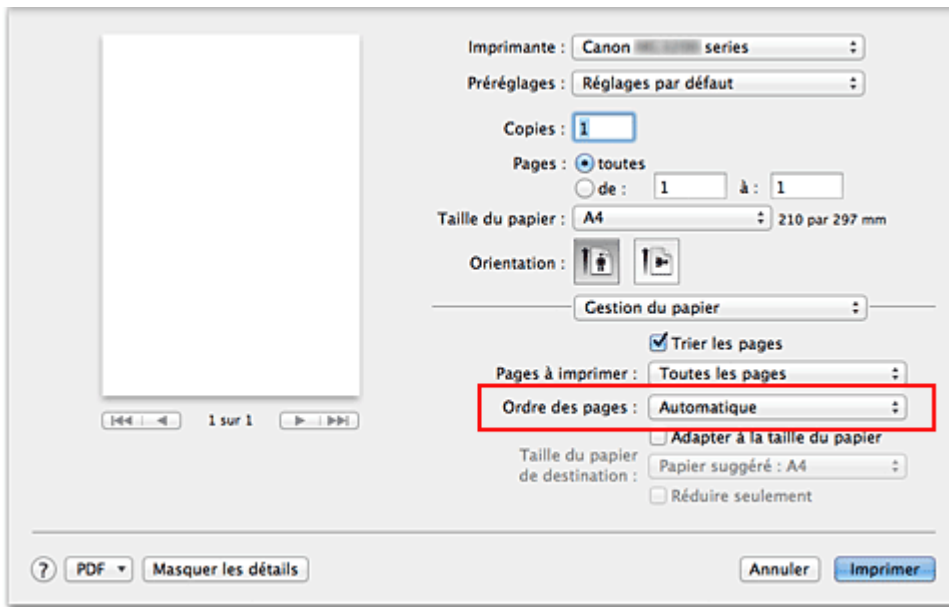

6. Terminez la configuration.

Cliquez sur **Imprimer**.

Lorsque vous lancez l'impression, le nombre de copies indiqué est imprimé dans l'ordre spécifié.

Important

- Lorsque l'application utilisée pour créer le document comporte la même fonction, spécifiez les paramètres du pilote d'imprimante. Toutefois, si la qualité d'impression n'est pas satisfaisante, spécifiez les paramètres de la fonction de l'application. Lorsque vous spécifiez le nombre de copies et l'ordre d'impression à l'aide de l'application et de ce pilote d'imprimante, le nombre de copies peut être la multiplication des deux paramètres ou l'ordre d'impression spécifié peut ne pas être activé.

Haut de la page ▲

P002

Définition de la marge d'agrafage

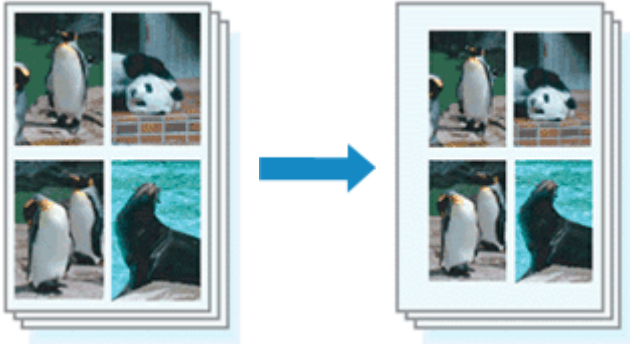

Pour définir le côté d'agrafage et la largeur de la marge, procédez comme suit :

1. Sélectionnez **Impression recto verso et marge** dans le menu déroulant de la **Boîte de dialogue Imprimer**

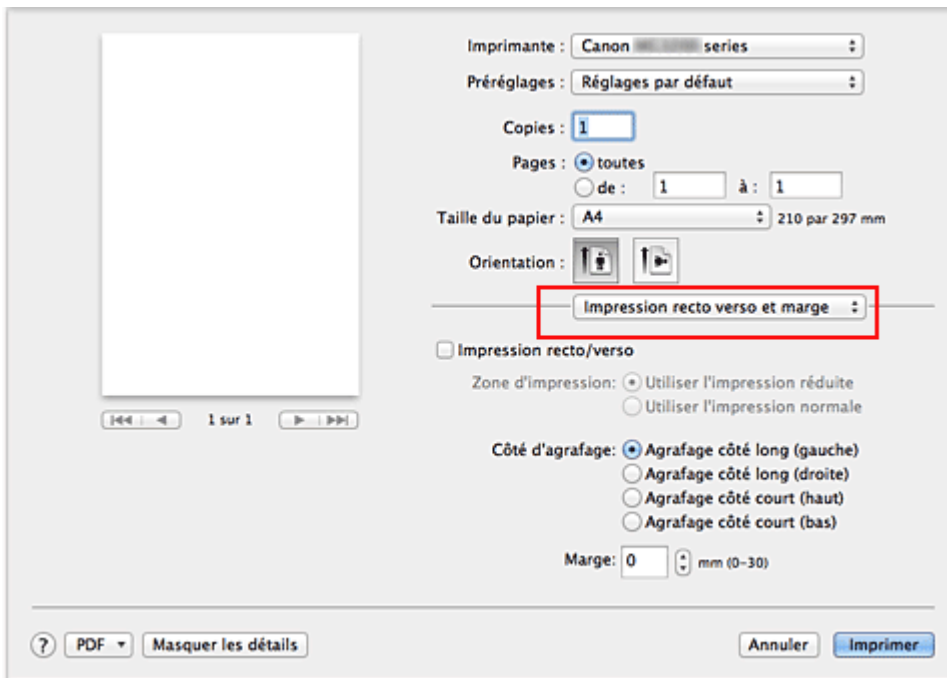

2. Définissez le côté d'agrafage et la largeur de la marge.

Sélectionnez une position d'agrafage dans la liste **Côté d'agrafage** et, si nécessaire, définissez la largeur de la **Marge**.

Remarque

- L'imprimante réduit automatiquement la zone d'impression en fonction de la marge de position d'agrafage.

3. Terminez la configuration.

Cliquez sur **Imprimer**.

Lorsque vous lancez l'impression, les données sont imprimées avec le côté et la largeur de marge d'agrafage spécifiés.

Important

- Lorsque l'impression sans bordure est activée, les options **Côté d'agrafage** et **Marge** sont grisées et ne sont pas disponibles.

[Haut de la page](#) ▲

P003

Exécution d'une impression sans bordure

La fonction d'impression sans bordure permet d'imprimer des données sans aucune marge en agrandissant les données afin qu'elles débordent légèrement de la feuille. En mode d'impression standard, des marges sont créées autour de la zone du document. Ces marges ne seront toutefois pas créées si la fonction d'impression sans bordure est activée. Par exemple, pour imprimer une photo sans marge autour, définissez l'impression sans bordure.

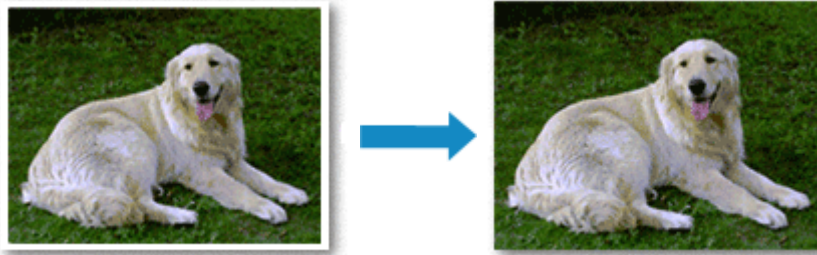

Pour effectuer une impression sans bordure, procédez comme suit :

Définition d'une impression sans bordure

1. Cliquez sur le bouton **Afficher les détails** (▾ (triangle d'expansion)) de la **Boîte de dialogue Imprimer**.

La fenêtre de configuration bascule sur l'affichage détaillé.

2. Sélectionnez l'imprimante.

Sélectionnez votre modèle dans le menu **Imprimante**.

3. Sélectionnez le format de papier à utiliser pour l'impression sans bordure.

Sélectionnez « XXX (sans bordure) » dans le menu **Taille du papier**.

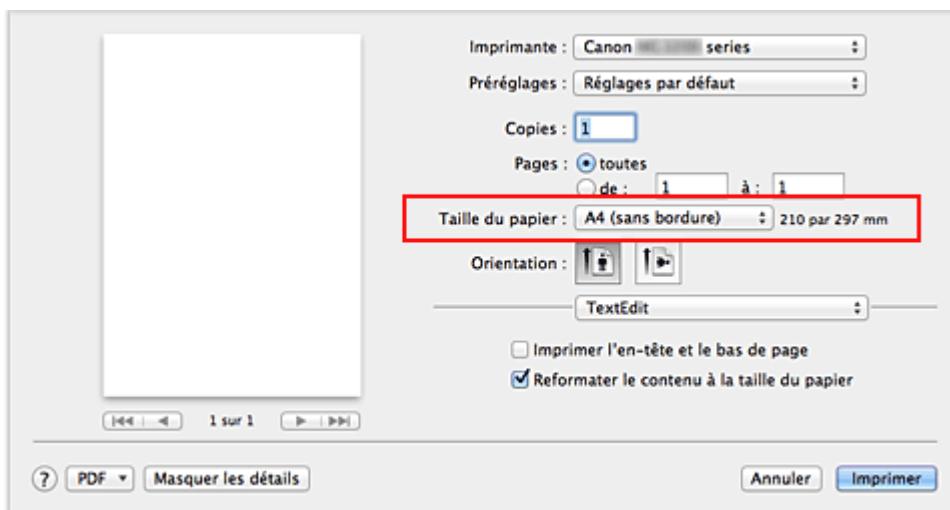

4. Sélectionnez **Impression sans bordure** dans le menu déroulant.

5. Ajustez la grandeur de dépassement du papier.

Si nécessaire, ajustez la grandeur de dépassement à l'aide du curseur **Grandeur de dépassement**. Augmentez la grandeur de dépassement en déplaçant le curseur vers la droite et réduisez-la en le déplaçant vers la gauche.

Il est recommandé dans la plupart des cas de placer le curseur sur la deuxième position en partant de la droite.

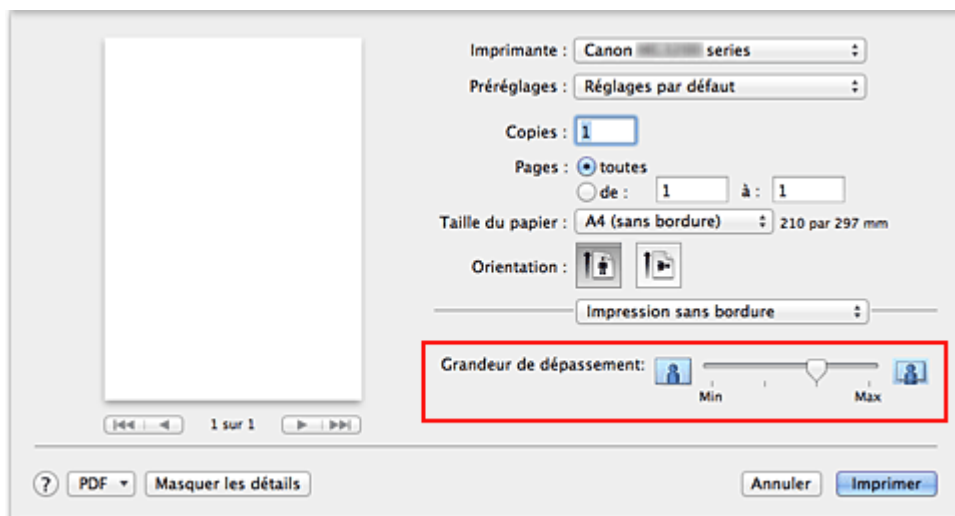

Important

- Lorsque le curseur **Grandeur de dépassement** est déplacé tout à droite, le verso du papier peut être maculé.

6. Terminez la configuration.

Cliquez sur **Imprimer**.

Lorsque vous lancez l'impression, les données sont imprimées sans marges sur le papier.

Important

- L'impression sans bordure prend uniquement en charge des formats de papier spécifiques. Veillez à sélectionner un format de papier comportant la mention « (sans bordure) » dans le menu **Taille du papier**.
- Lorsque l'impression sans bordure est activée, les options **Enveloppe**, **Papier haute résolution**, et **Transferts Tee-shirt** apparaissent grisées et ne sont plus disponibles dans la liste **Type de support** de l'option **Qualité et support** du menu déroulant de la boîte de dialogue Imprimer.
- Il se peut que la qualité d'impression soit détériorée ou que la feuille soit tachée en haut et en bas en fonction du type de papier utilisé.
- Si le rapport entre la hauteur et la largeur diverge des données d'image, une partie de l'image peut ne pas être imprimée, selon le format de support utilisé. Dans ce cas, ajustez les données d'image dans l'application en fonction du format de papier.
- Lorsque l'impression proportionnée ou l'impression mise en page est activée, vous ne pouvez pas effectuer d'impression sans bordure.

Remarque

- Lorsque l'option **Papier ordinaire** est sélectionnée dans le menu **Type de support** de l'option **Qualité et support**, l'impression sans bordure est déconseillée.

Agrandissement de la partie du document située dans la zone imprimable

Définissez une grandeur de dépassement importante pour effectuer une impression sans bordure correcte. Toutefois, la partie du document qui dépasse de la feuille ne sera pas imprimée, si bien que les sujets situés à la périphérie d'une photo risquent de ne pas être imprimés.

Essayez d'effectuer une impression sans bordure. Lorsque vous n'êtes pas satisfait du résultat, réduisez la grandeur de dépassement. Pour réduire la grandeur de dépassement, déplacez le curseur **Grandeur de dépassement** vers la gauche.

Important

- Lorsque vous réduisez la valeur de Grandeur de dépassement, une marge non souhaitée risque d'apparaître à l'impression selon le format du papier.

Remarque

- Lorsque le curseur **Grandeur de dépassement** se trouve complètement à gauche, les données d'image sont imprimées à leur taille maximale.

[Haut de la page ▲](#)

P004

Mise à l'échelle du papier pour l'impression

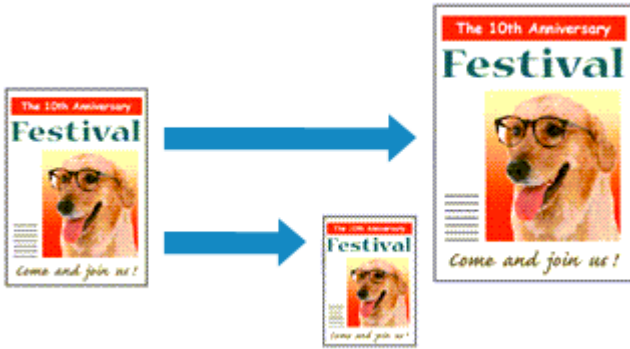

Pour imprimer un document agrandi ou réduit automatiquement pour s'adapter au format de page à utiliser, procédez comme suit :

1. Cliquez sur le bouton **Afficher les détails** (▾ (triangle d'expansion)) de la **Boîte de dialogue Imprimer**.

La fenêtre de configuration bascule sur l'affichage détaillé.

2. Sélectionnez l'imprimante.

Sélectionnez votre modèle dans la liste **Imprimante**.

3. Vérifiez le format du papier.

Vérifiez que le paramètre **Format papier** est identique au format de papier défini dans l'application.

4. Sélectionnez **Gestion du papier** dans le menu déroulant.

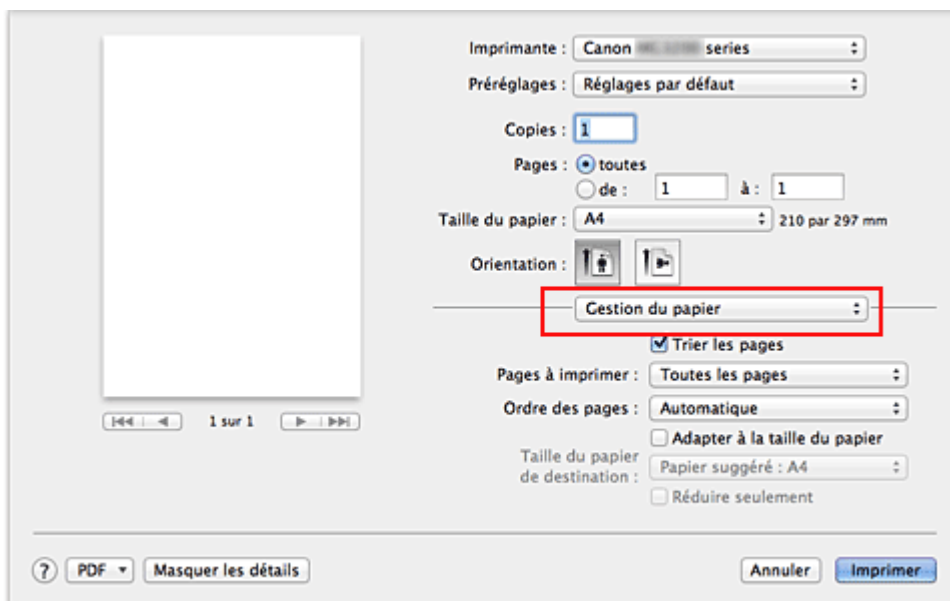

5. Définissez le format du papier pour l'impression.

Activez la case **Adapter à la taille du papier**. Dans le menu déroulant **Taille du papier de**

destination, sélectionnez ensuite le format de papier qui est réellement chargé dans la machine.

6. Si nécessaire, activez la case à cocher **Réduire seulement**.

Lorsque vous activez cette case à cocher, le document est réduit pour s'adapter au format de la page lorsque la taille du document est supérieure à celle de la page. En revanche, si la taille du document est inférieure à celle de la page, le document est imprimé dans son format d'origine.

7. Terminez la configuration.

Cliquez sur **Imprimer**.

Lorsque vous lancez l'impression, le document est agrandi ou réduit pour correspondre à l'échelle du papier.

[Haut de la page ▲](#)

P005

Impression proportionnée



Pour imprimer un document avec des pages agrandies ou réduites pour correspondre à l'échelle du papier, procédez comme suit :

1. Sélectionnez l'imprimante.

Dans la **Boîte de dialogue Configuration de la page**, sélectionnez le nom de votre modèle dans la liste **Format pour**.

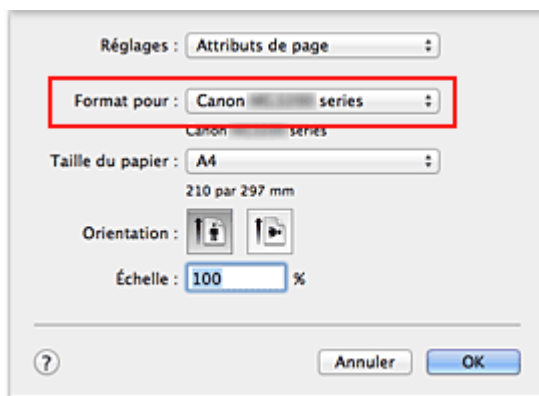

2. Configurez l'impression proportionnée.

Indiquez le facteur dans la zone **Échelle** et cliquez sur **OK**.

Remarque

- Si vous utilisez Mac OS X 10.7, vous pouvez définir le taux **Échelle** en spécifiant une valeur comprise entre 1 et 999 %.
Si vous utilisez Mac OS X 10.6 ou Mac OS X 10.5.8, définissez une valeur comprise entre 1 et 10 000 %. Si vous spécifiez toute autre valeur, un message d'erreur s'affiche.

3. Terminez la configuration.

Dans la **Boîte de dialogue Imprimer**, cliquez sur **Imprimer**.

Lorsque vous lancez une impression, le document est imprimé à l'échelle spécifiée.

Important

- Lorsque le logiciel d'application avec lequel vous avez créé l'original dispose de la fonction d'impression proportionnée, configurez les paramètres dans le logiciel d'application. Vous n'avez pas besoin de configurer les mêmes paramètres dans la boîte de dialogue Configuration de la page.

P006

Impression mise en page

La fonction d'impression mise en page permet d'imprimer plus d'une image de page sur une seule feuille de papier.

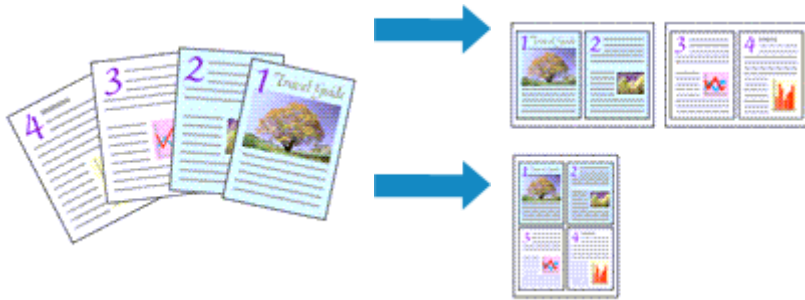

Pour effectuer une impression mise en page, procédez comme suit :

1. Cliquez sur le bouton **Afficher les détails** (▾ (triangle d'expansion)) de la **Boîte de dialogue Imprimer**.

La fenêtre de configuration bascule sur l'affichage détaillé.

2. Sélectionnez **Mise en page** dans le menu déroulant.

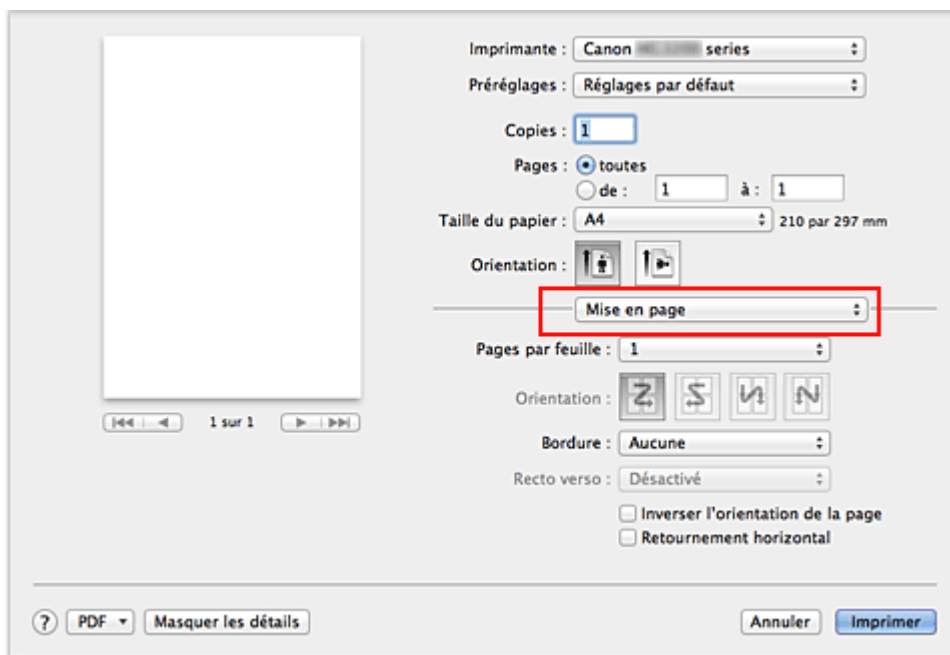

3. Définissez le nombre d'originaux à imprimer sur une page.

Dans **Pages par feuille**, indiquez le nombre de pages de l'original à imprimer sur une page.

4. Si nécessaire, définissez les options suivantes

Orientation

Pour changer l'ordre de placement des pages, sélectionnez une icône dans la liste.

Bordure

Pour imprimer une bordure autour de chaque page du document, sélectionnez un type de bordure de page.

Inverser l'orientation de la page

Activez cette case à cocher pour modifier l'orientation du papier.

Retourner horizontalement

Activez cette case à cocher pour inverser la gauche et la droite du document.

Important

- Avec Mac OS X 10.5.8, vous ne pouvez pas utiliser l'option **Retourner horizontalement**.

5. Terminez la configuration.

Cliquez sur **Imprimer**.

Lorsque vous lancez l'impression, le nombre de pages spécifié est disposé sur chaque feuille de papier dans l'ordre indiqué.

[Haut de la page](#) ▲

P007

Impression recto/verso

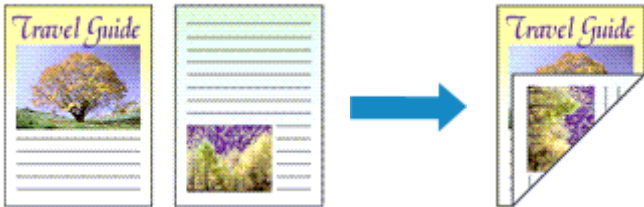

Pour imprimer des données sur les deux faces d'une feuille de papier, procédez comme suit :

1. Sélectionnez **Impression recto verso et marge** dans le menu déroulant de la **Boîte de dialogue Imprimer**

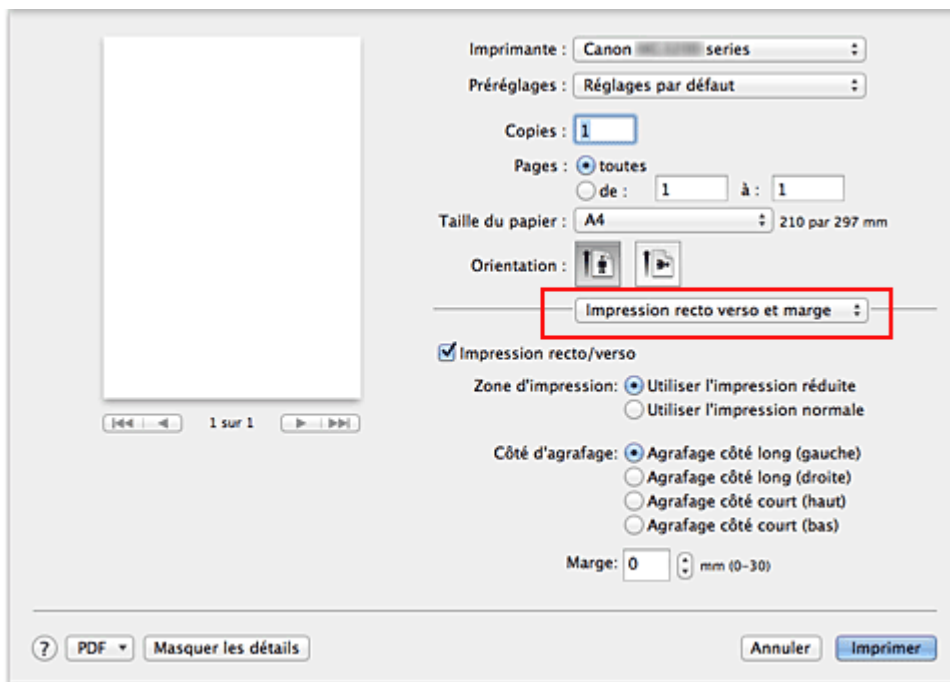

2. Définissez l'impression recto/verso.

Activez la case **Impression recto/verso**.

3. Définissez la zone d'impression.

Lorsque vous effectuez une impression recto/verso, la zone imprimable du document est légèrement inférieure à la taille normale et il se peut que le document ne tienne pas sur une page. Si nécessaire, sélectionnez l'une des procédures dans **Zone d'impression**.

4. Définissez la marge d'agrafage.

Pour modifier le **Côté d'agrafage**, sélectionnez un paramètre dans la liste et, si nécessaire, définissez la largeur de la **Marge**.

5. Terminez la configuration.

Cliquez sur **Imprimer**.

Lorsque vous lancez l'impression, l'impression recto/verso démarre.

Important

- Lorsqu'un type de support autre que **Papier ordinaire** est sélectionné dans le menu **Type de support** de **Qualité et support**, l'option **Impression recto/verso** apparaît grisée et n'est pas disponible.
- Lorsque l'impression sans bordure est définie, l'option **Impression recto/verso** apparaît grisée et n'est pas disponible.
- L'**Impression recto/verso** est uniquement possible lorsqu'un des formats de papier suivants est sélectionné dans **Format page**.
 - **Lettre US, A4**
- Après l'impression du recto, un délai avant l'impression du verso permet à l'encre de sécher (l'opération s'arrête temporairement). Ne touchez pas le papier pendant ce délai. Vous pouvez modifier le temps d'attente pour le séchage d'encre dans les options **Paramètres personnalisés** de l'utilitaire Canon IJ Printer Utility.

Remarque

- Si le verso de la feuille est taché pendant l'impression recto/verso, affichez le menu contextuel de Canon IJ Printer Utility, sélectionnez **Nettoyage** dans le menu, puis effectuez le **Nettoyage de la platine inférieure**.

Rubriques connexes

- [Nettoyage de l'intérieur de la machine](#)
- [Modification du mode de fonctionnement de l'imprimante](#)

[Haut de la page](#) ▲

P009

Affichage d'un aperçu avant impression

Si vous utilisez Mac OS X 10.6 ou Mac OS X 10.5.8, vous pouvez afficher et vérifier un aperçu avant impression.

Pour afficher l'aperçu avant impression, cliquez sur **Aperçu** dans la [Boîte de dialogue Imprimer](#).

Remarque

- Lorsque vous cliquez sur  (triangle d'expansion) dans la boîte de dialogue Imprimer pour basculer vers l'affichage détaillé, l'option **Aperçu** ne s'affiche pas.
Pour l'affichage détaillé, un aperçu s'affiche dans la partie gauche de la boîte de dialogue Imprimer.

[Haut de la page](#) ▲

P010

Définition du format de papier (format personnalisé)

Vous pouvez définir la largeur et la hauteur du papier lorsque le format correspondant n'est pas disponible dans le menu **Format papier**. Ce type de format est dit « personnalisé ».

Pour spécifier un format personnalisé, procédez comme suit :

1. Création d'un format de papier personnalisé

Dans la **Boîte de dialogue Imprimer**, sélectionnez **Gérer les tailles personnalisées...** à partir de l'option **Format papier**.

Dans la boîte de dialogue **Tailles de papier personnalisées (Tailles de page personnalisées)**, cliquez sur le signe **+**.

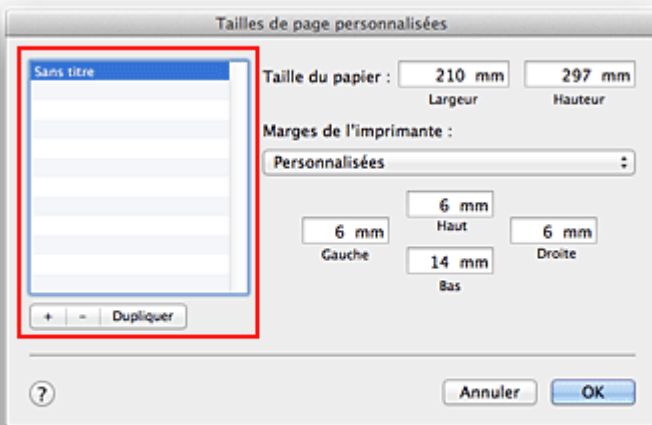

Sans titre est ajouté à la liste.

2. Définition des détails relatifs au format de papier personnalisé

Double-cliquez sur **Sans titre**, entrez le nom du format de papier que vous souhaitez enregistrer, puis définissez les options **Largeur** et **Hauteur** du papier sous **Format papier (Format page)**.

Sélectionnez **Personnalisés** ou votre modèle d'imprimante sous **Zone non imprimable (Marges de l'imprimante)**, puis saisissez les marges.

3. Enregistrement du format de papier personnalisé

Cliquez sur **OK**.

Le format personnalisé est enregistré.

Important

- Si le logiciel d'application à l'origine du document est doté d'une fonction permettant de spécifier les valeurs de hauteur et de largeur, définissez ces valeurs dans le logiciel d'application. Si le logiciel d'application ne propose pas cette fonction ou si le document ne s'imprime pas correctement, exécutez la procédure ci-dessus dans le pilote d'imprimante pour définir ces valeurs.

Remarque

- Pour dupliquer le format de papier enregistré, sélectionnez le format dans la liste et cliquez sur **Dupliquer**.

Pour supprimer un format de papier enregistré, sélectionnez le format en question dans la liste et cliquez sur le signe -.

[Haut de la page ▲](#)

Modification de la qualité d'impression et correction des données d'image

- Définition du niveau de qualité d'impression (personnalisé)
- Impression d'un document couleur en monochrome
- Définition de la correction des couleurs
- Impression photo optimale des données d'image
- Réglage des couleurs avec le pilote d'imprimante
- Impression avec les profils ICC (spécification d'un profil ICC à partir du logiciel d'application)
- Impression avec les profils ICC (spécification d'un profil ICC à partir du pilote d'imprimante)
- Réglage de l'équilibre des couleurs
- Réglage de la luminosité
- Réglage de l'intensité
- Réglage du contraste

Haut de la page ▲

P011

Définition d'un niveau de qualité d'impression (Personnalisée)

Le niveau de qualité d'impression peut être défini dans **Personnalisée**.

Pour définir le niveau de qualité d'impression, procédez comme suit :

1. Sélectionnez **Qualité et support** dans le menu déroulant de la **Boîte de dialogue Imprimer**.
2. Sélectionnez la qualité d'impression.

Sélectionnez **Personnalisée** pour **Qualité d'impression**.

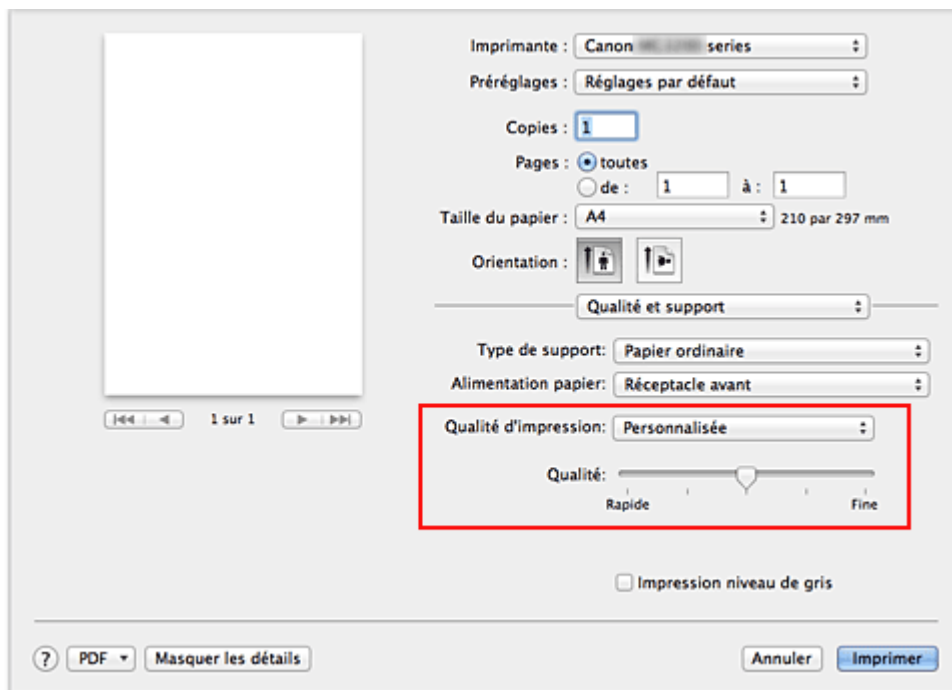

3. Définissez le niveau de qualité d'impression

Déplacez le curseur **Qualité** pour sélectionner le niveau de qualité d'impression.

4. Terminez la configuration.

Cliquez sur **Imprimer**.

Lorsque vous lancez une impression, les données d'image sont imprimées avec le niveau de qualité d'impression sélectionné.

Important

- Certains niveaux de qualité d'impression ne peuvent pas être sélectionnés selon les paramètres du champ **Type de support**.

Rubriques connexes

- Définition de la correction des couleurs
- Réglage de l'équilibre des couleurs

- Réglage de la luminosité
- Réglage de l'intensité
- Réglage du contraste

Haut de la page ▲

P012

Impression d'un document couleur en monochrome

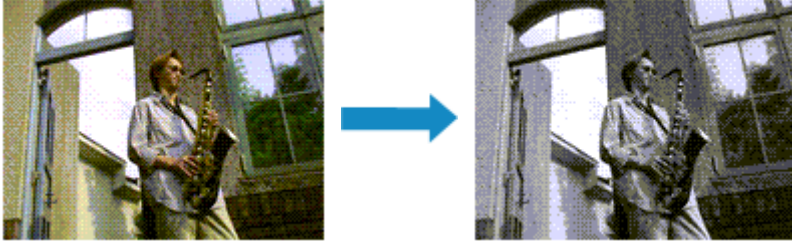

Pour imprimer un document couleur en monochrome, procédez comme suit :

1. Sélectionnez **Qualité et support** dans le menu déroulant de la **Boîte de dialogue Imprimer**.
2. Définissez l'impression en niveau de gris.

Cochez la case **Impression niveau de gris**.

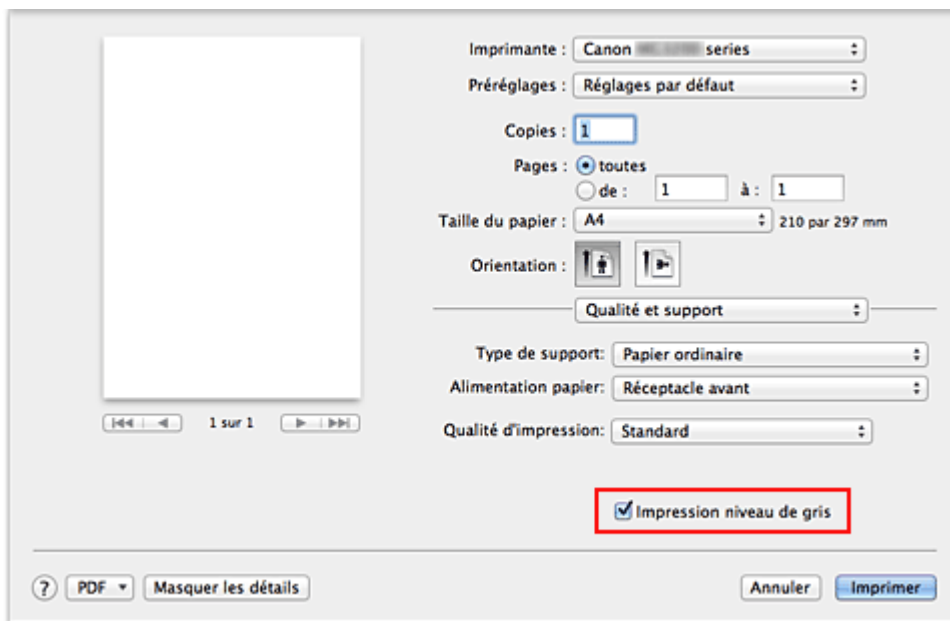

3. Terminez la configuration.

Cliquez sur **Imprimer**.

Lorsque vous lancez une impression, le document est converti en données niveau de gris. Cela vous permet d'imprimer un document couleur en monochrome.

Remarque

- Pendant une **Impression niveau de gris**, une faible quantité d'encre couleur peut être utilisée en même temps que l'encre noire.

P013

Définition de la correction des couleurs

Vous pouvez indiquer la méthode de correction des couleurs appropriée pour le type de document à imprimer.

En général, le pilote d'imprimante règle les couleurs sur le mode Photo couleur numérique Canon afin que les données soient imprimées avec les teintes que la plupart des gens préfèrent.

Lorsque vous voulez imprimer correctement à l'aide de l'espace chromatique (Adobe RGB ou sRGB) des données d'image ou en spécifiant un profil ICC d'impression à partir de votre logiciel d'application, sélectionnez **ColorSync**. Si vous voulez que le pilote d'imprimante ajuste les couleurs lors de l'impression, sélectionnez **Canon Concordance des couleurs (Concordance des fournisseurs)**.

La procédure de réglage de la correction des couleurs est décrite ci-dessous :

1. Sélectionnez **Concordance des couleurs** dans le menu déroulant de la **Boîte de dialogue Imprimer**.

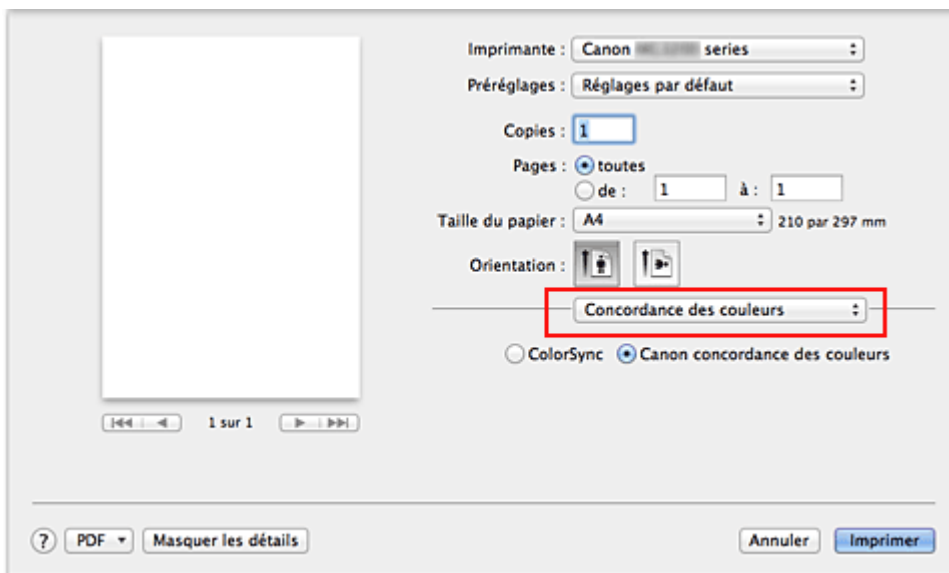

2. Sélectionnez la correction des couleurs.

Sélectionnez l'option ci-dessous correspondant à ce que vous voulez faire.

ColorSync

Effectuez la correction des couleurs avec ColorSync.

Canon Concordance des couleurs (Concordance des fournisseurs)

La Photo couleur numérique Canon vous permet d'imprimer avec les teintes que la plupart des gens préfèrent.

3. Terminez la configuration.

Cliquez sur **Imprimer**.

Lorsque vous lancez l'impression, le document est imprimé avec la correction des couleurs spécifiée.

Important

- Selon le logiciel d'application utilisé, lorsque vous spécifiez un profil ICC d'impression dans votre logiciel d'application, l'option **Canon Concordance des couleurs (Concordance des fournisseurs)** n'est pas disponible car le profil **ColorSync** est automatiquement sélectionné.

- Le paramétrage de l'option **Qualité et support** est nécessaire même lorsque l'option **ColorSync** ou **Concordance des couleurs Canon (Concordance des fournisseurs)** est sélectionnée.

Rubriques connexes

- [Impression photo optimale des données d'image](#)
- [Réglage des couleurs avec le pilote d'imprimante](#)
- [Impression avec les profils ICC \(spécification d'un profil ICC à partir du logiciel d'application\)](#)
- [Impression avec les profils ICC \(spécification d'un profil ICC à partir du pilote d'imprimante\)](#)



[Haut de la page ▲](#)

P014

Impression photo optimale des données d'image

Lorsque les personnes impriment des images capturées à l'aide d'appareils photo numériques, elles ont parfois l'impression que les teintes imprimées sont différentes de celles de l'image réelle ou de celles qui apparaissent à l'écran.

Pour obtenir des résultats d'impression aussi proches que possible des teintes souhaitées, vous devez sélectionner la méthode d'impression la mieux adaptée à l'application utilisée ou au but recherché.

Gestion des couleurs

Les périphériques tels que les appareils photo numériques, les scanners, les écrans et les imprimantes traitent les couleurs différemment. La gestion des couleurs (correspondance des couleurs) est une méthode qui gère des couleurs dépendantes du périphérique sous la forme d'un espace chromatique commun. Sous Mac OS, un système de gestion des couleurs appelé « ColorSync » est intégré au système d'exploitation.

Adobe RGB et sRGB sont des espaces chromatiques couramment utilisés. Adobe RGB propose un espace chromatique plus étendu que sRGB.

Les profils ICC convertissent les « couleurs » dépendantes des périphériques en espace chromatique commun. L'utilisation d'un profil ICC et la mise en place de la gestion des couleurs permettent de définir l'espace chromatique des données d'image dans la zone de reproduction des couleurs que l'imprimante peut exprimer.

Sélection d'une méthode d'impression adaptée aux données d'image

La méthode d'impression recommandée dépend de l'espace chromatique (Adobe RGB ou sRGB) des données d'image ou du logiciel d'application à utiliser. Il existe deux méthodes classiques d'impression. Vérifiez l'espace chromatique (Adobe RGB ou sRGB) des données d'image et le logiciel d'application à utiliser, puis sélectionnez la méthode d'impression adaptée au but recherché.

Réglage des couleurs avec le pilote d'imprimante

Décrit la procédure d'impression à l'aide de la fonction de correction des couleurs du pilote d'imprimante.

- **Pour imprimer à l'aide de la Photo couleur numérique Canon**

L'imprimante imprime les données avec les teintes que la plupart des gens aiment, en reproduisant les couleurs des données d'image de l'original et réalisant des effets en trois dimensions avec des contrastes élevés et nets.

- **Pour imprimer des données en appliquant directement les résultats d'édition et de retouche d'une application**

Lors de l'impression des données, l'imprimante accentue les différences entre les zones claires et foncées, sans affecter les zones les plus claires et les plus foncées.

Lors de l'impression des données, l'imprimante applique les résultats des réglages précis, tels que l'ajustement de la luminosité effectué à l'aide d'un logiciel d'application.

Impression avec les profils ICC (spécification d'un profil ICC à partir du logiciel d'application)

Décrit la procédure d'impression de données à l'aide de l'espace chromatique Adobe RGB ou sRGB.

Vous pouvez imprimer des données avec un espace chromatique commun en configurant l'application et le pilote d'imprimante de telle sorte que la gestion des couleurs corresponde au profil ICC d'entrée des données d'image.

La méthode de configuration du pilote d'imprimante dépend de l'application à utiliser.



P015

Réglage des couleurs avec le pilote d'imprimante

Vous pouvez spécifier la fonction de correction des couleurs du pilote d'imprimante pour imprimer avec les teintes que la plupart des gens préfèrent à l'aide de la Photo couleur numérique Canon. Lorsque vous imprimez depuis une application capable d'identifier des profils ICC et qui vous permet de les spécifier, utilisez un profil ICC d'impression dans l'application et sélectionnez des paramètres de gestion des couleurs.

La procédure de réglage des couleurs avec le pilote d'imprimante est décrite ci-dessous :

1. Sélectionnez **Concordance des couleurs** dans le menu déroulant de la **Boîte de dialogue Imprimer**.

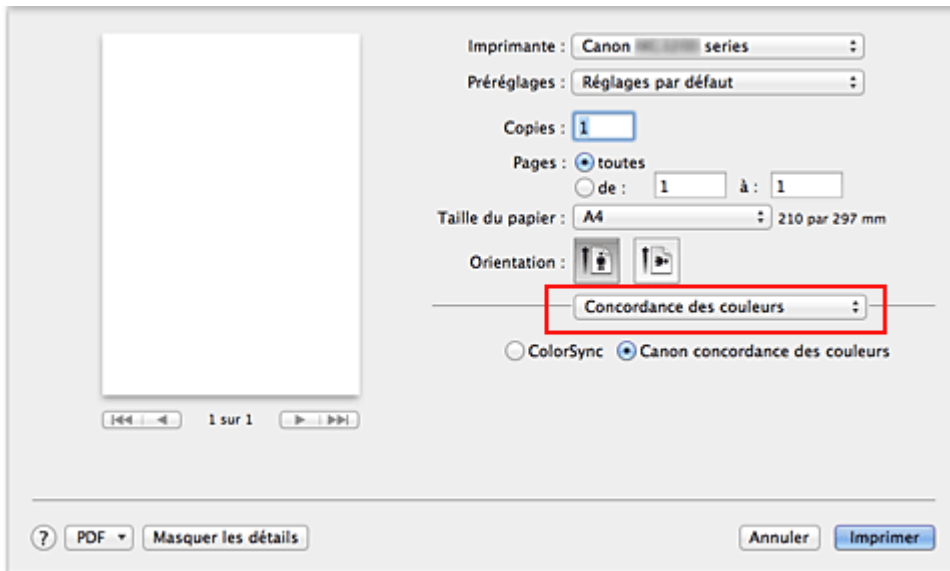

2. Sélectionnez la correction des couleurs.

Sélectionnez **Concordance des couleurs Canon (Concordance des fournisseurs)**.

3. Définissez les autres éléments.

Dans le menu déroulant, sélectionnez **Options couleur**. Si nécessaire, réglez l'équilibre des couleurs (**Cyan**, **Magenta** et **Jaune**) et ajustez les paramètres **Luminosité**, **Intensité** et **Contraste**.

4. Terminez la configuration.

Cliquez sur **Imprimer**.

Lorsque vous lancez l'impression, le pilote d'imprimante règle les couleurs pour l'impression des données.

Rubriques connexes

- Définition du niveau de qualité d'impression (personnalisé)
- Définition de la correction des couleurs
- Réglage de l'équilibre des couleurs
- Réglage de la luminosité
- Réglage de l'intensité

● Réglage du contraste



Haut de la page ▲

P720

Impression avec les profils ICC (spécification d'un profil ICC à partir du logiciel d'application)

Lorsque vous imprimez des données à partir d'Adobe Photoshop, de Canon Digital Photo Professional ou de tout autre logiciel d'application capable d'identifier des profils ICC en entrée et permettant de spécifier des profils de ce type, l'imprimante utilise le système de gestion des couleurs (ColorSync) intégré dans Mac OS. L'imprimante imprime les résultats d'édition et de retouche du logiciel d'application et utilise efficacement l'espace chromatique du profil ICC d'entrée spécifié dans les données d'image.

Pour utiliser cette méthode d'impression, servez-vous de votre application afin de sélectionner des options de gestion des couleurs et d'indiquer un profil ICC d'entrée, ainsi qu'un profil ICC d'impression dans les données d'image.

Même si vous imprimez à l'aide d'un profil ICC d'impression que vous avez vous-même créé dans votre application, veillez à sélectionner des options de gestion des couleurs dans votre application.

Pour obtenir des instructions sur la définition d'un profil ICC dans un logiciel d'application, reportez-vous au manuel du logiciel d'application utilisé.

1. Sélectionnez **Concordance des couleurs** dans le menu déroulant de la **Boîte de dialogue Imprimer**.

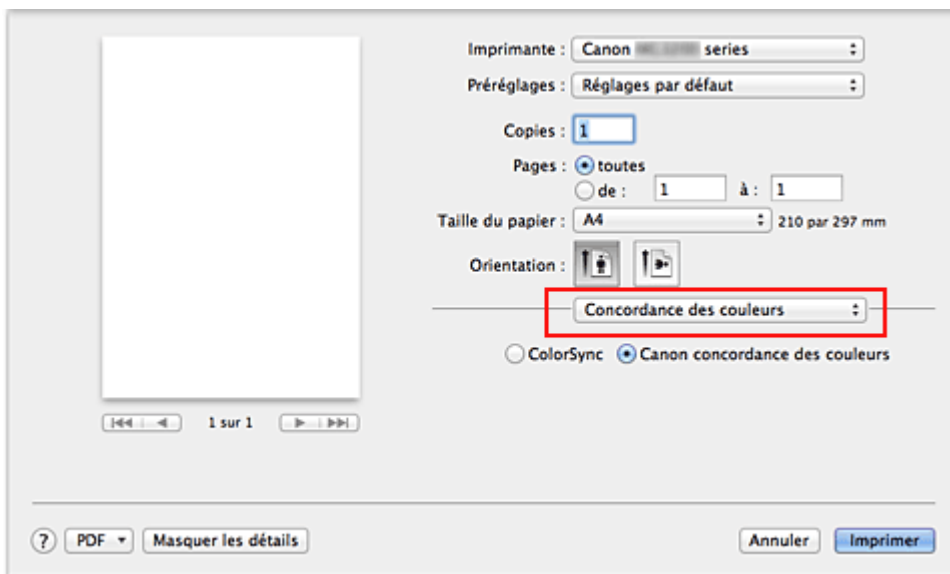

2. Sélectionnez la correction des couleurs.

Sélectionnez **ColorSync**.

Vous pouvez laisser l'option **Profil** définie sur **Automatique**.

Important

- En fonction de l'application utilisée, il peut s'avérer impossible de sélectionner des paramètres autres que **ColorSync**.
- Lorsque vous sélectionnez un paramètre **Profil** autre que **Automatique**, la machine n'est pas en mesure d'imprimer correctement les couleurs.

3. Terminez la configuration.

Cliquez sur **Imprimer**.

Lorsque vous lancez l'impression, la machine utilise l'espace chromatique des données d'image.

Rubriques connexes

- Définition du niveau de qualité d'impression (personnalisé)
- Définition de la correction des couleurs
- Réglage de l'équilibre des couleurs
- Réglage de la luminosité
- Réglage de l'intensité
- Réglage du contraste



Haut de la page ▲

P721

Impression avec les profils ICC (spécification d'un profil ICC à partir du pilote d'imprimante)

Pour imprimer à partir d'une application qui est incapable d'identifier ou de spécifier des profils ICC en entrée, utilisez l'espace chromatique du profil ICC en entrée (sRGB) détecté dans les données.

1. Sélectionnez **Concordance des couleurs** dans le menu déroulant de la **Boîte de dialogue Imprimer**.

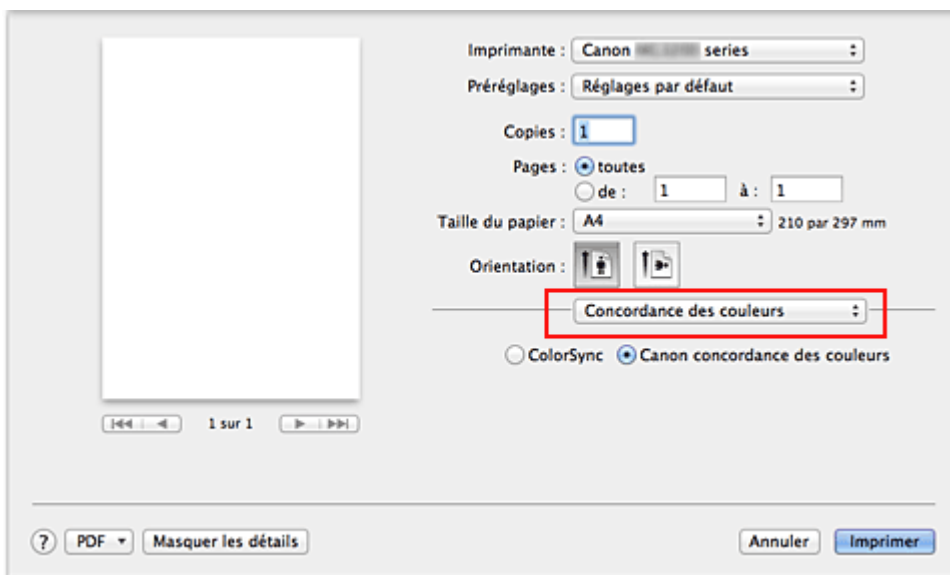

2. Sélectionnez la correction des couleurs.

Sélectionnez **ColorSync**.

Vous pouvez laisser l'option **Profil** définie sur **Automatique**.

Important

- Lorsque vous sélectionnez un paramètre **Profil** autre que **Automatique**, la machine n'est pas en mesure d'imprimer correctement les couleurs.

3. Terminez la configuration.

Cliquez sur **Imprimer**.

Lorsque vous lancez l'impression, la machine utilise l'espace chromatique des données d'image.

Important

- Vous ne pouvez pas spécifier de profil ICC d'entrée à partir du pilote d'imprimante.

Rubriques connexes

- Définition du niveau de qualité d'impression (personnalisé)
- Définition de la correction des couleurs
- Réglage de l'équilibre des couleurs
- Réglage de la luminosité

- Réglage de l'intensité
- Réglage du contraste



Haut de la page ▲

P017

Réglage de l'équilibre des couleurs

Vous pouvez ajuster les nuances de couleur pendant l'impression.

Du fait que cette fonction permet d'ajuster l'équilibre des couleurs du document imprimé en modifiant les ratios d'encre de chaque couleur, l'équilibre global des couleurs du document est affecté. Utilisez l'application lorsque vous souhaitez modifier l'équilibre des couleurs de façon significative. Utilisez le pilote d'imprimante uniquement lorsque le réglage de l'équilibre des couleurs doit être minime.

L'exemple suivant présente le cas où l'équilibre des couleurs est utilisé pour augmenter l'intensité de la couleur cyan et réduire l'intensité de la couleur jaune de sorte que les couleurs globales soient plus uniformes.



Sans réglage Équilibre des couleurs modifié

La procédure de réglage de l'équilibre des couleurs est décrite ci-dessous :

1. Sélectionnez **Options couleur** dans le menu déroulant de la **Boîte de dialogue Imprimer**.
2. **Équilibre des couleurs modifié**

Des curseurs distincts existent pour le **Cyan**, le **Magenta** et le **Jaune**. Les couleurs sont renforcées lorsque vous déplacez le curseur correspondant vers la droite et elles sont atténuées lorsque vous le déplacez vers la gauche. Par exemple, l'atténuation de la couleur cyan entraîne le renforcement de la couleur rouge.

Vous pouvez également entrer directement une valeur dans la zone associée au curseur. Entrez une valeur comprise entre -50 et 50. Les paramètres actuels sont affichés dans l'aperçu des paramètres sur le côté gauche du pilote d'imprimante.

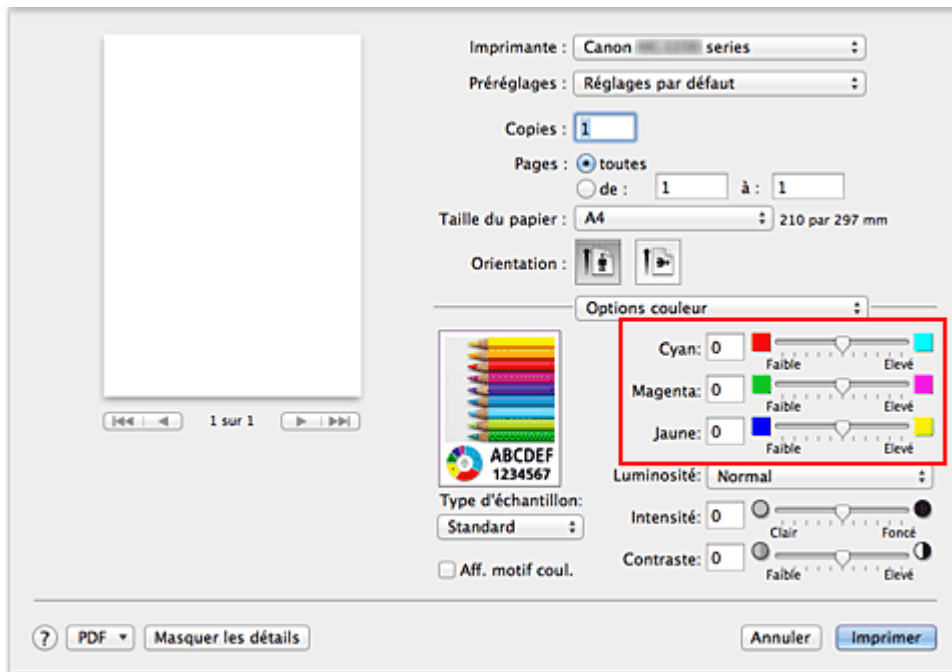

Important

- Réglez le curseur progressivement.

3. Terminez la configuration.

Cliquez sur **Imprimer**.

Lorsque vous lancez l'impression, le document est imprimé avec l'équilibre des couleurs réglé.

Important

- Lorsque la case **Impression niveau de gris** est cochée pour **Qualité et support**, les options d'équilibre des couleurs (**Cyan**, **Magenta** et **Jaune**) apparaissent grisées et ne sont pas disponibles.
- Si vous sélectionnez **ColorSync** pour **Concordance des couleurs**, l'équilibre des couleurs (**Cyan**, **Magenta**, **Jaune**) est grisé et n'est pas disponible.

Rubriques connexes

- Définition du niveau de qualité d'impression (personnalisé)
- Définition de la correction des couleurs
- Réglage de la luminosité
- Réglage de l'intensité
- Réglage du contraste

Haut de la page ▲

P018

Réglage de la luminosité

Vous pouvez ajuster la luminosité des données d'image globales pendant l'impression. Cette fonction ne modifie pas le blanc pur ni le noir pur, mais elle modifie la luminosité des couleurs intermédiaires.

L'exemple suivant présente le résultat d'impression lorsque le paramètre de luminosité est modifié.



L'option **Clair** est sélectionnée L'option **Normal** est sélectionnée L'option **Foncé** est sélectionnée

La procédure de réglage de la luminosité est décrite ci-dessous :

1. Sélectionnez **Options couleur** dans le menu déroulant de la **Boîte de dialogue Imprimer**.

2. Spécifiez la luminosité.

Sélectionnez **Clair**, **Normal** ou **Foncé** dans la liste **Luminosité**. Les paramètres actuels sont affichés dans l'aperçu des paramètres sur le côté gauche du pilote d'imprimante.

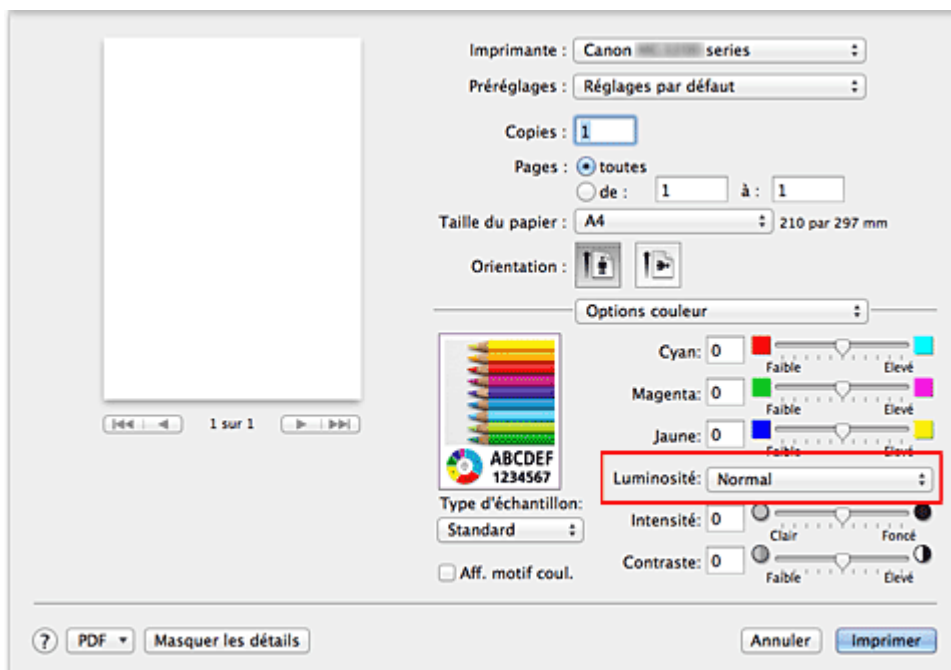

3. Terminez la configuration.

Cliquez sur **Imprimer**.

Lorsque vous lancez une impression, les données sont imprimées avec la luminosité spécifiée.

Important

- Si vous sélectionnez **ColorSync** pour **Concordance des couleurs**, l'option **Luminosité** est grisée

et n'est pas disponible.

Rubriques connexes

- Définition du niveau de qualité d'impression (personnalisé)
- Définition de la correction des couleurs
- Réglage de l'équilibre des couleurs
- Réglage de l'intensité
- Réglage du contraste

Haut de la page ▲

P019

Réglage de l'intensité

Vous pouvez alléger (éclaircir) ou intensifier (obscurcir) les couleurs des données d'image globales pendant l'impression.

L'exemple suivant présente le cas où l'intensité est augmentée de façon à ce que toutes les couleurs soient plus intenses au moment de l'impression des données d'image.



Sans réglage

Intensité renforcée

La procédure de réglage de l'intensité est décrite ci-dessous :

1. Sélectionnez **Options couleur** dans le menu déroulant de la **Boîte de dialogue Imprimer**.
2. Réglez l'intensité.

Déplacez le curseur **Intensité** vers la droite pour intensifier (obscurcir) les couleurs, et vers la gauche pour alléger (éclaircir) les couleurs.

Vous pouvez également entrer directement une valeur dans la zone associée au curseur. Entrez une valeur comprise entre -50 et 50. Les paramètres actuels sont affichés dans l'aperçu des paramètres sur le côté gauche du pilote d'imprimante.

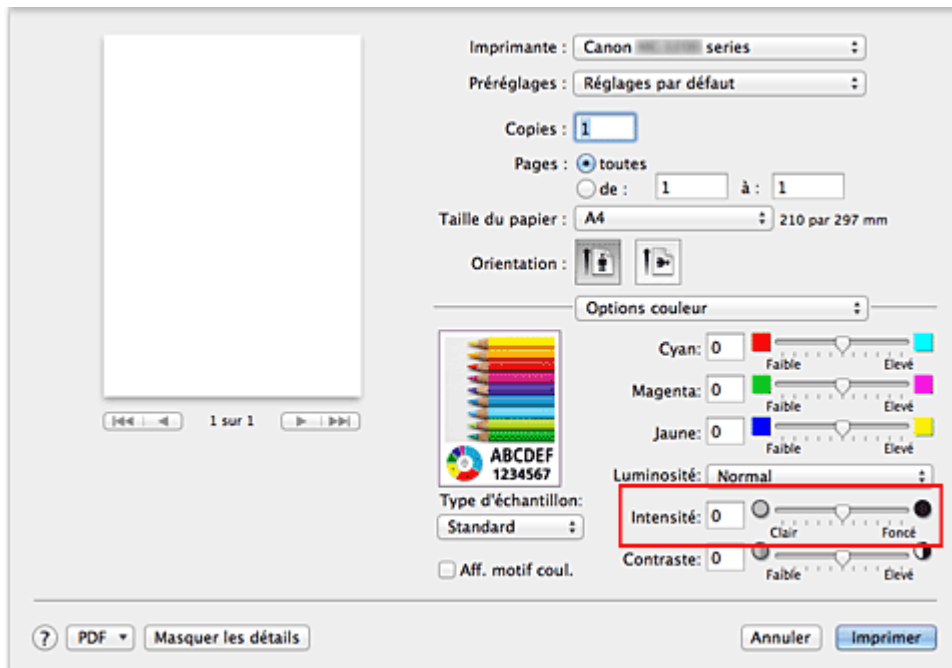

Important

- Réglez le curseur progressivement.

3. Terminez la configuration.

Cliquez sur **Imprimer**.

Lorsque vous lancez l'impression, les données d'image sont imprimées avec l'intensité réglée.

Important

- Si vous sélectionnez **ColorSync** pour **Concordance des couleurs**, l'option **Intensité** est grisée et n'est pas disponible.

Rubriques connexes

- Définition du niveau de qualité d'impression (personnalisé)
- Définition de la correction des couleurs
- Réglage de l'équilibre des couleurs
- Réglage de la luminosité
- Réglage du contraste

Haut de la page 

P020

Réglage du contraste

Vous pouvez ajuster le contraste de l'image pendant l'impression.

Pour renforcer et rendre plus distinctes les différences entre les zones claires et foncées des images, augmentez le contraste. À l'opposé, pour réduire et atténuer les différences entre les zones claires et foncées des images, réduisez le contraste.



Sans réglage

Réglez le contraste.

La procédure de réglage du contraste est décrite ci-dessous :

1. Sélectionnez **Options couleur** dans le menu déroulant de la **Boîte de dialogue Imprimer**.

2. Réglez le contraste.

Déplacez le curseur **Contraste** vers la droite pour augmenter le contraste et vers la gauche pour le réduire.

Vous pouvez également entrer directement une valeur dans la zone associée au curseur. Entrez une valeur comprise entre -50 et 50. Les paramètres actuels sont affichés dans l'aperçu des paramètres sur le côté gauche du pilote d'imprimante.

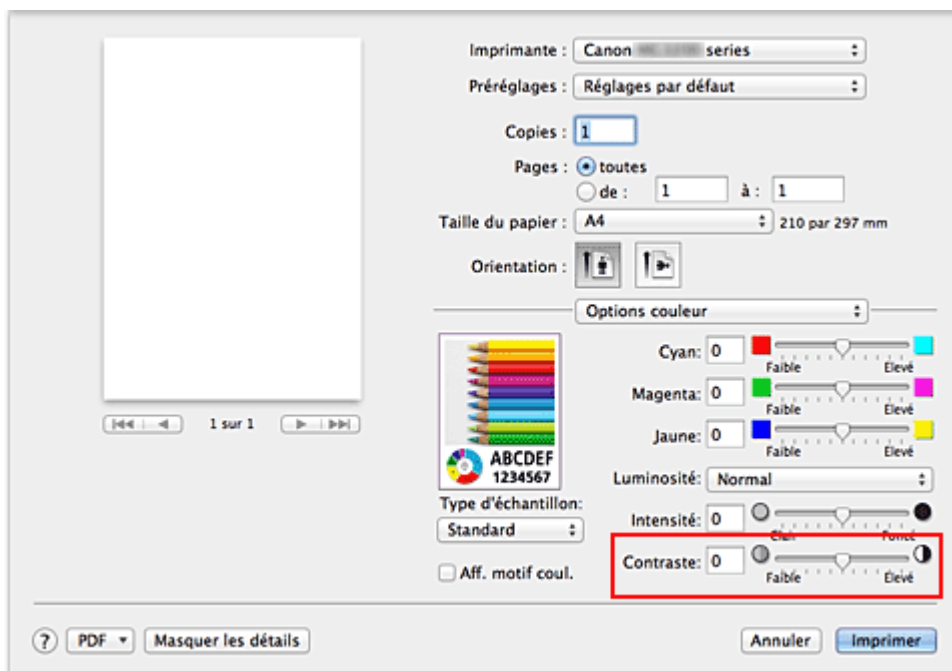

Important

- Réglez le curseur progressivement.

Terminez la configuration.

3.

Cliquez sur **Imprimer**.

Lorsque vous lancez l'impression, les images sont imprimées avec le contraste réglé.

Important

- Si vous sélectionnez **ColorSync** pour **Concordance des couleurs**, l'option **Contraste** est grisée et n'est pas disponible.

Rubriques connexes

- Définition du niveau de qualité d'impression (personnalisé)
- Définition de la correction des couleurs
- Réglage de l'équilibre des couleurs
- Réglage de la luminosité
- Réglage de l'intensité

Haut de la page ▲

Présentation du pilote d'imprimante

- Opérations du pilote d'imprimante
- Pilote d'imprimante Canon IJ
- Ouverture de la fenêtre de configuration du pilote d'imprimante
- Boîte de dialogue Configuration de la page
- Boîte de dialogue Imprimer
- Qualité et support
- Options couleur
- Impression sans bordure
- Impression recto verso et marge
- Canon IJ Printer Utility
- Ouverture de l'utilitaire Canon IJ Printer Utility
- Entretien de cette imprimante
- Affichage de l'écran d'état de l'impression
- Suppression d'une tâche d'impression
- Instructions d'utilisation (pilote d'imprimante)

Haut de la page ▲



| Instructions d'utilisation (pilote d'imprimante) | Utilisation des manuels en ligne, procédures d'impression |

Impression avec les instructions d'installation simplifiée

Définition du type de support à l'aide du pilote d'imprimante

Les diverses méthodes d'impression

Définition du nombre de copies et de l'ordre d'impression

Définition de la marge d'agrafage

Exécution d'une impression sans bordure

Mise à l'échelle du papier pour l'impression

Impression proportionnée

Impression mise en page

Impression recto/verso

Affichage d'un aperçu avant impression

Définition du format de papier (format personnalisé)

Modification de la qualité d'impression et correction des données d'image

Définition du niveau de qualité d'impression (personnalisé)

Impression d'un document couleur en monochrome

Définition de la correction des couleurs

Réglage de l'équilibre des couleurs

Réglage de la luminosité

Réglage de l'intensité

Réglage du contraste

Présentation du pilote d'imprimante

Pilote d'imprimante Canon IJ

Ouverture de la fenêtre de configuration du pilote d'imprimante

Boîte de dialogue Configuration de la page

Boîte de dialogue Imprimer

Canon IJ Printer Utility

Affichage de l'écran d'état de l'impression

Suppression d'une tâche d'impression

Mise à jour du pilote d'imprimante

Obtention du dernier pilote d'imprimante

Suppression de l'imprimante Canon IJ inutile de la liste des imprimantes

Avant l'installation du pilote d'imprimante

Installation du pilote d'imprimante

Réalisation de l'entretien depuis un ordinateur

Nettoyage des têtes d'impression à partir de votre ordinateur

Nettoyage de l'intérieur de la machine

Nettoyage des rouleaux d'entraînement du papier depuis votre ordinateur

Utiliser votre ordinateur pour imprimer un motif de vérification des buses

Alignement de la tête d'impression à partir de votre ordinateur

Contrôle du niveau d'encre sur votre ordinateur

Modification des paramètres de la machine depuis votre ordinateur

Enregistrement d'un profil d'impression modifié

Sélection de la cartouche d'encre à utiliser

Gestion de l'alimentation de l'appareil

Réduction du bruit de la machine

Modification du mode de fonctionnement de l'imprimante

P025

Pilote d'imprimante Canon IJ

Le pilote d'imprimante Canon IJ (appelé pilote d'imprimante ci-dessous) est un logiciel installé sur votre ordinateur pour l'impression de données à l'aide de cette machine.

Le pilote d'imprimante convertit les données d'impression créées par votre logiciel d'application en données que votre imprimante peut comprendre et envoie les données ainsi converties à l'imprimante.

Le format des données d'impression variant en fonction du modèle d'imprimante, vous aurez besoin d'un pilote d'imprimante correspondant au modèle que vous utilisez.

Utilisation de l'aide du pilote d'imprimante

Vous pouvez afficher la fonction Aide à partir de la [Boîte de dialogue Imprimer](#).

Sélectionnez une option de configuration dans le menu déroulant de la boîte de dialogue Imprimer.

Cliquez ensuite sur  dans la partie inférieure gauche de l'écran pour afficher une explication de l'élément.

L'aide relative au pilote d'imprimante s'affiche lorsque l'élément de menu déroulant suivant est sélectionné :

- **Qualité et support**
- **Options couleur**
- **Impression sans bordure**
- **Impression recto verso et marge**

[Haut de la page](#) ▲

P409

Ouverture de la fenêtre de configuration du pilote d'imprimante

Vous pouvez afficher la fenêtre de configuration du pilote d'imprimante à partir du logiciel d'application utilisé.

Ouverture de la boîte de dialogue Configuration de la page

Pour définir les paramètres (papier) de la page avant l'impression, procédez comme suit.

1. Sélectionnez **Configuration de la page...** dans le menu **Fichier** du logiciel d'application.

La boîte de dialogue **Boîte de dialogue Configuration de la page** s'ouvre.

Ouverture de la boîte de dialogue Imprimer

Pour définir les paramètres d'impression avant l'impression, procédez comme suit.

1. Sélectionnez **Imprimer...** dans le menu **Fichier** du logiciel d'application.

La **Boîte de dialogue Imprimer** s'ouvre.

Haut de la page ▲

P700

Boîte de dialogue Configuration de la page

La boîte de dialogue Configuration de la page permet de configurer les paramètres d'impression de base tels que le format de papier chargé dans la machine ou le taux d'échelle.

Pour ouvrir la boîte de dialogue Configuration de la page, vous sélectionnez généralement **Configuration de la page...** dans le menu **Fichier** de votre logiciel d'application.

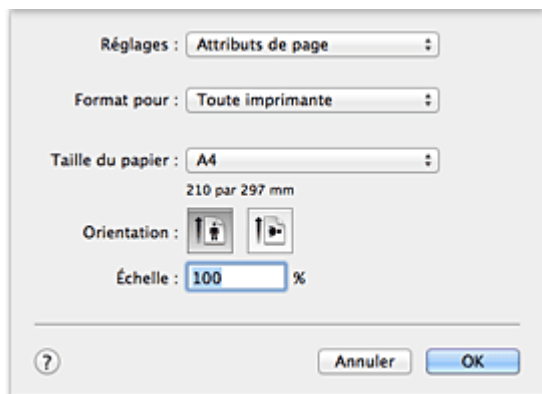

Réglages

Cliquez sur le menu déroulant, puis sélectionnez les éléments suivants :

Attributs de page

Définissez le format du papier ou l'impression proportionnée.

Enregistrer par défaut

Vous pouvez enregistrer les attributs de la page affichée en tant que paramètres par défaut.

Format pour

Sélectionnez le nom de l'imprimante à utiliser pour l'impression.

Taille du papier

Sélectionnez le format de papier à utiliser pour l'impression.

Pour définir un format non standard, sélectionnez **Gérer les tailles personnalisées....**

Orientation

Sélectionnez l'orientation de l'impression.

Échelle

Définissez le pourcentage d'échelle.

Vous pouvez agrandir ou réduire le format du document lorsque vous l'imprimez.

P701

Boîte de dialogue Imprimer

La boîte de dialogue Imprimer permet de définir le type de papier et la qualité d'impression pour démarrer l'impression.

Pour ouvrir la boîte de dialogue Imprimer, vous sélectionnez généralement **Imprimer...** dans le menu **Fichier** de votre logiciel d'application.

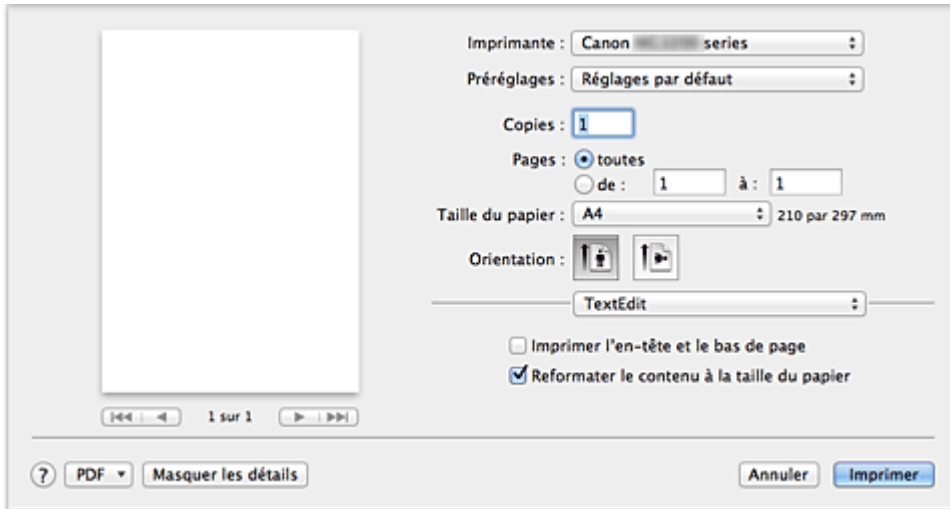

Imprimante

Sélectionnez le nom de l'imprimante à utiliser pour l'impression.

Lorsque vous cliquez sur **Ajouter une imprimante...**, une boîte de dialogue s'ouvre pour vous permettre de spécifier l'imprimante.

Préréglages

Vous pouvez enregistrer ou supprimer les paramètres de la boîte de dialogue Imprimer.

Remarque

- Avec Mac OS X 10.7, vous pouvez sélectionner **Afficher les préréglages...** pour vérifier les paramètres d'impression définis dans la boîte de dialogue Imprimer.

Copies

Vous pouvez définir le nombre de copies à imprimer.

Remarque

- Si vous utilisez Mac OS X 10.6 ou Mac OS X 10.5.8, vous pouvez également définir une impression assemblée.
- Si vous utilisez Mac OS X 10.7, vous pouvez définir l'impression assemblée en sélectionnant **Gestion du papier** dans le menu déroulant.

Pages

Vous pouvez définir la plage de pages à imprimer.

Taille du papier

Sélectionnez le format de papier à utiliser pour l'impression.

Pour définir un format non standard, sélectionnez **Gérer les tailles personnalisées...**

Orientation

Sélectionnez l'orientation de l'impression.

Menu contextuel

Le menu contextuel permet de passer d'une page à l'autre dans la boîte de dialogue Imprimer. Le premier menu qui s'affiche diffère selon le logiciel d'application qui a permis d'ouvrir la boîte de dialogue Imprimer. Vous pouvez sélectionner l'un des éléments suivants du menu.

Mise en page

Vous pouvez définir une impression mise en page.

Utilisez l'option **Inverser l'orientation de la page** pour modifier l'orientation du papier et l'option

Retourner horizontalement pour imprimer une image miroir du document.

Important

- Avec Mac OS X 10.5.8, vous ne pouvez pas utiliser l'option **Inverser l'orientation de la page**.

Correspondance des couleurs

Sélectionnez la méthode de correction des couleurs.

Gestion du papier

Vous pouvez définir les pages à imprimer ainsi que l'ordre d'impression.

Page de garde

Vous pouvez générer des pages de garde avant et après un document.

Programmateur

Vous pouvez définir l'heure de début de l'impression et les priorités d'impression.

Qualité et support

Vous pouvez définir des paramètres d'impression de base correspondant à la machine.

Options couleur

Vous pouvez régler les couleurs d'impression selon vos souhaits.

Impression sans bordure

Vous pouvez modifier la partie du document qui dépasse de la feuille lors de l'impression sans bordure.

Impression recto verso et marge

Vous pouvez imprimer sur les deux côtés du papier, ainsi que définir le côté d'agrafage et la largeur de la marge d'agrafage.

Niveau des fournitures

Une indication approximative de la quantité d'encre restante s'affiche.

Résumé

Les éléments sélectionnés dans la boîte de dialogue Imprimer s'affichent.

Important

- Avec Mac OS X 10.7, vous ne pouvez pas utiliser l'option **Programmateur** ni **Résumé**.
- Avec Mac OS X 10.5.8, vous ne pouvez pas utiliser l'option **Niveau des fournitures**.

PDF

Vous pouvez enregistrer un document au format PDF (Portable Document Format).

Aperçu

Si vous utilisez Mac OS X 10.6 ou Mac OS X 10.5.8, lorsque vous cliquez sur le bouton  (triangle d'expansion) en regard de la liste **Imprimante** pour basculer vers l'affichage simple, le bouton **Aperçu** s'affiche.

Ce bouton permet de vérifier les résultats d'impression à l'écran avant l'impression.



Haut de la page 

P702

Qualité et support

Cette boîte de dialogue permet de définir des paramètres d'impression de base, en conformité avec le type de papier. Sauf dans le cas d'une impression spéciale, il suffit de définir les éléments dans cette boîte de dialogue.

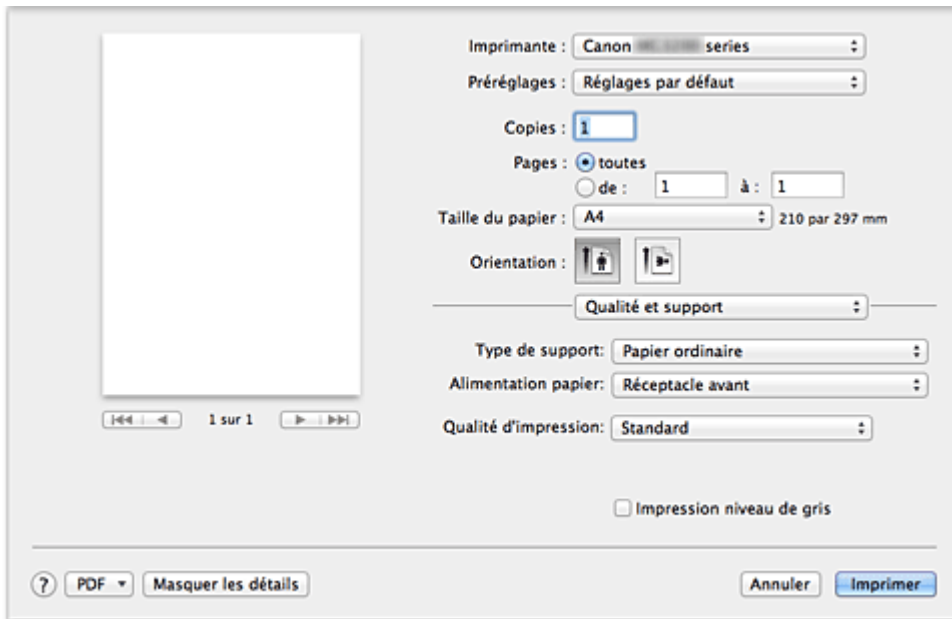

Type de support

Sélectionnez le type de support à utiliser.

Vous devez sélectionner le type de support chargé dans la machine. Cette sélection permet à l'imprimante d'effectuer correctement l'impression en fonction du type de support utilisé.

Alimentation papier

Indique la source d'alimentation du papier.

Qualité d'impression

Cliquez sur celle qui correspond le mieux au type de document original et à l'objectif de l'impression.

La sélection de l'un des boutons radio détermine automatiquement la qualité d'impression appropriée.

Haute

Privilégie la qualité à la vitesse d'impression.

Standard

Imprime avec une vitesse et une qualité moyennes.

Rapide

Privilégie la vitesse d'impression à la qualité.

Personnalisée

Sélectionnez ce bouton radio pour spécifier une qualité.

Qualité

En sélectionnant **Personnalisée** dans **Qualité d'impression**, vous pouvez régler le niveau de qualité d'impression.

Déplacez le curseur vers la droite pour augmenter la qualité d'impression. Déplacez-le vers la gauche pour augmenter la vitesse d'impression.

Impression niveau de gris

Définissez l'impression en niveaux de gris. L'impression en niveaux de gris fait référence à la conversion d'un document en données de niveaux de gris dans l'imprimante et à son impression en monochrome. Si vous activez cette case, les documents monochromes et couleur seront tous imprimés en monochrome. Si vous imprimez un document couleur, veuillez à désactiver la case.

Fonctions connexes

- Définition du niveau de qualité d'impression (personnalisé)
- Impression d'un document couleur en monochrome



[Haut de la page ▲](#)

P703

Options couleur

Cette boîte de dialogue vous permet d'ajuster la couleur d'impression. Si la couleur de l'image imprimée n'est pas celle prévue, ajustez les propriétés dans la boîte de dialogue et tentez une nouvelle impression.

Les réglages effectués ici n'affectent pas les couleurs définies dans les données d'impression d'origine, contrairement aux logiciels d'application destinés au traitement d'images. Utilisez cette boîte de dialogue pour effectuer des réglages précis.

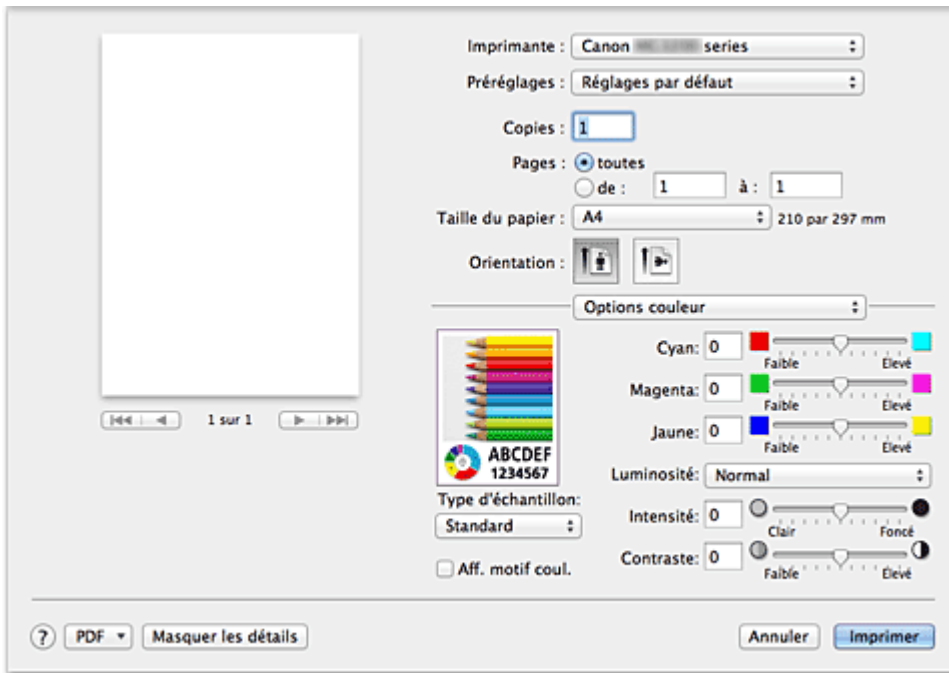

Aperçu

Permet d'afficher les résultats du réglage des couleurs.

Une fois le réglage de chaque élément effectué, les effets se ressentent dans la couleur et la luminosité. Vous pouvez facilement vérifier l'état du réglage des couleurs.

Type d'échantillon

Sélectionnez une image que vous voulez afficher comme échantillon.

Si nécessaire, sélectionnez une image dont le type est le plus proche du résultat d'impression voulu :

Standard, Portrait, Paysage ou **Graphiques**.

Aff. motif coul.

Affiche un motif permettant de visualiser le résultat du réglage des couleurs.

Cochez cette case lorsque vous souhaitez afficher l'exemple d'image avec un motif de couleur.

Désactivez la case si vous voulez afficher l'exemple d'image avec un motif de couleur sélectionné dans

Type d'échantillon.

Remarque

- Lorsque la case **Impression niveau de gris** est cochée dans **Qualité et support**, les éléments graphiques s'affichent en monochrome.

Equilibre des couleurs (Cyan, Magenta, Jaune)

Si nécessaire, modifiez l'intensité de chaque couleur. Pour renforcer une couleur, déplacez le curseur vers la droite. Pour réduire une couleur, déplacez le curseur vers la gauche.

Vous pouvez également entrer directement une valeur dans la zone associée au curseur. Entrez une valeur comprise entre -50 et 50.

L'ajustement de l'équilibre des couleurs aboutit à des variations dans le volume des encres respectives et dans les teintes du document dans son ensemble.

Utilisez le pilote d'imprimante uniquement pour des modifications légères de l'équilibre des couleurs. Pour des modifications importantes, utilisez le logiciel d'application.

Luminosité

Sélectionnez la luminosité des images imprimées.

Vous ne pouvez pas modifier les niveaux de noir et de blanc purs. Vous pouvez modifier le contraste de couleurs entre le noir et le blanc.

Intensité

Sélectionnez cette méthode pour ajuster la densité globale de l'impression.

Déplacez le curseur vers la droite pour augmenter la densité. Déplacez le curseur vers la gauche pour réduire la densité.

Vous pouvez également entrer directement une valeur dans la zone associée au curseur. Entrez une valeur comprise entre -50 et 50.

Contraste

La fonction Contraste modifie les différences entre le clair et le foncé dans les images pendant l'impression.

Pour renforcer et rendre plus distinctes les différences entre les zones claires et foncées des images, augmentez le contraste. À l'opposé, pour réduire et atténuer les différences entre les zones claires et foncées des images, réduisez le contraste.

Vous pouvez également entrer directement une valeur dans la zone associée au curseur. Entrez une valeur comprise entre -50 et 50.

Important

- Lorsque la case **Impression niveau de gris** est cochée pour **Qualité et support**, les options d'équilibre des couleurs (**Cyan**, **Magenta** et **Jaune**) apparaissent grisées et ne sont pas disponibles.
- Si vous sélectionnez **ColorSync** pour **Concordance des couleurs**, l'équilibre des couleurs (**Cyan**, **Magenta**, **Jaune**) et les options **Luminosité**, **Intensité** et **Contraste** sont grisés et ne sont pas sélectionnables.

Fonctions connexes

- Définition de la correction des couleurs
- Réglage de l'équilibre des couleurs
- Réglage de la luminosité
- Réglage de l'intensité
- Réglage du contraste



Haut de la page ▲

P705

Impression sans bordure

Cette boîte de dialogue vous permet de définir la partie du document qui dépasse de la feuille lors de l'impression sans bordure.

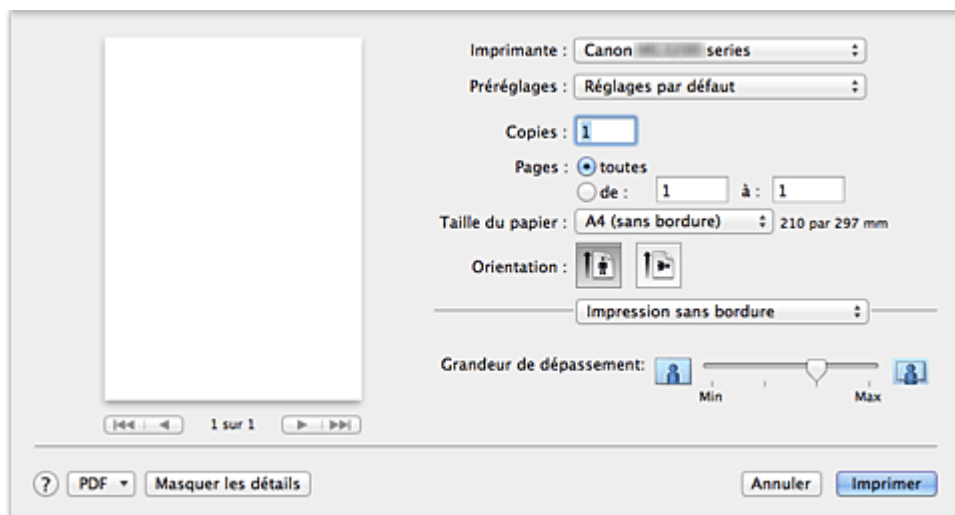

Grandeur de dépassement

Utilisez le curseur **Grandeur de dépassement** pour définir la partie du document qui dépasse de la feuille.

Accroissez la grandeur de dépassement en déplaçant le curseur vers la droite, réduisez-la en le déplaçant vers la gauche.

Fonction connexe

- Exécution d'une impression sans bordure



Haut de la page ▲

P706

Impression recto verso et marge

Cette boîte de dialogue permet de définir l'impression recto/verso, ainsi que le côté de l'agrafage et la marge d'agrafage pour plusieurs feuilles de papier. L'impression recto-verso manuelle n'est pas prise en charge.

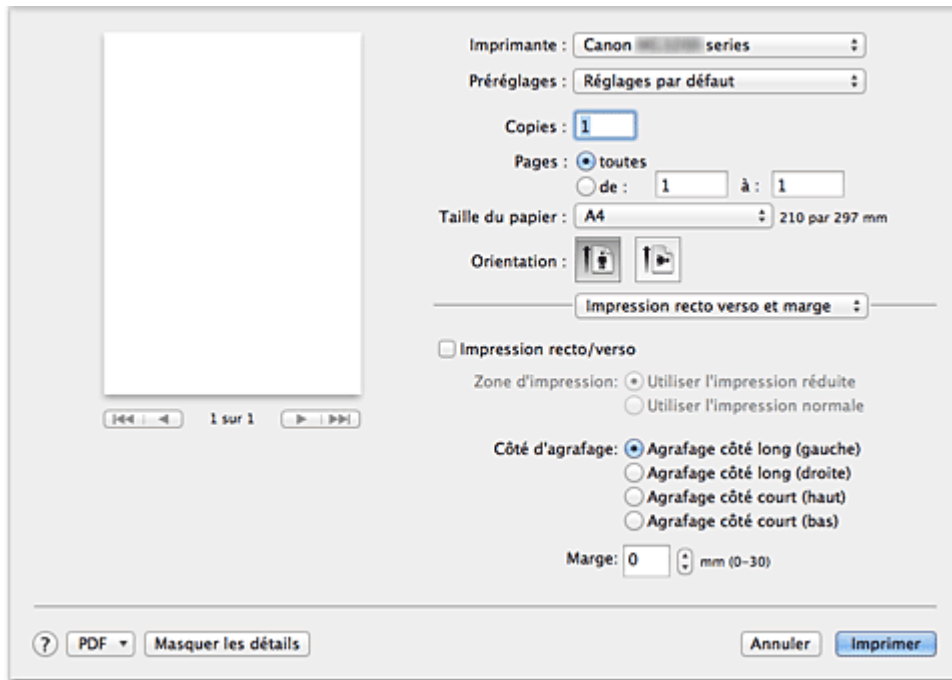

Impression recto/verso

Choisissez d'imprimer automatiquement des deux côtés de la feuille de papier ou seulement d'un côté. Cochez cette case pour activer l'impression recto/verso. Désélectionnez cette case pour imprimer d'un seul côté.

Zone d'impression

Sélectionnez le mode d'impression du document sur le papier.

Utiliser l'impression réduite

Réduire légèrement la page pendant l'impression.

Utiliser l'impression normale

Imprimer sans réduire la page.

Important

- Si vous sélectionnez **Utiliser l'impression normale**, les 2 derniers mm (0,08 pouce) de la page peuvent ne pas être imprimés. Dans ce cas, sélectionnez **Utiliser l'impression réduite** et imprimez.

Côté d'agrafage

Spécifiez le côté d'agrafage.

Agrafage côté long (gauche) / Agrafage côté long (droite)

Sélectionnez cette option pour agraffer le côté long du papier. Choisissez droite ou gauche.

Agrafage côté court (haut) / Agrafage côté court (bas)

Sélectionnez cette option pour agraffer le côté court du papier.

Choisissez haut ou bas.

Marge

Définissez la largeur de la marge d'agrafage. Entrez une valeur comprise entre 0 mm (0 pouce) et 30 mm (1,2 pouces).

Fonctions connexes

- Définition de la marge d'agrafage
- Impression recto/verso



Haut de la page ▲

P707

Canon IJ Printer Utility

L'utilitaire Canon IJ Printer Utility vous permet d'effectuer un entretien de la machine ou de modifier les paramètres de la machine.

Capacités de l'utilitaire Canon IJ Printer Utility

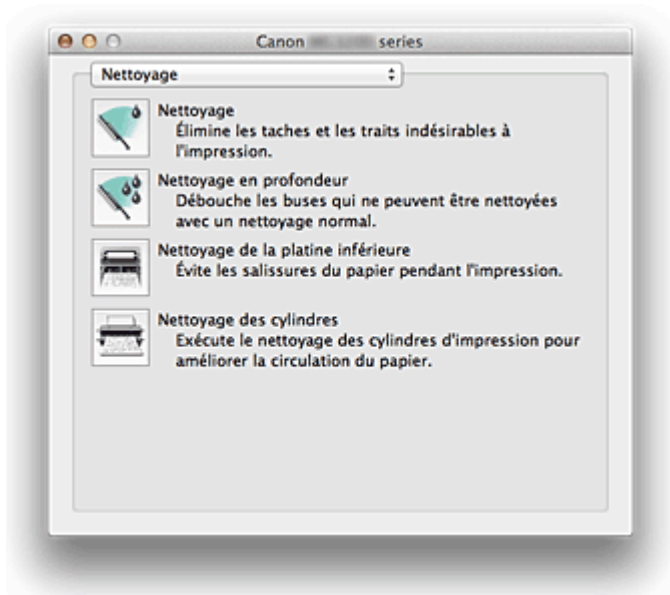

Le menu déroulant permet de passer d'une page à l'autre dans l'utilitaire Canon IJ Printer Utility. Vous pouvez sélectionner l'un des éléments suivants du menu.

Nettoyage

Nettoyez l'imprimante pour éviter les traces lors de l'impression et pour déboucher les buses de tête d'impression obstruées.

Impression test

Exécutez une impression test pour vérifier l'état de la buse de tête d'impression et pour régler la position de la tête d'impression.

Paramètres d'alimentation

Gérez l'alimentation de la machine à partir du pilote d'imprimante.

Informations de niveau d'encre

Vérifiez les niveaux d'encre restants.

Paramètres de cartouche d'encre

Sélectionnez la cartouche FINE que vous utilisez pour imprimer.

Paramètres silencieux

Vous pouvez réduire le bruit de fonctionnement de la machine.

Paramètres personnalisés

Modifiez les paramètres de la machine.



Remarque

- Pour utiliser Canon IJ Printer Utility, commencez par allumer la machine.
- En fonction des éléments sélectionnés, l'ordinateur communique avec la machine afin d'obtenir des informations. Si l'ordinateur ne peut pas communiquer avec la machine, un message d'erreur apparaît.

Dans ce cas, cliquez sur **Annuler** pour afficher les derniers paramètres définis sur votre ordinateur.

Rubriques connexes

- Nettoyage des têtes d'impression à partir de votre ordinateur
- Nettoyage de l'intérieur de la machine
- Nettoyage des rouleaux d'entraînement du papier depuis votre ordinateur
- Utiliser votre ordinateur pour imprimer un motif de vérification des buses
- Alignement de la tête d'impression à partir de votre ordinateur
- Contrôle du niveau d'encre sur votre ordinateur
- Sélection de la cartouche d'encre à utiliser
- Gestion de l'alimentation de l'appareil
- Réduction du bruit de la machine
- Modification du mode de fonctionnement de l'imprimante



Haut de la page ▲

P410

Ouverture de l'utilitaire Canon IJ Printer Utility

Pour ouvrir l'utilitaire Canon IJ Printer Utility, procédez comme suit.

1. Ouvrez **Préférences système et sélectionnez **Imprimantes et scanner (Imprimantes et fax)****

2. Lancez l'utilitaire Canon IJ Printer Utility

- **Si vous utilisez Mac OS X 10.7 ou Mac OS X 10.6**

Sélectionnez votre modèle dans la liste des imprimantes et cliquez sur **Options et fournitures...**

Cliquez sur **Ouvrir l'utilitaire de l'imprimante** dans l'onglet **Utilitaire**.

- **Si vous utilisez Mac OS X 10.5.8**

Sélectionnez votre modèle dans la liste des imprimantes et cliquez sur **Ouvrir la file d'attente d'impression...**

Cliquez sur **Utilitaire** lorsqu'une liste de tâches d'impression s'affiche.

L'utilitaire Canon IJ Printer Utility est lancé.



Haut de la page ▲

P708

Maintenance de cette machine

- Nettoyage des têtes d'impression à partir de votre ordinateur
- Nettoyage de l'intérieur de la machine
- Nettoyage des rouleaux d'entraînement du papier depuis votre ordinateur
- Utiliser votre ordinateur pour imprimer un motif de vérification des buses
- Alignement de la tête d'impression à partir de votre ordinateur
- Contrôle du niveau d'encre sur votre ordinateur
- Sélection de la cartouche d'encre à utiliser
- Gestion de l'alimentation de l'appareil
- Réduction du bruit de la machine
- Modification du mode de fonctionnement de l'imprimante



Haut de la page ▲

P709

Affichage de l'écran d'état de l'impression

Vérifiez la progression de l'impression de la manière suivante :

1. Lancement de l'écran d'état de l'impression.

- **Si les données à imprimer ont été envoyées à la machine**

L'écran d'état de l'impression s'ouvre automatiquement. Pour afficher l'écran d'état de l'impression, cliquez sur  (icône de l'imprimante) dans le Dock.

- **Si les données à imprimer n'ont pas été envoyées à la machine**

Ouvrez **Préférences système** et sélectionnez **Imprimantes et scanner (Imprimantes et fax)**. Pour afficher l'écran d'état de l'impression, sélectionnez le nom du modèle de votre imprimante dans la liste des imprimantes, puis cliquez sur **Ouvrir la file d'attente d'impression....**

2. Vérification de l'état de l'imprimante

Vous pouvez vérifier le nom du fichier en cours d'impression ou prêt à être imprimé.

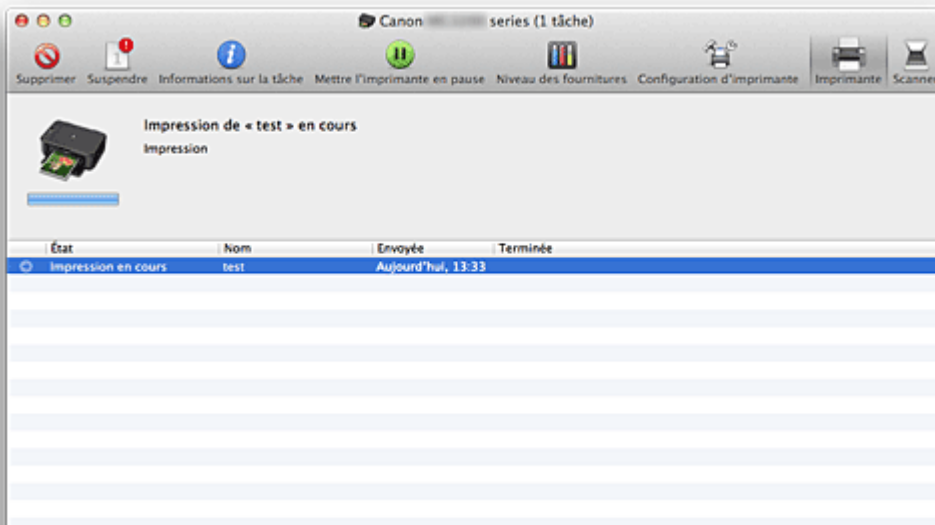

Supprime la tâche d'impression spécifiée.



Arrête l'impression du document spécifié.



Reprend l'impression du document spécifié.



Affiche les informations relatives aux travaux d'impression.



Arrête l'impression de tous les documents.



Apparaît uniquement lorsque l'impression de tous les documents est interrompue et reprend l'impression de tous les documents.

Remarque

- Selon votre modèle, l'affichage de l'icône d'imprimante peut être différent.

P037

Suppression d'une tâche d'impression

Si l'imprimante ne commence pas l'impression, il se peut que des données d'une tâche d'impression ayant été annulée ou ayant échoué subsistent.

Supprimez les tâches d'impression inutiles dans l'écran de vérification de l'état de l'impression.

1. Ouvrez **Préférences système et sélectionnez **Imprimantes et scanner (Imprimantes et fax)****

2. Sélectionnez votre modèle, puis cliquez sur **Ouvrir File d'attente...**

L'écran de vérification de l'état de l'impression apparaît.

3. Sélectionnez la tâche d'impression superflue et cliquez sur  **Supprimer.**

Les tâches d'impression sélectionnées sont supprimées.

[Haut de la page ▲](#)

P036

Instructions d'utilisation (pilote d'imprimante)

Ce pilote d'imprimante est sujet aux restrictions suivantes. Gardez les points suivants à l'esprit lorsque vous utilisez le pilote d'imprimante.

Restrictions relatives au pilote d'imprimante

- Lorsque vous configurez la boîte de dialogue Configuration de la page, assurez-vous de sélectionner le modèle que vous utilisez dans la liste **Format pour**. Si vous sélectionnez une autre imprimante, il se peut que l'impression ne soit pas correctement effectuée.
- Si l'utilitaire Canon IJ Printer Utility n'affiche pas le niveau d'encre restant dans les **Informations de niveau d'encre**, vérifiez que la tête d'impression et la cartouche FINE sont correctement installées.
- Si l'utilitaire Canon IJ Printer Utility affiche les **Informations de niveau d'encre**, fermez le couvercle de sortie papier de la machine.
- Les fonctions suivantes ne peuvent pas être utilisées dans Mac OS, mais peuvent être utilisées sur les ordinateurs Windows.
 - Impression recto/verso (manuelle)
 - Impression de brochure
 - Impression Mosaïque/Poster
- En fonction du logiciel d'application utilisé, il se peut qu'aucun aperçu ne soit disponible sur le côté gauche de la boîte de dialogue Imprimer.
- Ne démarrez pas Canon IJ Network Tool pendant une impression.
- Ne lancez pas d'impression lorsque Canon IJ Network Tool est exécuté.
- Si vous connectez cette machine et AirPort à l'aide d'un câble USB pour imprimer, vous devez installer la version la plus récente du programme interne AirPort.

Remarques sur l'ajout d'une imprimante

- Si vous envisagez d'installer le pilote d'imprimante Canon sur Mac OS X et d'utiliser l'imprimante via une connexion réseau, vous pouvez sélectionner **Bonjour** ou **Canon IJ Network** dans la boîte de dialogue **Ajouter une imprimante**.
Canon vous recommande d'utiliser **Canon IJ Network** pour l'impression.
Si **Bonjour** est sélectionné, les messages de niveau restant d'encre peuvent être différents de ceux indiqués par **Canon IJ Network**.

Haut de la page ▲

Mise à jour du pilote d'imprimante

- Obtention du dernier pilote d'imprimante
- Suppression de l'imprimante Canon IJ inutile de la liste des imprimantes
- Avant l'installation du pilote d'imprimante
- Installation du pilote d'imprimante

Haut de la page ▲

P038

Obtention du dernier pilote d'imprimante

La mise à jour du pilote d'imprimante vers la version la plus récente peut permettre de résoudre certains problèmes.

Obtention du pilote d'imprimante

Vous pouvez accéder à notre site Web et télécharger le dernier pilote d'imprimante correspondant à votre modèle.

Important

- Vous pouvez télécharger gratuitement le pilote d'imprimante, mais les frais d'accès à Internet restent à votre charge.

Rubriques connexes

- [Avant l'installation du pilote d'imprimante](#)
- [Installation du pilote d'imprimante](#)

[Haut de la page](#) ▲

P039

Suppression de l'imprimante Canon IJ inutile de la liste des imprimantes

Vous pouvez supprimer de la liste des imprimantes une imprimante Canon IJ que vous n'utilisez plus. Avant de supprimer l'imprimante Canon IJ, débranchez le câble qui relie la machine à l'ordinateur.

La procédure de suppression de l'imprimante Canon IJ inutile de la liste des imprimantes est décrite ci-dessous :

La suppression de l'imprimante Canon IJ est possible uniquement si vous êtes connecté en tant qu'utilisateur disposant de droits d'administrateur. Pour plus d'informations sur un administrateur, reportez-vous au manuel de l'utilisateur Mac OS.

- 1. Ouvrez **Préférences système** et sélectionnez **Imprimantes et scanner (Imprimantes et fax)****

- 2. Supprimez l'imprimante Canon IJ de la liste des imprimantes.**

Dans la liste des imprimantes, sélectionnez l'imprimante Canon IJ à supprimer, puis cliquez sur le signe -.

Remarque

- Même si une imprimante Canon IJ a été supprimée de la liste des imprimantes, vous pouvez toutefois l'enregistrer automatiquement en connectant la machine à votre ordinateur.

P040

Avant l'installation du pilote d'imprimante

Cette section décrit les éléments à vérifier avant d'installer le pilote d'imprimante. Il est également conseillé de se reporter à cette section si vous ne parvenez pas à installer le pilote d'imprimante.

Vérification des paramètres de l'ordinateur personnel

- Fermez toutes les applications en cours.
- Connectez-vous à l'ordinateur en tant qu'administrateur. Le programme d'installation vous invite à entrer le nom et le mot de passe de l'administrateur. Lorsque plusieurs utilisateurs emploient Mac OS X, connectez-vous avec le compte du premier administrateur enregistré.

Important

- Lorsque vous mettez à niveau Mac OS X 10.6 vers Mac OS X 10.7 ou Mac OS X 10.5.8 vers Mac OS X 10.6, tous les pilotes d'imprimante installés sont supprimés.
Si vous envisagez de continuer à utiliser cette machine, réinstallez le tout dernier pilote d'imprimante.

Rubriques connexes

- [Obtention du dernier pilote d'imprimante](#)
- [Installation du pilote d'imprimante](#)

[Haut de la page](#) ▲

P041

Installation du pilote d'imprimante

Vous pouvez accéder à notre site Web sur Internet et télécharger le dernier pilote d'imprimante correspondant à votre modèle.

La procédure d'installation du pilote d'imprimante téléchargé est décrite ci-dessous :

1. Montez le disque.

Double-cliquez sur le fichier d'image du disque téléchargé.
Le fichier est développé et le disque est monté.

2. Lancez le programme d'installation.

Double-cliquez sur [PrinterDriver_XXX_YYY.pkg] (« XXX » étant le nom de votre modèle et « YYY » la version) se trouvant sur le disque.
Le programme d'installation démarre.

3. Démarrez l'installation.

Installez le pilote d'imprimante en suivant les messages d'instructions à l'écran.

Lorsque le Contrat de licence s'affiche, lisez son contenu, puis cliquez sur **Continuer**. Si vous n'acceptez pas les termes de l'accord de licence, vous ne pouvez pas installer le logiciel.

4. Sélectionnez le volume de destination de l'installation.

Le cas échéant, cliquez sur **Modifier l'emplacement d'installation...**, sélectionnez le volume sur lequel installer le pilote d'imprimante et cliquez sur **Continuer**.

5. Exécutez l'installation.

Cliquez sur **Installer**.

Lorsque l'écran d'authentification s'affiche, entrez le nom et le mot de passe de l'administrateur, puis cliquez sur **Installer le logiciel**.

6. Terminez l'installation.

Lorsque le message de fin apparaît, cliquez sur **Fermer**.

L'installation du pilote d'imprimante a abouti.

Important

- Si le programme d'installation ne fonctionne pas correctement, sélectionnez **Quitter le programme d'installation** dans le menu **Programme d'installation** du Finder pour quitter le programme d'installation. Redémarrez ensuite le Programme d'installation.
- Vous pouvez télécharger gratuitement le pilote d'imprimante, mais les frais de connexion à Internet restent à votre charge.

Rubriques connexes

- [Obtention du dernier pilote d'imprimante](#)
- [Suppression de l'imprimante Canon IJ inutile de la liste des imprimantes](#)
- [Avant l'installation du pilote d'imprimante](#)

Impression à l'aide du panneau de contrôle de la machine

- Impression de données photo
- Utilisation de la fonction Diaporama
- Utilisation d'autres fonctions d'impression

[Haut de la page ▲](#)

Impression de données photo

- Impression de photographies sauvegardées sur une carte mémoire 🏆 **Basique**
- À propos du menu Photo avancée
- Sélection et impression de photos
- Impression de photos avec rognage
- Éléments de paramètre
- Utilisation de fonctions d'affichage utiles

Haut de la page ▲

U001

Impression de photographies sauvegardées sur une carte mémoire

Vous pouvez facilement imprimer les photos enregistrées sur une carte mémoire.

Cette section décrit la procédure d'impression d'une photo à l'aide de l'option **Photo**.

1. Assurez-vous que la machine est sous tension.

➔ Vérification que la machine est sous tension

2. Chargez du papier photo.

➔ Chargement du papier

3. Sélectionnez **Photo** dans l'écran **ACCUEIL**.

➔ LCD et panneau de contrôle

4. Insérez la carte mémoire dans l'emplacement de carte.

➔ Insertion de la carte mémoire

L'écran de sélection des photos s'affiche.



Remarque

- Si vous insérez la carte mémoire avant de sélectionner l'option **Photo** sur l'écran **ACCUEIL**, l'écran de sélection des photos s'affiche. Si les fichiers photo et les fichiers PDF sont enregistrés sur la carte mémoire, l'écran de confirmation de la sélection du fichier à imprimer s'affiche. Sélectionnez **Imprimer les photos** dans l'écran qui s'affiche, puis appuyez sur le bouton **OK**.
- Si aucune donnée photo imprimable n'est enregistrée sur la carte mémoire, **Données types pris en charge pas enregistrées**. s'affiche sur l'écran LCD.
- Si plus de 2 000 données de photos sont enregistrées sur la carte mémoire, elles seront alors réparties automatiquement par groupes de 2 000 photos selon un ordre chronologique inversé (date de la dernière modification). Consultez le message qui s'affiche sur l'écran LCD, puis appuyez sur le bouton **OK**.

5. Pour sélectionner la photo à imprimer, utilisez le bouton ◀▶.



6. Appuyez sur le bouton **Couleur (Color)**.

7. Permet de sélectionner le format de page et le type de support.

Utilisez le bouton ▲▼ pour sélectionner le paramètre et le bouton ◀▶ pour modifier les

paramètres.

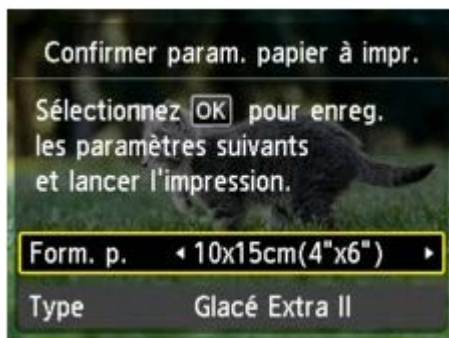

Remarque

- L'écran **Confirmer param. papier à impr.** ne s'affiche pas lorsque vous imprimez la photo suivante car les paramètres d'impression sont enregistrés dans la machine. Pour modifier les paramètres d'impression, appuyez sur le bouton **ACCUEIL (HOME)** pour revenir à l'écran **ACCUEIL** ou réinsérez la carte mémoire.

8. Appuyez sur le bouton **OK**.

La machine commence à imprimer.

Remarque

- Appuyez sur le bouton **Arrêt (Stop)** pour annuler l'impression.
- Lors du traitement du travail de copie, vous pouvez ajouter le travail de copie (Réservation de la copie).



- L'icône  de la photo réservée s'affiche sur la photo placée dans la tâche d'impression.
- Lors du traitement du travail de copie, les photos dans un autre groupe ne sont pas sélectionnées.
- Lors du traitement du travail de copie, vous ne pouvez pas afficher l'écran **ACCUEIL**, modifier le menu d'impression, ni lancer d'impression à partir de l'ordinateur ou d'autres périphériques.
- Si vous appuyez sur le bouton **Arrêt (Stop)** pendant que la tâche d'impression est en cours, l'écran de sélection de la méthode permettant d'annuler la réservation s'affiche. En sélectionnant **Annuler toutes les réservations** puis en appuyant sur le bouton **OK**, vous pouvez annuler l'impression de toutes les photos. En sélectionnant **Annuler la dernière réservation** puis en appuyant sur le bouton **OK**, vous pouvez annuler la dernière tâche d'impression.
- Si plusieurs tâches d'impression sont déjà définies, le message **Impossible de réserver d'autres travaux d'impression. Patientez quelques instants et recommencez l'opération.** peut s'afficher sur l'écran LCD. Dans ce cas, patientez, puis essayez de nouveau d'ajouter la tâche d'impression.

[Haut de la page ▲](#)

U004

À propos du menu Photo avancée

Vous pouvez sélectionner les menus suivants dans le menu **Impression avancée** pour imprimer les photos enregistrées sur la carte mémoire.



Sélect. impr. photo

Vous pouvez indiquer le nombre de copies de la photo de votre ajouter et lancer l'impression.

➡ Sélection et impression de photos



Rogner et imprimer

Vous pouvez modifier les photos affichées sur l'écran LCD en les rognant avant de lancer l'impression.

➡ Impression de photos avec rognage



Diaporama

Vous pouvez visualiser les photos sauvegardées sur la carte mémoire à l'aide du diaporama.

➡ Impression de photos tout en visionnant le diaporama

[Haut de la page ▲](#)

U117

Sélection et impression de photos

Vous pouvez afficher chaque photo à partir de la carte mémoire sur l'écran LCD et imprimer la photo de votre choix.

Vous pouvez également indiquer le nombre de copies pour chaque photo et ajouter la tâche d'impression.

1. Assurez-vous que la machine est sous tension.

➔ Vérification que la machine est sous tension

2. Chargez du papier photo.

➔ Chargement du papier

3. Sélectionnez l'option **Impression avancée** sur l'écran **ACCUEIL**.

➔ LCD et panneau de contrôle

4. Insérez la carte mémoire dans l'emplacement de carte.

➔ Insertion de la carte mémoire

Remarque

- Si vous insérez la carte mémoire avant de sélectionner l'option **Impression avancée** sur l'écran **ACCUEIL**, l'écran de sélection des photos s'affiche sous **Photo**. Si les fichiers photo et les fichiers PDF sont enregistrés sur la carte mémoire, l'écran de confirmation de la sélection du fichier à imprimer s'affiche. Appuyez sur le bouton **ACCUEIL**, appuyez sur le bouton **ACCUEIL (HOME)**.

5. Sélectionnez **Sélect. impr. photo**, puis appuyez sur le bouton **OK**.

L'écran de sélection des photos s'affiche.

Remarque

- Si aucune donnée photo imprimable n'est enregistrée sur la carte mémoire, **Données types pris en charge pas enregistrées** s'affiche sur l'écran LCD.
- Si plus de 2 000 données de photos sont enregistrées sur la carte mémoire, elles seront alors réparties automatiquement par groupes de 2 000 photos selon un ordre chronologique inversé (date de la dernière modification). Consultez le message qui s'affiche sur l'écran LCD, puis appuyez sur le bouton **OK**.

6. Définissez les paramètres selon vos besoins.

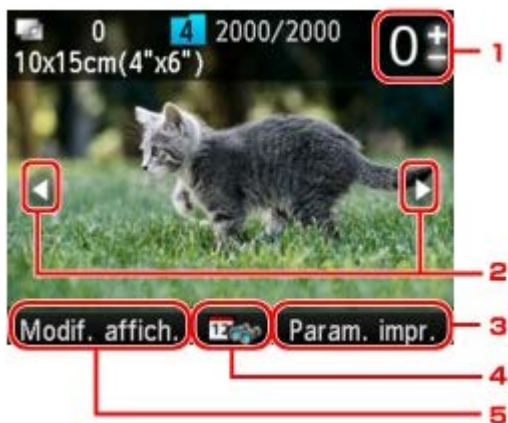

1. Nombre de copies

Utilisez le bouton + ou -.

2. Sélection de la photo

Sélectionnez la photo à imprimer à l'aide du bouton ◀▶.

3. Paramètres d'impression

Appuyez sur le bouton **Fonction (Function)** de droite pour afficher l'écran de confirmation des paramètres d'impression.

Dans l'écran de confirmation des paramètres d'impression, vous pouvez modifier les paramètres, tels que le format de page, le type de support, la qualité d'impression, etc.

➔ [Éléments de paramètre](#)

4. Spécifications de la date

Appuyez sur le bouton **Fonction (Function)** du centre pour sélectionner la photo en indiquant la date (date de dernière modification des données).

➔ [Utilisation de fonctions d'affichage utiles](#)

5. Modif. affich.

Pour modifier la méthode d'affichage, utilisez le bouton **Fonction (Function)** de gauche.

➔ [Utilisation de fonctions d'affichage utiles](#)

Remarque

- Si vous indiquez le nombre de copies pour chaque photo, appuyez sur le bouton ◀▶ pour afficher la photo à imprimer et utilisez le bouton + ou - pour indiquer le nombre de copies pour la photo de votre choix affichée.
- Vous pouvez également afficher l'écran permettant d'indiquer le nombre de copies en appuyant sur le bouton **OK** lorsque la photo de votre choix est affichée. Lorsque l'écran permettant d'indiquer le nombre de copies s'affiche, indiquez le nombre de copies à l'aide des boutons + ou -. Appuyez sur le bouton **OK** pour afficher l'écran de sélection des photos.

7. Appuyez sur le bouton **Couleur (Color)**.

La machine commence à imprimer.

Remarque

- Pour annuler l'impression, appuyez sur le bouton **Arrêt (Stop)**.
 - Vous pouvez ajouter la tâche d'impression en appuyant sur le bouton **Fonction (Function)** de droite au cours de l'impression.
- ➔ [Ajout de la tâche d'impression](#)

Ajout de la tâche d'impression

Vous pouvez afficher de nouveau l'écran de sélection des photos et ajouter la tâche d'impression (Réservation de l'impr. photo) au cours de l'impression des photos.



1. Appuyez sur le bouton Fonction (Function) de droite lorsque l'écran de progression de l'impression s'affiche.

L'écran de sélection des photos s'affiche.

 **Remarque**

- Pendant que l'écran de sélection des photos est affiché, la machine imprime les photos réservées.

2. Sélectionnez la photo à imprimer et indiquez le nombre de copies pour chaque photo.

 **Remarque**

- L'icône  de la photo réservée s'affiche sur la photo placée dans la tâche d'impression.

3. Appuyez sur le bouton Couleur (Color).

La photo réservée est imprimée à côté de la photo dont l'impression a déjà démarré.
Pour imprimer davantage de photos, retournez à l'étape 1.

 **Remarque**

- Lors du traitement du travail de copie, vous ne pouvez pas afficher l'écran **ACCUEIL**, modifier le menu d'impression, ni lancer d'impression à partir de l'ordinateur ou d'autres périphériques.
- Lors du traitement du travail de copie, les photos dans un autre groupe ne sont pas sélectionnées.
- Lors du traitement de la tâche d'impression, vous ne pouvez pas modifier le paramètre **Format de page** ou **Type** dans l'écran de confirmation des paramètres d'impression. Le paramètre est identique à celui de la photo placée dans la tâche d'impression.
- Si vous appuyez sur le bouton **Arrêt (Stop)** pendant que la tâche d'impression est en cours, l'écran de sélection de la méthode permettant d'annuler la réservation s'affiche. En sélectionnant **Annuler toutes les réservations** puis en appuyant sur le bouton **OK**, vous pouvez annuler l'impression de toutes les photos. En sélectionnant **Annuler la dernière réservation** puis en appuyant sur le bouton **OK**, vous pouvez annuler la dernière tâche d'impression.
- Si plusieurs tâches d'impression sont déjà définies, le message **Impossible de réserver d'autres travaux d'impression. Patientez quelques instants et recommencez l'opération.** peut s'afficher sur l'écran LCD. Dans ce cas, patientez, puis essayez de nouveau d'ajouter la tâche d'impression.

U089

Impression de photos avec rognage

Vous pouvez modifier les photos affichées sur l'écran LCD en les rognant avant de lancer l'impression.

1. Assurez-vous que la machine est sous tension.

➔ Vérification que la machine est sous tension

2. Chargez du papier photo.

➔ Chargement du papier

3. Sélectionnez l'option **Impression avancée** sur l'écran **ACCUEIL**.

➔ LCD et panneau de contrôle

4. Insérez la carte mémoire dans l'emplacement de carte.

➔ Insertion de la carte mémoire

Remarque

- Si vous insérez la carte mémoire avant de sélectionner l'option **Impression avancée** sur l'écran **ACCUEIL**, l'écran de sélection des photos s'affiche sous **Photo**. Si les fichiers photo et les fichiers PDF sont enregistrés sur la carte mémoire, l'écran de confirmation de la sélection du fichier à imprimer s'affiche. Appuyez sur le bouton **ACCUEIL**, appuyez sur le bouton **ACCUEIL (HOME)**.

5. Sélectionnez **Rogner et imprimer**, puis appuyez sur le bouton **OK**.

Remarque

- Si aucune donnée photo imprimable n'est enregistrée sur la carte mémoire, **Données types pris en charge pas enregistrées**. s'affiche sur l'écran LCD.
- Si plus de 2 000 données de photos sont enregistrées sur la carte mémoire, elles seront alors réparties automatiquement par groupes de 2 000 photos selon un ordre chronologique inversé (date de la dernière modification). Consultez le message qui s'affiche sur l'écran LCD, puis appuyez sur le bouton **OK**.

6. Utilisez le bouton ◀▶ pour sélectionner la photo à imprimer, puis appuyez sur le bouton **OK**.

Remarque

- Autres options
 - ➔ Utilisation de fonctions d'affichage utiles

7. Rognez la zone d'impression.



Utilisez les boutons suivants pour rogner la zone d'impression.

Boutons ▲▼◀▶ :

Permet de positionner le cadre de rognage.

Bouton + ou - :

Définit la taille du cadre de rognage.

Bouton Fonction (Function) du centre :

Fait pivoter le cadre de rognage. Pour faire basculer le cadre de rognage en orientation portrait ou paysage, appuyez sur ce bouton.

8. Appuyez sur le bouton **OK** pour finaliser la sélection de la zone de rognage.

La zone à découper est sélectionnée et l'écran de confirmation des paramètres d'impression s'affiche.

9. Définissez les paramètres selon vos besoins.

Utilisez le bouton + ou - pour spécifier le nombre de copies.

➡ [Éléments de paramètre](#)

10. Appuyez sur le bouton **Couleur (Color)**.

La machine commence à imprimer.

 **Remarque**

- Pour annuler l'impression, appuyez sur le bouton **Arrêt (Stop)**.
 - Vous pouvez ajouter la tâche d'impression en appuyant sur le bouton **Fonction (Function)** de droite au cours de l'impression.
➡ [Ajout de la tâche d'impression](#)
 - L'image rognée ne peut pas être enregistrée sur la carte mémoire.
-

[Haut de la page ▲](#)

U002

Éléments de paramètre

Vous pouvez régler le format de page, le type de support, la correction des photos, etc. afin d'imprimer les photos enregistrées sur la carte mémoire. Pour ce faire, utilisez le menu d'impression sous **Impression avancée**.

Écran Paramètres impression

Le mode d'affichage de l'écran des paramètres d'impression varie en fonction du menu d'impression.

- **Sous Sélect. impr. photo ou Diaporama :**

L'écran suivant s'affiche lorsque vous appuyez sur le bouton **Fonction (Function)** de droite dans l'écran de sélection des photos.

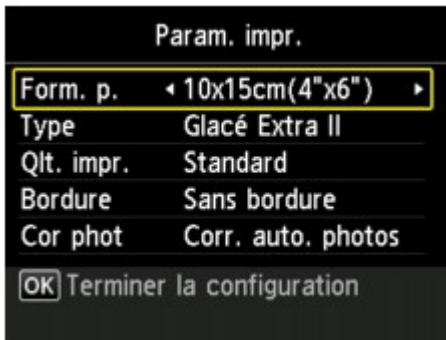

- **Sous Rogner et imprimer :**

L'écran suivant s'affiche avant l'impression.



Éléments de paramètre

Vous pouvez définir les options suivantes.

Utilisez le bouton ▲▼ pour sélectionner le paramètre et le bouton ◀▶ pour le modifier.



Remarque

- En fonction du menu d'impression, certaines options ne peuvent pas être sélectionnées. Cette section décrit les options du menu **Sélect. impr. photo**.
Le paramètre qui ne peut pas être sélectionné apparaît en grisé ou n'est pas affiché.
 - Certains paramètres ne peuvent pas être spécifiés conjointement avec d'autres paramètres ou avec les menus d'impression. Si l'option qui ne peut pas être spécifiée conjointement est sélectionnée, le message **Infos erreur** s'affiche sur l'écran LCD. Dans ce cas, appuyez sur le bouton **Fonction (Function)** de gauche pour confirmer le message, puis modifiez le paramètre.
 - Les paramètres de format de page, de type de support, etc. sont conservés même si un autre menu d'impression est sélectionné ou si la machine est mise hors tension.
-

1. Format de page

Sélectionnez le format de page pour le papier chargé.

2. Type (Type de support)

Sélectionnez le type de support pour le papier chargé.

3. Qlt. impr. (Qualité d'impression)

Sélectionnez la qualité d'impression en fonction de la photo.

4. Bordure (Impression avec bordure/sans bordure)

Sélectionnez l'impression avec ou sans bordure.

5. Cor phot

Lorsque **Corr. auto. photos** est sélectionné, la scène ou le visage figurant sur la photo est repéré et la correction la mieux adaptée à chaque photo est appliquée automatiquement. Cette fonction permet d'éclaircir l'impression des visages assombris par un contre-jour. Elle analyse également une scène (paysage, nocturne, portrait, etc.), puis la corrige en adaptant automatiquement la couleur, la luminosité ou le contraste pour impression.

Remarque

- Par défaut, la correction automatique est appliquée lors de l'impression de photos à partir d'une carte mémoire.
 - Si **Pas de correction** est sélectionné, les photos sont imprimées sans correction.
-

6. Corr. yeux rouges

Corrige l'effet « yeux rouges » dû à la prise de vue au flash dans les portraits.

Selon le type de photo, les yeux rouges peuvent ne pas être corrigés ou la correction peut s'appliquer à d'autres endroits que les yeux.

7. Imprimer la date

Active ou désactive l'impression de la date (date de prise de vue) sur une photo.

Remarque

- La date de prise de vue est imprimée en fonction des paramètres de **Format d'affichage de la date** dans **Paramètres utilisateur périph.** sous **Paramètres périphérique** sous **Config.**
➔ Paramètres utilisateur périph.
-

U014

Utilisation de fonctions d'affichage utiles

Dans certains menus d'impression photo sous **Impression avancée**, vous pouvez changer la méthode d'affichage des photos enregistrées sur la carte mémoire et spécifier la date (date de dernière modification des données) de sélection des photos.

- ➔ Changement de la méthode d'affichage
- ➔ Spécification de date de sélection des photos

Changement de la méthode d'affichage

Appuyez sur le bouton **Fonction (Function)** de gauche sur l'écran de sélection des photos pour afficher l'écran de sélection de la méthode d'affichage.

Utilisez le bouton ▲▼ pour sélectionner la méthode d'affichage, puis appuyez sur le bouton **OK**.

Vous pouvez sélectionner les méthodes suivantes.

- **Affichage standard** :
Les photos s'affichent une par une. Pour sélectionner la photo, utilisez le bouton ◀▶.
- **Affichage liste (x9)** :
Neuf photos à la fois peuvent être affichées. Pour sélectionner la photo, utilisez le bouton ▲▼ ◀▶.

Remarque

- Dans **Sélect. impr. photo**, vous pouvez indiquer le nombre de copies pour chaque photo à imprimer à l'aide des boutons + ou -.

- **Affichage liste (x45)** :
vous pouvez afficher 45 photos à la fois. Pour sélectionner la photo, utilisez le bouton ▲▼◀▶.

Spécification de date de sélection des photos

L'écran suivant s'affiche lorsque vous appuyez sur le bouton **Fonction (Function)** du centre dans l'écran de sélection des photos.



Utilisez le bouton ◀▶ pour sélectionner la date (date de dernière modification des données), puis appuyez sur le bouton **OK**.

Les photos correspondant à cette date s'affichent.

Remarque

- La date est affichée en fonction des paramètres de **Format d'affichage de la date** dans **Paramètres utilisateur périph.** sous **Paramètres périphérique** sous **Config.**
➔ Paramètres utilisateur périph.

Utilisation de la fonction Diaporama

- [Impression de photos tout en visionnant le diaporama](#)

[Haut de la page](#) ▲

U118

Impression de photos tout en visionnant le diaporama

Vous pouvez visualiser les photos sauvegardées sur la carte mémoire à l'aide du diaporama.

Dans le diaporama, les photos s'affichent automatiquement les unes après les autres.

Vous pouvez imprimer votre photo préférée tout en visionnant le diaporama.

1. Assurez-vous que la machine est sous tension.

➔ Vérification que la machine est sous tension



2. Sélectionnez l'option **Impression avancée** sur l'écran **ACCUEIL**.

➔ LCD et panneau de contrôle

3. Insérez la carte mémoire dans l'emplacement de carte.

➔ Insertion de la carte mémoire

Remarque

- Si vous insérez la carte mémoire avant de sélectionner l'option **Impression avancée** sur l'écran **ACCUEIL**, l'écran de sélection des photos s'affiche sous **Photo**. Si les fichiers photo et les fichiers PDF sont enregistrés sur la carte mémoire, l'écran de confirmation de la sélection du fichier à imprimer s'affiche. Appuyez sur le bouton **ACCUEIL**, appuyez sur le bouton **ACCUEIL (HOME)**.



4. Sélectionnez **Diaporama**, puis appuyez sur le bouton **OK**.

Remarque

- Si aucune donnée photo imprimable n'est enregistrée sur la carte mémoire, **Données types pris en charge pas enregistrées** s'affiche sur l'écran LCD.
- Si plus de 2 000 données de photos sont enregistrées sur la carte mémoire, elles seront alors réparties automatiquement par groupes de 2 000 photos selon un ordre chronologique inversé (date de la dernière modification). Consultez le message qui s'affiche sur l'écran LCD, puis appuyez sur le bouton **OK**.

5. Utilisez le bouton ▲▼ pour sélectionner l'effet à appliquer au cours de la lecture, puis appuyez sur le bouton **OK**.

Remarque

- Pour afficher les photos correspondant à la plage de dates spécifiée ou modifier l'ordre d'affichage, appuyez sur le bouton **Fonction (Function)** de droite. Pour afficher les photos correspondant à la plage de dates spécifiée, suivez les instructions à l'écran pour indiquer la date de début et la date de fin.

6. Appuyez sur le bouton **OK**.

7. Utilisez le bouton ▲▼ pour sélectionner l'affichage de la date (date de prise de vue) des photos, puis appuyez sur le bouton **OK**.

La lecture du diaporama démarre.

Remarque

- Si vous appuyez sur le bouton **OK** au cours de la lecture du diaporama, ce dernier est mis en pause.
Vous pouvez imprimer la photo affichée en appuyant sur le bouton **Couleur (Color)** pendant que le diaporama est en pause.
 - Pour afficher le diaporama d'un autre groupe lorsque les données de photos sont réparties par groupe de 2 000 photos, utilisez le bouton ◀▶ pour modifier ce groupe tandis que la lecture du diaporama est en pause.
-

Lors de l'impression de photos

Lorsque la lecture du diaporama est en pause, appuyez sur le bouton **OK** pour imprimer la photo à l'écran.



Lorsque vous lancez l'impression, chargez du papier, puis appuyez sur le bouton **Couleur (Color)**.

Remarque

- Vous pouvez modifier les paramètres d'impression en appuyant sur le bouton **Fonction (Function)** de droite.
→ **Éléments de paramètre**
 - Vous pouvez sélectionner la photo à imprimer à l'aide du bouton ◀▶. Si vous appuyez et maintenant le bouton ◀▶ enfoncé, les photos défilent par dix.
 - Pour reprendre la lecture du diaporama en pause, appuyez sur le bouton **OK**.
 - Vous pouvez reprendre la lecture du diaporama en appuyant sur le bouton **Fonction (Function)** de droite au cours de l'impression. Si l'impression n'est pas terminée, vous pouvez imprimer la photo affichée en mettant de nouveau le diaporama sur pause et en appuyant sur le bouton **Couleur (Color)**.
 - Pour annuler la lecture du diaporama, appuyez sur le bouton **ACCUEIL (HOME)**.
-

Haut de la page ▲

Utilisation d'autres fonctions d'impression

- Impression de modèles de type papier réglé ou millimétré
- Impression de documents (fichiers PDF) enregistrés sur une carte mémoire

[Haut de la page ▲](#)

U030

Impression de modèles de type papier réglé ou millimétré

Vous pouvez imprimer des modèles de type papier réglé, papier millimétré, liste de contrôle, etc., sur du papier ordinaire au format A4, B5 ou Lettre.

- ➔ Modèles imprimables
- ➔ Impression à l'aide de modèles

Modèles imprimables

Vous pouvez choisir l'un des modèles suivants :

- **Papier bloc-notes**



Vous pouvez sélectionner trois formats d'espacement de ligne.
Paramétrage sur l'écran LCD :

- **Papier bloc-notes 1 : Espacement de 8 mm**
- **Papier bloc-notes 2 : Espacement de 7 mm**
- **Papier bloc-notes 3 : Espacement de 6 mm**

Remarque

- Vous ne pouvez pas imprimer de papier bloc-notes sur du papier B5.

- **Papier millimétré**



Vous pouvez sélectionner deux tailles de quadrillage.
Paramétrage sur l'écran LCD :

- **Papier millimétré 1 : Graphique 5 mm**
- **Papier millimétré 2 : Graphique 3 mm**

Remarque

- Vous ne pouvez pas imprimer de papier millimétré sur du papier B5.

- **Liste de contrôle**



Vous pouvez imprimer un bloc-notes contenant des cases à cocher.

Paramétrage sur l'écran LCD :

Liste de contrôle

- **Papier à musique**



Vous pouvez imprimer du papier à musique contenant 10 ou 12 portées.

Paramétrage sur l'écran LCD :

- **Papier à musique 1 : Papier à musique 10 portées**
- **Papier à musique 2 : Papier à musique 12 portées**

- **Papier manuscrit**



Vous pouvez effectuer des impressions sur papier manuscrit.
Paramétrage sur l'écran LCD :
Papier manuscrit

- **Calendrier hebdo.**

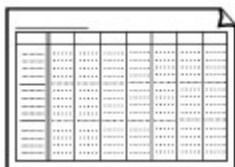

Vous pouvez imprimer un modèle de calendrier hebdomadaire.
Paramétrage sur l'écran LCD :
Calendrier hebdomadaire

- **Calendrier mensuel**

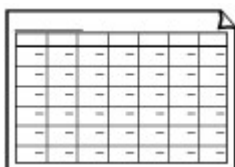

Vous pouvez imprimer un modèle de calendrier mensuel.
Paramétrage sur l'écran LCD :
Calendrier mensuel

Impression à l'aide de modèles

Imprimez un modèle en procédant comme suit.

- 1. Assurez-vous que la machine est sous tension.**

➡ Vérification que la machine est sous tension

- 2. Chargez du papier ordinaire au format A4, B5 ou Lettre.**

➡ Chargement du papier

- 3. Sélectionnez l'option  Impression avancée sur l'écran ACCUEIL.**

➡ LCD et panneau de contrôle

- 4. Sélectionnez  Impression modèle, puis appuyez sur le bouton OK.**

- 5. Utilisez le bouton ▲▼◀▶ pour sélectionner le modèle à imprimer, puis appuyez sur le bouton OK.**

➡ Modèles imprimables

- 6. Spécifiez les paramètres pour définir le format de page et l'impression recto/verso, et utilisez le bouton + ou - pour indiquer le nombre de copies.**

Utilisez le bouton ▲▼ pour sélectionner le paramètre et le bouton ◀▶ pour modifier les paramètres.

Remarque

- En fonction du modèle, certains formats de page ne peuvent pas être spécifiés. S'il est sélectionné, le message **Infos erreur** s'affiche sur l'écran LCD. Dans ce cas, appuyez sur le bouton **Fonction (Function)** de gauche pour confirmer le message, puis modifiez le paramètre.
-

7. Lancez l'impression.

Appuyez sur le bouton **Couleur (Color)** pour imprimer les modèles suivants.

Papier bloc-notes 1/Papier bloc-notes 2/Papier bloc-notes 3/Papier millimétré 1/Papier millimétré 2/Papier manuscrit

Appuyez sur le bouton **Noir (Black)** pour imprimer les modèles suivants.

Liste de contrôle/Papier à musique 1/Papier à musique 2/Calendrier hebdomadaire/Calendrier mensuel

[Haut de la page ▲](#)

U098

Impression de documents (fichiers PDF) enregistrés sur une carte mémoire

Vous pouvez imprimer des fichiers PDF numérisés à l'aide du panneau de contrôle de la machine ou créés avec Canon IJ Scan Utility ou My Image Garden (logiciel d'application compatible avec la machine) depuis une carte mémoire.



Remarque

- Vous pouvez imprimer des fichiers PDF remplissant les conditions suivantes depuis une carte mémoire. Les fichiers autres que les PDF suivants ne peuvent pas être imprimés, même s'ils apparaissent dans la liste de documents.
 - Fichiers PDF numérisés à l'aide du panneau de contrôle de la machine et enregistrés sur une carte mémoire avec **Format** défini sur **PDF** ou **PDF compact** (Extension : .pdf)
Pour plus d'informations sur la numérisation à l'aide du panneau de contrôle de la machine :
➔ [Enregistrement des données numérisées sur la carte mémoire à l'aide du panneau de contrôle de la machine](#)
 - Les fichiers PDF créés à l'aide de Canon IJ Scan Utility ou My Image Garden (logiciel d'application compatible avec la machine) (Extension : .pdf)
A l'exception des données suivantes :
 - Données chiffrées
 - Données supérieures à 2 Go
 - Données contenant des images numérisées à 9601 pixels ou davantage horizontalement et verticalement.Pour plus d'informations sur la création de fichiers PDF à l'aide de My Image Garden (logiciel d'application compatible avec la machine) :
➔ [Création/modification de fichiers PDF](#)
Pour plus d'informations sur la création de fichiers PDF à l'aide de Canon IJ Scan Utility (logiciel d'application compatible avec la machine) :
➔ [Numérisation de documents](#)

1. Assurez-vous que la machine est sous tension.

➔ [Vérification que la machine est sous tension](#)

2. Chargez du papier ordinaire au format A4 ou Lettre.

➔ [Chargement du papier](#)

3. Sélectionnez l'option **Impression avancée** sur l'écran **ACCUEIL**.

➔ [LCD et panneau de contrôle](#)

4. Sélectionnez **Impression PDF**, puis appuyez sur le bouton **OK**.

5. Insérez la carte mémoire dans l'emplacement de carte.

➔ [Insertion de la carte mémoire](#)

La liste des documents s'affiche.



Remarque

- Si les fichiers photo et les fichiers PDF sont enregistrés sur la carte mémoire et que vous insérez la carte mémoire avant de sélectionner **Impression PDF**, l'écran de confirmation de la

sélection du fichier à imprimer s'affiche. Sélectionnez **Imprimer les documents** dans l'écran qui s'affiche, puis appuyez sur le bouton **OK**.

- Si aucun document imprimable (fichiers PDF) n'est enregistré sur la carte mémoire, le message **Données types pris en charge pas enregistrées.** s'affiche sur l'écran LCD.

6. Sélectionnez le document à imprimer, puis appuyez sur le bouton **OK**.

Utilisez le bouton ▲▼ pour sélectionner le document à imprimer en mode d'affichage liste et utilisez le bouton ◀▶ pour sélectionner le document à imprimer en mode d'aperçu.

Remarque

- Les noms de fichiers peuvent ne pas s'afficher correctement dans la liste de documents s'ils sont trop longs ou contiennent des caractères non compatibles.
- Lorsque la liste de documents s'affiche, appuyez sur le bouton **Fonction (Function)** de gauche pour afficher l'écran d'aperçu. L'écran d'aperçu affiche la première page de chaque fichier PDF sur l'écran LCD. En outre, si un document est au format paysage, il sera affiché avec une rotation de 90 degrés.
- Avec certains fichiers PDF, l'affichage de l'aperçu peut prendre plus de temps ou une partie de l'aperçu peut être découpée.
- Le nom des fichiers PDF s'affiche même si ces fichiers PDF ne peuvent pas être imprimés à partir du panneau de contrôle de la machine. Les fichiers PDF ne peuvent pas être imprimés lorsqu'une des conditions suivantes est remplie :
 - Fichiers PDF enregistrés à l'aide d'un logiciel d'application autre que Canon IJ Scan Utility et My Image Garden (logiciel d'application compatible avec la machine)
 - PDF fichiers pour lesquels l'écran d'aperçu n'est pas disponible (« ? » s'affiche sur l'écran d'aperçu.)
- Il est conseillé de vérifier si un fichier PDF est imprimable. Lorsque la liste de documents s'affiche, appuyez sur le bouton **Fonction (Function)** de droite pour afficher l'écran **Détails**. Le fichier PDF ne peut pas être imprimé lorsqu'une des conditions suivantes est remplie :
 - Les informations ne peuvent pas être affichées sur l'écran **Détails**.
 - Des caractères autres que le nom de la machine, **IJ Scan Utility** ou **My Image Garden** s'affichent dans **Créé par**.
- Les fichiers PDF créés à l'aide d'un logiciel d'application autre que Canon IJ Scan Utility et My Image Garden (logiciel d'application compatible avec la machine) ne peuvent pas être imprimés même s'ils ont été enregistrés avec Canon IJ Scan Utility ou My Image Garden.

7. Définissez les paramètres selon vos besoins.

Utilisez le bouton ▲▼ pour sélectionner le paramètre et le bouton ◀▶ pour modifier les paramètres.

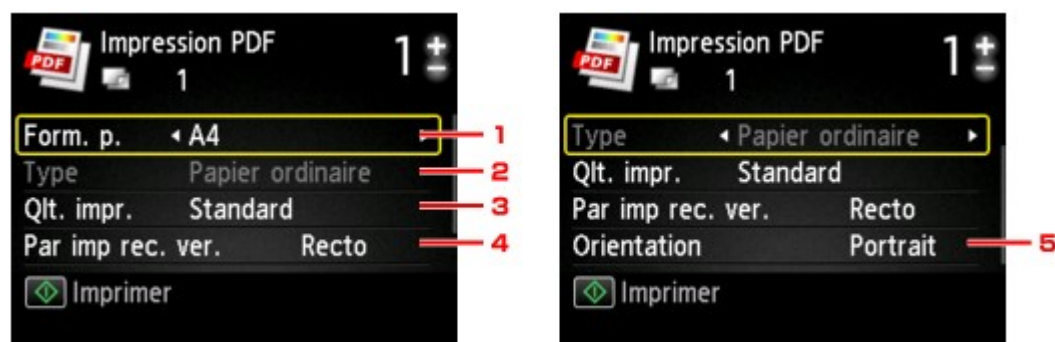

1. **Format de page**

Sélectionnez le format de page en fonction du papier chargé.

2. **Type** (Type de support)

Le type de papier est défini sur **Papier ordinaire**.

3. **Qt. impr.** (Qualité d'impression)

Spécifiez la qualité d'impression.

4. **Par imp rec. ver.**

Sélectionnez l'impression recto simple vers recto.

Si **Rec. ver.** est sélectionné, appuyez sur le **Fonction (Function)** de droite pour sélectionner le côté d'agrafage.

Remarque

- Si le nom de la machine, **IJ Scan Utility** ou **My Image Garden** s'affiche dans **Créé par** sur l'écran **Détails**, vous pouvez sélectionner **Rec. ver.** pour imprimer sur les deux côtés d'une même feuille de papier.
-

5. Orientation

Sélectionnez l'orientation du document.

8. Indiquez le nombre de copies à l'aide du bouton **+** ou **-**.

9. Appuyez sur le bouton **Couleur (Color)**.

La machine commence à imprimer.

Remarque

- Vous pouvez imprimer jusqu'à 250 pages à la fois. Si vous essayez d'imprimer plus de 250 pages d'un fichier PDF, le message **Trop de pages dans fichier PDF spécifié. Pages dépassant nombre de pages pouvant être imprimées ne seront pas imprimées. Continuer ?** s'affiche sur l'écran LCD. Pour lancer l'impression, sélectionnez **Oui** et appuyez sur le bouton **OK**. Si vous devez imprimer plus de 250 pages d'un fichier PDF, lancez l'impression depuis un ordinateur.
 - Selon le fichier PDF, il peut être imprimé avec une rotation de 90 degrés.
 - Si le document est plus grand que le format de page spécifié sur la machine, il sera imprimé à une taille réduite. Dans ce cas, il est possible que les fines lignes du document ne soient pas imprimées ou que les images soient mal alignées.
 - Avec certains fichiers PDF, un message d'erreur peut s'afficher avant le début de l'impression ou en cours d'impression.
Pour plus d'informations, reportez-vous à la section [Un message d'erreur s'affiche sur l'écran LCD](#).
-

[Haut de la page ▲](#)

Copie

- Copie de documents  **Basique**
- Affichage de l'écran Aperçu
- Éléments de paramètre
- Réduction ou agrandissement d'une copie
- Copie recto verso
- À propos du menu Copie spéciale
- Copie de deux pages sur une seule feuille
- Copie de quatre pages sur une seule feuille
- Copie d'originaux épais tels que des livres
- Copie sans bordure
- Copie de photos

Haut de la page 

U031

Copie de documents

Placez le document original sur la vitre d'exposition pour lancer la copie.

Cette section décrit la procédure à suivre pour effectuer une copie avec la fonction **Copie standard**.

1. Assurez-vous que la machine est sous tension.

➔ Vérification que la machine est sous tension

2. Chargez le papier.

➔ Chargement du papier

3. Sélectionnez **Copie** dans l'écran **ACCUEIL**.

➔ LCD et panneau de contrôle

L'écran d'attente de copie s'affiche.

4. Placez le document original sur la vitre d'exposition.

➔ Chargement des originaux

5. Définissez les paramètres selon vos besoins.



1. Nombre de copies

Utilisez le bouton + ou -.

2. Paramètres d'impression

Appuyez sur le bouton **Fonction (Function)** de droite pour afficher l'écran des paramètres d'impression.

Dans l'écran des paramètres d'impression, vous pouvez modifier les paramètres, tels que le format de page, le type de support, la qualité d'impression, etc.

➔ Éléments de paramètre

3. Aperçu

Si vous appuyez sur le bouton **Fonction (Function)** à gauche, vous pouvez afficher un aperçu de l'impression sur l'écran correspondant.

➔ Affichage de l'écran Aperçu

6. Appuyez sur le bouton **Couleur (Color)** pour effectuer une copie couleur ou sur le bouton **Noir (Black)** pour une copie en noir et blanc.

La machine lance la copie.

Une fois la copie terminée, retirez l'original de la vitre d'exposition.

Important

- N'ouvrez pas le couvercle du scanner et ne retirez pas l'original de la vitre d'exposition tant que la numérisation n'est pas terminée.

Remarque

- Pour annuler la copie, appuyez sur le bouton **Arrêt (Stop)**.

Ajout de la tâche de copie (Réservation de la copie)

Vous pouvez ajouter le travail de copie pendant l'impression (Réservation de la copie).

L'écran ci-dessous s'affiche lorsque vous pouvez ajouter la tâche de copie.

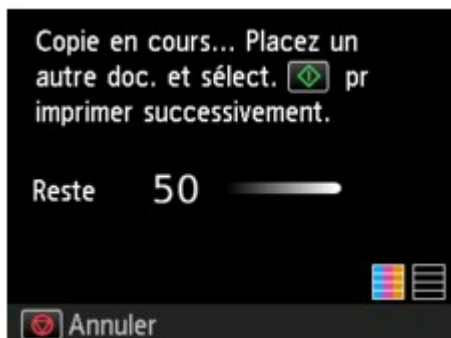

Placez l'original sur la vitre d'exposition et appuyez sur le même bouton que celui sur lequel vous avez appuyé précédemment (**Couleur (Color)** ou **Noir (Black)**).

Important

- Lorsque vous chargez l'original sur la vitre d'exposition, maniez le couvercle du scanner avec délicatesse.

Remarque

- Lorsque l'option **Qlt. impr.** (qualité d'impression) est définie **Haute**, vous ne pouvez pas ajouter le travail de copie.
- Lorsque vous ajoutez la tâche de copie, il n'est pas possible de modifier le nombre de copies ni les paramètres, tels que le format de page ou le type de support.
- Si vous appuyez sur le bouton **Arrêt (Stop)** pendant que la tâche de réservation de copie est en cours, l'écran de sélection de la méthode permettant d'annuler la copie s'affiche. En sélectionnant l'option **Annuler toutes les réservations** et en appuyant ensuite sur le bouton **OK**, vous pouvez annuler la copie de toutes les données numérisées. En sélectionnant **Annuler la dernière réservation** et en appuyant ensuite sur le bouton **OK**, vous pouvez annuler la dernière tâche de copie.
- Si le document défini pour l'ajout de la tâche de copie contient un trop grand nombre de pages, il se peut que le message **Impossible d'ajouter plus de travaux de copie. Patientez quelques instants et recommencez l'opération.** s'affiche sur l'écran LCD. Appuyez sur le bouton **OK** et patientez quelques instants avant de faire une nouvelle tentative.
- Si le message **Echec de la réservation du travail de copie. Recommencer depuis le début.** s'affiche sur l'écran LCD lors de la numérisation, appuyez sur le bouton **OK**, puis sur le bouton **Arrêt (Stop)** pour annuler la copie. Copiez ensuite les documents dont la copie n'est pas terminée.

U035

Affichage de l'écran Aperçu

Lorsque vous placez l'original sur la vitre d'exposition et que vous sélectionnez **Copie standard** ou **Copie av. eff. cadre** dans **Impression avancée**, vous pouvez appuyer sur un bouton **Fonction (Function)** pour afficher un aperçu de l'impression sur l'écran d'aperçu.

Lorsque l'option **Copie standard** est sélectionnée, appuyez sur le bouton **Fonction (Function)** de gauche sur l'écran d'attente de copie.

Lorsque l'option **Copie av. eff. cadre** est sélectionnée, appuyez sur le bouton **Fonction (Function)** de droite sur l'écran des paramètres d'impression.

Important

- Dans les conditions ci-dessous, vous ne pouvez pas utiliser le bouton **Fonction (Function)** de gauche lorsque l'écran d'attente de copie est affiché.
 - L'option **Rec. ver.** est sélectionnée pour **Par imp rec. ver.**
 - L'option **Copie 2 sur 1** ou **Copie 4 sur 1** est sélectionnée pour **M. en p.**

Si l'une des conditions ci-dessus est sélectionnée, vous pouvez choisir d'afficher l'écran d'aperçu à l'issue de la numérisation du document original.

➡ Copie recto verso

➡ Copie de deux pages sur une seule feuille

➡ Copie de quatre pages sur une seule feuille

- L'image originale sera numérisée pour afficher l'image d'aperçu. N'ouvrez pas le couvercle du scanner tant que l'écran d'aperçu n'est pas affiché.
- Les originaux sont de nouveau numérisés après l'affichage de l'écran d'aperçu et avant le début de la copie. N'ouvrez pas le couvercle du scanner et ne retirez pas l'original de la vitre d'exposition tant que le message **Numérisation de document en cours...** est affiché.



1. Aperçu de l'original

L'original placé sur la vitre d'exposition s'affiche. Si l'image affichée est inclinée, reportez-vous à la section **Chargement des originaux** et repositionnez l'original correctement, puis affichez un nouvel aperçu de l'original dans l'écran d'aperçu.

2. Format de page

Un cadre indiquant le format de page sélectionné se superpose à l'image. L'intérieur du cadre sera imprimé.

3. Agrandissement

Le paramètre d'agrandissement, défini lorsque l'écran d'aperçu était affiché, apparaît. Si vous avez sélectionné un paramètre autre que **Ech. papier**, vous pouvez modifier le paramètre d'agrandissement à l'aide du bouton ▲▼.

Haut de la page ▲

U032

Éléments de paramètre

Vous pouvez modifier des paramètres de copie tels que l'agrandissement ou l'intensité.

Écran Paramètres impression

Remarque

- Pour plus d'informations sur l'écran des paramètres d'impression ou sur le paramétrage de **Copie photo**, reportez-vous à la section [Copie de photos](#).

Le mode d'affichage de l'écran des paramètres d'impression varie en fonction du menu de copie.

- Sous **Copie standard** :
L'écran suivant s'affiche lorsque vous appuyez sur le bouton **Fonction (Function)** de droite dans l'écran d'attente de copie.

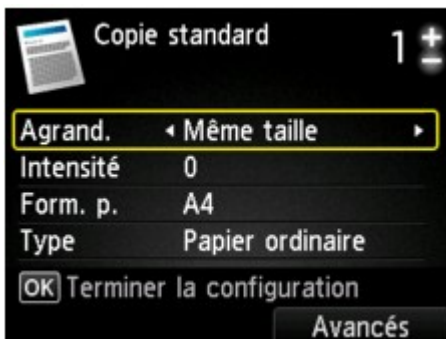

- Sous **Copie sans bordure** ou **Copie av. eff. cadre** :
L'écran suivant s'affiche avant la copie.



Éléments de paramètre

Vous pouvez définir les options suivantes.

Utilisez le bouton ▲▼ pour sélectionner le paramètre et le bouton ◀▶ pour le modifier.

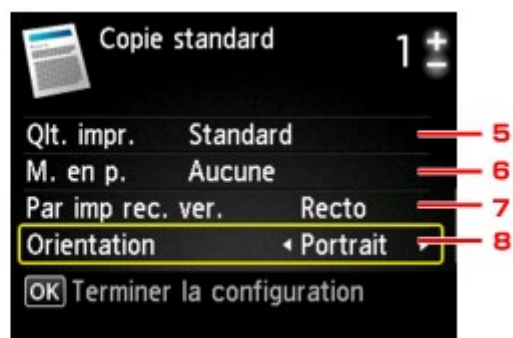
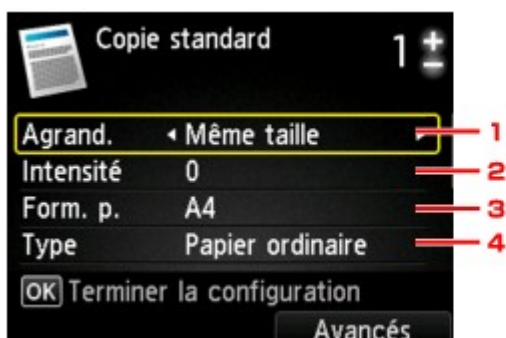

Remarque

- En fonction du menu de copie, certaines options ne peuvent pas être sélectionnées. Cette section décrit les options du menu **Copie standard**.
Le paramètre qui apparaît en grisé ne peut pas être sélectionné.
Pour plus d'informations sur les paramètres **Copie photo**, reportez-vous à la section **Copie de photos**.
- Certains paramètres ne peuvent pas être spécifiés conjointement avec un autre paramètre ou avec le Menu Copie. Si l'option qui ne peut pas être spécifiée conjointement est sélectionnée, le message **Infos erreur** s'affiche sur l'écran LCD. Dans ce cas, appuyez sur le bouton **Fonction (Function)** de gauche pour confirmer le message, puis modifiez le paramètre.
- Les paramètres de format de page, de type de support, etc. sont conservés même si la machine est mise hors tension.
- Lorsque la copie démarre à partir du menu de copie avec le paramètre spécifié non disponible, le message **Fonction spécifiée non disponible avec paramètres actuels** s'affiche sur l'écran LCD. Modifiez le paramètre en suivant les instructions affichées à l'écran.

1. Agrand. (Agrandissement)

Précisez la méthode de réduction ou d'agrandissement.

➡ Réduction ou agrandissement d'une copie

2. Intensité

Sélectionnez l'intensité. Lorsque l'option **Auto** est sélectionnée, l'intensité est réglée automatiquement en fonction des originaux placés sur la vitre d'exposition. **Auto** s'affiche sur l'écran d'attente de copie.



3. Format de page

Sélectionnez le format de page pour le papier chargé.

4. Type (Type de support)

Sélectionnez le type de support pour le papier chargé.

5. Qlt. impr. (Qualité d'impression)

Ajustez la qualité d'impression en fonction de l'original.

Important

- Si vous utilisez **Rapide** alors que **Type** est paramétré sur **Papier ordinaire** et que la qualité n'est pas aussi bonne que prévu, sélectionnez **Standard** ou **Haute** sous **Qlt. impr.** et recommencez la copie.
- Sélectionnez **Haute** sous **Qlt. impr.** pour une copie en niveaux de gris. L'impression en niveaux de gris offre une échelle de gris différente de l'impression en noir et blanc.

6. M. en p.

Sélectionnez la mise en page.

➡ Copie de deux pages sur une seule feuille

➡ Copie de quatre pages sur une seule feuille

7. Par imp rec. ver.

Indiquez si vous souhaitez effectuer une copie recto verso.

➡ Copie recto verso

8. Orientation

Sélectionnez l'orientation du document d'origine.

Haut de la page ▲

U033

Réduction ou agrandissement d'une copie

Vous pouvez éventuellement spécifier le niveau d'agrandissement ou sélectionner une copie en fonction d'un pourcentage prédéfini ou de l'échelle du papier.

L'écran LCD ci-dessous s'affiche lorsque vous appuyez sur le bouton **Fonction (Function)** à droite sur l'écran d'attente de copie. Sélectionnez la méthode de réduction ou d'agrandissement sous **Agrand.**



Remarque

- En fonction du menu de copie, certaines méthodes de réduction/agrandissement ne sont pas disponibles.

- Echelle papier

La machine réduit ou agrandit automatiquement l'image en fonction de la taille de la page.



Paramètre dans **Agrand.** : **Ech. papier**

Remarque

- Lorsque vous sélectionnez **Ech. papier**, il se peut que le format de la page ne soit pas détecté correctement, selon l'original utilisé. Dans ce cas, sélectionnez un paramètre autre que **Ech. papier**.

- Ratio prédéfini

Vous pouvez sélectionner un des ratios prédéfinis pour réduire ou agrandir des copies.

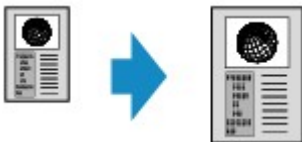

Sélectionnez le pourcentage approprié en fonction de la taille de l'original et du format de page.

Paramètre dans **Agrand.** : **70 % A4->A5/86 % A4->B5/94 % A4->LTR/115 % B5->A4/141 % A5->A4/156 % 5x7->LTR/183 % 4x6->LTR**

Remarque

- Certains pourcentages prédéfinis ne sont pas disponibles dans certains pays.

- Copie au ratio spécifié

Vous pouvez spécifier le taux en pourcentage pour réduire ou agrandir des copies.



Si vous sélectionnez une option autre que **Ech. papier** et appuyez sur le bouton **Fonction (Function)** de droite, l'écran **Agrandiss.** s'affiche. Utilisez le bouton ▲▼ pour spécifier l'agrandissement.



Remarque

- **400% MAX** (pourcentage de copie maximum) et **25% MIN** (pourcentage de copie minimum) peuvent être sélectionnés.
 - Si vous réalisez une copie de la même taille que l'original, sélectionnez **Même taille**.
-

[Haut de la page ▲](#)

U038

Copie recto verso

Si vous sélectionnez **Rec. ver.** pour **Par imp rec. ver.** sous **Copie standard**, vous pouvez copier deux pages d'un original sur les deux côtés d'une seule feuille de papier.



Appuyez sur le bouton **Fonction (Function)** de droite pour sélectionner le côté d'agrafage.

- Lorsque **Portrait** est sélectionné pour **Orientation**

Agrafage côté long



Agrafage côté court



- Lorsque **Paysage** est sélectionné pour **Orientation**

Agrafage côté long



Agrafage côté court



Après avoir sélectionné le côté de l'agrafage et appuyé sur le bouton **OK**, vous pouvez choisir d'utiliser l'écran d'aperçu. Si vous sélectionnez l'option **Activé**, l'écran d'aperçu s'affiche de sorte que vous puissiez vérifier l'orientation.

Remarque

- Si le message **Mémoire périphérique pleine. Impossible de continuer le processus.** s'affiche sur l'écran LCD lors de la numérisation, définissez la qualité d'impression sur **Standard** avant de relancer la copie. Si le problème n'est pas résolu, choisissez la qualité d'impression **Rapide** et faites une nouvelle tentative.
- Le paramètre de copie recto verso peut être utilisé conjointement avec **Copie 2 sur 1** ou **Copie 4 sur 1** lorsque **Copie standard** est sélectionné.
 - ➔ Copie de deux pages sur une seule feuille
 - ➔ Copie de quatre pages sur une seule feuille
- Si vous effectuez une copie en noir et blanc, l'intensité d'impression de la copie recto verso peut être différente de celle d'une copie en recto simple.

Lors de la vérification de l'orientation :

Si vous utilisez l'écran d'aperçu, l'écran ci-dessous s'affiche de sorte que vous puissiez vérifier l'orientation.

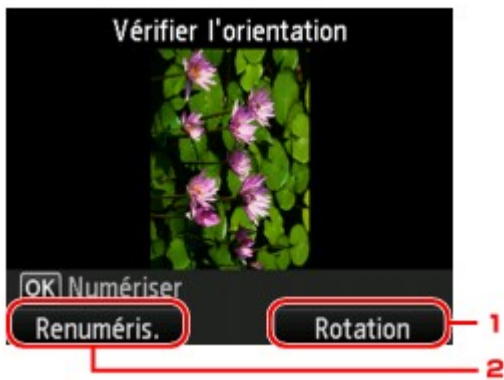

1. Rotation

Si vous appuyez sur le bouton **Fonction (Function)** de droite, le document original pivote de 180 degrés.

2. Renuméris.

Si vous appuyez le bouton **Fonction (Function)** de gauche, le document original est renumérisé.

Appuyez sur le bouton **OK** pour lancer la numérisation.

Au terme de la numérisation :

L'écran **Paramètre document** s'affiche sur l'écran LCD après la numérisation de chacune des feuilles de l'original.

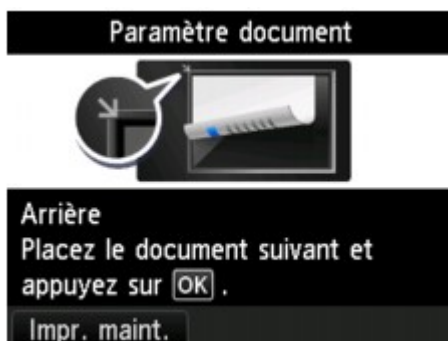

Une fois la feuille de l'original numérisée, retirez-la de la vitre d'exposition placez la feuille suivante sur la vitre d'exposition et appuyez sur le bouton **OK**.

Remarque

- Si vous n'avez plus de feuilles à numériser, appuyez sur le bouton **Fonction (Function)** de gauche. La machine lance la copie.
- Vous pouvez ajouter la tâche de copie pendant l'impression.
➡ Ajout de la tâche de copie (Réservation de la copie)

U036

À propos du menu Copie spéciale

Vous pouvez sélectionner les menus suivants dans le menu **Impression avancée** pour copier les originaux.



Copie sans bordure

Vous pouvez effectuer des copies d'images de façon à ce qu'elles occupent la totalité de la page, sans marge.

➡ Copie sans bordure



Copie av. eff. cadre

En cas de copie de documents originaux épais tels que des livres, vous pouvez effectuer des copies ne comportant pas de marges noires ni d'ombres de gouttière autour de l'image.

➡ Copie d'originaux épais tels que des livres



Copie photo

Vous pouvez copier toutes les photos que vous avez numérisées.

➡ Copie de photos

[Haut de la page ▲](#)

U040

Copie de deux pages sur une seule feuille

Lorsque vous sélectionnez **Copie 2 sur 1** pour **M. en p.** dans **Copie standard**, vous pouvez copier deux pages d'un original sur une seule feuille de papier en réduisant chaque image.

Appuyez sur le bouton **Fonction (Function)** de droite dans l'écran d'attente de copie pour afficher l'écran des paramètres d'impression, puis sélectionnez **Copie 2 sur 1** pour **M. en p.**.

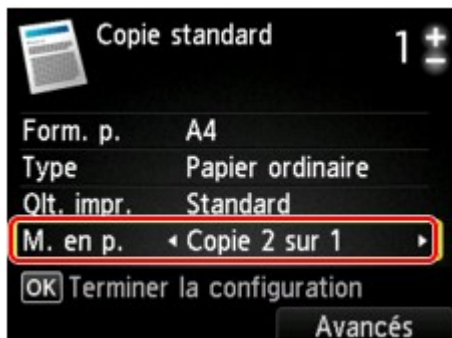

Appuyez sur le bouton **Fonction (Function)** de droite pour spécifier la mise en page avancée. Vous pouvez également utiliser cette fonction avec le paramètre **Orientation**.

- Lorsque **Portrait** est sélectionné pour **Orientation**

Mise en page copie 2 sur 1 : De gauche à droite



Mise en page copie 2 sur 1 : De droite à gauche



- Lorsque **Paysage** est sélectionné pour **Orientation**

Mise en page copie 2 sur 1 : Haut en bas



Mise en page copie 2 sur 1 : Bas en haut



Après avoir sélectionné la mise en page et appuyé sur le bouton **OK**, vous pouvez choisir d'utiliser l'écran d'aperçu. Si vous sélectionnez l'option **Activé**, l'écran d'aperçu s'affiche de sorte que vous puissiez vérifier l'orientation.

Remarque

- Si le message **Mémoire périphérique pleine. Impossible de continuer le processus.** s'affiche sur l'écran LCD lors de la numérisation, définissez la qualité d'impression sur **Standard** avant de relancer la copie. Si le problème n'est pas résolu, choisissez la qualité d'impression **Rapide** et faites une nouvelle tentative.
- Cette fonction peut être utilisée conjointement avec l'option Copie recto verso. Si vous utilisez cette fonction conjointement, vous pouvez copier quatre pages d'un original sur une seule feuille de papier. Dans ce cas, deux pages d'un original sont copiées sur les deux côtés d'une feuille de papier. Si vous utilisez cette fonction conjointement, sélectionnez **Rec. ver.** pour **Par imp rec. ver.** ainsi que le côté d'agrafage du papier d'impression sur l'écran Param. impr. Pour plus d'informations sur la fonction de copie recto verso :
 ➔ [Copie recto verso](#)

Lors de la vérification de l'orientation :

Si vous utilisez l'écran d'aperçu, l'écran ci-dessous s'affiche de sorte que vous puissiez vérifier

l'orientation.

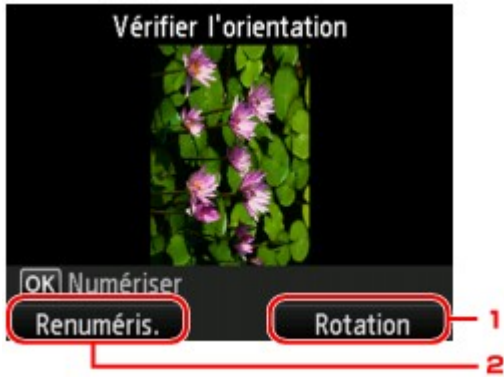

1. Rotation

Si vous appuyez sur le bouton **Fonction (Function)** de droite, le document original pivote de 180 degrés.

2. Renuméris.

Si vous appuyez le bouton **Fonction (Function)** de gauche, le document original est renumérisé.

Appuyez sur le bouton **OK** pour lancer la numérisation.

Au terme de la numérisation :

L'écran **Paramètre document** s'affiche sur l'écran LCD après la numérisation de la première feuille de l'original.

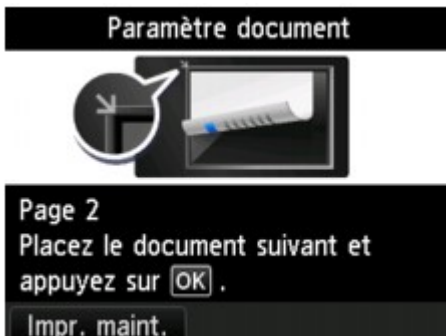

Retirez la première feuille de l'original de la vitre d'exposition, placez la seconde feuille sur la vitre d'exposition, puis appuyez sur le bouton **OK**.

La numérisation par la machine de la seconde feuille de l'original commence et la copie est effectuée.

Remarque

- Si vous n'avez plus de feuilles à numériser, appuyez sur le bouton **Fonction (Function)** de gauche. La machine lance la copie.
- Vous pouvez ajouter la tâche de copie pendant l'impression.
➔ Ajout de la tâche de copie (Réservation de la copie)
- Si vous utilisez cette fonction conjointement avec la copie recto verso, l'écran **Paramètre document** s'affiche à l'issue de la numérisation de la deuxième feuille de l'original. Suivez les instructions à l'écran pour numériser la troisième et la quatrième feuilles de l'original.

U041

Copie de quatre pages sur une seule feuille

Lorsque vous sélectionnez **Copie 4 sur 1** pour **M. en p.** dans **Copie standard**, vous pouvez copier quatre pages d'un original sur une seule feuille de papier en réduisant chaque image. Quatre mises en page différentes sont possibles.

Appuyez sur le bouton **Fonction (Function)** de droite dans l'écran d'attente de copie pour afficher l'écran des paramètres d'impression, puis sélectionnez **Copie 4 sur 1** pour **M. en p.**.

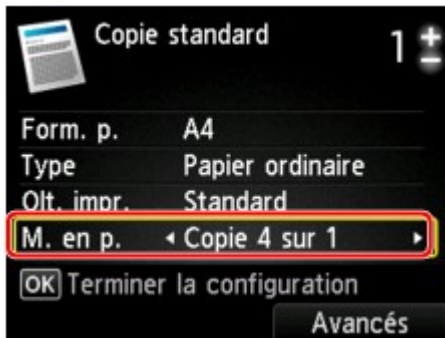

Appuyez sur le bouton **Fonction (Function)** de droite pour spécifier la mise en page avancé.

- Lorsque **Sup. gauche à droite** est sélectionné

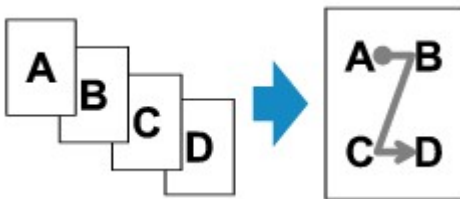

- Lorsque **Sup. droit à gauche** est sélectionné

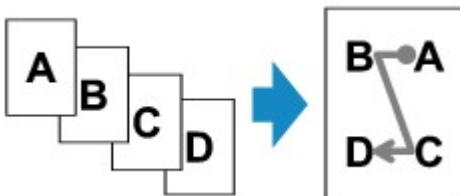

- Lorsque **Sup. gauche à bas** est sélectionné

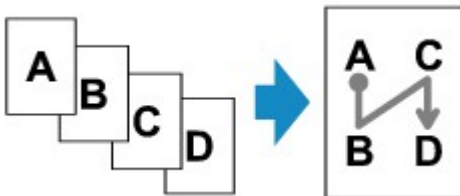

- Lorsque **Sup. droit à bas** est sélectionné

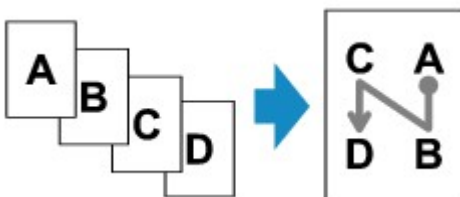

Après avoir sélectionné la mise en page et appuyé sur le bouton **OK**, vous pouvez choisir d'utiliser l'écran d'aperçu. Si vous sélectionnez l'option **Activé**, l'écran d'aperçu s'affiche de sorte que vous puissiez vérifier l'orientation.

Remarque

- Si le message **Mémoire périphérique pleine. Impossible de continuer le processus.** s'affiche sur l'écran LCD lors de la numérisation, définissez la qualité d'impression sur **Standard** avant de relancer la copie. Si le problème n'est pas résolu, choisissez la qualité d'impression **Rapide** et faites une nouvelle tentative.
- Cette fonction peut être utilisée conjointement avec l'option Copie recto verso. Si vous utilisez cette fonction conjointement, vous pouvez copier huit pages d'un original sur une seule feuille de papier. Dans ce cas, quatre pages d'un original sont copiées sur les deux côtés d'une feuille de papier. Si vous utilisez cette fonction conjointement, sélectionnez **Rec. ver.** pour **Par imp rec. ver.** ainsi que le côté d'agrafage du papier d'impression sur l'écran Param. impr. Pour plus d'informations sur la fonction de copie recto verso :
➔ Copie recto verso

Lors de la vérification de l'orientation :

Si vous utilisez l'écran d'aperçu, l'écran ci-dessous s'affiche de sorte que vous puissiez vérifier l'orientation.

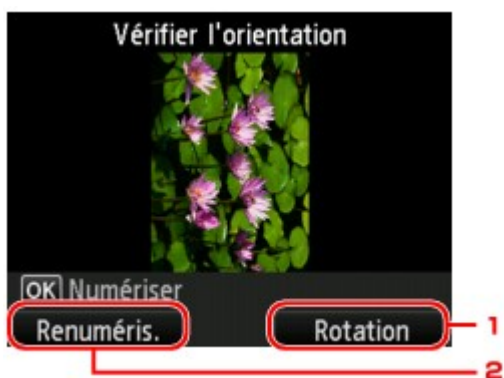

1. Rotation

Si vous appuyez sur le bouton **Fonction (Function)** de droite, le document original pivote de 180 degrés.

2. Renuméris.

Si vous appuyez le bouton **Fonction (Function)** de gauche, le document original est renumérisé.

Appuyez sur le bouton **OK** pour lancer la numérisation.

Au terme de la numérisation :

L'écran **Paramètre document** s'affiche sur l'écran LCD après la numérisation de chacune des feuilles de l'original.

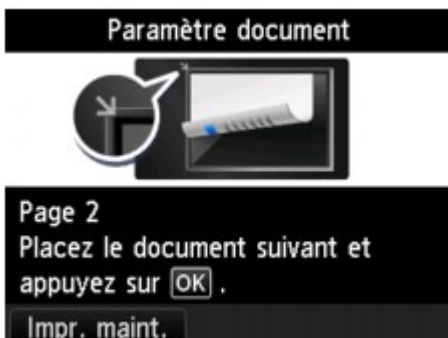

Une fois la feuille de l'original numérisée, retirez-la de la vitre d'exposition placez la feuille suivante sur la vitre d'exposition et appuyez sur le bouton **OK**.

Une fois la quatrième feuille de l'original numérisée, la machine lance la copie.

Remarque

- Si vous n'avez plus de feuilles à numériser, appuyez sur le bouton **Fonction (Function)** de gauche. La machine lance la copie.
 - Vous pouvez ajouter la tâche de copie pendant l'impression.
➡ **Ajout de la tâche de copie (Réservation de la copie)**
 - Si vous utilisez cette fonction conjointement avec la copie recto verso, l'écran **Paramètre document** s'affiche à l'issue de la numérisation de la quatrième feuille de l'original. Suivez les instructions à l'écran pour numériser le reste des originaux.
-

[Haut de la page ▲](#)

U043

Copie d'originaux épais tels que des livres

En cas de copie de documents originaux épais tels que des livres, vous pouvez effectuer des copies ne comportant pas de marges noires ni d'ombres de gouttière autour de l'image. L'utilisation de cette fonction peut permettre d'économiser de l'encre.



1. Assurez-vous que la machine est sous tension.

➔ Vérification que la machine est sous tension

2. Chargez le papier.

➔ Chargement du papier

3. Sélectionnez l'option **Impression avancée** sur l'écran **ACCUEIL**.

➔ LCD et panneau de contrôle

4. Sélectionnez **Copie av. eff. cadre**, puis appuyez sur le bouton **OK**.

5. Placez le document original sur la vitre d'exposition.

➔ Chargement des originaux

6. Indiquez le nombre de copies à l'aide du bouton **+** ou **-**.

Modifiez les paramètres d'impression selon vos besoins.

➔ Éléments de paramètre

Remarque

- Lorsque l'écran d'attente de copie s'affiche, appuyez sur le bouton **Fonction (Function)** de droite pour afficher un aperçu de l'impression sur l'écran d'aperçu.

➔ Affichage de l'écran Aperçu

7. Appuyez sur le bouton **Couleur (Color)** pour effectuer une copie couleur ou sur le bouton **Noir (Black)** pour une copie en noir et blanc.

La machine lance la copie.

Remarque

- Fermez le couvercle du scanner.
- Une fine marge noire peut apparaître autour de l'image. Cette fonction permet d'éliminer les marges noires uniquement. Si le livre à numériser est trop fin ou si la machine est installée à côté d'une fenêtre ou dans un lieu très lumineux, une légère marge noire peut rester. Par ailleurs, si l'original est noir, la machine ne fait pas de distinction entre la couleur du document et l'ombre, ce qui peut provoquer un léger rognage ou une ombre au niveau du pli.

U039

Copie sans bordure

Vous pouvez effectuer des copies d'images sur du papier photo de façon à ce qu'elles occupent la totalité de la page, sans marge.

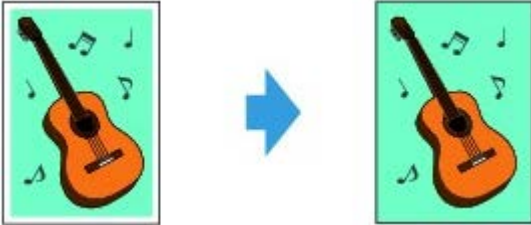

1. Assurez-vous que la machine est sous tension.

➔ Vérification que la machine est sous tension

2. Chargez le papier photo.

➔ Chargement du papier

3. Sélectionnez l'option  **Impression avancée** sur l'écran **ACCUEIL**.

➔ LCD et panneau de contrôle

4. Sélectionnez  **Copie sans bordure**, puis appuyez sur le bouton **OK**.

5. Placez le document original sur la vitre d'exposition.

➔ Chargement des originaux

6. Indiquez le nombre de copies à l'aide du bouton **+** ou **-**.

Modifiez les paramètres d'impression selon vos besoins.

➔ Éléments de paramètre

7. Appuyez sur le bouton **Couleur (Color)** pour effectuer une copie couleur ou sur le bouton **Noir (Black)** pour une copie en noir et blanc.

La machine lance la copie.

Remarque

- Un léger rognage peut se produire aux bords, car l'image copiée est agrandie pour remplir intégralement la page. Vous pouvez modifier la largeur à découper à partir des marges de l'image selon vos besoins. La zone découpée sera néanmoins plus grande si la grandeur de dépassement est importante.
➔ **Niveau d'extension copie**
- Pour plus d'informations sur le format de papier et le type de support disponibles pour la copie sans bordure :
➔ **Zone d'impression**

U028

Copie de photos

Vous pouvez numériser les photos imprimées et les imprimer toutes en une fois.

1. Assurez-vous que la machine est sous tension.

➔ Vérification que la machine est sous tension

2. Chargez le papier photo.

➔ Chargement du papier

3. Sélectionnez l'option **Impression avancée** sur l'écran **ACCUEIL**.

➔ LCD et panneau de contrôle

4. Sélectionnez **Copie photo**, puis appuyez sur le bouton **OK**.

5. Vérifiez les instructions à l'écran, puis appuyez sur le bouton **OK**.

6. Placez la photo imprimée sur la vitre d'exposition en suivant les instructions à l'écran, puis appuyez sur le bouton **OK**.

Remarque

- Pour plus d'informations sur le chargement des photos sur la vitre d'exposition :
➔ [Chargement des originaux](#)

Une fois la numérisation terminée, l'écran de confirmation des paramètres d'impression s'affiche.

7. Définissez les paramètres selon vos besoins.

Utilisez le bouton ▲▼ pour sélectionner le paramètre et le bouton ◀▶ pour le modifier.

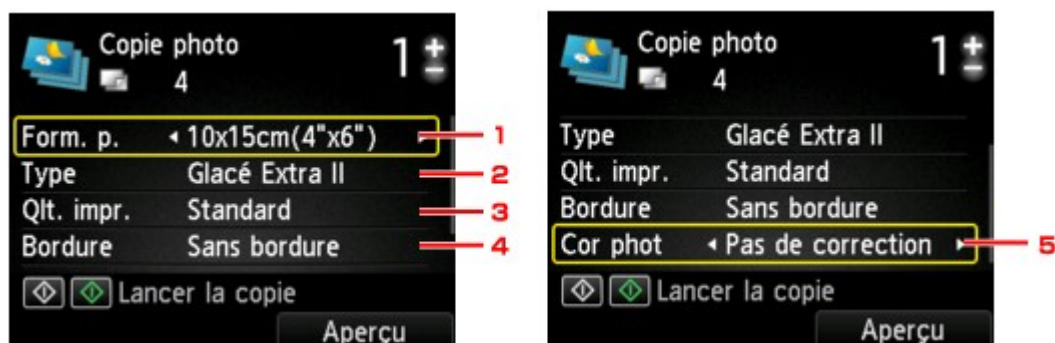

Remarque

- Selon l'option, certains paramètres ne peuvent pas être spécifiés conjointement avec le paramètre d'autres options. Si l'option qui ne peut pas être spécifiée conjointement est sélectionnée, le message **Infos erreur** s'affiche sur l'écran LCD. Dans ce cas, appuyez sur le bouton **Fonction (Function)** de gauche pour confirmer le message, puis modifiez le paramètre.

1. **Format de page**

Sélectionnez le format de page pour le papier chargé.

2. **Type** (Type de support)

Sélectionnez le type de support pour le papier chargé.

3. **Qlt. impr.** (Qualité d'impression)

Sélectionnez la qualité d'impression en fonction de l'original.

4. **Bordure** (Impression avec bordure/sans bordure)

Sélectionnez l'impression avec ou sans bordure.

5. **Cor phot**



Sélectionnez **Pas de correction**, **Corr. auto. photos** ou **Rectification vieilli..**

 **Remarque**

- Lorsque l'option **Pas de correction** est sélectionnée, la machine imprime l'image numérisée sans correction.
 - Lorsque l'option **Corr. auto. photos** est sélectionnée, la machine corrige automatiquement l'image numérisée.
 - Lorsque l'option **Rectification vieilli.** est sélectionnée, la machine corrige l'image numérisée qui s'est ternie avec le temps.
-

8. Indiquez le nombre de copies à l'aide du bouton **+** ou **-**.

 **Remarque**

- Si vous appuyez sur le bouton **Fonction (Function)** de droite, vous pouvez afficher un aperçu de l'impression sur l'écran correspondant. Utilisez le bouton  pour changer d'affichage.
 - Si l'icône  apparaît sur la photo, la photo imprimée ne sera peut-être pas numérisée correctement. Renumérisez la photo imprimée.
-

9. Appuyez sur le bouton **Couleur (Color)** pour effectuer une impression couleur ou sur le bouton **Noir (Black)** pour une impression en noir et blanc.

La machine commence à imprimer.

 **Remarque**

- Si la photo imprimée n'a pas été correctement numérisée, l'écran de confirmation vous demandant si vous voulez poursuivre l'impression s'affiche. Sélectionnez **Oui** pour que la machine lance l'impression. Si vous renumérisez la photo, sélectionnez **Non** puis numérisez la photo à nouveau.
-

Haut de la page ▲

Numérisation

- Numérisation à partir d'un ordinateur
 - Numérisation à l'aide d'IJ Scan Utility
 - Numérisation avec le logiciel d'application que vous utilisez (ScanGear)
 - Informations utiles sur la numérisation
 - Écrans Canon IJ Network Scanner Selector EX
 - Mise en place des éléments (lors de la numérisation à partir d'un ordinateur)
 - Numérisation avec le panneau de contrôle de la machine
 - Transfert des données numérisées sur un ordinateur à l'aide du panneau de contrôle de la machine
- Basique**
- Joindre des données numérisées à un courrier électronique à l'aide du panneau de contrôle de la machine
 - Enregistrement des données numérisées sur la carte mémoire à l'aide du panneau de contrôle de la machine
 - Suppression des données numérisées sur une carte mémoire
 - Configuration de paramètres à partir du panneau de contrôle de la machine
 - Paramètres de numérisation réseau
 - Sélection d'une réponse aux commandes à partir du panneau de contrôle dans IJ Scan Utility

Haut de la page ▲

Numérisation à partir d'un ordinateur

- [Numérisation à l'aide d'IJ Scan Utility](#)
- [Numérisation avec le logiciel d'application que vous utilisez \(ScanGear\)](#)
- [Informations utiles sur la numérisation](#)
- [Écrans Canon IJ Network Scanner Selector EX](#)
- [Mise en place des éléments \(lors de la numérisation à partir d'un ordinateur\)](#)

[Haut de la page ▲](#)

Numérisation avec IJ Scan Utility

- Qu'est-ce que IJ Scan Utility (logiciel du scanner) ?
- Démarrage de IJ Scan Utility
- Numérisation facile avec la numérisation automatique
- Numérisation de photos
- Numérisation de documents
- Numérisation à l'aide des paramètres favoris
- Numérisation d'éléments plus grands que la vitre (Image panorama)
- Numérisation de plusieurs éléments simultanément
- Enregistrement après vérification des résultats de la numérisation
- Envoi d'images numérisées par courrier électronique
- Extraction de texte à partir d'images numérisées (OCR)
- Écrans de IJ Scan Utility

Haut de la page ▲

S102

Qu'est-ce que IJ Scan Utility (logiciel du scanner) ?

IJ Scan Utility est une application qui permet de numériser facilement des photos, des documents, etc.

Vous pouvez réaliser plusieurs opérations, telles que l'enregistrement, etc., en une seule fois en cliquant simplement sur l'icône correspondante sur l'écran principal IJ Scan Utility.

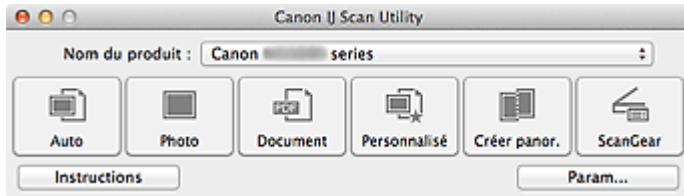

Capacités de l'utilitaire IJ Scan Utility

Numérisez facilement en fonction de l'objectif visé

Vous pouvez lancer une numérisation en cliquant simplement sur une icône telle que **Auto** pour numériser facilement, **Photo** pour numériser en utilisant les paramètres appropriés aux photos, ou **Document** pour améliorer la netteté du texte d'un document ou d'un magazine et bénéficier d'une meilleure lisibilité, en fonction du type d'élément ou du but recherché.



Remarque

- Consultez la section « [Écran principal de IJ Scan Utility](#) » pour en savoir plus sur l'écran principal de IJ Scan Utility.

Enregistrement automatique des images numérisées

Les images numérisées sont automatiquement enregistrées dans un dossier prédéfini. Vous pouvez modifier le dossier selon vos besoins.



Remarque

- Le dossier d'enregistrement par défaut est le dossier **Documents**.
- Pour savoir comment spécifier un dossier, reportez-vous à la rubrique « [Boîte de dialogue Paramètres](#) ».

Intégration avec les applications

Vous pouvez utiliser les images numérisées dans d'autres applications : affichez-les dans votre application préférée, joignez-les à des courriers électroniques, extrayez le texte des images, etc.

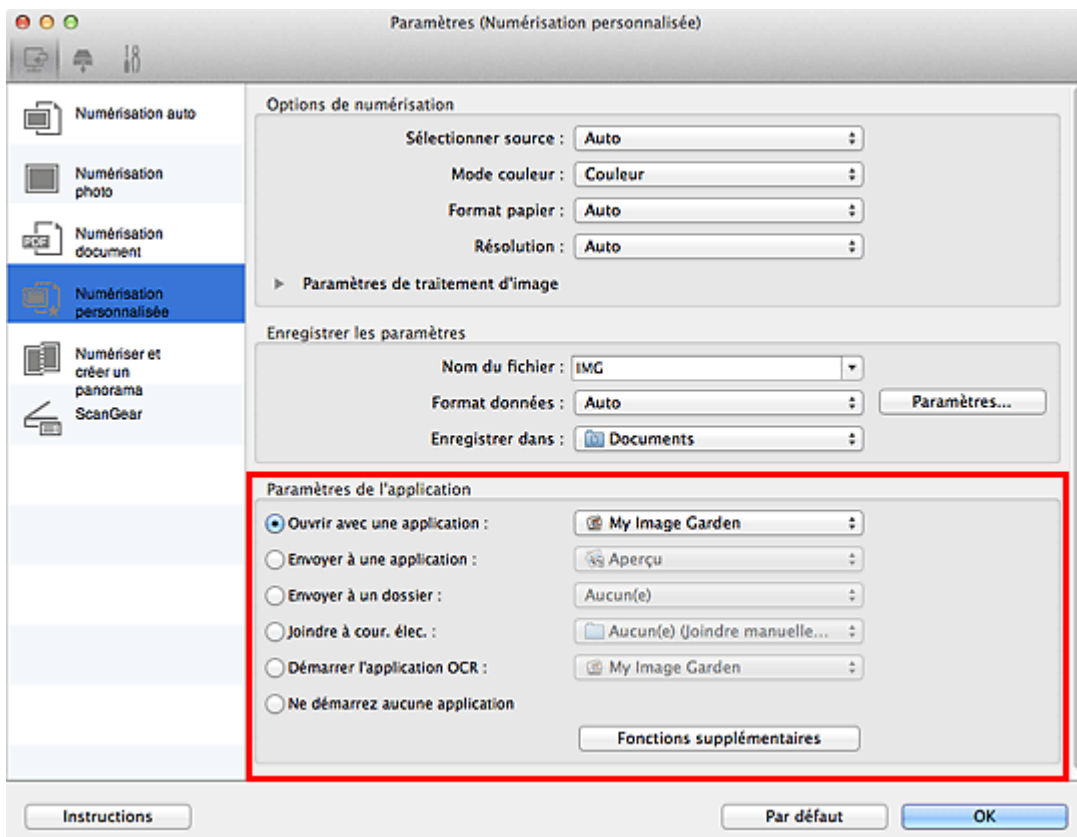

▶ Important

- Certaines fonctions sont uniquement disponibles lorsque My Image Garden est installé.

📖 Remarque

- Pour savoir comment définir les applications à intégrer, reportez-vous à la rubrique « [Boîte de dialogue Paramètres](#) ».

Haut de la page ▲

S001

IJ Scan Utility

Démarrage de IJ Scan Utility

Remarque

- Si plusieurs scanners sont connectés ou si vous êtes passé d'une connexion USB à une connexion réseau, configurez l'environnement réseau depuis IJ Scan Utility.
 - ➔ [Paramètres de numérisation réseau](#)

Dans le menu **Aller** du Finder, sélectionnez **Applications**, puis double-cliquez sur le dossier **Canon Utilities**, sur le dossier **IJ Scan Utility** puis sur l'icône **Canon IJ Scan Utility** pour lancer IJ Scan Utility.

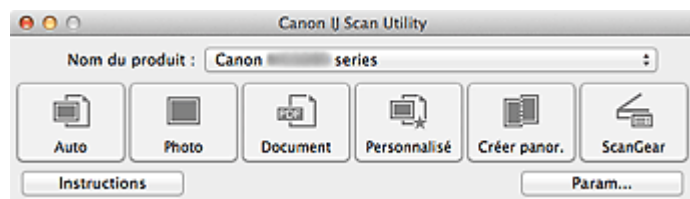

[Haut de la page ▲](#)

Numérisation facile avec la numérisation automatique

Vous pouvez numériser facilement en détectant automatiquement le type d'élément.

Important

- Les types d'éléments suivants peuvent ne pas être numérisés correctement. Dans ce cas, ajustez les cadres de découpe (zones de numérisation) dans la vue de l'image entière de ScanGear (pilote du scanner) et relancez la numérisation.
 - Photographies avec un arrière-plan très pâle
 - Les éléments imprimés sur du papier blanc, des documents manuscrits, des cartes de visite, etc.
 - Éléments fins
 - Éléments épais

- Assurez-vous que votre scanner ou imprimante est sous tension.
- Placez les éléments sur la vitre de votre scanner ou imprimante.
 - Mise en place des éléments (lors de la numérisation à partir d'un ordinateur)
- Démarrez IJ Scan Utility.
 - Démarrage de IJ Scan Utility
- Cliquez sur **Auto**.

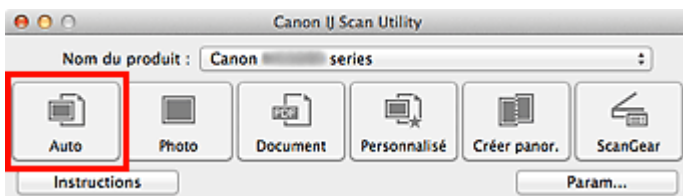

La numérisation commence.

Remarque

- Cliquez sur **Annuler** pour annuler la numérisation.
- Pour appliquer les corrections appropriées en fonction du type d'élément, cliquez sur **Param...**, puis cochez la case **Appliquer la correction d'image recommandée** dans la boîte de dialogue **Paramètres (Numérisation auto)**.
- Les images numérisées sont enregistrées dans le dossier défini pour **Enregistrer dans** dans la boîte de dialogue **Paramètres (Numérisation auto)** qui s'affiche en cliquant sur **Param...** Dans la boîte de dialogue **Paramètres (Numérisation auto)**, vous pouvez également définir des paramètres de numérisation avancés.
 - Boîte de dialogue Paramètres (Numérisation auto)
- Reportez-vous aux pages suivantes pour numériser en précisant le type d'élément.
 - Numérisation de photos
 - Numérisation de documents
 - Numérisation à l'aide des paramètres favoris

Numérisation de photos

Vous pouvez numériser les photos placées sur la vitre en utilisant les paramètres appropriés.

1. Placez la photo sur la vitre.

➔ Mise en place des éléments (lors de la numérisation à partir d'un ordinateur)

2. Démarrez IJ Scan Utility.

➔ Démarrage de IJ Scan Utility

3. Cliquez sur **Param...**, sélectionnez la boîte de dialogue **Paramètres (Numérisation photo)**, puis définissez le format de l'élément, la résolution et autres paramètres en fonction de vos besoins.

➔ Boîte de dialogue Paramètres (Numérisation photo)

Une fois les paramètres définis, cliquez sur **OK**.

4. Cliquez sur **Photo**.

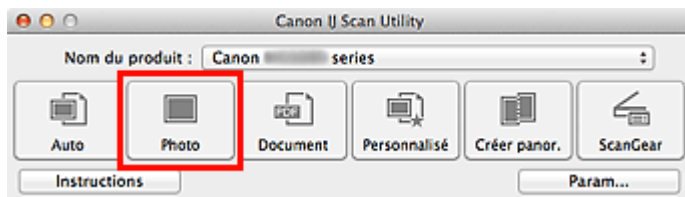

La numérisation commence.

Remarque

- Cliquez sur **Annuler** pour annuler la numérisation.
- Les images numérisées sont enregistrées dans le dossier défini pour **Enregistrer dans** dans la boîte de dialogue **Paramètres (Numérisation photo)** qui s'affiche en cliquant sur **Param...** Dans la boîte de dialogue **Paramètres (Numérisation photo)**, vous pouvez également définir des paramètres de numérisation avancés.

➔ Boîte de dialogue Paramètres (Numérisation photo)

Numérisation de documents

Vous pouvez numériser les éléments placés sur la vitre en utilisant les paramètres appropriés aux documents.

1. Placez l'élément sur la vitre.

➔ Mise en place des éléments (lors de la numérisation à partir d'un ordinateur)

2. Démarrez IJ Scan Utility.

➔ Démarrage de IJ Scan Utility

3. Cliquez sur **Param...**, sélectionnez la boîte de dialogue **Paramètres (Numérisation document)**, puis définissez le format de l'élément, la résolution et autres paramètres en fonction de vos besoins.

➔ Boîte de dialogue Paramètres (Numérisation document)

Une fois les paramètres définis, cliquez sur **OK**.

4. Cliquez sur **Document**.

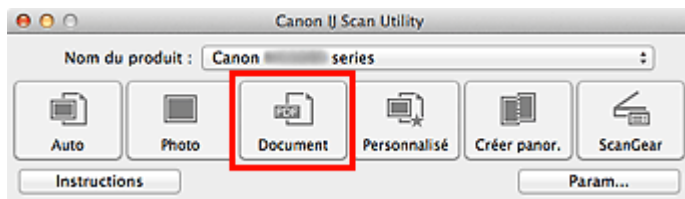

La numérisation commence.

Remarque

- Cliquez sur **Annuler** pour annuler la numérisation.
- Les images numérisées sont enregistrées dans le dossier défini pour **Enregistrer dans** dans la boîte de dialogue **Paramètres (Numérisation document)** qui s'affiche en cliquant sur **Param...** Dans la boîte de dialogue **Paramètres (Numérisation document)**, vous pouvez également définir des paramètres de numérisation avancés.

➔ Boîte de dialogue Paramètres (Numérisation document)

Numérisation à l'aide des paramètres favoris

Vous pouvez numériser les éléments placés sur la vitre en utilisant les paramètres favoris enregistrés au préalable.

Cela est utile pour enregistrer les paramètres fréquemment utilisés ou lorsque vous définissez des paramètres de numérisation en détail.

1. Démarrez IJ Scan Utility.

➔ Démarrage de IJ Scan Utility

2. Cliquez sur **Param...**, sélectionnez la boîte de dialogue **Paramètres (Numérisation personnalisée)**, puis définissez le type d'élément, la résolution, etc.

➔ Boîte de dialogue Paramètres (Numérisation personnalisée)

Une fois les paramètres définis, cliquez sur **OK**.

Remarque

- Une fois les paramètres définis, vous pourrez effectuer vos numérisations avec les mêmes paramètres la prochaine fois.

3. Placez l'élément sur la vitre.

➔ Mise en place des éléments (lors de la numérisation à partir d'un ordinateur)

4. Cliquez sur **Personnalisé**.

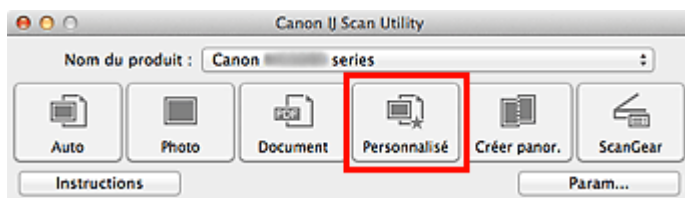

La numérisation commence.

Remarque

- Cliquez sur **Annuler** pour annuler la numérisation.
- Les images numérisées sont enregistrées dans le dossier défini pour **Enregistrer dans** dans la boîte de dialogue **Paramètres (Numérisation personnalisée)** qui s'affiche en cliquant sur **Param...** Dans la boîte de dialogue **Paramètres (Numérisation personnalisée)**, vous pouvez également définir des paramètres de numérisation avancés.

➔ Boîte de dialogue Paramètres (Numérisation personnalisée)

Numérisation d'éléments plus grands que la vitre (Image panorama)

Vous pouvez numériser la moitié gauche et la moitié droite d'un élément plus grand que la vitre, puis regrouper les images numérisées en une seule image. Vous pouvez ainsi numériser des éléments pouvant atteindre jusqu'à environ deux fois la taille de la vitre.

Remarque

- Cette section explique comment numériser à partir de l'élément à placer à gauche.

1. Démarrez IJ Scan Utility.

➡ Démarrage de IJ Scan Utility

2. Cliquez sur **Param...**, sélectionnez la boîte de dialogue **Paramètres (Numériser et créer un panorama)**, puis définissez le type d'élément, la résolution et autres paramètres en fonction de vos besoins.

➡ Boîte de dialogue Paramètres (Numériser et créer un panorama)

Une fois les paramètres définis, cliquez sur **OK**.

3. Cliquez sur **Créer panor..**

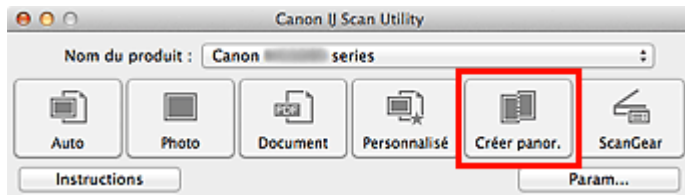

La fenêtre **Image panorama** s'affiche.

4. Dans **Sélectionnez le format de sortie**, sélectionnez une taille correspondant à la taille de l'élément.

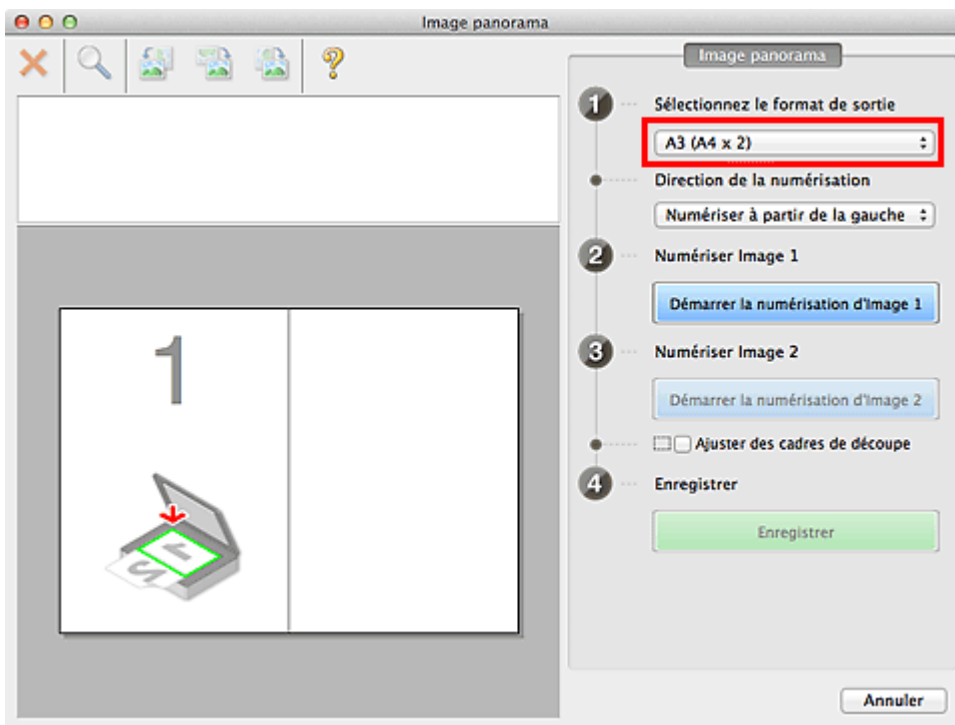

5. Assurez-vous que l'option **Numériser à partir de la gauche** est sélectionnée dans **Direction de la numérisation**.

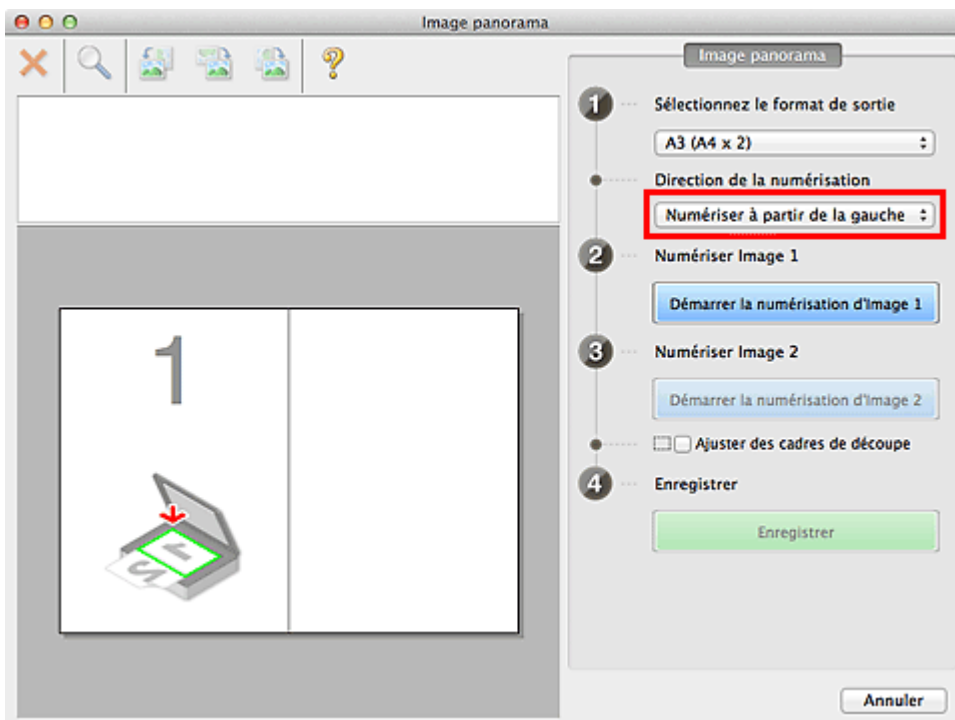

6. Placez l'élément à afficher dans la partie gauche de l'écran, face sur la vitre.
7. Cliquez sur **Démarrer la numérisation d'Image 1**.

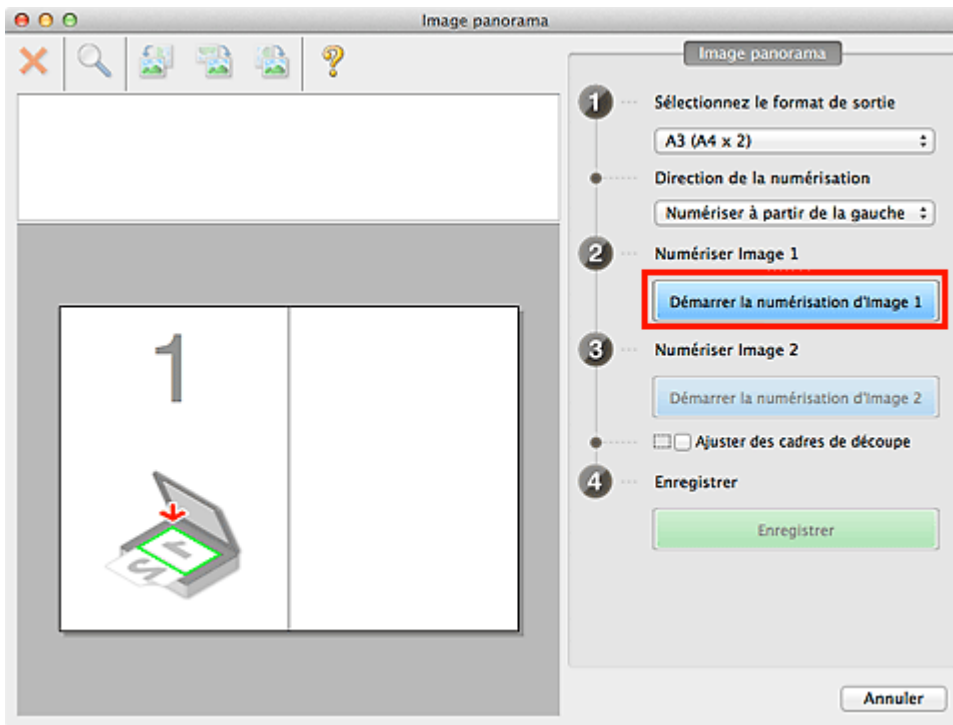

Le premier élément est numérisé et s'affiche dans la zone 1.

Remarque

- Cliquez sur **Annuler** pour annuler la numérisation.

8. Placez l'élément à afficher dans la partie droite de l'écran, face sur la vitre.

9. Cliquez sur **Démarrer la numérisation d'Image 2**.

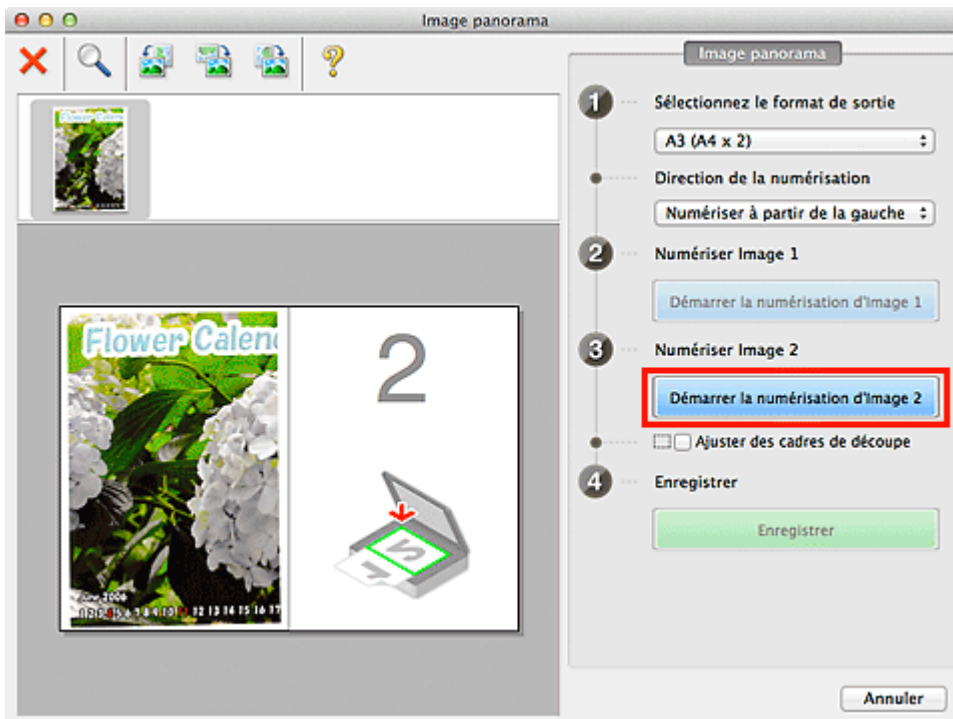

Le second élément est numérisé et s'affiche dans la zone 2.

Remarque

- Cliquez sur **Annuler** pour annuler la numérisation.

10. Ajustez les images numérisées comme vous le souhaitez.

Faites pivoter ou zoomez en avant/arrière à l'aide de la barre d'outils ou faites glisser les images pour ajuster leur position.

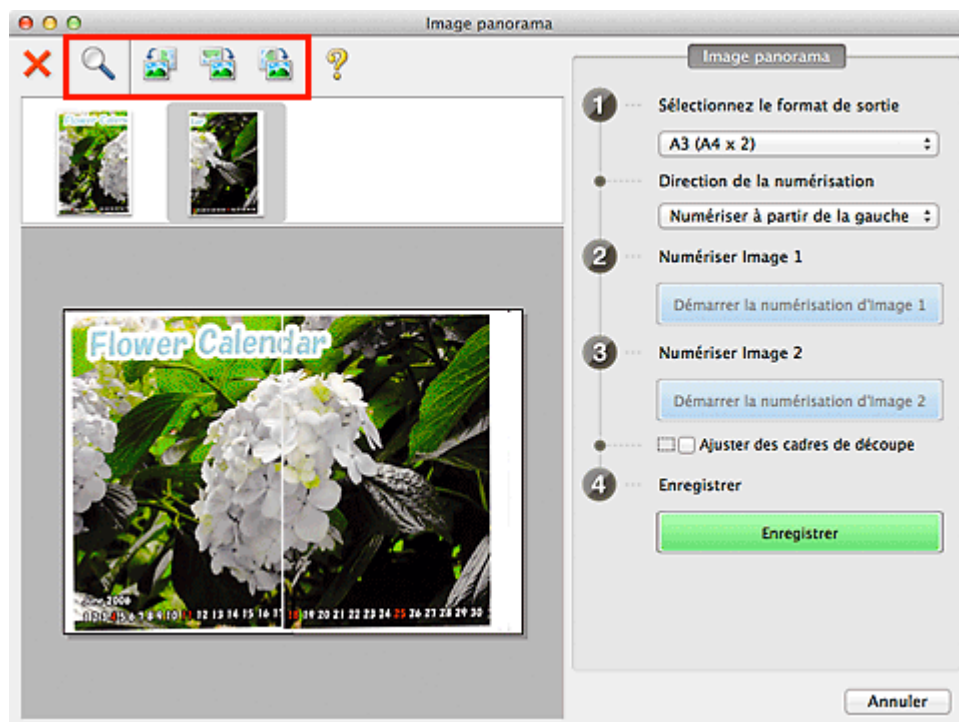

Remarque

- Cochez la case **Ajuster des cadres de découpe** pour définir la zone à enregistrer.
➔ Ajustement des cadres de découpe
- Pour numériser à nouveau un élément, sélectionnez l'image dans la zone d'aperçu ou la miniature en haut de l'écran, puis cliquez sur **X** (Supprimer). L'image sélectionnée est supprimée, ce qui vous permet de scanner à nouveau l'élément.

11. Cliquez sur **Enregistrer**.

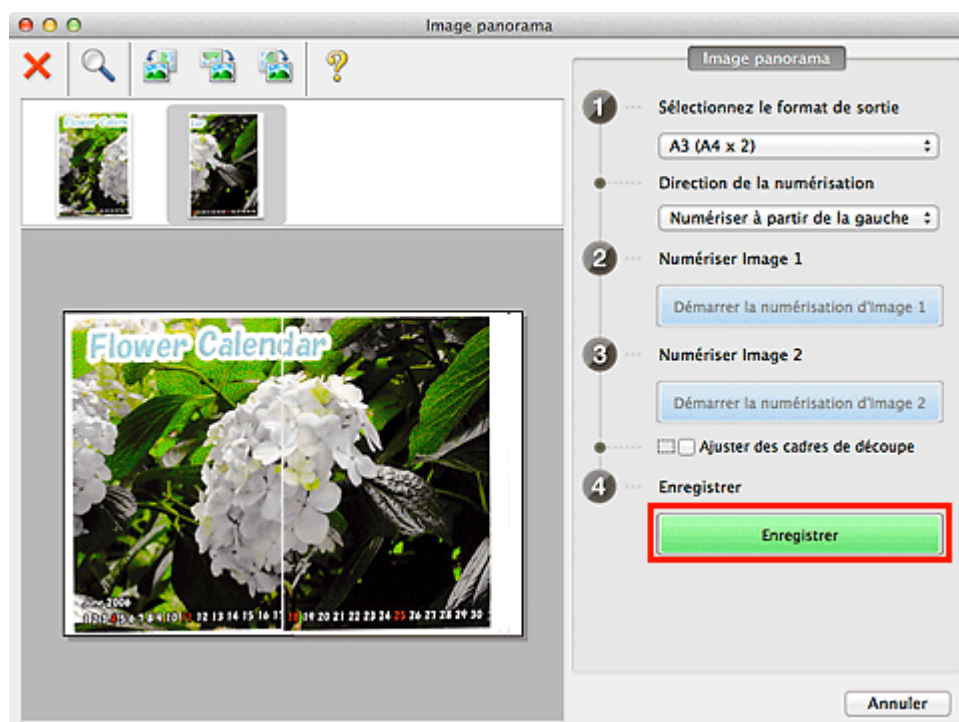

L'image combinée est enregistrée.

Remarque

- Reportez-vous à la section « [Fenêtre Image panorama](#) » pour plus d'informations sur la fenêtre

Image panorama.

- Vous pouvez définir des paramètres avancés dans la boîte de dialogue **Paramètres (Numériser et créer un panorama)** qui s'affiche en cliquant sur **Param...**

➡ Boîte de dialogue Paramètres (Numériser et créer un panorama)

Haut de la page ▲

Numérisation de plusieurs éléments simultanément

Vous pouvez numériser simultanément plusieurs photos (ou petits éléments) placés sur la vitre et enregistrer chaque image individuellement.

Important

- Les types d'éléments suivants peuvent ne pas être découpés correctement. Dans ce cas, ajustez les cadres de découpe (zones de numérisation) dans la vue de l'image entière de ScanGear (pilote du scanner) et relancez la numérisation.
 - Photographies avec un arrière-plan très pâle
 - Les éléments imprimés sur du papier blanc, des documents manuscrits, des cartes de visite, etc.
 - Éléments fins
 - Éléments épais
- ➔ Numérisation de plusieurs documents simultanément à l'aide de ScanGear (pilote du scanner)

Utilisation de la numérisation automatique

La présence ou non de plusieurs éléments est détectée automatiquement. Cliquez sur **Auto**, puis lancez la numérisation.

➔ Numérisation facile avec la numérisation automatique

Désactivation de la numérisation automatique

Dans la boîte de dialogue Paramètres, définissez **Format papier** sur **Numérisation auto**, puis lancez la numérisation.

Remarque

- Les écrans de numérisation de photos sont utilisés à titre d'exemples dans les descriptions suivantes.

1. Placez l'élément sur la vitre.

➔ Mise en place des éléments (lors de la numérisation à partir d'un ordinateur)

2. Démarrez IJ Scan Utility.

➔ Démarrage de IJ Scan Utility

3. Cliquez sur **Param...**

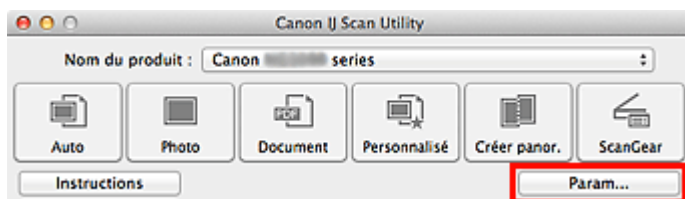

La boîte de dialogue Paramètres apparaît.

4. Cliquez sur **Numérisation photo**.

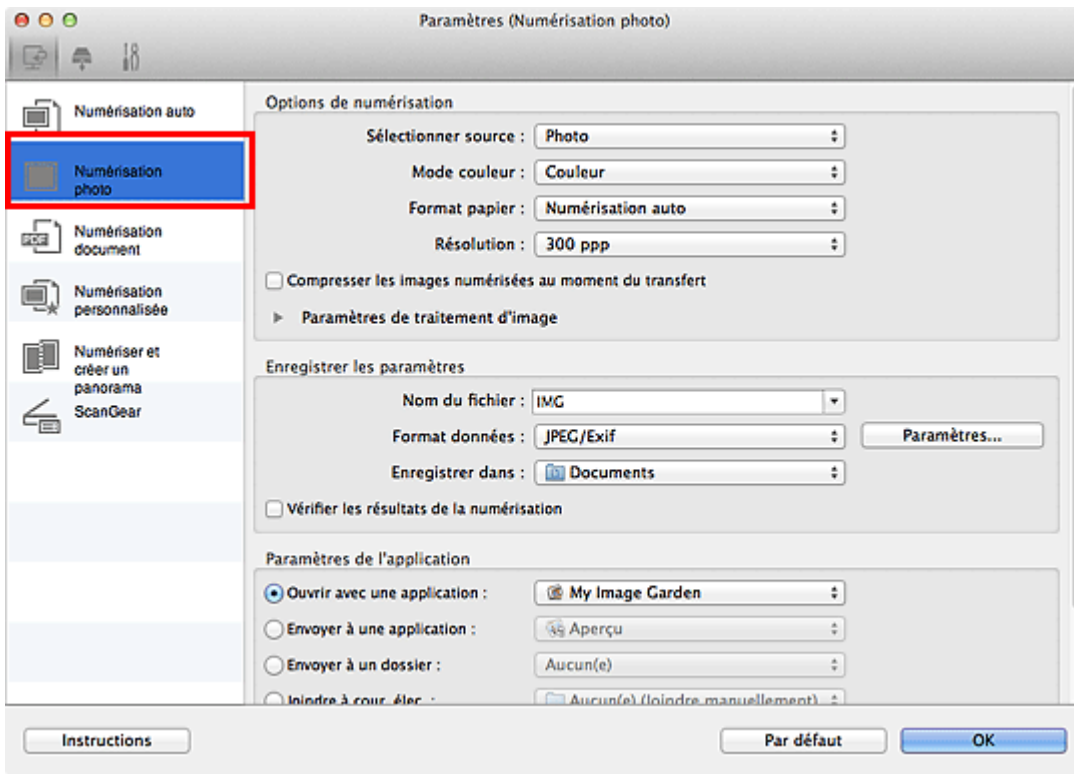

5. Sélectionnez **Sélectionner source** selon l'élément à numériser.

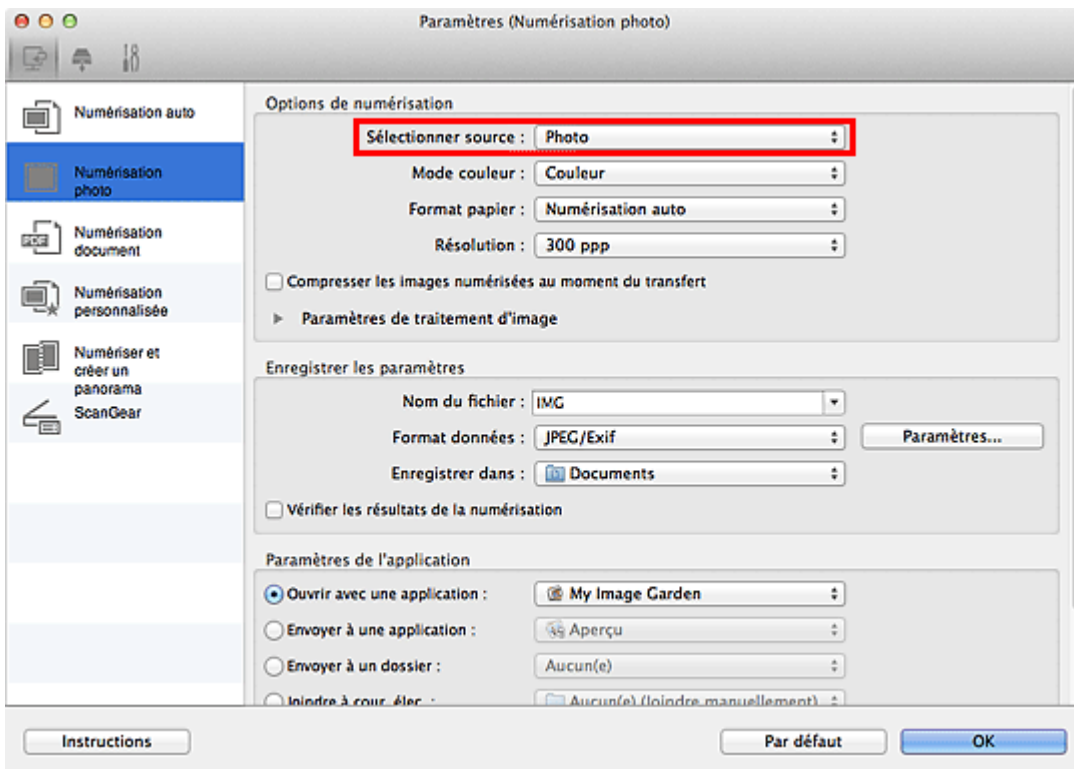

6. Sélectionnez **Numérisation auto** pour **Format papier**, puis cliquez sur **OK**.

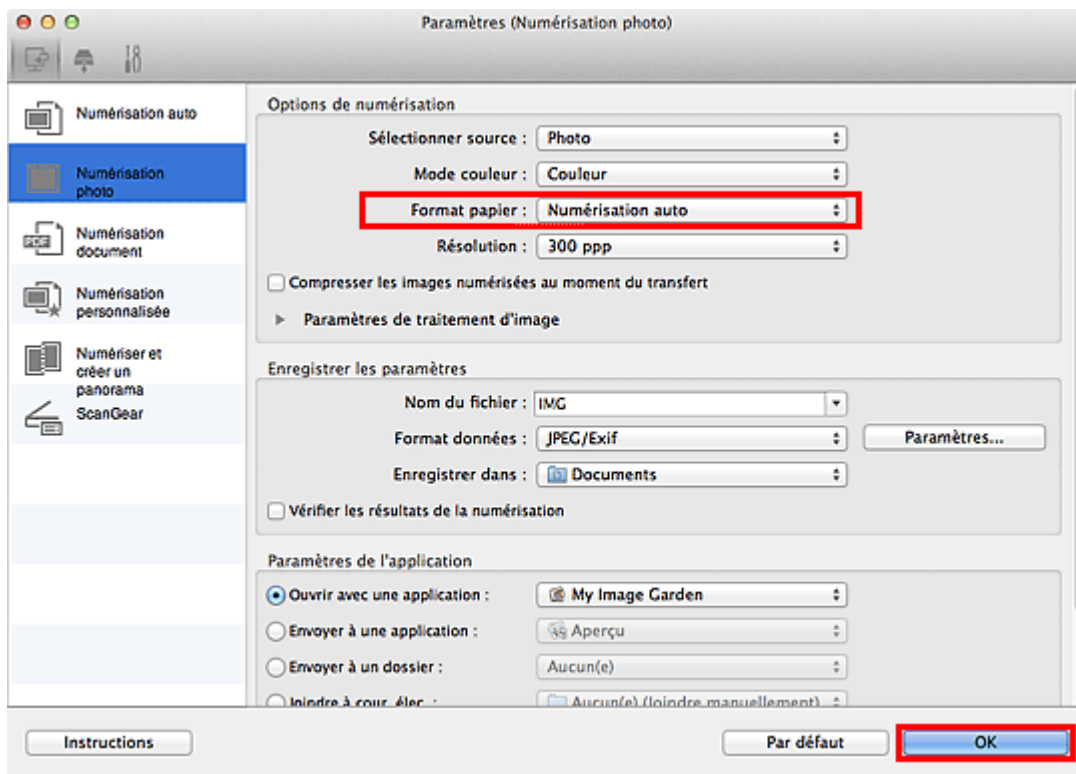

L'écran principal IJ Scan Utility s'affiche.

Remarque

- Pour en savoir plus sur les paramètres disponibles dans la boîte de dialogue Paramètres, reportez-vous aux pages suivantes.
 - ➔ Boîte de dialogue Paramètres (Numérisation photo)
 - ➔ Boîte de dialogue Paramètres (Numérisation document)
 - ➔ Boîte de dialogue Paramètres (Numérisation personnalisée)

7. Cliquez sur **Photo**.

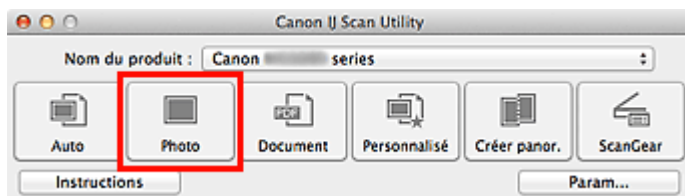

Les différents éléments sont numérisés simultanément.

Remarque

- Cliquez sur **Annuler** pour annuler la numérisation.
- Les images numérisées sont enregistrées dans le dossier défini pour **Enregistrer dans** dans la boîte de dialogue Paramètres correspondante qui s'affiche en cliquant sur **Param...** Dans chaque boîte de dialogue Paramètres, vous pouvez également définir des paramètres de numérisation avancés.

Haut de la page ▲

Enregistrement après vérification des résultats de la numérisation

Vous pouvez vérifier les résultats de la numérisation, puis enregistrer les images sur un ordinateur.

Remarque

- Si la numérisation est réalisée en mode **Auto** ou depuis le panneau de contrôle, vous ne pourrez pas vérifier les résultats de numérisation avant enregistrement.
- Les écrans de numérisation de photos sont utilisés à titre d'exemples dans les descriptions suivantes.

1. Démarrez IJ Scan Utility.

➔ Démarrage de IJ Scan Utility

2. Cliquez sur **Param....**

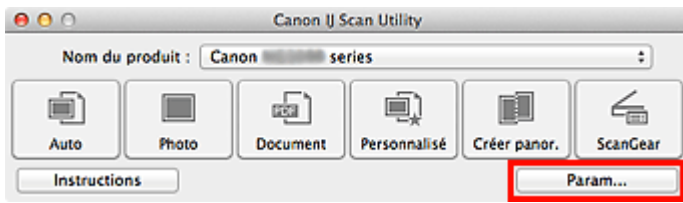

La boîte de dialogue Paramètres apparaît.

➔ Boîte de dialogue Paramètres

3. Cliquez sur **Numérisation photo**.

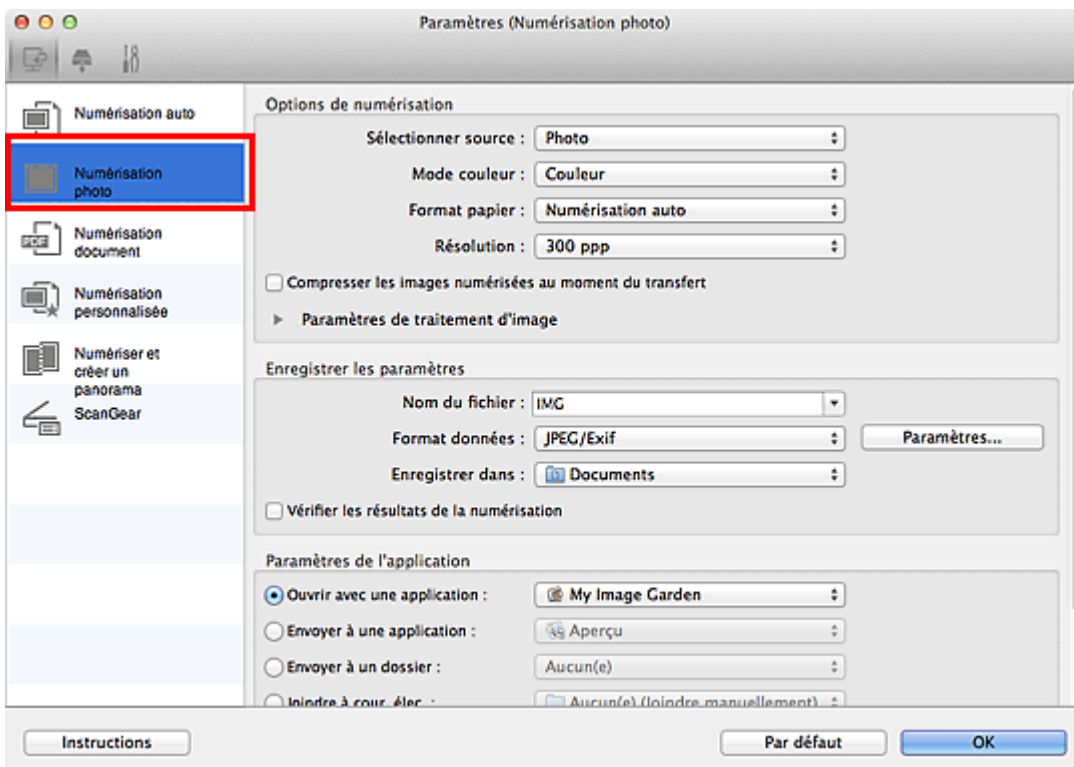

4. Cochez la case **Vérifier les résultats de la numérisation**, puis cliquez sur **OK**.

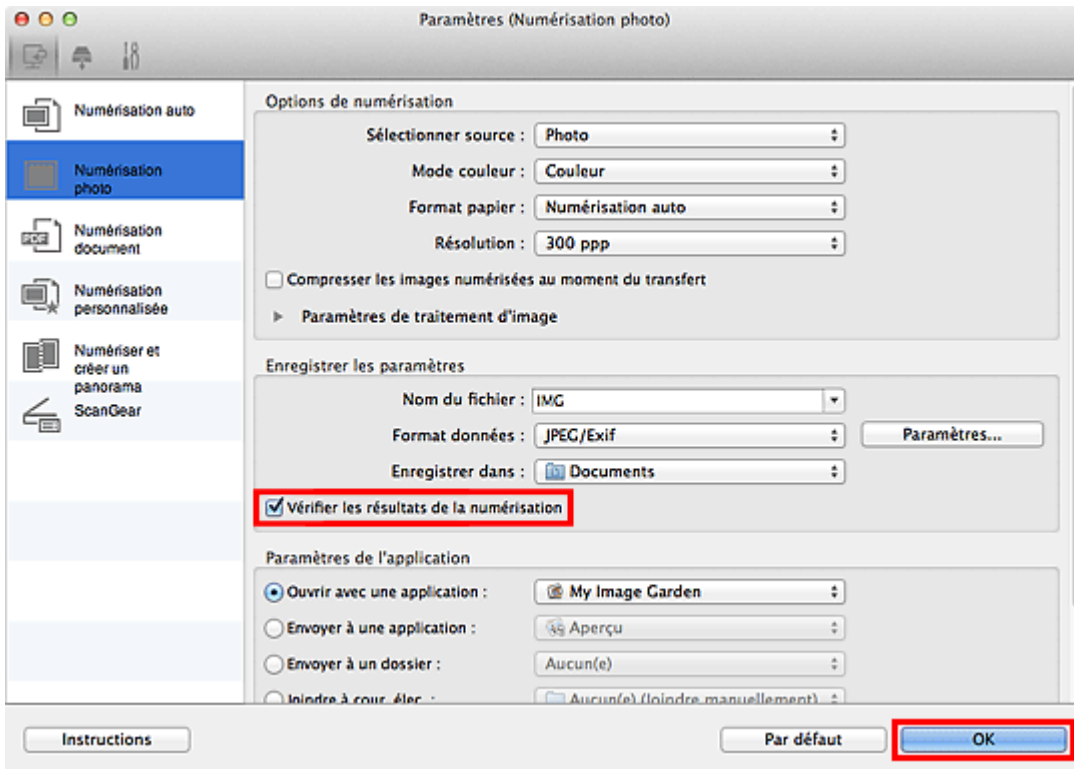

L'écran principal IJ Scan Utility s'affiche.

Remarque

- Pour en savoir plus sur les paramètres disponibles dans la boîte de dialogue Paramètres, reportez-vous aux pages suivantes.
 - ➔ Boîte de dialogue Paramètres (Numérisation photo)
 - ➔ Boîte de dialogue Paramètres (Numérisation document)
 - ➔ Boîte de dialogue Paramètres (Numérisation personnalisée)
 - ➔ Boîte de dialogue Paramètres (Numériser et créer un panorama)
 - ➔ Boîte de dialogue Paramètres (ScanGear)

5. Cliquez sur **Photo**.

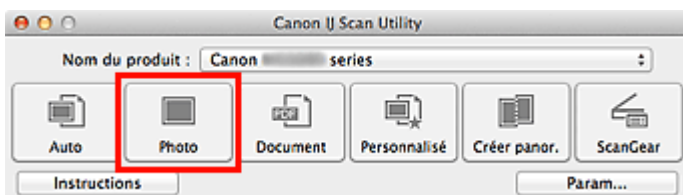

La numérisation commence.

Une fois la numérisation terminée, la boîte de dialogue **Enregistrer les paramètres** apparaît.

Remarque

- Cliquez sur **Annuler** pour annuler la numérisation.

6. Modifiez l'ordre des images ou les options d'enregistrement des fichiers comme vous le souhaitez.

Vous pouvez changer la séquence d'images ou les options d'enregistrement des fichiers dans la boîte de dialogue **Enregistrer les paramètres**.

- ➔ Boîte de dialogue Enregistrer les paramètres

Remarque

- Vous pouvez également définir l'orientation de l'image sélectionnée en cliquant sur 

(Pivoter à gauche de 90°) ou  (Pivoter à droite de 90°).

- Le dossier d'enregistrement par défaut est le dossier **Documents**.
-

7. Cliquez sur **OK**.

Les images numérisées sont enregistrées selon les paramètres définis.

[Haut de la page ▲](#)

Envoi d'images numérisées par courrier électronique

Vous pouvez envoyer des images numérisées par courrier électronique.

Remarque

- Si un client de messagerie n'est pas sélectionné, joignez manuellement les images numérisées et enregistrées au message électronique.
- Les écrans de numérisation de photos sont utilisés à titre d'exemples dans les descriptions suivantes.

1. Démarrez IJ Scan Utility.

➔ Démarrage de IJ Scan Utility

2. Cliquez sur **Param....**

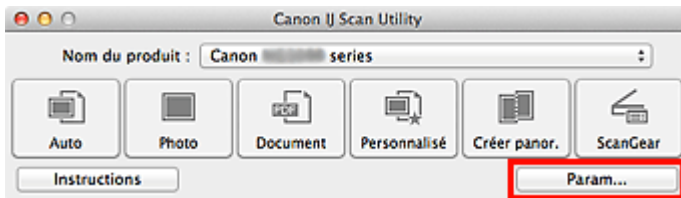

La boîte de dialogue Paramètres apparaît.

➔ Boîte de dialogue Paramètres

3. Cliquez sur **Numérisation photo**.

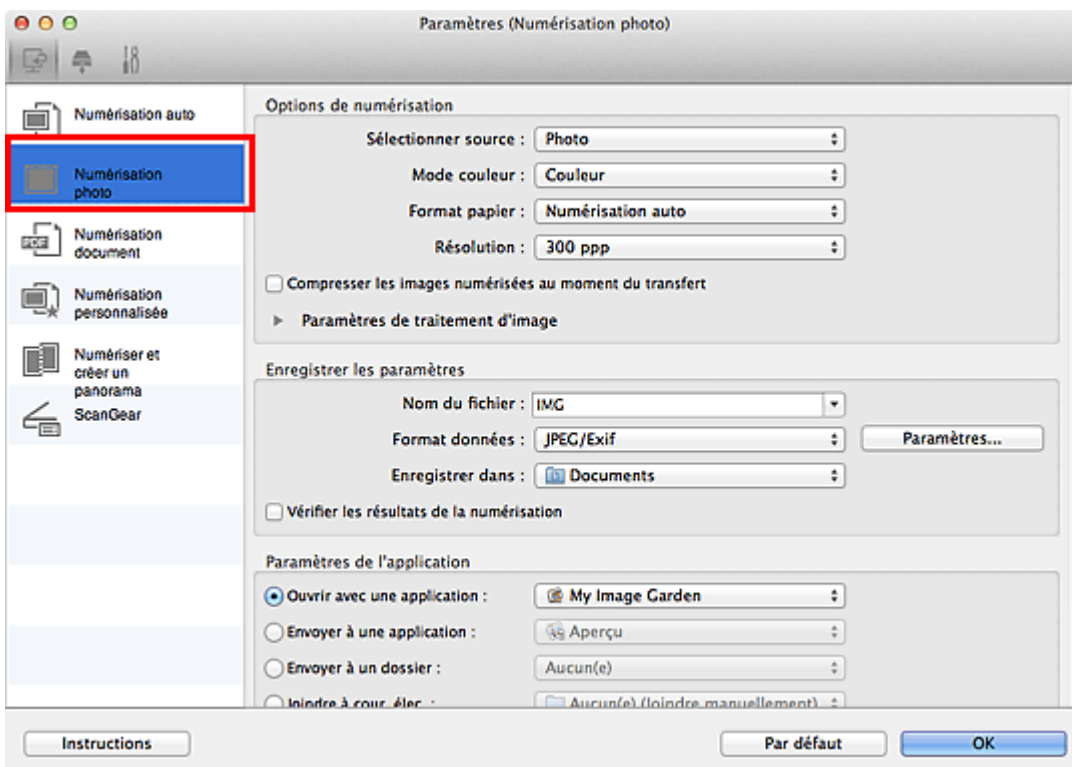

4. Sélectionnez **Joindre à cour. élec.** dans **Paramètres de l'application**, puis

cliquez sur **OK**.

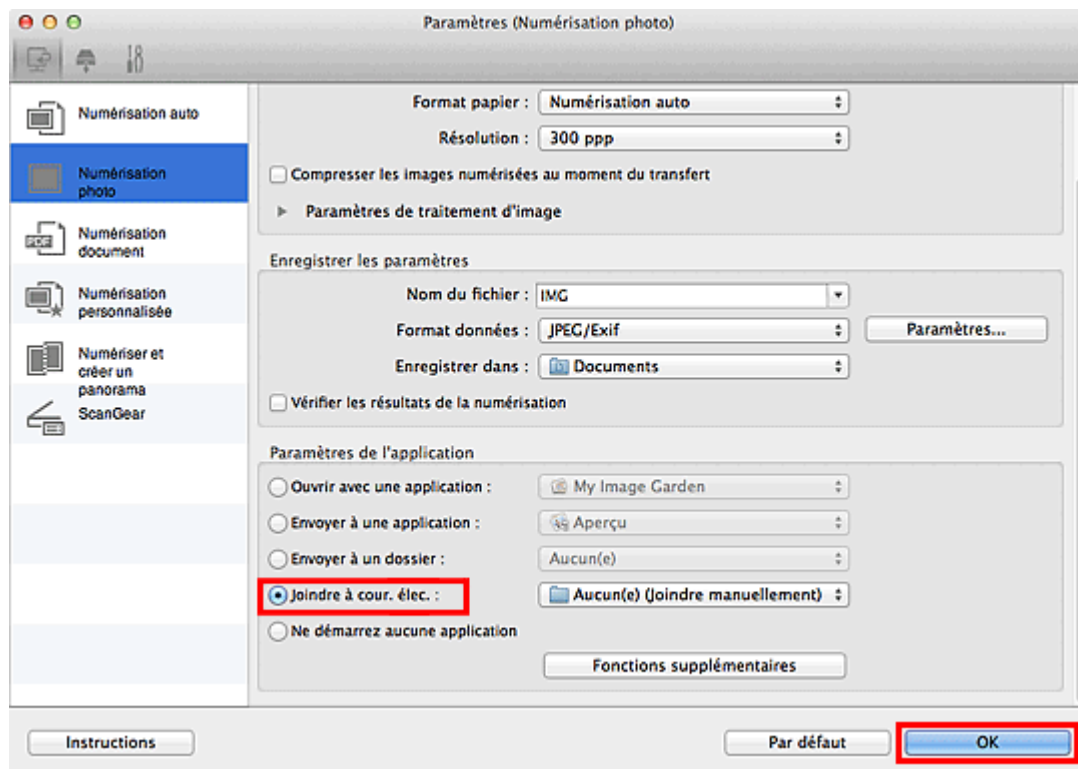

L'écran principal IJ Scan Utility s'affiche.

Remarque

- Vous pouvez ajouter des clients de messagerie électronique à utiliser pour les pièces jointes dans le menu contextuel **Joindre à cour. élec.**.
- Pour en savoir plus sur les paramètres disponibles dans la boîte de dialogue Paramètres, reportez-vous aux pages suivantes.
 - ➔ Boîte de dialogue Paramètres (Numérisation auto)
 - ➔ Boîte de dialogue Paramètres (Numérisation photo)
 - ➔ Boîte de dialogue Paramètres (Numérisation document)
 - ➔ Boîte de dialogue Paramètres (Numérisation personnalisée)
 - ➔ Boîte de dialogue Paramètres (ScanGear)

5. Cliquez sur **Photo**.

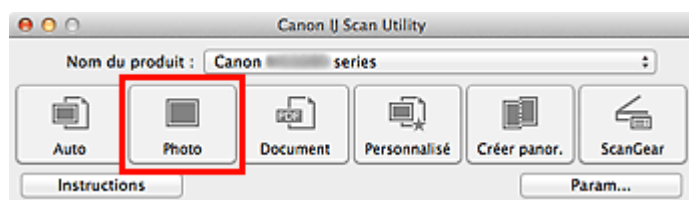

La numérisation commence.

Une fois la numérisation terminée, le client de messagerie défini démarre et les images sont jointes à un nouveau message.

Remarque

- Cliquez sur **Annuler** pour annuler la numérisation.
- Les images numérisées sont enregistrées selon les paramètres définis dans la boîte de dialogue Paramètres.
- Si la case **Vérifier les résultats de la numérisation** est cochée dans la boîte de dialogue Paramètres, la boîte de dialogue **Enregistrer les paramètres** apparaît. Une fois que vous avez défini les options d'enregistrement et que vous avez cliqué sur **OK**, les images numérisées sont enregistrées et automatiquement jointes à un nouveau message du client de messagerie défini.
 - ➔ Boîte de dialogue Enregistrer les paramètres

6. Spécifiez le destinataire, l'objet et le message, puis envoyez l'e-mail.

Pour plus d'informations, reportez-vous au manuel du client de messagerie.

[Haut de la page ▲](#)

Extraction de texte à partir d'images numérisées (OCR)

Numérisez le texte d'un magazine ou d'un journal numérisé, puis affichez-le dans TextEdit (fourni avec Mac OS).

Remarque

- Vous pouvez extraire le texte lors d'une numérisation via **Document**, **Personnalisé** ou **ScanGear**.
- Les écrans de numérisation de documents sont utilisés à titre d'exemples dans les descriptions suivantes.

1. Démarrez IJ Scan Utility.

➔ Démarrage de IJ Scan Utility

2. Cliquez sur **Param....**

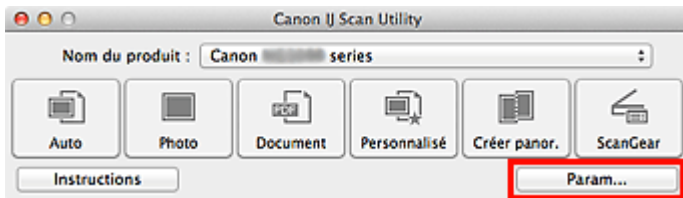

La boîte de dialogue Paramètres apparaît.

➔ Boîte de dialogue Paramètres

3. Cliquez sur **Numérisation document**.

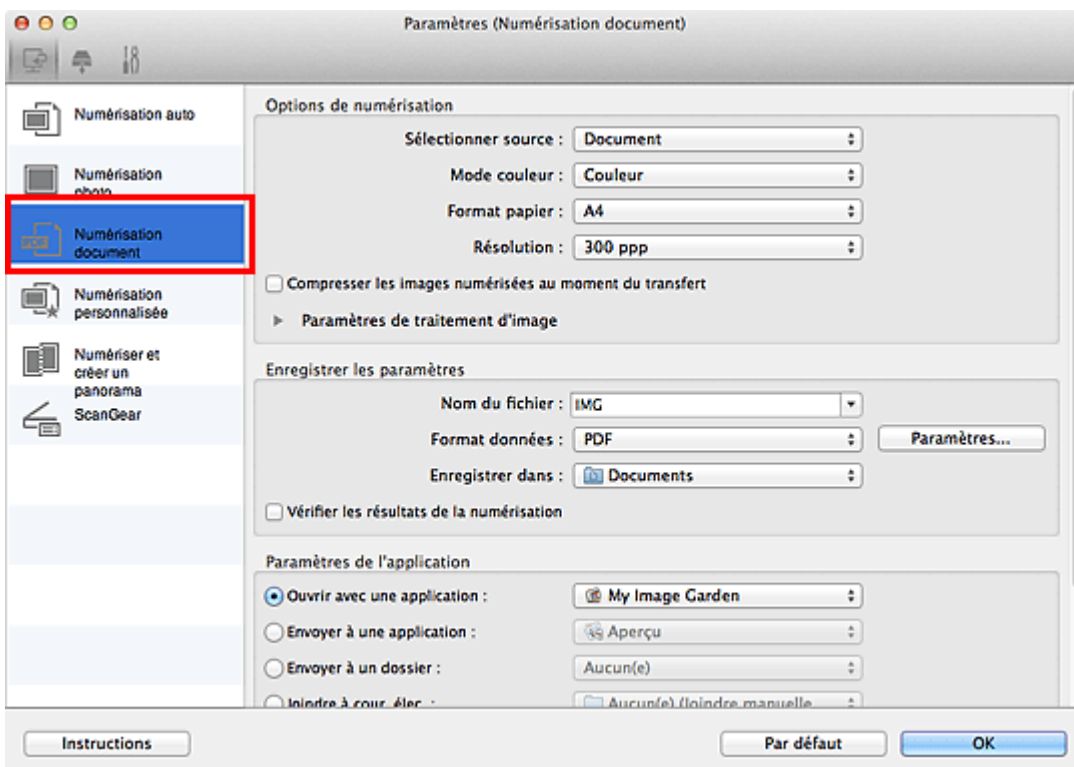

4. Sélectionnez **Démarrer l'application OCR** dans **Paramètres de l'application**,

puis sélectionnez l'application dans laquelle vous souhaitez afficher le résultat.

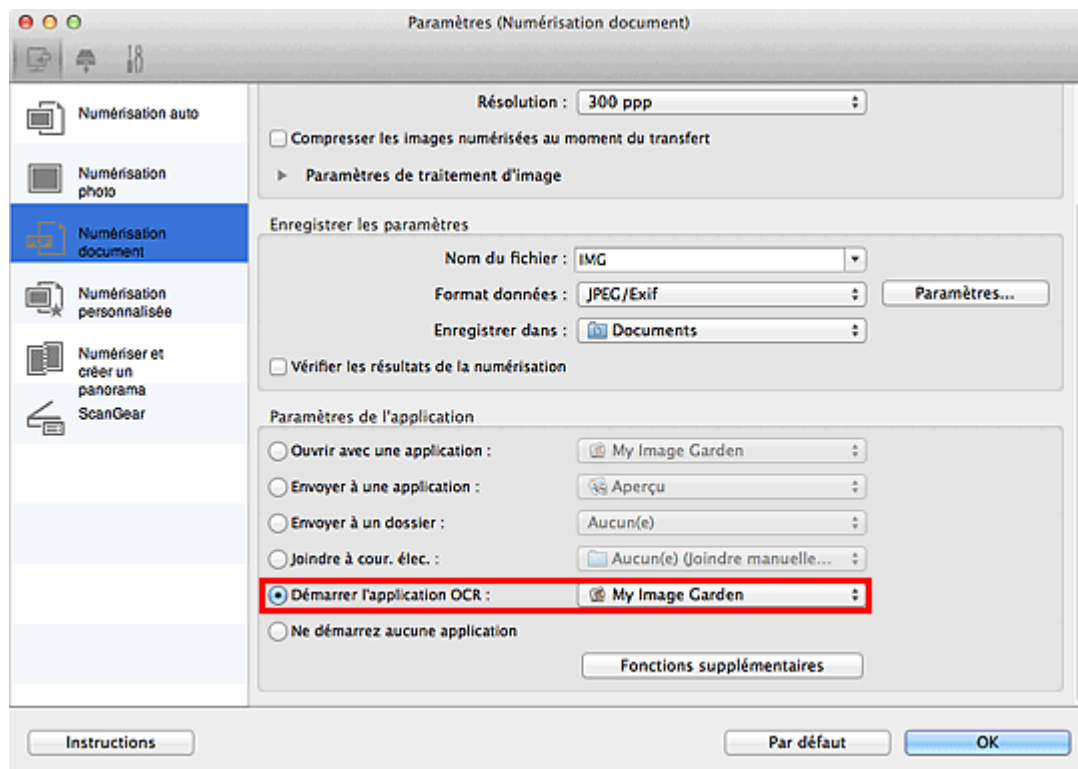

Remarque

- Lorsque My Image Garden est spécifié, une fois l'image numérisée, le texte dans l'image est extrait et apparaît dans TextEdit (fourni avec Mac OS).

5. Cliquez sur OK.

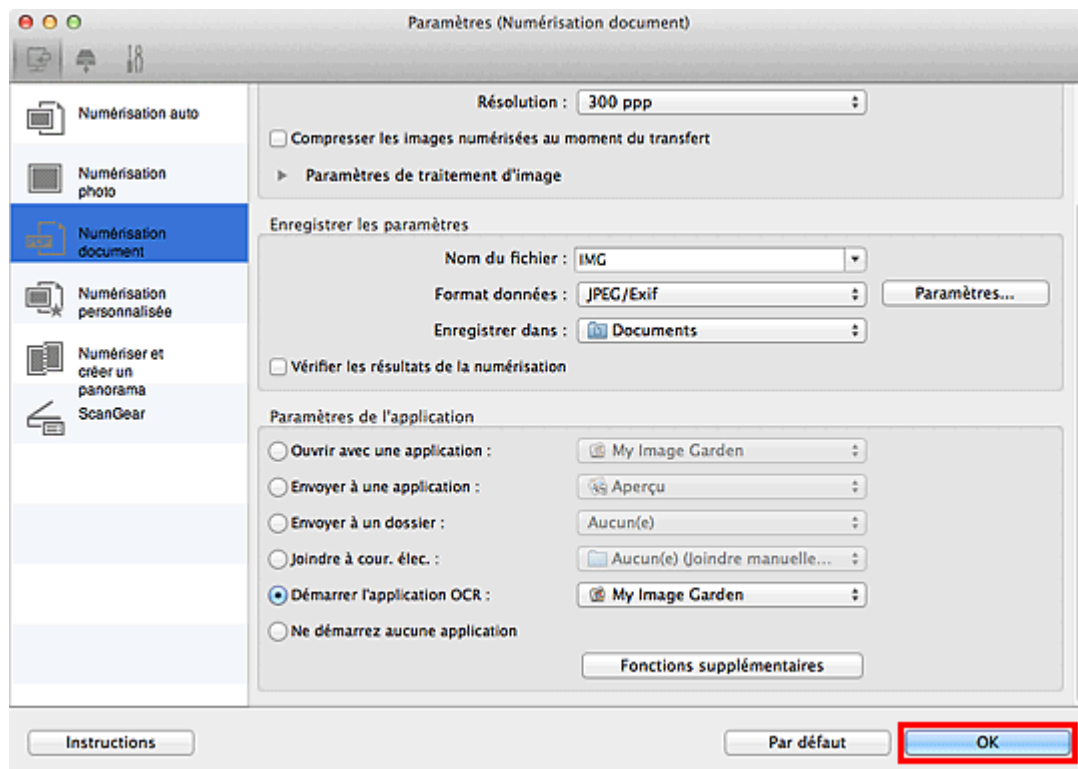

L'écran principal IJ Scan Utility s'affiche.

Remarque

- Pour en savoir plus sur les paramètres disponibles dans la boîte de dialogue Paramètres, reportez-vous aux pages suivantes.
➔ [Boîte de dialogue Paramètres \(Numérisation document\)](#)

➡ Boîte de dialogue Paramètres (Numérisation personnalisée)

➡ Boîte de dialogue Paramètres (ScanGear)

6. Cliquez sur **Document**.

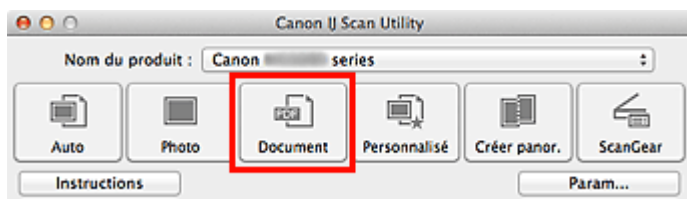

La numérisation commence.

Une fois la numérisation terminée, les images numérisées sont enregistrées selon les paramètres définis et le texte extrait apparaît dans l'application spécifiée.

Remarque

- Cliquez sur **Annuler** pour annuler la numérisation.
 - Le texte affiché dans TextEdit (fourni avec Mac OS) est proposé à titre indicatif uniquement. Le texte des images provenant des types de documents suivants peut ne pas être détecté correctement.
 - Documents contenant du texte avec une taille de police inférieure à 8 points ou supérieure à 40 points (avec une résolution de 300 ppp)
 - Documents inclinés
 - Documents placés à l'envers ou documents dont le texte est mal orienté (caractères inclinés)
 - Documents qui comportent des polices spéciales, des effets, du texte en italique ou du texte manuscrit
 - Documents avec un espacement de ligne étroit
 - Documents avec des couleurs en arrière-plan du texte
 - Documents contenant plusieurs langues
-

Haut de la page ▲

Écrans de IJ Scan Utility

- Écran principal de IJ Scan Utility
- Boîte de dialogue Paramètres
 - Boîte de dialogue Paramètres (Numérisation auto)
 - Boîte de dialogue Paramètres (Numérisation photo)
 - Boîte de dialogue Paramètres (Numérisation document)
 - Boîte de dialogue Paramètres (Numérisation personnalisée)
 - Boîte de dialogue Paramètres (Numériser et créer un panorama)
 - Boîte de dialogue Paramètres (ScanGear)
 - Boîte de dialogue Paramètres (Enregistrer sur PC (Auto))
 - Boîte de dialogue Paramètres (Enregistrer sur PC (Photo))
 - Boîte de dialogue Paramètres (Enregistrer sur PC (Document))
 - Boîte de dialogue Paramètres (Joindre à un courrier électronique (Photo))
 - Boîte de dialogue Paramètres (Joindre à un courrier électronique (Document))
 - Boîte de dialogue Paramètres (Paramètres généraux)
- Boîte de dialogue Paramètres de format de données
- Boîte de dialogue Enregistrer les paramètres
- Fenêtre Image panorama

Haut de la page ▲

Écran principal de IJ Scan Utility

Dans le menu **Aller** du Finder, sélectionnez **Applications**, puis double-cliquez sur le dossier **Canon Utilities**, sur le dossier **IJ Scan Utility** puis sur l'icône **Canon IJ Scan Utility** pour lancer IJ Scan Utility.

Vous pouvez réaliser plusieurs opérations, telles que l'enregistrement, en une seule fois en cliquant simplement sur l'icône correspondante.

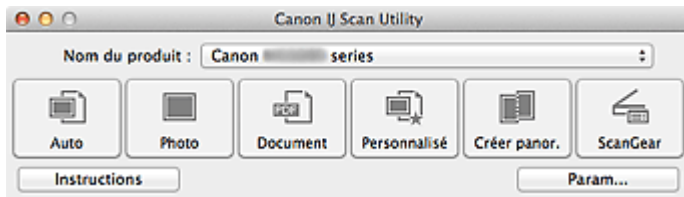

• Nom du produit

Affiche le nom du produit que IJ Scan Utility utilise actuellement.

Si le produit affiché n'est pas celui que vous souhaitez utiliser, sélectionnez le produit voulu dans la liste. De plus, pour disposer d'une connexion réseau, sélectionnez un modèle avec « Réseau » indiqué après le nom du produit.

Remarque

- Consultez la section « [Paramètres de numérisation réseau](#) » pour en savoir plus sur la configuration d'un environnement réseau.

• Auto

Détecte automatiquement le type des éléments et les enregistre sur un ordinateur. Le format d'enregistrement des données est également défini automatiquement.

La boîte de dialogue **Paramètres (Numérisation auto)** permet de spécifier les paramètres d'enregistrement et la réponse après la numérisation.

➔ [Boîte de dialogue Paramètres \(Numérisation auto\)](#)

• Photo

Numérise des éléments tels que des photos, puis les enregistre sur un ordinateur.

La boîte de dialogue **Paramètres (Numérisation photo)** permet de spécifier les paramètres d'enregistrement/de numérisation et la réponse après la numérisation.

➔ [Boîte de dialogue Paramètres \(Numérisation photo\)](#)

• Document

Numérise des éléments tels que des documents, puis les enregistre sur un ordinateur.

La boîte de dialogue **Paramètres (Numérisation document)** permet de spécifier les paramètres d'enregistrement/de numérisation et la réponse après la numérisation.

➔ [Boîte de dialogue Paramètres \(Numérisation document\)](#)

• Personnalisé

Numérise des éléments à l'aide de vos paramètres préférés, puis enregistre les images sur un ordinateur. Le type de l'élément peut être détecté automatiquement.

La boîte de dialogue **Paramètres (Numérisation personnalisée)** permet de spécifier les paramètres d'enregistrement/de numérisation et la réponse après la numérisation.

➔ [Boîte de dialogue Paramètres \(Numérisation personnalisée\)](#)

• Créer panor.

Affiche la fenêtre **Image panorama** dans laquelle vous pouvez numériser la moitié gauche et la moitié droite d'un élément plus grand que la vitre, puis combiner les images numérisées en une seule image.

La boîte de dialogue **Paramètres (Numériser et créer un panorama)** permet de spécifier les paramètres d'enregistrement/de numérisation et la réponse après la numérisation.

➔ [Boîte de dialogue Paramètres \(Numériser et créer un panorama\)](#)

ScanGear

Démarre le pilote ScanGear, qui vous permet d'effectuer des corrections d'image et des ajustements de couleurs lors de la numérisation.

La boîte de dialogue **Paramètres (ScanGear)** permet de spécifier les paramètres d'enregistrement/de numérisation et les applications.

➡ [Boîte de dialogue Paramètres \(ScanGear\)](#)

- **Instructions**

Permet d'ouvrir ce guide.



- **Param...**

Affiche la boîte de dialogue Paramètres, qui vous permet de spécifier les paramètres d'enregistrement/de numérisation et la réponse après la numérisation.

➡ [Boîte de dialogue Paramètres](#)

[Haut de la page ▲](#)

Boîte de dialogue Paramètres

La boîte de dialogue Paramètres contient trois onglets :  (Numérisation à partir d'un ordinateur),  (Numérisation à partir du panneau de contrôle) et  (Paramètres généraux). Lorsque vous cliquez sur un onglet, la vue dans le cadre rouge change et vous pouvez définir des paramètres avancés pour les fonctions de chaque onglet.

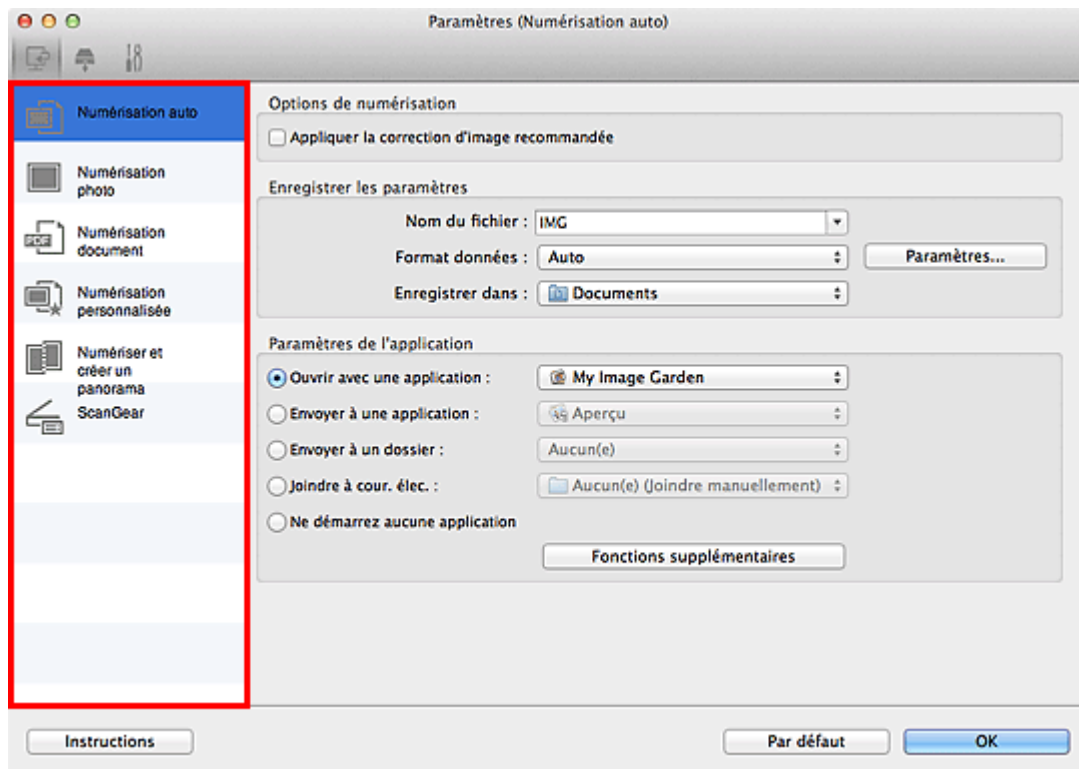

Onglet (Numérisation à partir d'un ordinateur)

Vous pouvez définir le mode de réponse pour la numérisation à partir d'IJ Scan Utility ou de My Image Garden.

- ➔ Boîte de dialogue Paramètres (Numérisation auto)
- ➔ Boîte de dialogue Paramètres (Numérisation photo)
- ➔ Boîte de dialogue Paramètres (Numérisation document)
- ➔ Boîte de dialogue Paramètres (Numérisation personnalisée)
- ➔ Boîte de dialogue Paramètres (Numériser et créer un panorama)
- ➔ Boîte de dialogue Paramètres (ScanGear)

Onglet (Numérisation à partir du panneau de contrôle)

Vous pouvez définir le mode de réponse pour la numérisation à partir du panneau de contrôle.

- ➔ Boîte de dialogue Paramètres (Enregistrer sur PC (Auto))
- ➔ Boîte de dialogue Paramètres (Enregistrer sur PC (Photo))
- ➔ Boîte de dialogue Paramètres (Enregistrer sur PC (Document))
- ➔ Boîte de dialogue Paramètres (Joindre à un courrier électronique (Photo))

➔ Boîte de dialogue Paramètres (Joindre à un courrier électronique (Document))

Important

- Si la boîte de dialogue Paramètres est ouverte à partir de My Image Garden, l'onglet  (Numérisation à partir du panneau de contrôle) ne s'affiche pas.
- Si vous utilisez le scanner ou l'imprimante avec une connexion réseau, la boîte de dialogue **Paramètres (Enregistrer sur PC (Auto))** ne s'affiche pas.



Onglet (Paramètres généraux)

Vous pouvez indiquer le produit à utiliser, la restriction de taille de fichier pour les pièces jointes aux e-mails, le dossier dans lequel enregistrer temporairement les images et la langue de détection du texte des images.

➔ Boîte de dialogue Paramètres (Paramètres généraux)

Haut de la page ▲

Boîte de dialogue Paramètres (Numérisation auto)

Cliquez sur **Numérisation auto** sous l'onglet  (Numérisation à partir d'un ordinateur) pour afficher la boîte de dialogue **Paramètres (Numérisation auto)**.

Dans la boîte de dialogue **Paramètres (Numérisation auto)**, vous pouvez définir des paramètres de numérisation avancés de manière à pouvoir numériser en utilisant la détection automatique du type d'élément.

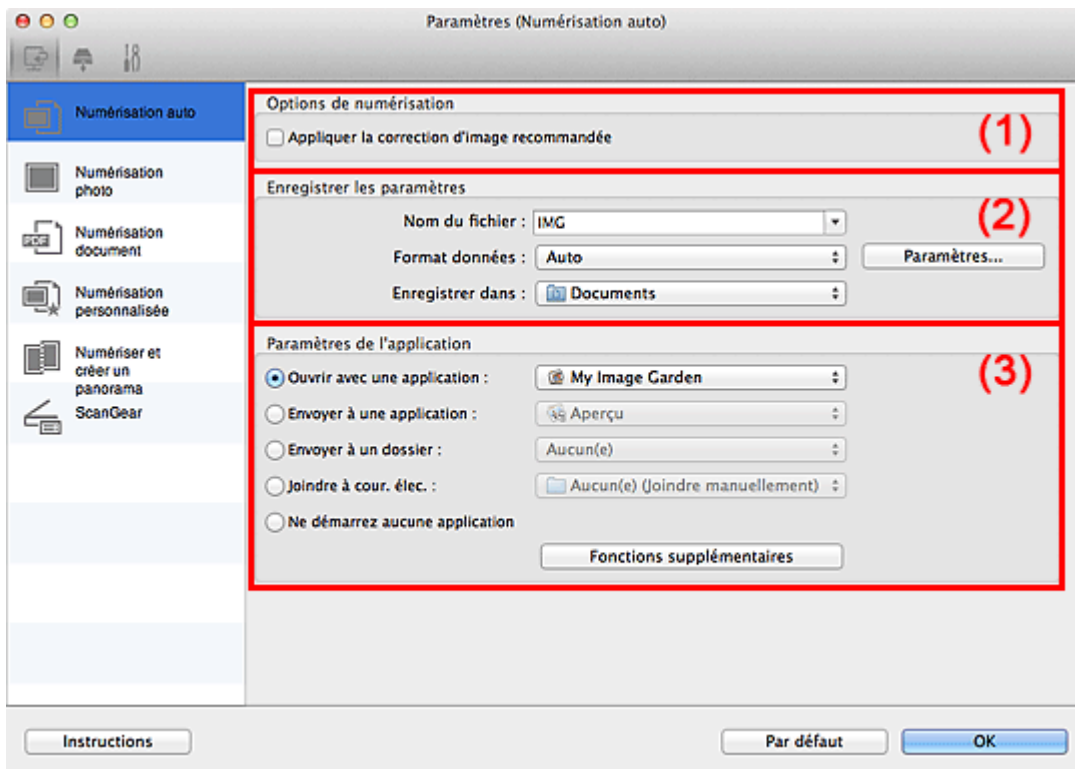

(1) Zone des options de numérisation

(2) Zone d'enregistrement des paramètres

(3) Zone des paramètres de l'application

Important

- Lorsque la boîte de dialogue Paramètres est ouverte à partir de My Image Garden, les options de **Paramètres de l'application** ne s'affichent pas.

Éléments gérés

Photos, cartes postales, cartes de visite, magazines, journaux, documents et BD/DVD/CD.

Important

- Pour numériser les types d'éléments suivants, indiquez le type et le format de l'élément dans la boîte de dialogue **Paramètres (Numérisation photo)** ou **Paramètres (Numérisation document)**, puis cliquez sur **Photo** ou **Document** dans l'écran principal d'IJ Scan Utility. L'option **Auto** ne permet pas de numériser correctement les éléments suivants :
 - Photos au format A4
 - Documents texte inférieurs à 2L (127 mm x 178 mm) (5 pouces x 7 pouces), tels que les livres de poche dont la reliure a été coupée

- Éléments imprimés sur du papier blanc fin
- Éléments longs et étroits tels que les photos panoramiques
- La numérisation des étiquettes de disques réfléchissantes risque d'être incorrecte.
- Placez les éléments à numériser correctement sur la vitre. Si les éléments sont mal placés, il se peut que la numérisation ne s'effectue pas convenablement selon le type d'élément. Consultez la section « [Mise en place des éléments \(lors de la numérisation à partir d'un ordinateur\)](#) » pour plus d'informations sur la mise en place des éléments.

Remarque

- Pour réduire le moiré, définissez **Sélectionner source** sur **Magazine** dans la boîte de dialogue **Paramètres (Numérisation document)**, puis cliquez sur **Document** dans l'écran principal d'IJ Scan Utility.

(1) Zone des options de numérisation

• Appliquer la correction d'image recommandée

Application automatique des corrections appropriées selon le type d'élément.

Important

- La tonalité des couleurs peut varier par rapport à l'image source en raison des corrections. Dans ce cas, désactivez la case à cocher, puis numérisez à nouveau.

Remarque

- La numérisation est plus longue que d'habitude lorsque vous activez cette fonction.

(2) Zone d'enregistrement des paramètres

• Nom du fichier

Saisissez le nom de fichier de l'image à enregistrer. La date et quatre chiffres sont ajoutés au nom de fichier, selon le format « _20XX0101_0001 ».

• Format données

Auto est sélectionné. Les formats de données suivants sont appliqués automatiquement lors de l'enregistrement, selon le type d'élément.

- Photos, cartes postales, cartes de visite et BD/DVD/CD : JPEG
- Magazines, journaux et documents : PDF

Important

- Le format d'enregistrement peut être différent en fonction du placement de l'élément. Consultez la section « [Mise en place des éléments \(lors de la numérisation à partir d'un ordinateur\)](#) » pour plus d'informations sur la mise en place des éléments.

Remarque

- Vous pouvez modifier le format de données dans **Paramètres...**

• Param...

Cliquez sur cette option pour afficher la boîte de dialogue **Paramètres de format de données**, qui vous permet de définir la qualité des images à enregistrer, la recherche par mot-clé et le type de compression pour les fichiers PDF, ainsi que le format de données à utiliser pour enregistrer les images numérisées à l'aide de l'option Numérisation auto.

➡ [Boîte de dialogue Paramètres de format de données](#)

• Enregistrer dans

Affiche le dossier dans lequel vous souhaitez enregistrer les images numérisées. Pour modifier le dossier, spécifiez le dossier de destination dans la boîte de dialogue qui s'affiche en sélectionnant **Ajouter...** dans le menu contextuel.

Le dossier d'enregistrement par défaut est le dossier **Documents**.

Important

- Lorsque la boîte de dialogue Paramètres est ouverte à partir de My Image Garden, cette option n'apparaît pas.

(3) Zone des paramètres de l'application

- **Ouvrir avec une application**

Sélectionnez cette option si vous souhaitez améliorer ou corriger les images numérisées. Vous pouvez spécifier l'application à partir du menu contextuel.

- **Envoyer à une application**

Sélectionnez cette option pour utiliser les images numérisées telles quelles dans une application permettant de parcourir ou d'organiser des images. Vous pouvez spécifier l'application à partir du menu contextuel.

- **Envoyer à un dossier**

Cochez cette case si vous souhaitez également enregistrer les images numérisées dans un dossier autre que celui indiqué dans **Enregistrer dans**. Vous pouvez spécifier le dossier à partir du menu contextuel.

- **Joindre à cour. élec.**

Sélectionnez cette option pour envoyer les images numérisées en pièces jointes à des e-mails. Vous pouvez spécifier le client de messagerie électronique que vous souhaitez démarrer à partir du menu contextuel.

- **Ne démarrez aucune application**

Enregistre dans le dossier indiqué dans l'option **Enregistrer dans**.



Remarque

- Spécifiez l'application ou le dossier dans la boîte de dialogue qui s'affiche en sélectionnant **Ajouter...** dans le menu contextuel.
-

- **Instructions**

Permet d'ouvrir ce guide.

- **Par défaut**

Vous pouvez restaurer les paramètres par défaut dans l'écran qui s'affiche.

Haut de la page ▲

Boîte de dialogue Paramètres (Numérisation photo)

Cliquez sur **Numérisation photo** sous l'onglet  (Numérisation à partir d'un ordinateur) pour afficher la boîte de dialogue **Paramètres (Numérisation photo)**.

La boîte de dialogue **Paramètres (Numérisation photo)** vous permet de définir des paramètres de numérisation avancés de façon à pouvoir numériser des éléments en tant que photos.

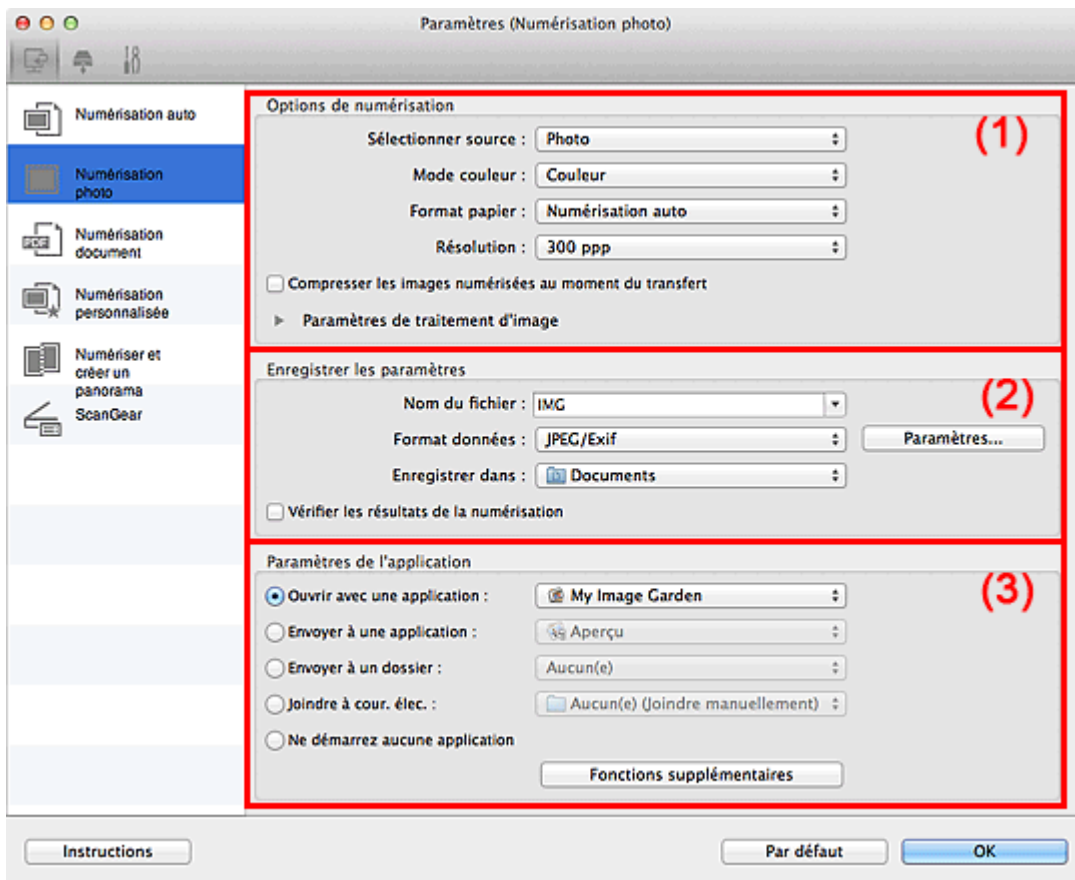

(1) Zone des options de numérisation

(2) Zone d'enregistrement des paramètres

(3) Zone des paramètres de l'application

Important

- Lorsque la boîte de dialogue Paramètres est ouverte à partir de My Image Garden, les options de **Paramètres de l'application** ne s'affichent pas.

(1) Zone des options de numérisation

- **Sélectionner source**
Photo est sélectionné.
- **Mode couleur**
Sélectionnez le mode de numérisation de l'élément.

Important

- Pour choisir **Noir et blanc**, décochez la case **Compresser les images numérisées au moment du transfert**, puis définissez une option autre que **JPEG/Exif** dans **Format données** sous **Enregistrer les paramètres**.

• Format papier

Sélectionnez la taille de l'élément à numériser.

Lorsque vous sélectionnez **Personnalisé**, un écran s'affiche dans lequel vous pouvez indiquer la taille de l'élément. Sélectionnez une **Unité**, saisissez la **Largeur** et la **Hauteur**, puis cliquez sur **OK**.

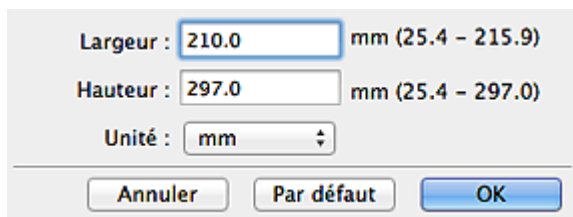

Largeur : 210.0 mm (25.4 – 215.9)
Hauteur : 297.0 mm (25.4 – 297.0)
Unité : mm

Annuler Par défaut OK

Remarque

- Cliquez sur **Par défaut** pour restaurer les paramètres par défaut.

• Résolution

Sélectionnez la résolution de l'élément à numériser.

Plus la résolution (valeur) choisie est élevée, plus l'image est précise.

➡ Résolution

• Compresser les images numérisées au moment du transfert

Comprime les images numérisées au cours de leur transfert sur un ordinateur. Cette opération est utile lorsque votre scanner ou imprimante et votre ordinateur sont connectés avec une interface lente, comme USB1.1 ou un réseau.

• Paramètres de traitement d'image

Cliquez sur  (Flèche droite) pour définir les éléments suivants.

Remarque

- Lorsque le **Mode couleur** est défini sur **Noir et blanc**, l'option **Paramètres de traitement d'image** n'est pas disponible.

• Accentuer les contours

Fait ressortir le contour des sujets afin d'affiner l'image.

(2) Zone d'enregistrement des paramètres

• Nom du fichier

Saisissez le nom de fichier de l'image à enregistrer. La date et quatre chiffres sont ajoutés au nom de fichier, selon le format « _20XX0101_0001 ».

• Format données

Sélectionnez le format de données dans lequel vous souhaitez enregistrer les images numérisées. Vous pouvez sélectionner **JPEG/Exif**, **TIFF** ou **PNG**.

• Param...

Cliquez sur cette option pour afficher la boîte de dialogue **Paramètres de format de données**, qui vous permet de définir la qualité des images à enregistrer, la recherche par mot-clé et le type de compression pour les fichiers PDF, ainsi que le format de données à utiliser pour enregistrer les images numérisées à l'aide de l'option Numérisation auto.

➡ Boîte de dialogue Paramètres de format de données

• Enregistrer dans

Affiche le dossier dans lequel vous souhaitez enregistrer les images numérisées. Pour modifier le dossier, spécifiez le dossier de destination dans la boîte de dialogue qui s'affiche en sélectionnant **Ajouter...** dans le menu contextuel.

Le dossier d'enregistrement par défaut est le dossier **Documents**.

Important

- Lorsque la boîte de dialogue Paramètres est ouverte à partir de My Image Garden, cette option n'apparaît pas.

• Vérifier les résultats de la numérisation

Affiche la boîte de dialogue **Enregistrer les paramètres** après la numérisation.

➔ Boîte de dialogue **Enregistrer les paramètres**

Important

- La boîte de dialogue **Enregistrer les paramètres** ne s'affiche pas après la numérisation à partir de My Image Garden.

(3) Zone des paramètres de l'application

• Ouvrir avec une application

Sélectionnez cette option si vous souhaitez améliorer ou corriger les images numérisées.
Vous pouvez spécifier l'application à partir du menu contextuel.

• Envoyer à une application

Sélectionnez cette option pour utiliser les images numérisées telles quelles dans une application permettant de parcourir ou d'organiser des images.
Vous pouvez spécifier l'application à partir du menu contextuel.

• Envoyer à un dossier

Cochez cette case si vous souhaitez également enregistrer les images numérisées dans un dossier autre que celui indiqué dans **Enregistrer dans**.
Vous pouvez spécifier le dossier à partir du menu contextuel.

• Joindre à cour. élec.

Sélectionnez cette option pour envoyer les images numérisées en pièces jointes à des e-mails.
Vous pouvez spécifier le client de messagerie électronique que vous souhaitez démarrer à partir du menu contextuel.

• Ne démarrez aucune application

Enregistre dans le dossier indiqué dans l'option **Enregistrer dans**.

Remarque

- Spécifiez l'application ou le dossier dans la boîte de dialogue qui s'affiche en sélectionnant **Ajouter...** dans le menu contextuel.

• Instructions

Permet d'ouvrir ce guide.

• Par défaut

Vous pouvez restaurer les paramètres par défaut dans l'écran qui s'affiche.

Haut de la page ▲

Boîte de dialogue Paramètres (Numérisation document)

Cliquez sur **Numérisation document** sous l'onglet  (Numérisation à partir d'un ordinateur) pour afficher la boîte de dialogue **Paramètres (Numérisation document)**.

La boîte de dialogue **Paramètres (Numérisation document)** vous permet de définir des paramètres de numérisation avancés de façon à pouvoir numériser des éléments en tant que documents.

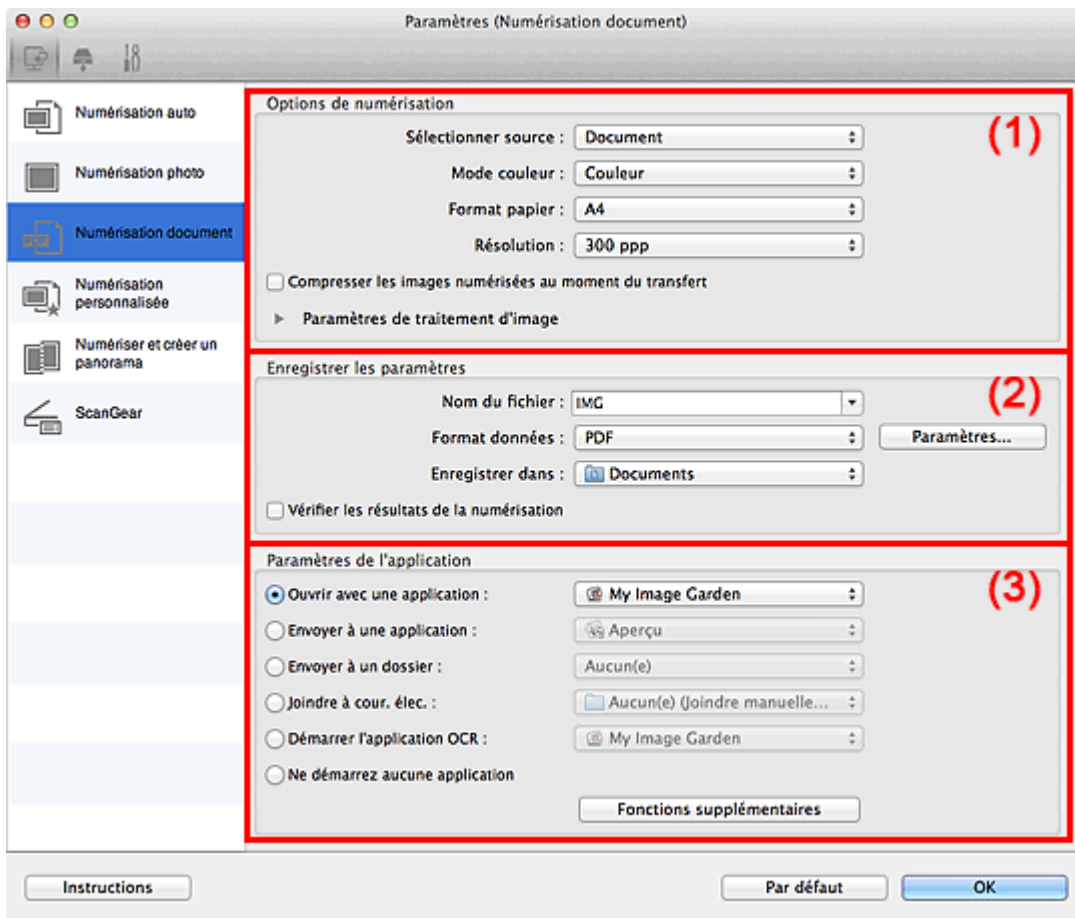

(1) Zone des options de numérisation

(2) Zone d'enregistrement des paramètres

(3) Zone des paramètres de l'application

Important

- Lorsque la boîte de dialogue Paramètres est ouverte à partir de l'écran Numériser de My Image Garden, les options de **Paramètres de l'application** ne s'affichent pas.

(1) Zone des options de numérisation

- **Sélectionner source**

Sélectionnez le type d'élément à numériser.
Numérisation de documents : **Document**
Numérisation de magazines : **Magazine**

- **Mode couleur**

Sélectionnez le mode de numérisation de l'élément.

Important

- Pour choisir **Noir et blanc**, décochez la case **Compresser les images numérisées au moment du transfert**, puis définissez une option autre que **JPEG/Exif** dans **Format données** sous **Enregistrer les paramètres**.

• Format papier

Sélectionnez la taille de l'élément à numériser.

Lorsque vous sélectionnez **Personnalisé**, un écran s'affiche dans lequel vous pouvez indiquer la taille de l'élément. Sélectionnez une **Unité**, saisissez la **Largeur** et la **Hauteur**, puis cliquez sur **OK**.

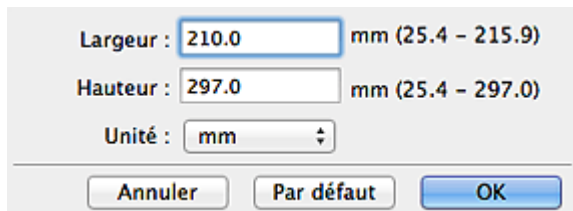

Largeur : mm (25.4 – 215.9)
Hauteur : mm (25.4 – 297.0)
Unité :

Remarque

- Cliquez sur **Par défaut** pour restaurer les paramètres par défaut.

• Résolution

Sélectionnez la résolution de l'élément à numériser.

Plus la résolution (valeur) choisie est élevée, plus l'image est précise.

➔ Résolution

• Compresser les images numérisées au moment du transfert

Comprime les images numérisées au cours de leur transfert sur un ordinateur. Cette opération est utile lorsque votre scanner ou imprimante et votre ordinateur sont connectés avec une interface lente, comme USB1.1 ou un réseau.

• Paramètres de traitement d'image

Cliquez sur  (Flèche droite) pour définir les éléments suivants.

Remarque

- Lorsque le **Mode couleur** est défini sur **Noir et blanc**, seules les options **Réduire l'ombre de gouttière**, **Corriger le document texte incliné** et **Détecter l'orientation des documents texte et pivoter l'image** apparaissent.

• Appliquer la correction automatique des documents

Cochez cette case pour améliorer la netteté du texte d'un document ou d'un magazine afin d'avoir une meilleure lisibilité.

Important

- Disponible uniquement lorsque la case **Compresser les images numérisées au moment du transfert** n'est pas cochée.
- La tonalité des couleurs peut varier par rapport à l'image source en raison des corrections. Dans ce cas, désactivez la case à cocher, puis numérisez à nouveau.

Remarque

- La numérisation est plus longue que d'habitude lorsque vous activez cette fonction.

• Accentuer les contours

Fait ressortir le contour des sujets afin d'affiner l'image.

• Réduction de la transparence

Améliore la netteté du texte d'un élément ou réduit la transparence des journaux, etc.

• Réduire le moiré

Réduit les motifs de moiré.

Les supports imprimés sont affichés sous la forme d'un ensemble de petits points. Le « moiré » est un phénomène qui produit un dégradé non uniforme ou un motif rayé lors de la numérisation de photos ou d'images imprimées avec des petits points.

Remarque

- La numérisation est plus longue que d'habitude lorsque vous activez **Réduire le moiré**.

• Réduire l'ombre de gouttière

Réduit les ombres de gouttière qui apparaissent entre les pages lors de la numérisation de livrets ouverts.

Important

- Disponible uniquement lorsque la case **Compresser les images numérisées au moment du transfert** n'est pas cochée.

Remarque

- L'onglet **Mode avancé** de ScanGear (pilote du scanner) vous permet de corriger les ombres de gouttière lors de la numérisation d'éléments de taille non standard ou de zones définies. Pour plus d'informations, reportez-vous à la section « **Correction d'ombre de gouttière** ».

• Corriger le document texte incliné

Détecte le texte numérisé et corrige l'inclinaison du document (plages de -0,1 à -10° ou de +0,1 à +10°).

Important

- Il se peut que les types de documents suivants ne soient pas corrigés correctement, car la détection du texte ne peut pas s'effectuer convenablement.
 - Documents dans lesquels les lignes de texte sont inclinées à plus de 10° ou dont l'inclinaison varie d'une ligne à l'autre
 - Documents contenant à la fois du texte orienté verticalement et du texte orienté horizontalement
 - Documents dont la taille de police est très petite ou très grande
 - Documents comportant peu de texte
 - Documents contenant des figures/images
 - Texte manuscrit
 - Documents contenant à la fois des lignes verticales et horizontales (tableaux)

Remarque

- La numérisation est plus longue que d'habitude lorsque vous activez **Corriger le document texte incliné**.

• Détecter l'orientation des documents texte et pivoter l'image

Fait pivoter automatiquement l'orientation de l'image en détectant l'orientation du texte dans le document numérisé.

Important

- Seuls les documents textes rédigés dans les langues qui peuvent être sélectionnées à partir de l'option **Langue du document** dans la boîte de dialogue **Paramètres (Paramètres généraux)** sont pris en charge.
 - ➔ Boîte de dialogue Paramètres (Paramètres généraux)
- Il se peut que l'orientation ne soit pas détectée pour les types de paramètres ou de documents suivants, car la détection du texte ne peut pas s'effectuer correctement.
 - La résolution n'est pas comprise entre 300 et 600 ppp
 - La taille de la police n'est pas comprise entre 8 et 48 points
 - Documents qui comportent des polices spéciales, des effets, du texte en italique ou du texte manuscrit
 - Documents comportant des arrière-plans à motifsDans ce cas, cochez la case **Vérifier les résultats de la numérisation** et faites pivoter l'image dans la boîte de dialogue **Enregistrer les paramètres**.
 - ➔ Boîte de dialogue Enregistrer les paramètres

(2) Zone d'enregistrement des paramètres

- **Nom du fichier**

Saisissez le nom de fichier de l'image à enregistrer. La date et quatre chiffres sont ajoutés au nom de fichier, selon le format « _20XX0101_0001 ».

- **Format données**

Sélectionnez le format de données dans lequel vous souhaitez enregistrer les images numérisées. Vous pouvez sélectionner **JPEG/Exif**, **TIFF**, **PNG**, **PDF** ou **PDF (Pages multiples)**.

Important

- Lorsque l'option **Démarrer l'application OCR** est sélectionnée dans **Paramètres de l'application**, vous ne pouvez sélectionner ni **PDF**, ni **PDF (Pages multiples)**.

- **Param...**

Cliquez sur cette option pour afficher la boîte de dialogue **Paramètres de format de données**, qui vous permet de définir la qualité des images à enregistrer, la recherche par mot-clé et le type de compression pour les fichiers PDF, ainsi que le format de données à utiliser pour enregistrer les images numérisées à l'aide de l'option Numérisation auto.

➡ Boîte de dialogue Paramètres de format de données

- **Enregistrer dans**

Affiche le dossier dans lequel vous souhaitez enregistrer les images numérisées. Pour modifier le dossier, spécifiez le dossier de destination dans la boîte de dialogue qui s'affiche en sélectionnant **Ajouter...** dans le menu contextuel.

Le dossier d'enregistrement par défaut est le dossier **Documents**.

Important

- Lorsque la boîte de dialogue Paramètres est ouverte à partir de My Image Garden, cette option n'apparaît pas.

- **Vérifier les résultats de la numérisation**

Affiche la boîte de dialogue **Enregistrer les paramètres** après la numérisation.

➡ Boîte de dialogue Enregistrer les paramètres

Important

- La boîte de dialogue **Enregistrer les paramètres** ne s'affiche pas après la numérisation à partir de My Image Garden.

(3) Zone des paramètres de l'application

- **Ouvrir avec une application**

Sélectionnez cette option si vous souhaitez améliorer ou corriger les images numérisées. Vous pouvez spécifier l'application à partir du menu contextuel.

- **Envoyer à une application**

Sélectionnez cette option pour utiliser les images numérisées telles quelles dans une application permettant de parcourir ou d'organiser des images.

Vous pouvez spécifier l'application à partir du menu contextuel.

- **Envoyer à un dossier**

Cochez cette case si vous souhaitez également enregistrer les images numérisées dans un dossier autre que celui indiqué dans **Enregistrer dans**.

Vous pouvez spécifier le dossier à partir du menu contextuel.

- **Joindre à cour. élec.**

Sélectionnez cette option pour envoyer les images numérisées en pièces jointes à des e-mails.

Vous pouvez spécifier le client de messagerie électronique que vous souhaitez démarrer à partir du menu contextuel.

- **Démarrer l'application OCR**

Sélectionnez cette option pour convertir le texte de l'image en données textuelles à l'aide d'un logiciel d'OCR spécifique.

Vous pouvez spécifier l'application à partir du menu contextuel.

- **Ne démarrez aucune application**

Enregistre dans le dossier indiqué dans l'option **Enregistrer dans**.



Remarque

- Spécifiez l'application ou le dossier dans la boîte de dialogue qui s'affiche en sélectionnant **Ajouter...** dans le menu contextuel.
-

- **Instructions**

Permet d'ouvrir ce guide.

- **Par défaut**

Vous pouvez restaurer les paramètres par défaut dans l'écran qui s'affiche.

[Haut de la page ▲](#)

Boîte de dialogue Paramètres (Numérisation personnalisée)

Cliquez sur **Numérisation personnalisée** sous l'onglet  (Numérisation à partir d'un ordinateur) pour afficher la boîte de dialogue **Paramètres (Numérisation personnalisée)**.

La boîte de dialogue **Paramètres (Numérisation personnalisée)** vous permet de définir des paramètres de numérisation avancés en fonction de vos préférences.

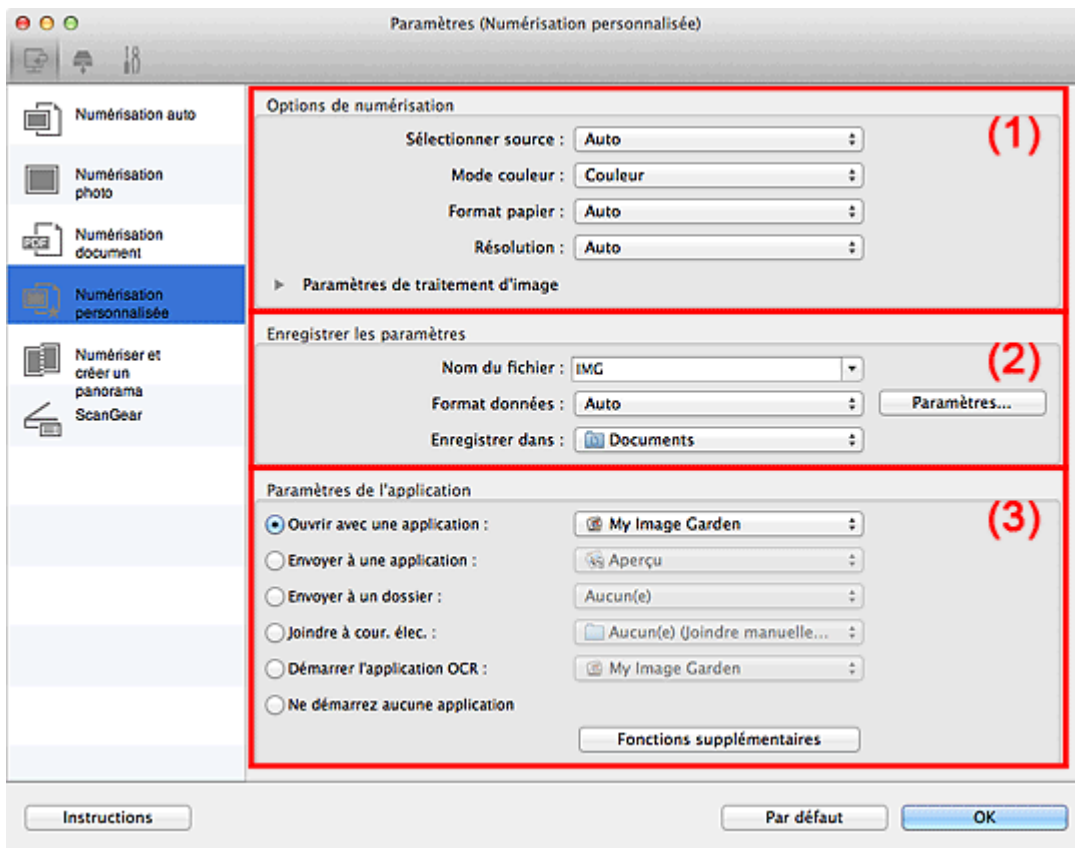

(1) Zone des options de numérisation

(2) Zone d'enregistrement des paramètres

(3) Zone des paramètres de l'application

Important

- Lorsque la boîte de dialogue Paramètres est ouverte à partir de l'écran Numériser de My Image Garden, les options de **Paramètres de l'application** ne s'affichent pas.

(1) Zone des options de numérisation

• Sélectionner source

Sélectionnez le type d'élément à numériser. Lorsque **Auto** est sélectionné, le type d'élément est détecté automatiquement.

Le **Mode couleur**, le **Format papier** et la **Résolution** sont également définis automatiquement.

Important

- Les types d'éléments gérés par la fonction **Auto** sont les suivants : photos, cartes postales,

cartes de visite, magazines, journaux, documents et BD/CD/DVD.

- Pour numériser les types d'éléments suivants, indiquez le type ou la taille de l'élément. L'option **Auto** ne permet pas de numériser correctement les éléments suivants :
 - Photos au format A4
 - Documents texte inférieurs à 2L (127 mm x 178 mm) (5 pouces x 7 pouces), tels que les livres de poche dont la reliure a été coupée
 - Éléments imprimés sur du papier blanc fin
 - Éléments longs et étroits tels que les photos panoramiques
- La numérisation des étiquettes de disques réfléchissantes risque d'être incorrecte.
- Placez correctement les éléments en fonction du type à numériser. Dans le cas contraire, les éléments risquent de ne pas être numérisés correctement.
Consultez la section « [Mise en place des éléments \(lors de la numérisation à partir d'un ordinateur\)](#) » pour plus d'informations sur la mise en place des éléments.
- Pour convertir le texte de l'image en données textuelles après la numérisation, spécifiez **Sélectionner source** au lieu de sélectionner **Auto**.

Remarque

- Pour réduire le moiré, définissez le paramètre **Sélectionner source** sur **Magazine**.

• Mode couleur

Sélectionnez le mode de numérisation de l'élément.

Important

- Pour choisir **Noir et blanc**, décochez la case **Compresser les images numérisées au moment du transfert**, puis définissez une option autre que **JPEG/Exif** dans **Format données** sous **Enregistrer les paramètres**.

• Format papier

Sélectionnez la taille de l'élément à numériser.

Lorsque vous sélectionnez **Personnalisé**, un écran s'affiche dans lequel vous pouvez indiquer la taille de l'élément. Sélectionnez une **Unité**, saisissez la **Largeur** et la **Hauteur**, puis cliquez sur **OK**.

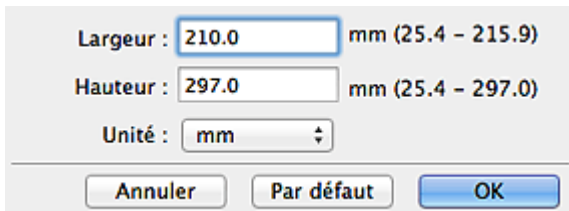

Largeur : mm (25.4 – 215.9)
Hauteur : mm (25.4 – 297.0)
Unité :

Remarque

- Lorsque **Sélectionner source** est défini sur **Auto**, seule l'option **Auto** est disponible.
- Cliquez sur **Par défaut** dans l'écran de définition de la taille de l'élément pour restaurer les paramètres par défaut.

• Résolution

Sélectionnez la résolution de l'élément à numériser.

Plus la résolution (valeur) choisie est élevée, plus l'image est précise.

 Résolution

Remarque

- Lorsque **Sélectionner source** est défini sur **Auto**, seule l'option **Auto** est disponible.

• Compresser les images numérisées au moment du transfert

Comprime les images numérisées au cours de leur transfert sur un ordinateur. Cette opération est utile lorsque votre scanner ou imprimante et votre ordinateur sont connectés avec une interface lente, comme USB1.1 ou un réseau.

Important

- Cette option n'apparaît pas lorsque **Sélectionner source** est en mode **Auto**.

Paramètres de traitement d'image

Cliquez sur  (Flèche droite) pour définir les éléments suivants. Les éléments de paramètres disponibles varient selon l'option **Sélectionner source**.

Lorsque Sélectionner source est défini sur Photo

Remarque

- Lorsque le **Mode couleur** est défini sur **Noir et blanc**, l'option **Paramètres de traitement d'image** n'est pas disponible.

- **Accentuer les contours**

Fait ressortir le contour des sujets afin d'affiner l'image.

Lorsque Sélectionner source est défini sur Magazine ou Document

Remarque

- Lorsque le **Mode couleur** est défini sur **Noir et blanc**, seules les options **Réduire l'ombre de gouttière**, **Corriger le document texte incliné** et **Détecter l'orientation des documents texte et pivoter l'image** apparaissent.

- **Appliquer la correction automatique des documents**

Cochez cette case pour améliorer la netteté du texte d'un document ou d'un magazine afin d'avoir une meilleure lisibilité.

Important

- Disponible uniquement lorsque la case **Compresser les images numérisées au moment du transfert** n'est pas cochée.
- La tonalité des couleurs peut varier par rapport à l'image source en raison des corrections. Dans ce cas, désactivez la case à cocher, puis numérisez à nouveau.

Remarque

- La numérisation est plus longue que d'habitude lorsque vous activez cette fonction.

- **Accentuer les contours**

Fait ressortir le contour des sujets afin d'affiner l'image.

- **Réduction de la transparence**

Améliore la netteté du texte d'un élément ou réduit la transparence des journaux, etc.

- **Réduire le moiré**

Réduit les motifs de moiré.

Les supports imprimés sont affichés sous la forme d'un ensemble de petits points. Le « moiré » est un phénomène qui produit un dégradé non uniforme ou un motif rayé lors de la numérisation de photos ou d'images imprimées avec des petits points.

Remarque

- La numérisation est plus longue que d'habitude lorsque vous activez **Réduire le moiré**.

- **Réduire l'ombre de gouttière**

Réduit les ombres de gouttière qui apparaissent entre les pages lors de la numérisation de livrets ouverts.

Important

- Disponible uniquement lorsque la case **Compresser les images numérisées au moment du transfert** n'est pas cochée.

Remarque

- L'onglet **Mode avancé** de ScanGear (pilote du scanner) vous permet de corriger les ombres de gouttière lors de la numérisation d'éléments de taille non standard ou de zones définies. Pour plus d'informations, reportez-vous à la section « **Correction d'ombre de gouttière** ».

- **Corriger le document texte incliné**

Détecte le texte numérisé et corrige l'inclinaison du document (plages de -0,1 à -10° ou de +0,1 à +10°).

Important

- Il se peut que les types de documents suivants ne soient pas corrigés correctement, car la détection du texte ne peut pas s'effectuer convenablement.
 - Documents dans lesquels les lignes de texte sont inclinées à plus de 10° ou dont l'inclinaison varie d'une ligne à l'autre
 - Documents contenant à la fois du texte orienté verticalement et du texte orienté horizontalement
 - Documents dont la taille de police est très petite ou très grande
 - Documents comportant peu de texte
 - Documents contenant des figures/images
 - Texte manuscrit
 - Documents contenant à la fois des lignes verticales et horizontales (tableaux)

Remarque

- La numérisation est plus longue que d'habitude lorsque vous activez **Corriger le document texte incliné**.

• Détecter l'orientation des documents texte et pivoter l'image

Fait pivoter automatiquement l'orientation de l'image en détectant l'orientation du texte dans le document numérisé.

Important

- Seuls les documents textes rédigés dans les langues qui peuvent être sélectionnées à partir de l'option **Langue du document** dans la boîte de dialogue **Paramètres (Paramètres généraux)** sont pris en charge.
 - ➔ Boîte de dialogue Paramètres (Paramètres généraux)
- Il se peut que l'orientation ne soit pas détectée pour les types de paramètres ou de documents suivants, car la détection du texte ne peut pas s'effectuer correctement.
 - La résolution n'est pas comprise entre 300 et 600 ppp
 - La taille de la police n'est pas comprise entre 8 et 48 points
 - Documents qui comportent des polices spéciales, des effets, du texte en italique ou du texte manuscrit
 - Documents comportant des arrière-plans à motifsDans ce cas, cochez la case **Vérifier les résultats de la numérisation** et faites pivoter l'image dans la boîte de dialogue **Enregistrer les paramètres**.
 - ➔ Boîte de dialogue Enregistrer les paramètres

Lorsque Sélectionner source est défini sur Auto

• Appliquer la correction d'image recommandée

Application automatique des corrections appropriées selon le type d'élément.

Important

- La tonalité des couleurs peut varier par rapport à l'image source en raison des corrections. Dans ce cas, désactivez la case à cocher, puis numérisez à nouveau.

Remarque

- La numérisation est plus longue que d'habitude lorsque vous activez cette fonction.

(2) Zone d'enregistrement des paramètres

• Nom du fichier

Saisissez le nom de fichier de l'image à enregistrer. La date et quatre chiffres sont ajoutés au nom de fichier, selon le format « _20XX0101_0001 ».

• Format données

Sélectionnez le format de données dans lequel vous souhaitez enregistrer les images numérisées. Vous pouvez sélectionner **JPEG/Exif**, **TIFF**, **PNG**, **PDF**, **PDF (Pages multiples)** ou **Auto**.

Important

- Lorsque **Auto** est sélectionné, le format d'enregistrement peut être différent en fonction du placement de l'élément.
Consultez la section « [Mise en place des éléments \(lors de la numérisation à partir d'un ordinateur\)](#) » pour plus d'informations sur la mise en place des éléments.
- Lorsque l'option **Démarrer l'application OCR** est sélectionnée dans **Paramètres de l'application**, vous ne pouvez sélectionner ni **PDF**, ni **PDF (Pages multiples)**.

Remarque

- **Auto** n'est disponible que si **Auto** est sélectionné pour **Sélectionner source** dans **Options de numérisation**.

• Param...

Cliquez sur cette option pour afficher la boîte de dialogue **Paramètres de format de données**, qui vous permet de définir la qualité des images à enregistrer, la recherche par mot-clé et le type de compression pour les fichiers PDF, ainsi que le format de données à utiliser pour enregistrer les images numérisées à l'aide de l'option Numérisation auto.

➡ Boîte de dialogue Paramètres de format de données

• Enregistrer dans

Affiche le dossier dans lequel vous souhaitez enregistrer les images numérisées. Pour modifier le dossier, spécifiez le dossier de destination dans la boîte de dialogue qui s'affiche en sélectionnant **Ajouter...** dans le menu contextuel.

Le dossier d'enregistrement par défaut est le dossier **Documents**.

Important

- Lorsque la boîte de dialogue Paramètres est ouverte à partir de My Image Garden, cette option n'apparaît pas.

• Vérifier les résultats de la numérisation

Affiche la boîte de dialogue **Enregistrer les paramètres** après la numérisation.

➡ Boîte de dialogue Enregistrer les paramètres

Important

- Cette option n'apparaît pas lorsque **Sélectionner source** est en mode **Auto**.
- La boîte de dialogue **Enregistrer les paramètres** ne s'affiche pas après la numérisation à partir de My Image Garden.

(3) Zone des paramètres de l'application

• Ouvrir avec une application

Sélectionnez cette option si vous souhaitez améliorer ou corriger les images numérisées. Vous pouvez spécifier l'application à partir du menu contextuel.

• Envoyer à une application

Sélectionnez cette option pour utiliser les images numérisées telles quelles dans une application permettant de parcourir ou d'organiser des images.

Vous pouvez spécifier l'application à partir du menu contextuel.

• Envoyer à un dossier

Cochez cette case si vous souhaitez également enregistrer les images numérisées dans un dossier autre que celui indiqué dans **Enregistrer dans**.

Vous pouvez spécifier le dossier à partir du menu contextuel.

• Joindre à cour. élec.

Sélectionnez cette option pour envoyer les images numérisées en pièces jointes à des e-mails.

Vous pouvez spécifier le client de messagerie électronique que vous souhaitez démarrer à partir du menu contextuel.

• Démarrer l'application OCR

Sélectionnez cette option pour convertir le texte de l'image en données textuelles à l'aide d'un logiciel d'OCR spécifique.

Vous pouvez spécifier l'application à partir du menu contextuel.

- **Ne démarrez aucune application**

Enregistre dans le dossier indiqué dans l'option **Enregistrer dans**.



Remarque

- Spécifiez l'application ou le dossier dans la boîte de dialogue qui s'affiche en sélectionnant **Ajouter...** dans le menu contextuel.
-

- **Instructions**

Permet d'ouvrir ce guide.

- **Par défaut**

Vous pouvez restaurer les paramètres par défaut dans l'écran qui s'affiche.

[Haut de la page ▲](#)

Boîte de dialogue Paramètres (Numériser et créer un panorama)

Cliquez sur **Numériser et créer un panorama** sous l'onglet  (Numérisation à partir d'un ordinateur) pour afficher la boîte de dialogue **Paramètres (Numériser et créer un panorama)**.

La boîte de dialogue **Paramètres (Numériser et créer un panorama)** vous permet de définir des paramètres de numérisation avancés de façon à pouvoir numériser des éléments plus grands que la vitre.

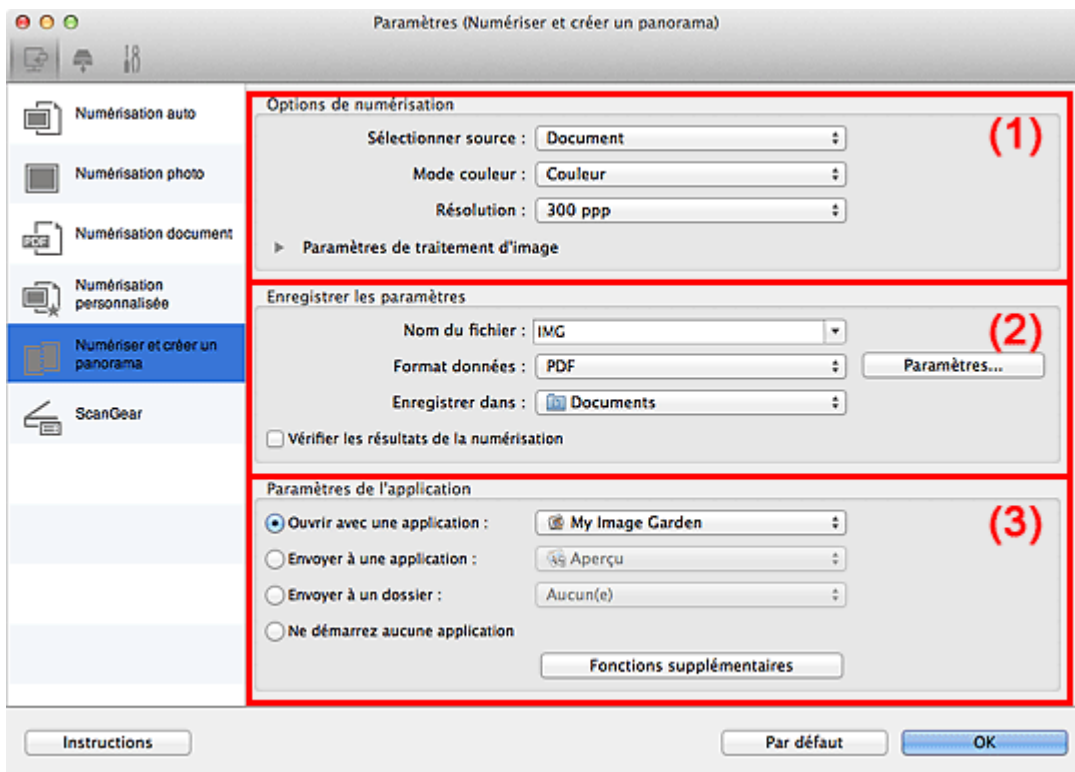

(1) Zone des options de numérisation

(2) Zone d'enregistrement des paramètres

(3) Zone des paramètres de l'application

Important

- Lorsque la boîte de dialogue Paramètres est ouverte à partir de l'écran Numériser de My Image Garden, les options de **Paramètres de l'application** ne s'affichent pas.

(1) Zone des options de numérisation

• Sélectionner source

Sélectionnez le type d'élément à numériser.

Numérisation de photos : **Photo**

Numérisation de documents : **Document**

Numérisation de magazines : **Magazine**

Remarque

- Pour réduire le moiré, définissez le paramètre **Sélectionner source** sur **Magazine**.

- **Mode couleur**

Sélectionnez le mode de numérisation de l'élément.

Important

- Pour sélectionner **Noir et blanc**, choisissez une option autre que **JPEG/Exif** dans **Format données** sous **Enregistrer les paramètres**.

- **Résolution**

Sélectionnez la résolution de l'élément à numériser.

Plus la résolution (valeur) choisie est élevée, plus l'image est précise.

➡ **Résolution**

- **Paramètres de traitement d'image**

Cliquez sur  (Flèche droite) pour définir les éléments suivants. Les éléments de paramètres disponibles varient selon l'option **Sélectionner source**.

Remarque

- Lorsque le **Mode couleur** est défini sur **Noir et blanc**, l'option **Paramètres de traitement d'image** n'est pas disponible.

Lorsque Sélectionner source est défini sur Photo

- **Accentuer les contours**

Fait ressortir le contour des sujets afin d'affiner l'image.

Lorsque Sélectionner source est défini sur Magazine ou Document

- **Accentuer les contours**

Fait ressortir le contour des sujets afin d'affiner l'image.

- **Réduction de la transparence**

Améliore la netteté du texte d'un élément ou réduit la transparence des journaux, etc.

- **Réduire le moiré**

Réduit les motifs de moiré.

Les supports imprimés sont affichés sous la forme d'un ensemble de petits points. Le « moiré » est un phénomène qui produit un dégradé non uniforme ou un motif rayé lors de la numérisation de photos ou d'images imprimées avec des petits points.

Remarque

- La numérisation est plus longue que d'habitude lorsque vous activez **Réduire le moiré**.

(2) Zone d'enregistrement des paramètres

- **Nom du fichier**

Saisissez le nom de fichier de l'image à enregistrer. La date et quatre chiffres sont ajoutés au nom de fichier, selon le format « _20XX0101_0001 ».

- **Format données**

Sélectionnez le format de données dans lequel vous souhaitez enregistrer les images numérisées. Vous pouvez sélectionner **JPEG/Exif**, **TIFF**, **PNG**, **PDF** ou **PDF (Pages multiples)**.

- **Param...**

Cliquez sur cette option pour afficher la boîte de dialogue **Paramètres de format de données**, qui vous permet de définir la qualité des images à enregistrer, la recherche par mot-clé et le type de compression pour les fichiers PDF, ainsi que le format de données à utiliser pour enregistrer les images numérisées à l'aide de l'option Numérisation auto.

➡ **Boîte de dialogue Paramètres de format de données**

- **Enregistrer dans**

Affiche le dossier dans lequel vous souhaitez enregistrer les images numérisées. Pour modifier le dossier, spécifiez le dossier de destination dans la boîte de dialogue qui s'affiche en sélectionnant **Ajouter...** dans le menu contextuel.

Le dossier d'enregistrement par défaut est le dossier **Documents**.

Important

- Lorsque la boîte de dialogue Paramètres est ouverte à partir de My Image Garden, cette option n'apparaît pas.

• Vérifier les résultats de la numérisation

Affiche la boîte de dialogue **Enregistrer les paramètres** après la numérisation.

➔ Boîte de dialogue **Enregistrer les paramètres**

Important

- La boîte de dialogue **Enregistrer les paramètres** ne s'affiche pas après la numérisation à partir de My Image Garden.

(3) Zone des paramètres de l'application

• Ouvrir avec une application

Sélectionnez cette option si vous souhaitez améliorer ou corriger les images numérisées.

Vous pouvez spécifier l'application à partir du menu contextuel.

• Envoyer à une application

Sélectionnez cette option pour utiliser les images numérisées telles quelles dans une application permettant de parcourir ou d'organiser des images.

Vous pouvez spécifier l'application à partir du menu contextuel.

• Envoyer à un dossier

Cochez cette case si vous souhaitez également enregistrer les images numérisées dans un dossier autre que celui indiqué dans **Enregistrer dans**.

Vous pouvez spécifier le dossier à partir du menu contextuel.

• Ne démarrez aucune application

Enregistre dans le dossier indiqué dans l'option **Enregistrer dans**.



Remarque

- Spécifiez l'application ou le dossier dans la boîte de dialogue qui s'affiche en sélectionnant **Ajouter...** dans le menu contextuel.

• Instructions

Permet d'ouvrir ce guide.

• Par défaut

Vous pouvez restaurer les paramètres par défaut dans l'écran qui s'affiche.

Haut de la page ▲

Boîte de dialogue Paramètres (ScanGear)

Cliquez sur **ScanGear** sous l'onglet  (Numérisation à partir d'un ordinateur) pour afficher la boîte de dialogue **Paramètres (ScanGear)**.

La boîte de dialogue **Paramètres (ScanGear)** vous permet de spécifier le mode d'enregistrement des images lors de la numérisation d'éléments à l'aide de ScanGear (pilote du scanner), ainsi que le mode de réponse après les avoir enregistrées.

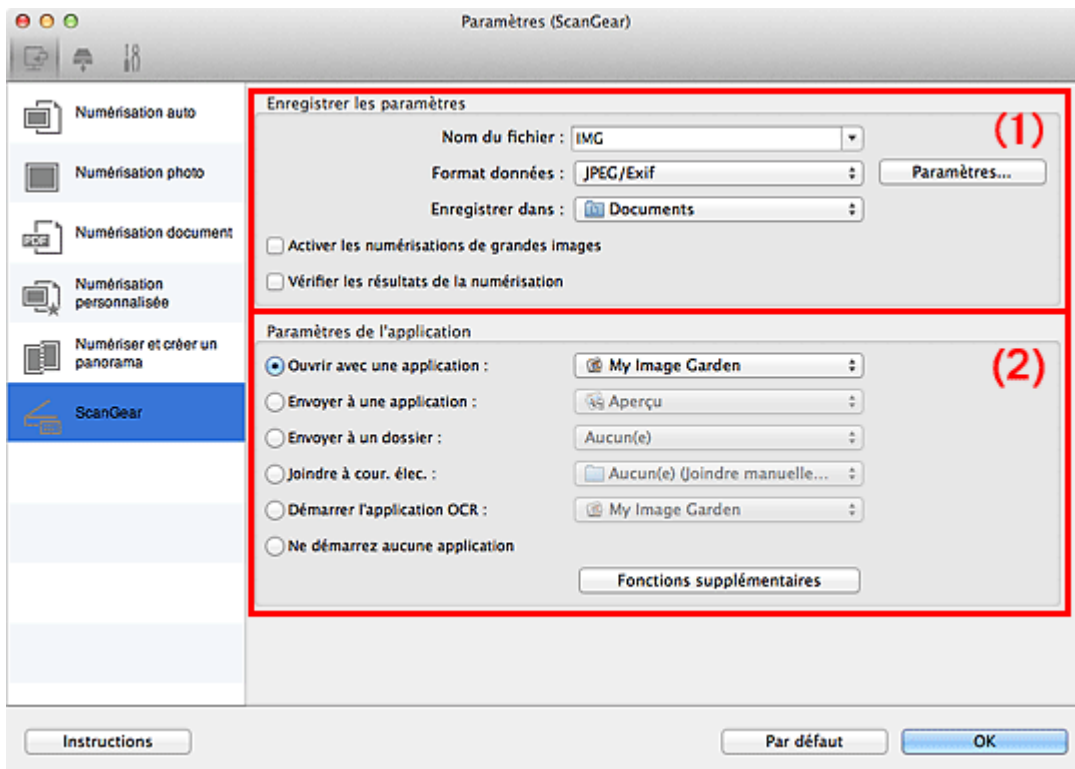

(1) Zone d'enregistrement des paramètres

(2) Zone des paramètres de l'application

Important

- Lorsque la boîte de dialogue Paramètres est ouverte à partir de My Image Garden, les options de **Paramètres de l'application** ne s'affichent pas.

(1) Zone d'enregistrement des paramètres

• Nom du fichier

Saisissez le nom de fichier de l'image à enregistrer. La date et quatre chiffres sont ajoutés au nom de fichier, selon le format « _20XX0101_0001 ».

• Format données

Sélectionnez le format de données dans lequel vous souhaitez enregistrer les images numérisées. Vous pouvez sélectionner **JPEG/Exif**, **TIFF**, **PNG**, **PDF** ou **PDF (Pages multiples)**.

Remarque

- Lorsque l'option **PDF** ou **PDF (Pages multiples)** est sélectionnée, il est possible de numériser des images jusqu'à 9 600 x 9 600 pixels.

- Lorsque la case **Activer les numérisations de grandes images** est cochée dans **Enregistrer les paramètres** ou lorsque l'option **Démarrer l'application OCR** est sélectionnée dans **Paramètres de l'application**, vous pouvez choisir **JPEG/Exif**, **TIFF** ou **PNG**.

- **Param...**

Cliquez sur cette option pour afficher la boîte de dialogue **Paramètres de format de données**, qui vous permet de définir la qualité des images à enregistrer, la recherche par mot-clé et le type de compression pour les fichiers PDF, ainsi que le format de données à utiliser pour enregistrer les images numérisées à l'aide de l'option Numérisation auto.

➔ Boîte de dialogue Paramètres de format de données

- **Enregistrer dans**

Affiche le dossier dans lequel vous souhaitez enregistrer les images numérisées. Pour modifier le dossier, spécifiez le dossier de destination dans la boîte de dialogue qui s'affiche en sélectionnant **Ajouter...** dans le menu contextuel.

Le dossier d'enregistrement par défaut est le dossier **Documents**.

Important

- Lorsque la boîte de dialogue Paramètres est ouverte à partir de My Image Garden, cette option n'apparaît pas.

- **Activer les numérisations de grandes images**

Cochez cette case pour numériser des images jusqu'à 21 000 x 30 000 pixels et 1,8 Go.

Important

- Lorsque cette case est cochée, vous ne pouvez pas sélectionner **Envoyer à une application**, **Envoyer à un dossier**, **Joindre à cour. élec.** ou **Démarrer l'application OCR**.
- Lorsque la boîte de dialogue Paramètres est ouverte à partir de My Image Garden, cette option n'apparaît pas.

Remarque

- Lorsque cette case n'est pas cochée, il est possible de numériser des images jusqu'à 10 208 x 14 032 pixels.

- **Vérifier les résultats de la numérisation**

Affiche la boîte de dialogue **Enregistrer les paramètres** après la numérisation.

➔ Boîte de dialogue Enregistrer les paramètres

Important

- Lorsque la boîte de dialogue Paramètres est ouverte à partir de My Image Garden, cette option n'apparaît pas.

(2) Zone des paramètres de l'application

- **Ouvrir avec une application**

Sélectionnez cette option si vous souhaitez améliorer ou corriger les images numérisées.

Vous pouvez spécifier l'application à partir du menu contextuel.

- **Envoyer à une application**

Sélectionnez cette option pour utiliser les images numérisées telles quelles dans une application permettant de parcourir ou d'organiser des images.

Vous pouvez spécifier l'application à partir du menu contextuel.

- **Envoyer à un dossier**

Cochez cette case si vous souhaitez également enregistrer les images numérisées dans un dossier autre que celui indiqué dans **Enregistrer dans**.

Vous pouvez spécifier le dossier à partir du menu contextuel.

- **Joindre à cour. élec.**

Sélectionnez cette option pour envoyer les images numérisées en pièces jointes à des e-mails.

Vous pouvez spécifier le client de messagerie électronique que vous souhaitez démarrer à partir du menu contextuel.

- **Démarrer l'application OCR**

Sélectionnez cette option pour convertir le texte de l'image en données textuelles à l'aide d'un logiciel d'OCR spécifique.

Vous pouvez spécifier l'application à partir du menu contextuel.

- **Ne démarrez aucune application**

Enregistre dans le dossier indiqué dans l'option **Enregistrer dans**.

Remarque

- Spécifiez l'application ou le dossier dans la boîte de dialogue qui s'affiche en sélectionnant **Ajouter...** dans le menu contextuel.
-

- **Instructions**

Permet d'ouvrir ce guide.

- **Par défaut**

Vous pouvez restaurer les paramètres par défaut dans l'écran qui s'affiche.

[Haut de la page ▲](#)

Boîte de dialogue Paramètres (Enregistrer sur PC (Auto))

Cliquez sur **Enregistrer sur PC (Auto)** sous l'onglet  (Numérisation à partir du panneau de contrôle) pour afficher la boîte de dialogue **Paramètres (Enregistrer sur PC (Auto))**.

La boîte de dialogue **Paramètres (Enregistrer sur PC (Auto))** vous permet de définir le mode de réponse lorsque vous enregistrez des images sur un ordinateur après les avoir numérisées à partir du panneau de contrôle en utilisant la détection automatique du type d'élément.

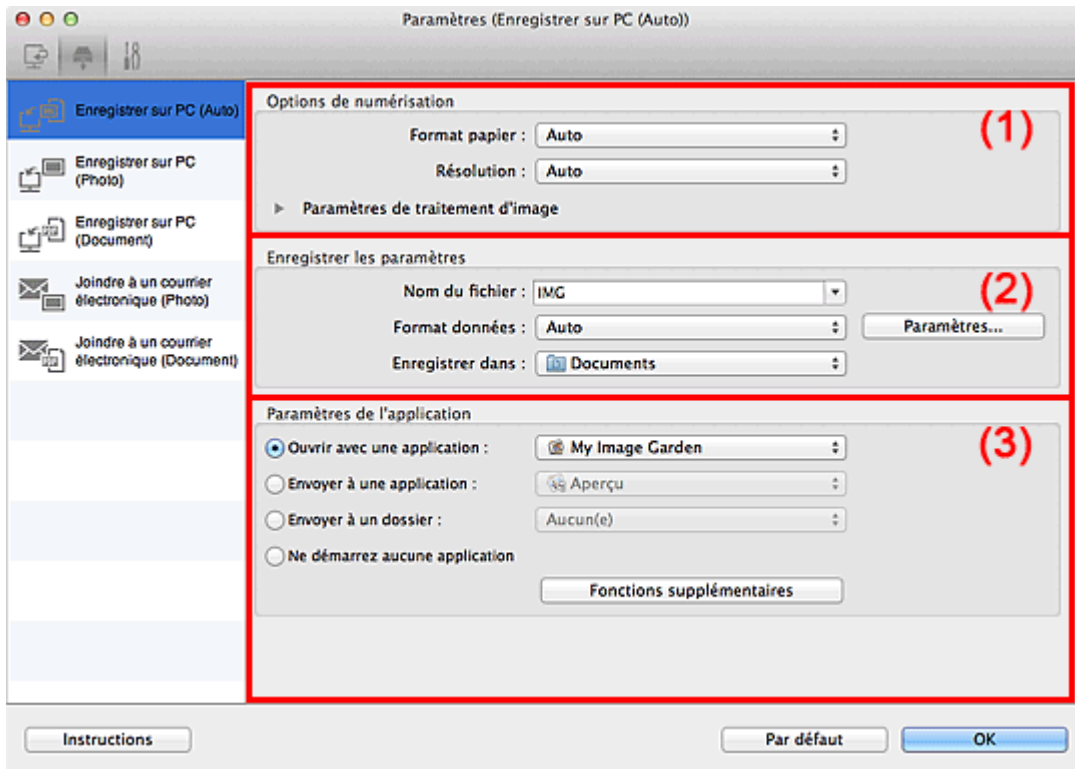

(1) Zone des options de numérisation

(2) Zone d'enregistrement des paramètres

(3) Zone des paramètres de l'application

(1) Zone des options de numérisation

- **Format papier**
Auto est sélectionné.
- **Résolution**
Auto est sélectionné.
- **Paramètres de traitement d'image**

Cliquez sur  (Flèche droite) pour définir les éléments suivants.

- **Appliquer la correction d'image recommandée**
Application automatique des corrections appropriées selon le type d'élément.

Important

- La tonalité des couleurs peut varier par rapport à l'image source en raison des corrections.

Dans ce cas, désactivez la case à cocher, puis numérisez à nouveau.

Remarque

- La numérisation est plus longue que d'habitude lorsque vous activez cette fonction.

(2) Zone d'enregistrement des paramètres

• Nom du fichier

Saisissez le nom de fichier de l'image à enregistrer. La date et quatre chiffres sont ajoutés au nom de fichier, selon le format « _20XX0101_0001 ».

• Format données

Auto est sélectionné. Les formats de données suivants sont appliqués automatiquement lors de l'enregistrement, selon le type d'élément.

- Photos, cartes postales, cartes de visite et BD/DVD/CD : JPEG
- Magazines, journaux et documents : PDF

Important

- Le format d'enregistrement peut être différent en fonction du placement de l'élément. Consultez la section « [Mise en place des éléments \(lors de la numérisation à partir d'un ordinateur\)](#) » pour plus d'informations sur la mise en place des éléments.

Remarque

- Vous pouvez modifier le format de données dans **Paramètres...**

• Param...

Cliquez sur cette option pour afficher la boîte de dialogue **Paramètres de format de données**, qui vous permet de définir la qualité des images à enregistrer, la recherche par mot-clé et le type de compression pour les fichiers PDF, ainsi que le format de données à utiliser pour enregistrer les images numérisées à l'aide de l'option Numérisation auto.

➡ [Boîte de dialogue Paramètres de format de données](#)

• Enregistrer dans

Affiche le dossier dans lequel vous souhaitez enregistrer les images numérisées. Pour modifier le dossier, spécifiez le dossier de destination dans la boîte de dialogue qui s'affiche en sélectionnant **Ajouter...** dans le menu contextuel.

Le dossier d'enregistrement par défaut est le dossier **Documents**.

(3) Zone des paramètres de l'application

• Ouvrir avec une application

Sélectionnez cette option si vous souhaitez améliorer ou corriger les images numérisées. Vous pouvez spécifier l'application à partir du menu contextuel.

• Envoyer à une application

Sélectionnez cette option pour utiliser les images numérisées telles quelles dans une application permettant de parcourir ou d'organiser des images.

Vous pouvez spécifier l'application à partir du menu contextuel.

• Envoyer à un dossier

Cochez cette case si vous souhaitez également enregistrer les images numérisées dans un dossier autre que celui indiqué dans **Enregistrer dans**.

Vous pouvez spécifier le dossier à partir du menu contextuel.

• Ne démarrez aucune application

Enregistre dans le dossier indiqué dans l'option **Enregistrer dans**.

Remarque

- Spécifiez l'application ou le dossier dans la boîte de dialogue qui s'affiche en sélectionnant **Ajouter...** dans le menu contextuel.

- **Instructions**

Permet d'ouvrir ce guide.

- **Par défaut**

Vous pouvez restaurer les paramètres par défaut dans l'écran qui s'affiche.

[Haut de la page ▲](#)

Boîte de dialogue Paramètres (Enregistrer sur PC (Photo))

Cliquez sur **Enregistrer sur PC (Photo)** sous l'onglet  (Numérisation à partir du panneau de contrôle) pour afficher la boîte de dialogue **Paramètres (Enregistrer sur PC (Photo))**.

La boîte de dialogue **Paramètres (Enregistrer sur PC (Photo))** vous permet de définir le mode de réponse lorsque vous enregistrez des images sur un ordinateur en tant que photos après les avoir numérisées à l'aide du panneau de contrôle.

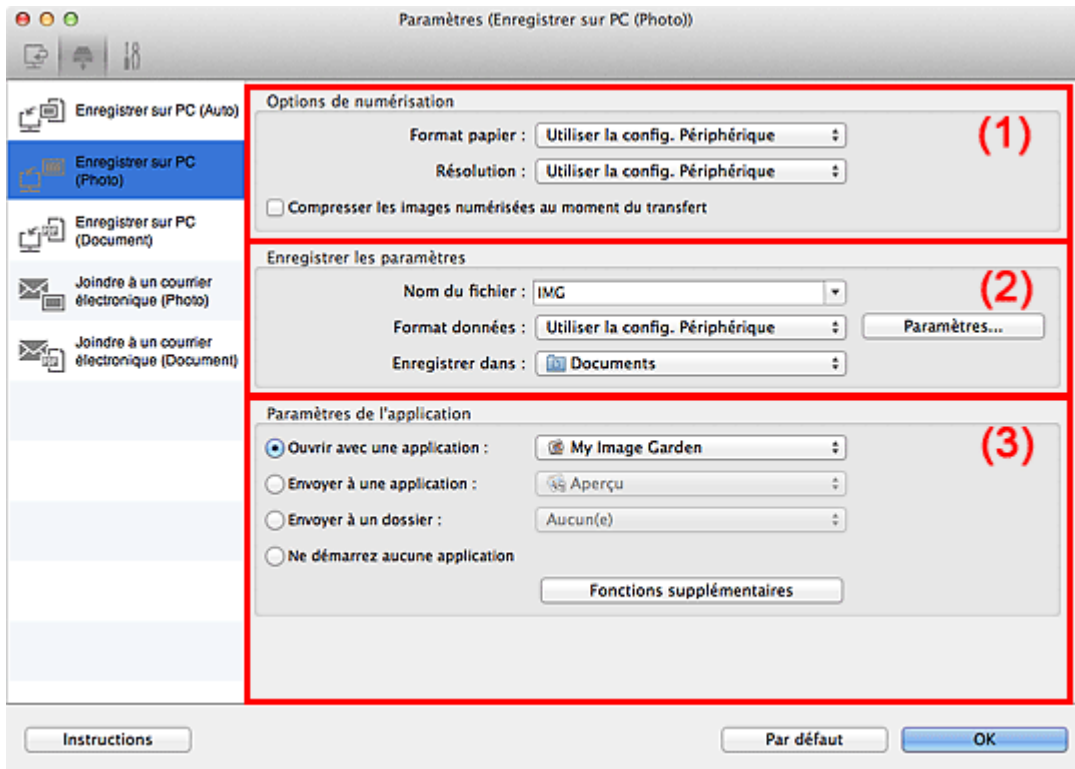

(1) Zone des options de numérisation

(2) Zone d'enregistrement des paramètres

(3) Zone des paramètres de l'application

(1) Zone des options de numérisation

- **Format papier**

Paramètre défini à partir du panneau de contrôle.

- **Résolution**

Paramètre défini à partir du panneau de contrôle.

- **Compresser les images numérisées au moment du transfert**

Comprime les images numérisées au cours de leur transfert sur un ordinateur. Cette opération est utile lorsque votre scanner ou imprimante et votre ordinateur sont connectés avec une interface lente, comme USB1.1 ou un réseau.

(2) Zone d'enregistrement des paramètres

- **Nom du fichier**

Saisissez le nom de fichier de l'image à enregistrer. La date et quatre chiffres sont ajoutés au nom de fichier, selon le format « _20XX0101_0001 ».

- **Format données**

Paramètre défini à partir du panneau de contrôle.

- **Param...**

Cliquez sur cette option pour afficher la boîte de dialogue **Paramètres de format de données**, qui vous permet de définir la qualité des images à enregistrer, la recherche par mot-clé pour les fichiers PDF et le format de données à utiliser pour enregistrer les images numérisées à l'aide de l'option Numérisation auto.

➡ Boîte de dialogue Paramètres de format de données

- **Enregistrer dans**

Affiche le dossier dans lequel vous souhaitez enregistrer les images numérisées. Pour modifier le dossier, spécifiez le dossier de destination dans la boîte de dialogue qui s'affiche en sélectionnant **Ajouter...** dans le menu contextuel.

Le dossier d'enregistrement par défaut est le dossier **Documents**.

(3) Zone des paramètres de l'application

- **Ouvrir avec une application**

Sélectionnez cette option si vous souhaitez améliorer ou corriger les images numérisées. Vous pouvez spécifier l'application à partir du menu contextuel.

- **Envoyer à une application**

Sélectionnez cette option pour utiliser les images numérisées telles quelles dans une application permettant de parcourir ou d'organiser des images.

Vous pouvez spécifier l'application à partir du menu contextuel.

- **Envoyer à un dossier**

Cochez cette case si vous souhaitez également enregistrer les images numérisées dans un dossier autre que celui indiqué dans **Enregistrer dans**.

Vous pouvez spécifier le dossier à partir du menu contextuel.

- **Ne démarrez aucune application**

Enregistre dans le dossier indiqué dans l'option **Enregistrer dans**.



Remarque

- Spécifiez l'application ou le dossier dans la boîte de dialogue qui s'affiche en sélectionnant **Ajouter...** dans le menu contextuel.
-

- **Instructions**

Permet d'ouvrir ce guide.

- **Par défaut**

Vous pouvez restaurer les paramètres par défaut dans l'écran qui s'affiche.

Haut de la page ▲

Boîte de dialogue Paramètres (Enregistrer sur PC (Document))

Cliquez sur **Enregistrer sur PC (Document)** sous l'onglet  (Numérisation à partir du panneau de contrôle) pour afficher la boîte de dialogue **Paramètres (Enregistrer sur PC (Document))**.

La boîte de dialogue **Paramètres (Enregistrer sur PC (Document))** vous permet de définir le mode de réponse lorsque vous enregistrez des images sur un ordinateur en tant que documents après les avoir numérisées à partir du panneau de contrôle.

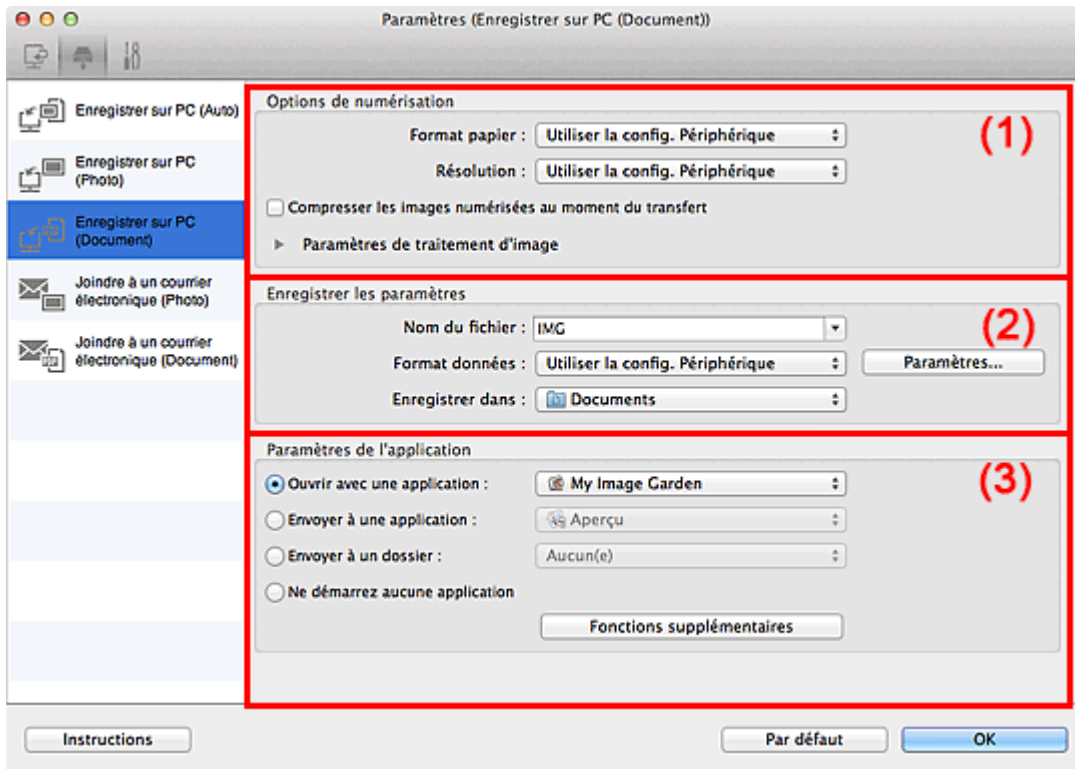

(1) Zone des options de numérisation

(2) Zone d'enregistrement des paramètres

(3) Zone des paramètres de l'application

(1) Zone des options de numérisation

- **Format papier**

Paramètre défini à partir du panneau de contrôle.

- **Résolution**

Paramètre défini à partir du panneau de contrôle.

- **Compresser les images numérisées au moment du transfert**

Comprime les images numérisées au cours de leur transfert sur un ordinateur. Cette opération est utile lorsque votre scanner ou imprimante et votre ordinateur sont connectés avec une interface lente, comme USB1.1 ou un réseau.

- **Paramètres de traitement d'image**

Cliquez sur  (Flèche droite) pour définir les éléments suivants.

- **Appliquer la correction automatique des documents**

Cochez cette case pour améliorer la netteté du texte d'un document ou d'un magazine afin d'avoir une meilleure lisibilité.

Important

- Disponible uniquement lorsque la case **Compresser les images numérisées au moment du transfert** n'est pas cochée.
- La tonalité des couleurs peut varier par rapport à l'image source en raison des corrections. Dans ce cas, désactivez la case à cocher, puis numérisez à nouveau.

Remarque

- La numérisation est plus longue que d'habitude lorsque vous activez cette fonction.

• Réduire l'ombre de gouttière

Réduit les ombres de gouttière qui apparaissent entre les pages lors de la numérisation de livrets ouverts.

Important

- Disponible uniquement lorsque la case **Compresser les images numérisées au moment du transfert** n'est pas cochée.

• Corriger le document texte incliné

Détecte le texte numérisé et corrige l'inclinaison du document (plages de -0,1 à -10° ou de +0,1 à +10°).

Important

- Il se peut que les types de documents suivants ne soient pas corrigés correctement, car la détection du texte ne peut pas s'effectuer convenablement.
 - Documents dans lesquels les lignes de texte sont inclinées à plus de 10° ou dont l'inclinaison varie d'une ligne à l'autre
 - Documents contenant à la fois du texte orienté verticalement et du texte orienté horizontalement
 - Documents dont la taille de police est très petite ou très grande
 - Documents comportant peu de texte
 - Documents contenant des figures/images
 - Texte manuscrit
 - Documents contenant à la fois des lignes verticales et horizontales (tableaux)

Remarque

- La numérisation est plus longue que d'habitude lorsque vous activez **Corriger le document texte incliné**.

• Détecter l'orientation des documents texte et pivoter l'image

Fait pivoter automatiquement l'orientation de l'image en détectant l'orientation du texte dans le document numérisé.

Important

- Seuls les documents textes rédigés dans les langues qui peuvent être sélectionnées à partir de l'option **Langue du document** dans la boîte de dialogue **Paramètres (Paramètres généraux)** sont pris en charge.
 - ➔ **Boîte de dialogue Paramètres (Paramètres généraux)**
- Il se peut que l'orientation ne soit pas détectée pour les types de paramètres ou de documents suivants, car la détection du texte ne peut pas s'effectuer correctement.
 - La résolution n'est pas comprise entre 300 et 600 ppp
 - La taille de la police n'est pas comprise entre 8 et 48 points
 - Documents qui comportent des polices spéciales, des effets, du texte en italique ou du texte manuscrit
 - Documents comportant des arrière-plans à motifs

(2) Zone d'enregistrement des paramètres

- **Nom du fichier**

Saisissez le nom de fichier de l'image à enregistrer. La date et quatre chiffres sont ajoutés au nom de fichier, selon le format « _20XX0101_0001 ».

- **Format données**

Paramètre défini à partir du panneau de contrôle.

- **Param...**

Cliquez sur cette option pour afficher la boîte de dialogue **Paramètres de format de données**, qui vous permet de définir la qualité des images à enregistrer, la recherche par mot-clé pour les fichiers PDF et le format de données à utiliser pour enregistrer les images numérisées à l'aide de l'option Numérisation auto.

➔ [Boîte de dialogue Paramètres de format de données](#)

- **Enregistrer dans**

Affiche le dossier dans lequel vous souhaitez enregistrer les images numérisées. Pour modifier le dossier, spécifiez le dossier de destination dans la boîte de dialogue qui s'affiche en sélectionnant **Ajouter...** dans le menu contextuel.

Le dossier d'enregistrement par défaut est le dossier **Documents**.

(3) Zone des paramètres de l'application

- **Ouvrir avec une application**

Sélectionnez cette option si vous souhaitez améliorer ou corriger les images numérisées. Vous pouvez spécifier l'application à partir du menu contextuel.

- **Envoyer à une application**

Sélectionnez cette option pour utiliser les images numérisées telles quelles dans une application permettant de parcourir ou d'organiser des images. Vous pouvez spécifier l'application à partir du menu contextuel.

- **Envoyer à un dossier**

Cochez cette case si vous souhaitez également enregistrer les images numérisées dans un dossier autre que celui indiqué dans **Enregistrer dans**. Vous pouvez spécifier le dossier à partir du menu contextuel.

- **Ne démarrez aucune application**

Enregistre dans le dossier indiqué dans l'option **Enregistrer dans**.



Remarque

- Spécifiez l'application ou le dossier dans la boîte de dialogue qui s'affiche en sélectionnant **Ajouter...** dans le menu contextuel.
-

- **Instructions**

Permet d'ouvrir ce guide.

- **Par défaut**

Vous pouvez restaurer les paramètres par défaut dans l'écran qui s'affiche.

Haut de la page ▲

Boîte de dialogue Paramètres (Joindre à un courrier électronique (Photo))

Cliquez sur **Joindre à un courrier électronique (Photo)** sous l'onglet  (Numérisation à partir du panneau de contrôle) pour afficher la boîte de dialogue **Paramètres (Joindre à un courrier électronique (Photo))**.

La boîte de dialogue **Paramètres (Joindre à un courrier électronique (Photo))** vous permet de définir le mode de réponse lorsque vous joignez des images à un courrier électronique en tant que photos après les avoir numérisées à partir du panneau de contrôle.

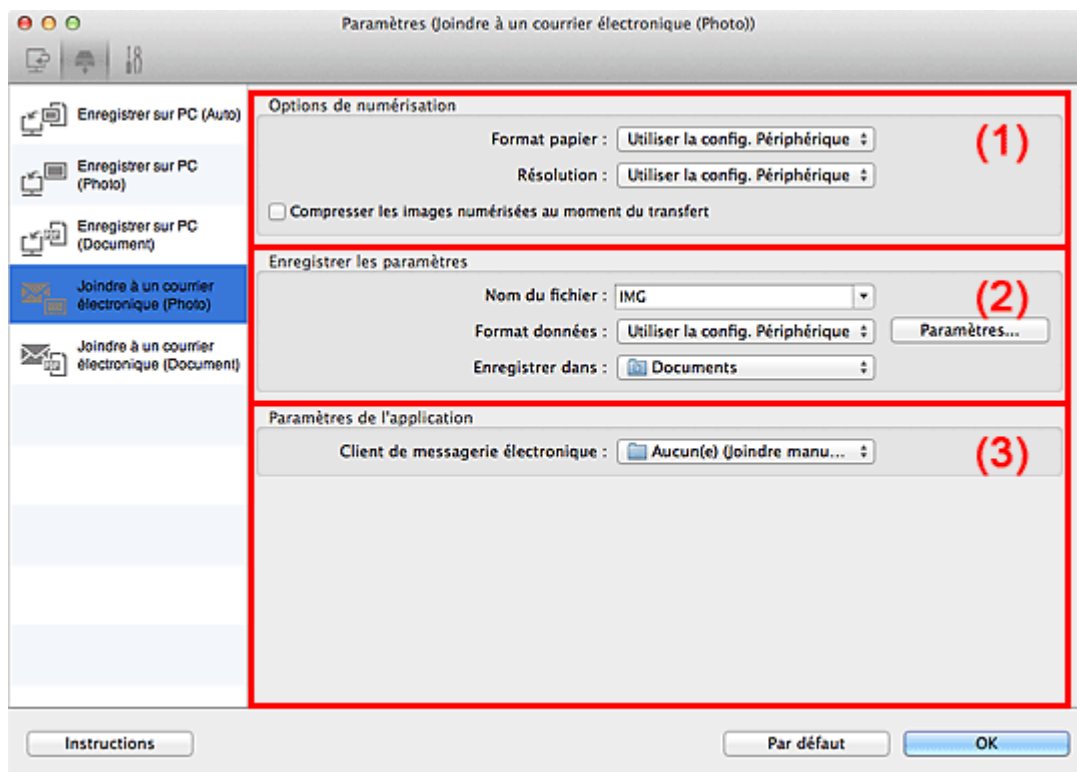

(1) Zone des options de numérisation

(2) Zone d'enregistrement des paramètres

(3) Zone des paramètres de l'application

(1) Zone des options de numérisation

- **Format papier**

Paramètre défini à partir du panneau de contrôle.

- **Résolution**

Paramètre défini à partir du panneau de contrôle.

- **Compresser les images numérisées au moment du transfert**

Comprime les images numérisées au cours de leur transfert sur un ordinateur. Cette opération est utile lorsque votre scanner ou imprimante et votre ordinateur sont connectés avec une interface lente, comme USB1.1 ou un réseau.

(2) Zone d'enregistrement des paramètres

- **Nom du fichier**

Saisissez le nom de fichier de l'image à enregistrer. La date et quatre chiffres sont ajoutés au nom de fichier, selon le format « _20XX0101_0001 ».

- **Format données**

Paramètre défini à partir du panneau de contrôle.

- **Param...**

Cliquez sur cette option pour afficher la boîte de dialogue **Paramètres de format de données**, qui vous permet de définir la qualité des images à enregistrer, la recherche par mot-clé pour les fichiers PDF et le format de données à utiliser pour enregistrer les images numérisées à l'aide de l'option Numérisation auto.

➡ [Boîte de dialogue Paramètres de format de données](#)

- **Enregistrer dans**

Affiche le dossier dans lequel vous souhaitez enregistrer les images numérisées. Pour modifier le dossier, spécifiez le dossier de destination dans la boîte de dialogue qui s'affiche en sélectionnant **Ajouter...** dans le menu contextuel.

Le dossier d'enregistrement par défaut est le dossier **Documents**.

(3) Zone des paramètres de l'application

- **Client de messagerie électronique**

Spécifiez le client de messagerie électronique à utiliser pour joindre des images numérisées.

Vous pouvez spécifier le client de messagerie électronique que vous souhaitez démarrer à partir du menu contextuel.

Remarque

- Spécifiez le client de messagerie électronique dans la boîte de dialogue, que vous pouvez afficher en sélectionnant **Ajouter...** dans le menu contextuel.
-

- **Instructions**

Permet d'ouvrir ce guide.

- **Par défaut**

Vous pouvez restaurer les paramètres par défaut dans l'écran qui s'affiche.

[Haut de la page ▲](#)

Boîte de dialogue Paramètres (Joindre à un courrier électronique (Document))

Cliquez sur **Joindre à un courrier électronique (Document)** sous l'onglet  (Numérisation à partir du panneau de contrôle) pour afficher la boîte de dialogue **Paramètres (Joindre à un courrier électronique (Document))**.

La boîte de dialogue **Paramètres (Joindre à un courrier électronique (Document))** vous permet de définir le mode de réponse lorsque vous joignez des images à un courrier électronique en tant que documents après les avoir numérisées à l'aide du panneau de contrôle.

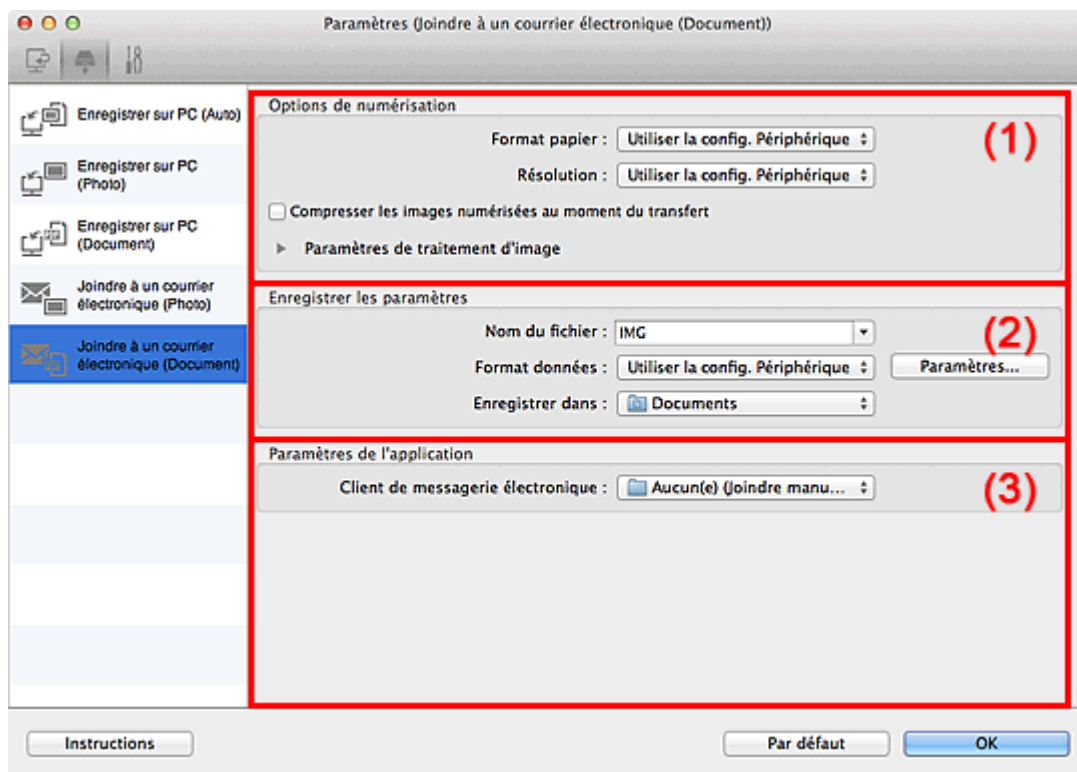

(1) Zone des options de numérisation

(2) Zone d'enregistrement des paramètres

(3) Zone des paramètres de l'application

(1) Zone des options de numérisation

- **Format papier**

Paramètre défini à partir du panneau de contrôle.

- **Résolution**

Paramètre défini à partir du panneau de contrôle.

- **Compresser les images numérisées au moment du transfert**

Comprime les images numérisées au cours de leur transfert sur un ordinateur. Cette opération est utile lorsque votre scanner ou imprimante et votre ordinateur sont connectés avec une interface lente, comme USB1.1 ou un réseau.

- **Paramètres de traitement d'image**

Cliquez sur  (Flèche droite) pour définir les éléments suivants.

- **Appliquer la correction automatique des documents**

Cochez cette case pour améliorer la netteté du texte d'un document ou d'un magazine afin d'avoir une meilleure lisibilité.

Important

- Disponible uniquement lorsque la case **Compresser les images numérisées au moment du transfert** n'est pas cochée.
- La tonalité des couleurs peut varier par rapport à l'image source en raison des corrections. Dans ce cas, désactivez la case à cocher, puis numérisez à nouveau.

Remarque

- La numérisation est plus longue que d'habitude lorsque vous activez cette fonction.

- **Réduire l'ombre de gouttière**

Réduit les ombres de gouttière qui apparaissent entre les pages lors de la numérisation de livrets ouverts.

Important

- Disponible uniquement lorsque la case **Compresser les images numérisées au moment du transfert** n'est pas cochée.

- **Corriger le document texte incliné**

Détecte le texte numérisé et corrige l'inclinaison du document (plages de -0,1 à -10° ou de +0,1 à +10°).

Important

- Il se peut que les types de documents suivants ne soient pas corrigés correctement, car la détection du texte ne peut pas s'effectuer convenablement.
 - Documents dans lesquels les lignes de texte sont inclinées à plus de 10° ou dont l'inclinaison varie d'une ligne à l'autre
 - Documents contenant à la fois du texte orienté verticalement et du texte orienté horizontalement
 - Documents dont la taille de police est très petite ou très grande
 - Documents comportant peu de texte
 - Documents contenant des figures/images
 - Texte manuscrit
 - Documents contenant à la fois des lignes verticales et horizontales (tableaux)

Remarque

- La numérisation est plus longue que d'habitude lorsque vous activez **Corriger le document texte incliné**.

- **Détecter l'orientation des documents texte et pivoter l'image**

Fait pivoter automatiquement l'orientation de l'image en détectant l'orientation du texte dans le document numérisé.

Important

- Seuls les documents textes rédigés dans les langues qui peuvent être sélectionnées à partir de l'option **Langue du document** dans la boîte de dialogue **Paramètres (Paramètres généraux)** sont pris en charge.
 - ➔ **Boîte de dialogue Paramètres (Paramètres généraux)**
- Il se peut que l'orientation ne soit pas détectée pour les types de paramètres ou de documents suivants, car la détection du texte ne peut pas s'effectuer correctement.
 - La résolution n'est pas comprise entre 300 et 600 ppp
 - La taille de la police n'est pas comprise entre 8 et 48 points
 - Documents qui comportent des polices spéciales, des effets, du texte en italique ou du texte manuscrit
 - Documents comportant des arrière-plans à motifs

(2) Zone d'enregistrement des paramètres

- **Nom du fichier**

Saisissez le nom de fichier de l'image à enregistrer. La date et quatre chiffres sont ajoutés au nom de fichier, selon le format « _20XX0101_0001 ».

- **Format données**

Paramètre défini à partir du panneau de contrôle.

- **Param...**

Cliquez sur cette option pour afficher la boîte de dialogue **Paramètres de format de données**, qui vous permet de définir la qualité des images à enregistrer, la recherche par mot-clé pour les fichiers PDF et le format de données à utiliser pour enregistrer les images numérisées à l'aide de l'option Numérisation auto.

➡ [Boîte de dialogue Paramètres de format de données](#)

- **Enregistrer dans**

Affiche le dossier dans lequel vous souhaitez enregistrer les images numérisées. Pour modifier le dossier, cliquez sur **Ajouter...**, puis spécifiez le dossier de destination dans la boîte de dialogue. Le dossier d'enregistrement par défaut est le dossier **Documents**.

(3) Zone des paramètres de l'application

- **Client de messagerie électronique**

Spécifiez le client de messagerie électronique à utiliser pour joindre des images numérisées.

Vous pouvez spécifier le client de messagerie électronique que vous souhaitez démarrer à partir du menu contextuel.

Remarque

- Spécifiez le client de messagerie électronique dans la boîte de dialogue, que vous pouvez afficher en sélectionnant **Ajouter...** dans le menu contextuel.
-

- **Instructions**

Permet d'ouvrir ce guide.

- **Par défaut**

Vous pouvez restaurer les paramètres par défaut dans l'écran qui s'affiche.

[Haut de la page ▲](#)

Boîte de dialogue Paramètres (Paramètres généraux)

Cliquez sur l'onglet  (Paramètres généraux) pour afficher la boîte de dialogue **Paramètres (Paramètres généraux)**.

La boîte de dialogue **Paramètres (Paramètres généraux)** vous permet de définir le produit à utiliser, la limite de taille des fichiers envoyés en pièces jointes et le dossier à utiliser pour l'enregistrement temporaire des images.

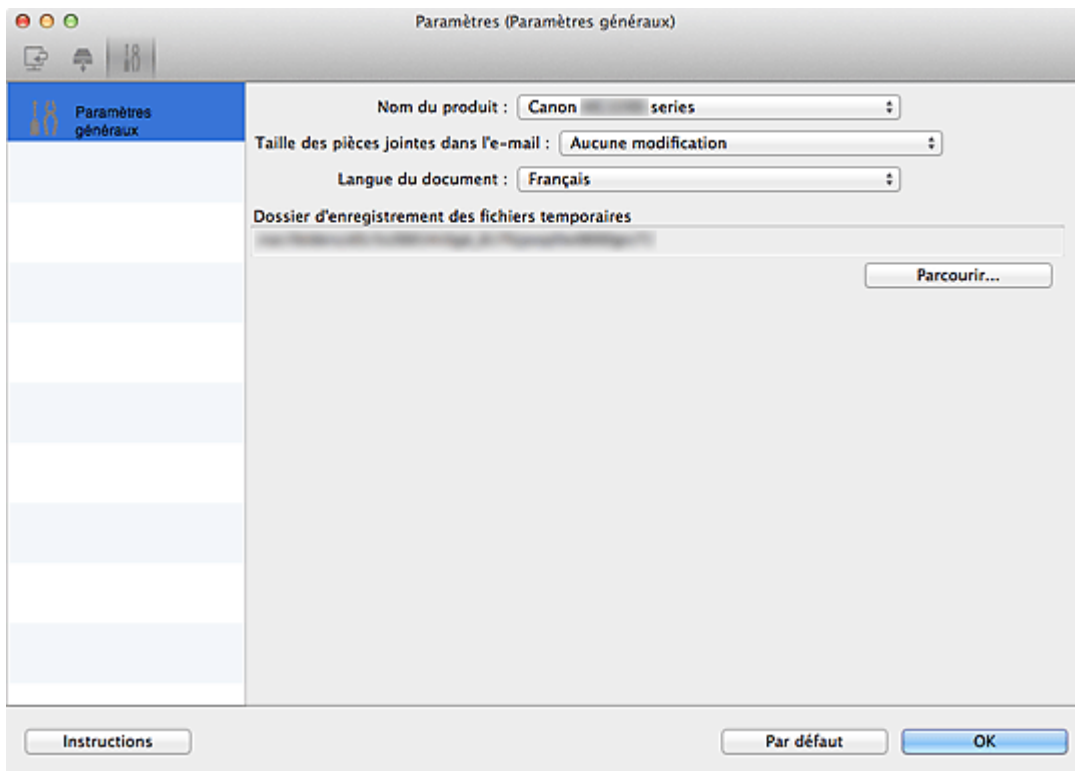

• Nom du produit

Affiche le nom du produit que IJ Scan Utility utilise actuellement.

Si le produit affiché n'est pas celui que vous souhaitez utiliser, sélectionnez le produit voulu dans la liste. Pour une connexion réseau, sélectionnez un modèle pour lequel la mention « Réseau » est indiquée après le nom du produit.

Remarque

- Avec une connexion réseau, l'option **Sélectionner** apparaît à droite du nom du produit. Cliquez sur **Sélectionner** pour afficher IJ Network Scanner Selector EX et modifier si nécessaire le scanner à utiliser. Pour connaître la procédure de paramétrage, reportez-vous à la rubrique « [Paramètres de numérisation réseau](#) ».

• Taille des pièces jointes dans l'e-mail

Vous pouvez restreindre la taille des images numérisées à joindre à un courrier électronique.

Vous pouvez sélectionner **Petit (adapté à l'affichage 640 x 480)**, **Moyenne (adapté à l'affichage 800 x 600)**, **Grand (adapté à l'affichage 1024 x 768)** ou **Aucune modification**.

Important

- Lorsque la boîte de dialogue Paramètres est ouverte à partir de My Image Garden, cette option n'apparaît pas.

- **Langue du document**

Sélectionnez la langue de détection de texte dans les images.

- **Dossier d'enregistrement des fichiers temporaires**

Affiche le dossier dans lequel vous souhaitez enregistrer les images de façon temporaire. Cliquez sur **Parcourir...** pour indiquer le dossier de destination.

- **Instructions**

Permet d'ouvrir ce guide.

- **Par défaut**

Vous pouvez restaurer les paramètres par défaut dans l'écran qui s'affiche.

[Haut de la page ▲](#)

S300

IJ Scan Utility

Boîte de dialogue Paramètres de format de données

Pour afficher la boîte de dialogue **Paramètres de format de données**, effectuez l'une des opérations suivantes.

- Cliquez sur **Paramètres...** sous **Enregistrer les paramètres**, et ce pour chaque onglet de la boîte de dialogue Paramètres
- Cliquez sur **Paramètres...** sous **Enregistrer les paramètres** dans la boîte de dialogue **Enregistrer les paramètres** qui apparaît après avoir effectué une numérisation avec la case **Vérifier les résultats de la numérisation** cochée dans la boîte de dialogue Paramètres

La boîte de dialogue **Paramètres de format de données** vous permet de définir la qualité des images à enregistrer, la recherche par mot-clé et le type de compression pour les fichiers PDF, ainsi que le format de données à utiliser pour enregistrer les images numérisées à l'aide de l'option Numérisation auto.

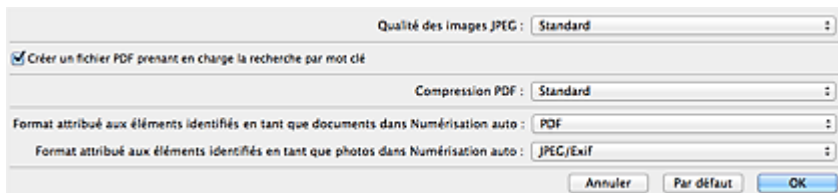

• Qualité des images JPEG

Vous pouvez indiquer la qualité d'image des fichiers JPEG.

▶ Important

- Disponible uniquement si la case **Compresser les images numérisées au moment du transfert** n'est pas cochée dans **Options de numérisation**, et ce pour chacun des onglets de la boîte de dialogue Paramètres.

• Créer un fichier PDF prenant en charge la recherche par mot clé

Cochez cette case pour convertir le texte dans les images en données texte et créer des fichiers PDF qui prennent en charge la recherche par mot-clé.

• Compression PDF

Sélectionnez le type de compression pour l'enregistrement des fichiers PDF.

• Standard

Il est généralement recommandé de sélectionner ce paramètre.

• Elevé

Comprime le format du fichier lors de sa sauvegarde, ce qui vous permet de réduire la charge sur votre réseau/serveur.

📖 Remarque

- Lorsque l'option **Noir et blanc** est définie pour **Mode couleur** sous l'onglet  (Numérisation à partir d'un ordinateur) de la boîte de dialogue Paramètres, les fichiers PDF sont enregistrés en mode **Standard**, même si l'option **Elevé** est définie.

• Format attribué aux éléments identifiés en tant que documents dans Numérisation auto

Vous pouvez définir le format de données dans lequel enregistrer automatiquement les éléments détectés en tant que documents en mode Numérisation auto.

• Format attribué aux éléments identifiés en tant que photos dans Numérisation auto

Vous pouvez définir le format de données dans lequel enregistrer automatiquement les éléments

défectés en tant que photos en mode Numérisation auto.

- **Par défaut**

Vous pouvez restaurer les paramètres par défaut dans l'écran qui s'affiche.

[Haut de la page ▲](#)

Boîte de dialogue Enregistrer les paramètres

Cochez la case **Vérifier les résultats de la numérisation** dans le champ **Enregistrer les paramètres** de la boîte de dialogue des paramètres de numérisation pour afficher la boîte de dialogue Enregistrer les paramètres après la numérisation.

Vous pouvez indiquer le format de données et la destination pendant l'affichage des miniatures des résultats de numérisation.

Important

- La boîte de dialogue **Enregistrer les paramètres** ne s'affiche pas après la numérisation à partir de My Image Garden ou du panneau de contrôle.





(1) Barre d'outils

(2) Zone des résultats de numérisation

(3) Zone d'enregistrement des paramètres

(1) Barre d'outils

-  /  (Rotation de 90° à gauche)/(Rotation de 90° à droite)

Fait pivoter l'image de 90 degrés dans le sens inverse des aiguilles d'une montre ou dans le sens des aiguilles d'une montre.

Sélectionnez l'image à faire pivoter, puis cliquez sur  (Pivoter à gauche de 90°) ou  (Pivoter à droite de 90°).

Important

- La barre d'outils ne s'affiche pas lorsque la case **Activer les numérisations de grandes images** est cochée dans la boîte de dialogue **Paramètres (ScanGear)**.

(2) Zone des résultats de numérisation

Affiche les miniatures des images numérisées. Vous pouvez modifier l'ordre d'enregistrement des images

par glisser-déposer. Le nom des fichiers à enregistrer apparaît sous les miniatures.

(3) Zone d'enregistrement des paramètres

- **Nom du fichier**

Saisissez le nom de fichier de l'image à enregistrer. La date et quatre chiffres sont ajoutés au nom de fichier, selon le format « _20XX0101_0001 ».

- **Format données**

Sélectionnez le format de données dans lequel vous souhaitez enregistrer les images numérisées. Vous pouvez sélectionner **JPEG/Exif**, **TIFF**, **PNG**, **PDF** ou **PDF (Pages multiples)**.

Important

- Vous ne pouvez pas sélectionner **PDF** ou **PDF (Pages multiples)** dans les cas suivants.
 - La case **Activer les numérisations de grandes images** est cochée dans le champ **Enregistrer les paramètres** de la boîte de dialogue **Paramètres (ScanGear)**
 - La case **Démarrer l'application OCR** est cochée dans le champ **Paramètres de l'application** de la boîte de dialogue **Paramètres (Numérisation document)**, **Paramètres (Numérisation personnalisée)** ou **Paramètres (ScanGear)**
- Vous ne pouvez pas sélectionner **JPEG/Exif** si le **Mode couleur** est défini sur **Noir et blanc**.

- **Param...**

Cliquez sur cette option pour afficher la boîte de dialogue **Paramètres de format de données**, qui vous permet de définir la qualité des images à enregistrer, la recherche par mot-clé et le type de compression pour les fichiers PDF, ainsi que le format de données à utiliser pour enregistrer les images numérisées à l'aide de l'option Numérisation auto.

 [Boîte de dialogue Paramètres de format de données](#)

- **Enregistrer dans**

Affiche le dossier dans lequel vous souhaitez enregistrer les images numérisées. Pour modifier le dossier, spécifiez le dossier de destination dans la boîte de dialogue qui s'affiche en sélectionnant **Ajouter...** dans le menu contextuel.

Le dossier d'enregistrement par défaut est le dossier **Documents**.

[Haut de la page](#) 

Fenêtre Image panorama

Cliquez sur **Créer panor.** dans l'écran principal d'IJ Scan Utility pour afficher la fenêtre **Image panorama**.

Vous pouvez numériser la moitié gauche et la moitié droite d'un élément plus grand que la vitre, puis regrouper les images numérisées en une seule image. Vous pouvez ainsi numériser des éléments pouvant atteindre jusqu'à environ deux fois la taille de la vitre.

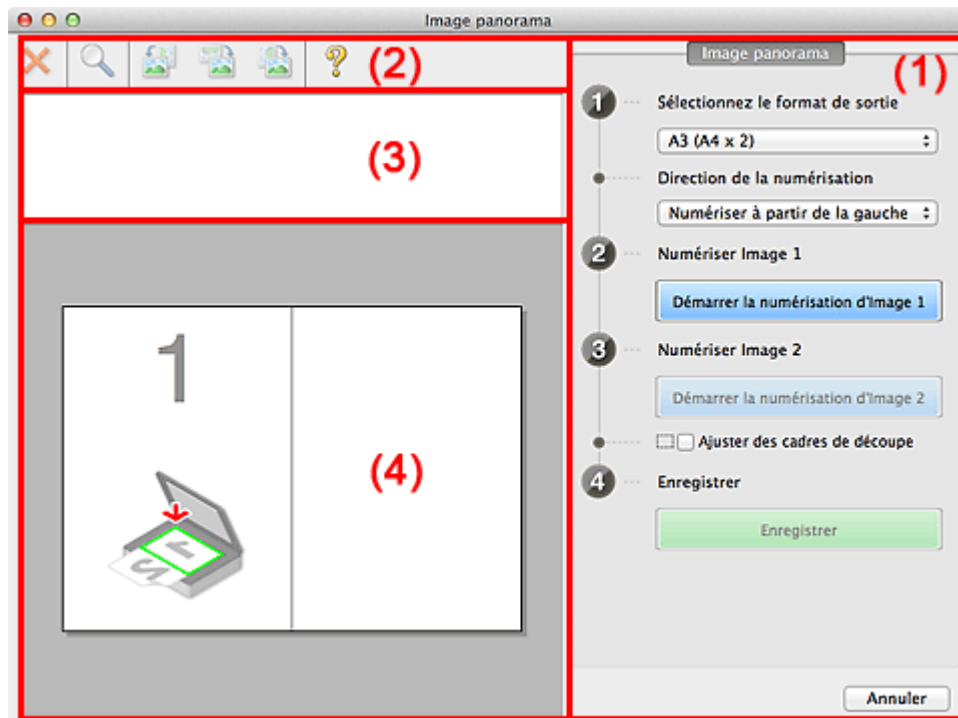

(1) Paramètres et boutons d'exécution

(2) Barre d'outils

(3) Zone d'affichage des miniatures

(4) Zone d'aperçu

Remarque

- Les éléments affichés varient en fonction du type d'élément et de l'affichage.

(1) Paramètres et boutons d'exécution

- **Sélectionnez le format de sortie**
 - **B4 (B5 x 2)**
Numérisé séparément la moitié droite et la moitié gauche d'un élément au format B4.
 - **A3 (A4 x 2)**
Numérisé séparément la moitié droite et la moitié gauche d'un élément au format A3.
 - **11 x 17 (Lettre x 2)**
Numérisé séparément la moitié droite et la moitié gauche d'un élément représentant le double du format Lettre.
 - **Vitre complète x 2**
Numérisé séparément la moitié droite et la moitié gauche d'un élément représentant le double du

format de la vitre.

- **Direction de la numérisation**

- **Numériser à partir de la gauche**

Affiche la première image numérisée sur le côté gauche.

- **Numériser à partir de la droite**

Affiche la première image numérisée sur le côté droit.

- **Numériser Image 1**

- **Démarrer la numérisation d'Image 1**

Numérise le premier élément.

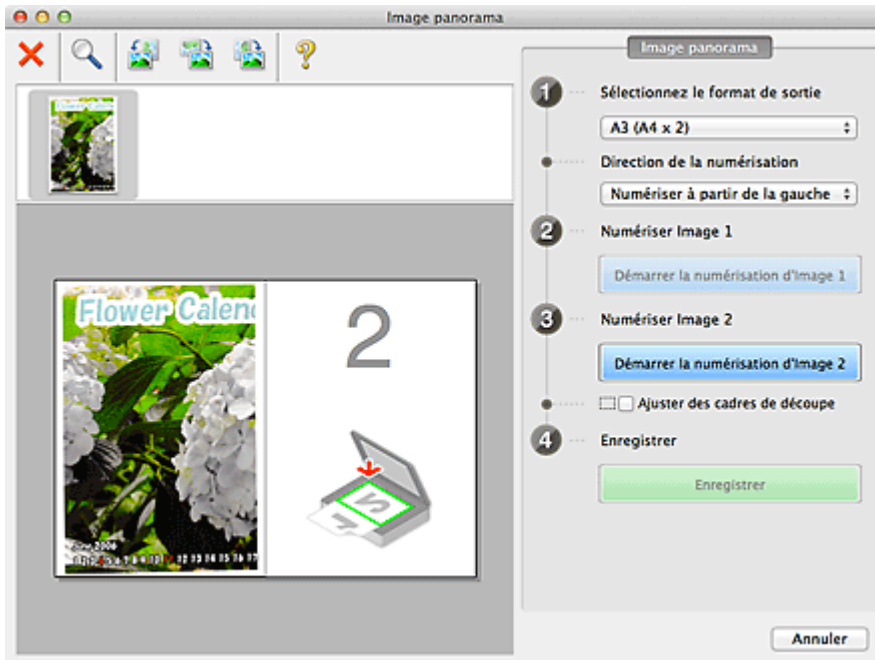

- **Numériser Image 2**

- **Démarrer la numérisation d'Image 2**

Numérise le second élément.

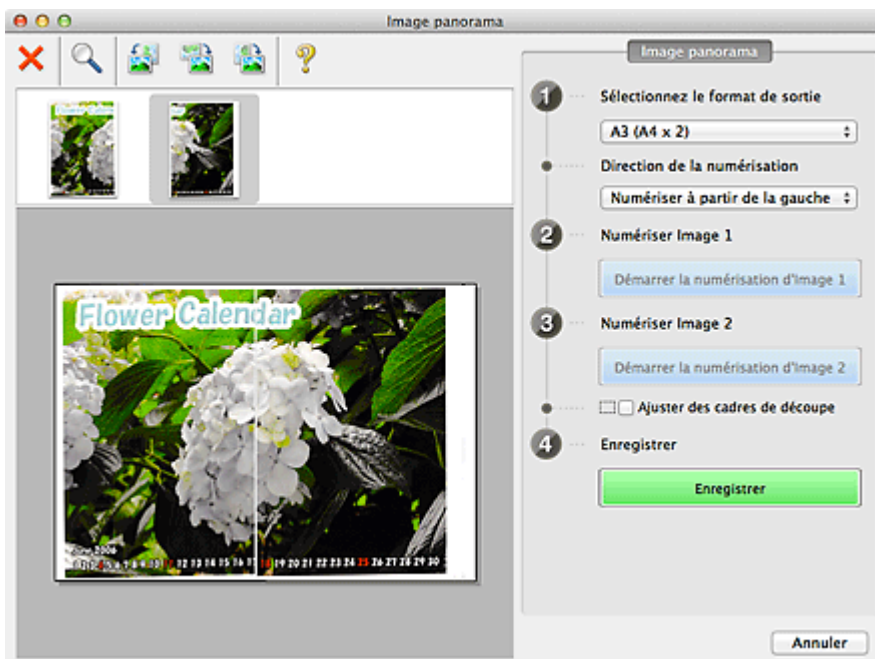

- **Ajuster des cadres de découpe**

Vous pouvez ajuster la zone de numérisation dans l'aperçu.

Si aucune zone n'est spécifiée, l'image de la taille sélectionnée dans **Sélectionnez le format de sortie** sera enregistrée. Si une zone a été spécifiée, seule l'image se trouvant dans le cadre de

découpe sera numérisée et enregistrée.

➡ Ajustement des cadres de découpe

- **Enregistrer**

- **Enregistrer**

- Enregistre les deux images numérisées en une seule image.

- **Annuler**

Annule la numérisation **Créer panor..**

(2) Barre d'outils

- **Barre d'outils**

Vous pouvez supprimer les images numérisées ou ajuster les images prévisualisées.

-  **(Annuler)**

Supprime l'image numérisée.

-  **(Agrandir/Réduire)**

Permet d'agrandir ou de réduire l'image prévisualisée.

En cliquant sur la zone de prévisualisation avec le bouton gauche de la souris, vous agrandissez l'image affichée.

Si vous cliquez sur la zone Aperçu en maintenant la touche Ctrl enfoncée, l'image affichée est réduite.

-  **(Pivoter à gauche)**

Fait pivoter l'aperçu de l'image de 90 degrés dans le sens inverse des aiguilles d'une montre.

-  **(Inverser verticalement)**

Fait pivoter l'aperçu de l'image de 180 degrés.

-  **(Pivoter à droite)**

Fait pivoter l'aperçu de l'image de 90 degrés dans le sens des aiguilles d'une montre.

-  **(Ouvrir le guide)**

Ouvre cette page.

(3) Zone d'affichage des miniatures

- **Zone d'affichage des miniatures**

Affiche les miniatures des images numérisées. Apparaît vide si aucune image n'a été numérisée.

(4) Zone d'aperçu

- **Zone d'aperçu**

Affiche les images numérisées. Vous pouvez ajuster la disposition en faisant glisser l'image numérisée ou en vérifiant les résultats des paramètres définis dans « [Paramètres et boutons d'exécution](#) ».

- **Lorsqu'aucune image n'a été numérisée**

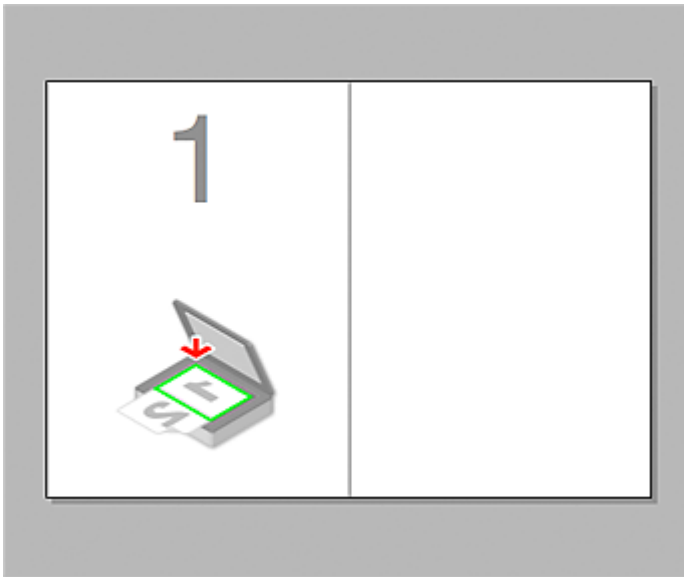

- Après avoir numérisé le premier élément en cliquant sur Démarrer la numérisation d'Image 1

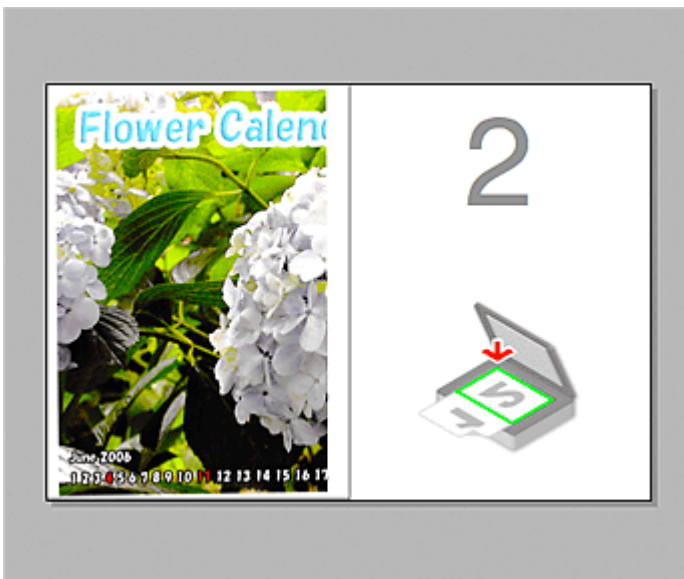

L'image est numérisée dans le sens indiqué dans **Direction de la numérisation** et 2 apparaît à côté.

- Après avoir numérisé le second élément en cliquant sur Démarrer la numérisation d'Image 2



Les deux images numérisées apparaissent.

Rubrique connexe

[Numérisation d'éléments plus grands que la vitre \(Image panorama\)](#)

[Haut de la page ▲](#)

Numérisation avec le logiciel d'application que vous utilisez (ScanGear)

- [Qu'est-ce que ScanGear \(pilote du scanner\) ?](#)
- [Numérisation à l'aide des paramètres avancés de ScanGear \(pilote du scanner\)](#)
- [Correction d'images et réglage des couleurs à l'aide de ScanGear \(pilote du scanner\)](#)
- [Écrans de ScanGear \(pilote du scanner\)](#)
- [Remarques générales \(pilote du scanner\)](#)
- [Mise à jour du pilote de scanner](#)

[Haut de la page ▲](#)

S900

ScanGear

Qu'est-ce que ScanGear (pilote du scanner) ?

ScanGear (pilote du scanner) est un logiciel requis pour la numérisation de documents. Il permet de spécifier le format de sortie et d'effectuer des corrections d'image lors de la numérisation.

ScanGear peut être démarré à partir de IJ Scan Utility ou My Image Garden. Il peut également être démarré à partir d'autres applications compatibles avec une interface standard appelée TWAIN. (ScanGear est un pilote compatible TWAIN.)

Capacités du logiciel

Ce logiciel vous permet d'afficher un aperçu des résultats de la numérisation ou de définir le type de document, ainsi que le format de sortie, etc. lors de la numérisation de documents. Cela est particulièrement utile si vous voulez numériser des documents avec des tons de couleurs particuliers ; en effet, vous pouvez effectuer diverses corrections et régler la luminosité, le contraste, etc.

Écrans

Il existe deux modes : le Mode de base et le Mode avancé.

Changez de mode en cliquant sur un des onglets en haut à droite de l'écran.

Mode de base

Mode avancé

Remarque

- ScanGear démarre dans le dernier mode utilisé.
- Lorsque vous passez d'un mode à l'autre, les paramètres ne sont pas conservés.

Mode de base

Utilisez l'onglet **Mode de base** pour numériser facilement en seulement trois étapes (1, 2 et 3).

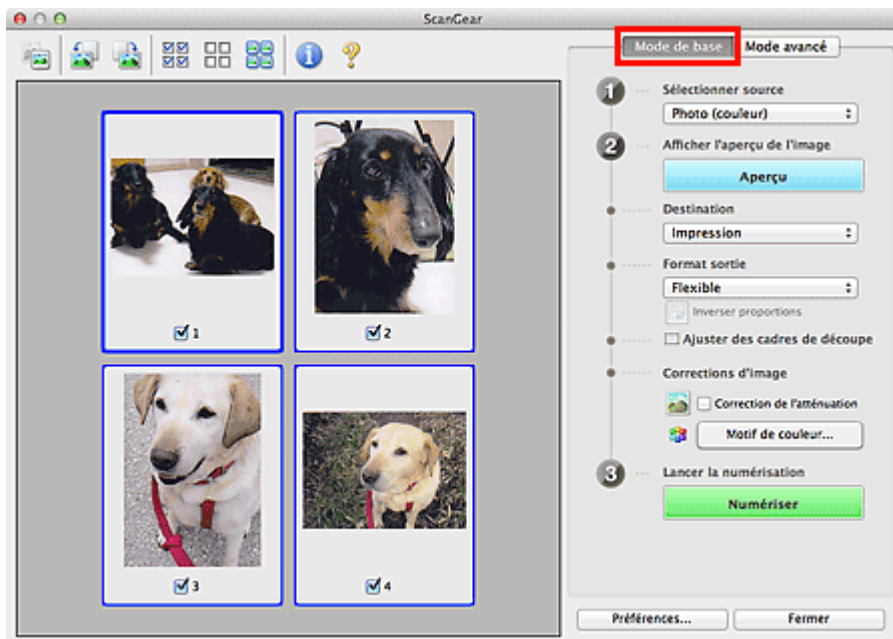

Mode avancé

Utilisez l'onglet **Mode avancé** pour spécifier le mode couleur, la résolution de sortie, la luminosité de l'image, la tonalité des couleurs, etc. lors de la numérisation.

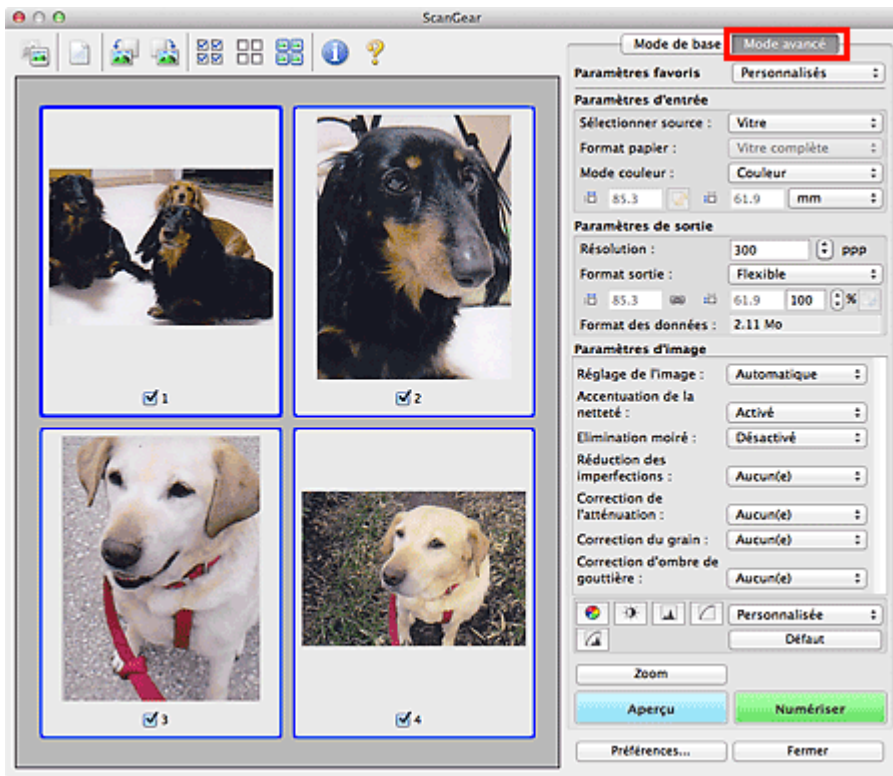

Haut de la page ▲

Numérisation à l'aide des paramètres avancés de ScanGear (pilote du scanner)

- **Démarrage de ScanGear (pilote du scanner)**
 - ➔ Démarrage de ScanGear (pilote du scanner)
- **Numérisation de documents après des corrections d'image simples**
 - ➔ Numérisation en Mode de base
- **Numérisation de documents après modification des paramètres avancés de corrections d'image et de luminosité/couleur**
 - ➔ Numérisation en Mode avancé
- **Numérisation de plusieurs documents simultanément après correction d'image et réglages des couleurs**
 - ➔ Numérisation de plusieurs documents simultanément à l'aide de ScanGear (pilote du scanner)

Haut de la page ▲

Démarrage de ScanGear (pilote du scanner)

Utilisez ScanGear (pilote du scanner) pour effectuer des corrections d'image et des ajustements de couleurs lors de la numérisation. ScanGear peut être démarré à partir de My Image Garden ou d'une application.

Remarque

- Configurez l'environnement réseau si vous disposez de plusieurs scanners ou d'un modèle compatible réseau, et passez d'une connexion USB à une connexion réseau.
➔ [Paramètres de numérisation réseau](#)

Démarrage à partir de My Image Garden

Procédez comme suit pour démarrer ScanGear à partir de My Image Garden.

1. Démarrez My Image Garden.

Pour plus d'informations sur le démarrage de My Image Garden, reportez-vous à *Guide My Image Garden*.

2. Cliquez sur l'icône de ScanGear dans l'écran Numériser de My Image Garden.

L'écran ScanGear s'affiche.

Démarrage depuis une application

Suivez les étapes de l'exemple ci-dessous pour démarrer ScanGear à partir d'une application.

La procédure varie en fonction de l'application. Pour plus d'informations, reportez-vous au manuel de l'application.

1. Lancez l'application.

2. Dans le menu de l'application, sélectionnez la machine.

Remarque

- Si vous souhaitez utiliser un modèle compatible réseau en le connectant à un réseau, sélectionnez-en un dans lequel « Réseau » apparaît dans le nom du produit.

3. Sélectionnez la commande de numérisation de document.

L'écran ScanGear s'affiche.

Numérisation en Mode de base

Utilisez l'onglet **Mode de base** pour numériser facilement en suivant les étapes à l'écran.

Reportez-vous à la section « Numérisation de plusieurs documents simultanément à l'aide de ScanGear (pilote du scanner) » pour numériser plusieurs documents simultanément.

Important

- Les types de documents suivants ne peuvent pas être numérisés correctement. Dans ce cas, cliquez sur  (Miniature) dans la barre d'outils afin d'activer la vue de l'image entière et numériser.
 - Photographies avec un arrière-plan très pâle
 - Documents imprimés sur du papier blanc, texte manuscrit, cartes de visite, etc.
 - Documents fins
 - Documents épais
- Les types de documents suivants ne peuvent pas être numérisés correctement.
 - Documents de taille inférieure à un carré de 3 cm / 1,2 pouce de côté
 - Photographies qui ont été découpées de manière différente

1. Placez le document sur la vitre, puis démarrez ScanGear (pilote du scanner).

- ➔ Mise en place des éléments (lors de la numérisation à partir d'un ordinateur)
- ➔ Démarrage de ScanGear (pilote du scanner)

2. Définissez l'option **Sélectionner source** selon le document placé sur la vitre.

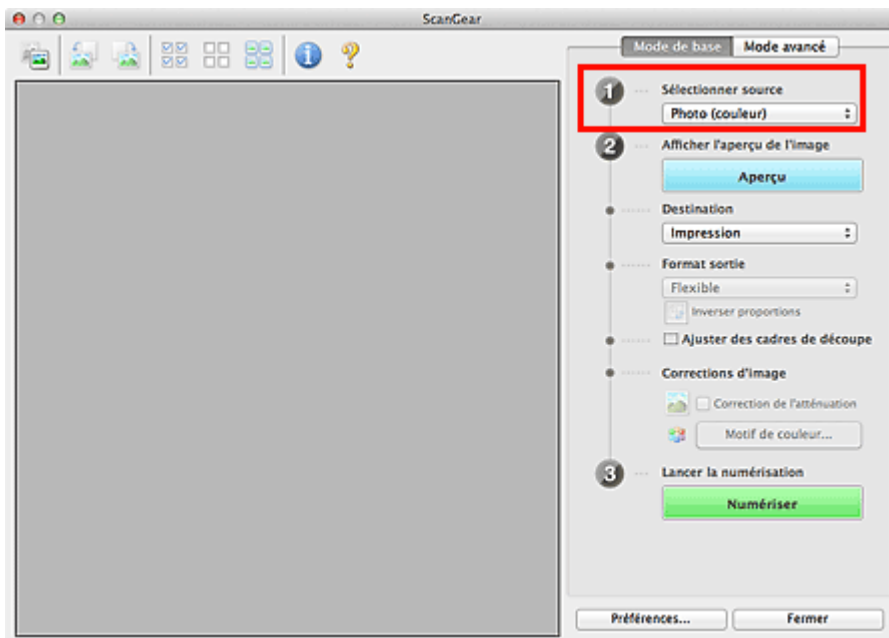

Remarque

- Pour numériser des magazines contenant de nombreuses photographies couleur, sélectionnez **Magazine (couleur)**.

3. Cliquez sur **Aperçu**.

L'aperçu de l'image apparaît dans la zone d'aperçu.

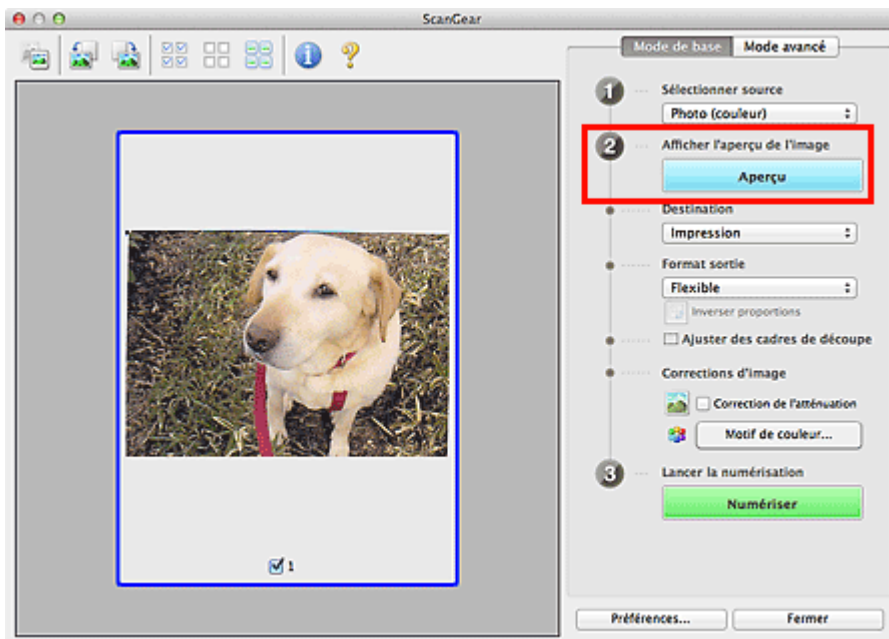

Remarque

- Les couleurs sont réglées selon le type de document choisi dans **Sélectionner source**.

4. Sélectionnez la **Destination**.

5. Définissez le **Format sortie** correspondant à votre objectif.

Les options de format de sortie varient selon l'élément sélectionné dans **Destination**.

6. Ajustez les cadres de découpe (zones de numérisation) comme requis.

Ajustez la taille et la position des cadres de découpe sur l'aperçu de l'image.

➡ Ajustement des cadres de découpe

7. Paramétrez **Corrections d'image** comme requis.

8. Cliquez sur **Numériser**.

La numérisation commence.

Remarque

- Cliquez sur  (Information) pour ouvrir une boîte de dialogue dans laquelle vous pouvez vérifier les paramètres de numérisation actuels (type de document, etc.).
- Vous pouvez spécifier la réponse de ScanGear après une numérisation dans **État de la boîte de dialogue ScanGear après numérisation** sous l'onglet **Numériser** de la boîte de dialogue **Préférences**.
➡ Onglet Numériser

Rubrique connexe

-  Onglet Mode de base

Haut de la page ▲

Numérisation en Mode avancé

Utilisez l'onglet **Mode avancé** pour spécifier le mode couleur, la résolution de sortie, la luminosité de l'image, la tonalité des couleurs, etc. lors de la numérisation.

Reportez-vous à la section « Numérisation de plusieurs documents simultanément à l'aide de ScanGear (pilote du scanner) » pour numériser plusieurs documents simultanément.

Important

- Les types de documents suivants ne peuvent pas être numérisés correctement. Dans ce cas, cliquez sur  (Miniature) dans la barre d'outils afin d'activer la vue de l'image entière et numériser.
 - Photographies avec un arrière-plan très pâle
 - Documents imprimés sur du papier blanc, texte manuscrit, cartes de visite, etc.
 - Documents fins
 - Documents épais
- Les types de documents suivants ne peuvent pas être numérisés correctement.
 - Documents de taille inférieure à un carré de 3 cm / 1,2 pouce de côté
 - Photographies qui ont été découpées de manière différente

1. Placez le document sur la vitre, puis démarrez ScanGear (pilote du scanner).

- Mise en place des éléments (lors de la numérisation à partir d'un ordinateur)
- Démarrage de ScanGear (pilote du scanner)

2. Cliquez sur l'onglet **Mode avancé**.

L'onglet bascule sur **Mode avancé**.

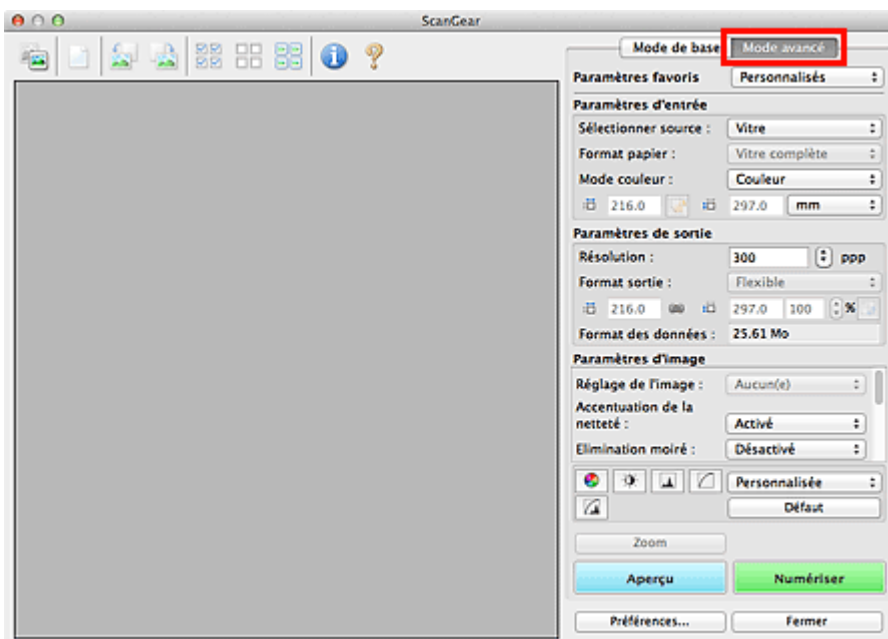

Remarque

- Lorsque vous passez d'un mode à l'autre, les paramètres ne sont pas conservés.

3. Définissez **Paramètres d'entrée** en fonction du document ou de votre objectif.

➔ Paramètres d'entrée

4. Cliquez sur **Aperçu**.

L'aperçu de l'image apparaît dans la zone d'aperçu.

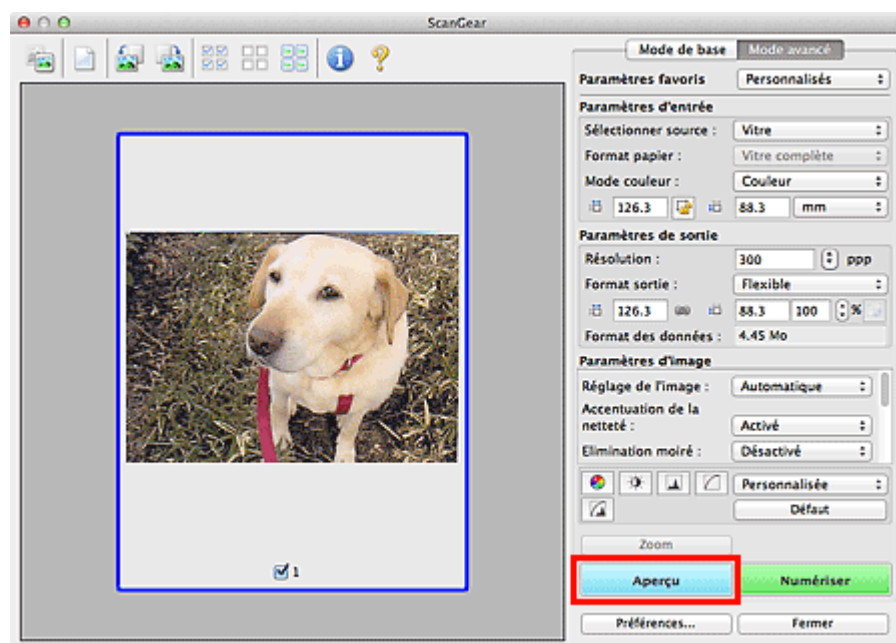

5. Sélectionnez les **Paramètres de sortie**.

➔ Paramètres de sortie

6. Ajustez le cadre de découpe (zone de numérisation), corrigez l'image et réglez les couleurs, selon vos besoins.

➔ Ajustement des cadres de découpe

➔ Paramètres d'image

➔ Boutons de réglage des couleurs

7. Cliquez sur **Numériser**.

La numérisation commence.

Remarque

- Cliquez sur  (Information) pour ouvrir une boîte de dialogue dans laquelle vous pouvez vérifier les paramètres de numérisation actuels (type de document, etc.).
- Vous pouvez spécifier la réponse de ScanGear après une numérisation dans **État de la boîte de dialogue ScanGear après numérisation** sous l'onglet **Numériser** de la boîte de dialogue **Préférences**.

➔ Onglet Numériser

Rubrique connexe

● Onglet Mode avancé

Haut de la page ▲

Numérisation de plusieurs documents simultanément à l'aide de ScanGear (pilote du scanner)

Vous pouvez numériser plusieurs photos (ou petits documents) simultanément sur la vitre en utilisant l'onglet **Mode de base** ou **Mode avancé**.

Cette section explique comment numériser plusieurs documents à partir de l'onglet **Mode de base**.

Important

- Pour numériser plusieurs documents en tant qu'image unique, numérisez dans la vue de l'image entière.
- Les types de documents suivants peuvent ne pas être redimensionnés correctement. Dans ce cas, ajustez les cadres de découpe (zones de numérisation) dans la vue de l'image entière, puis numérisez.
 - Photographies avec un arrière-plan très pâle
 - Documents imprimés sur du papier blanc, texte manuscrit, cartes de visite, etc.
 - Documents fins
 - Documents épais

➔ Numérisation de plusieurs documents dans la vue de l'image entière
- Les types de documents suivants ne peuvent pas être redimensionnés correctement.
 - Documents de taille inférieure à un carré de 3 cm / 1,2 pouce de côté
 - Photographies qui ont été découpées de manière différente

Remarque

- Vous pouvez également numériser plusieurs documents simultanément à partir de l'onglet **Mode avancé**. Utilisez l'onglet **Mode avancé** pour définir des paramètres de numérisation avancés, tels que le mode couleur, la résolution, la luminosité de l'image et le ton de couleurs.
- Pour plus d'informations sur les onglets **Mode de base** et **Mode avancé**, reportez-vous aux sections correspondantes ci-dessous.
 - ➔ Onglet Mode de base
 - ➔ Onglet Mode avancé

1. Placez le document sur la vitre, puis démarrez ScanGear (pilote du scanner).

- ➔ Mise en place des éléments (lors de la numérisation à partir d'un ordinateur)
- ➔ Démarrage de ScanGear (pilote du scanner)

2. Définissez l'option **Sélectionner source** selon le document placé sur la vitre.

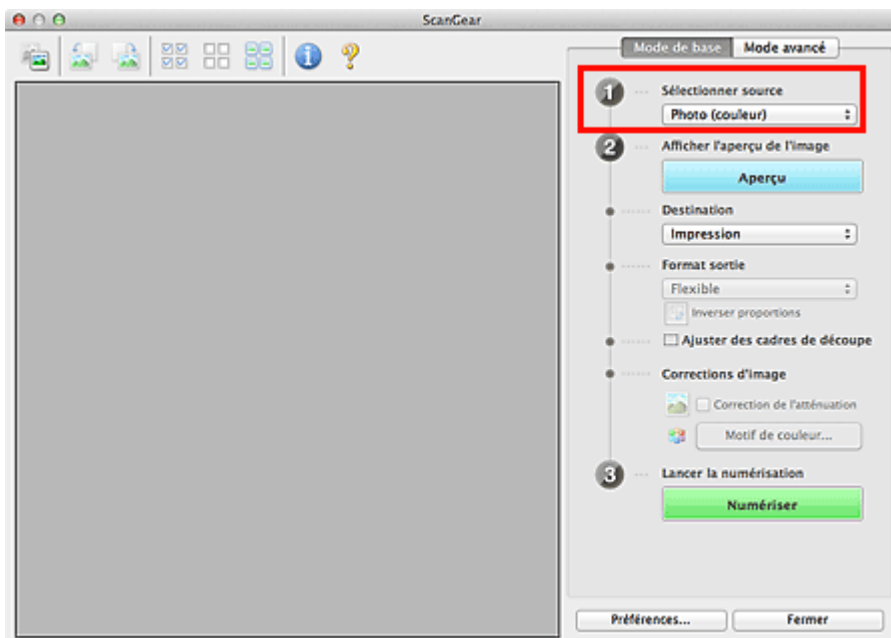

3. Cliquez sur **Aperçu**.

Les miniatures des aperçus d'image s'affichent dans la zone d'aperçu. Les cadres de découpe sont spécifiés automatiquement conformément au format du document.

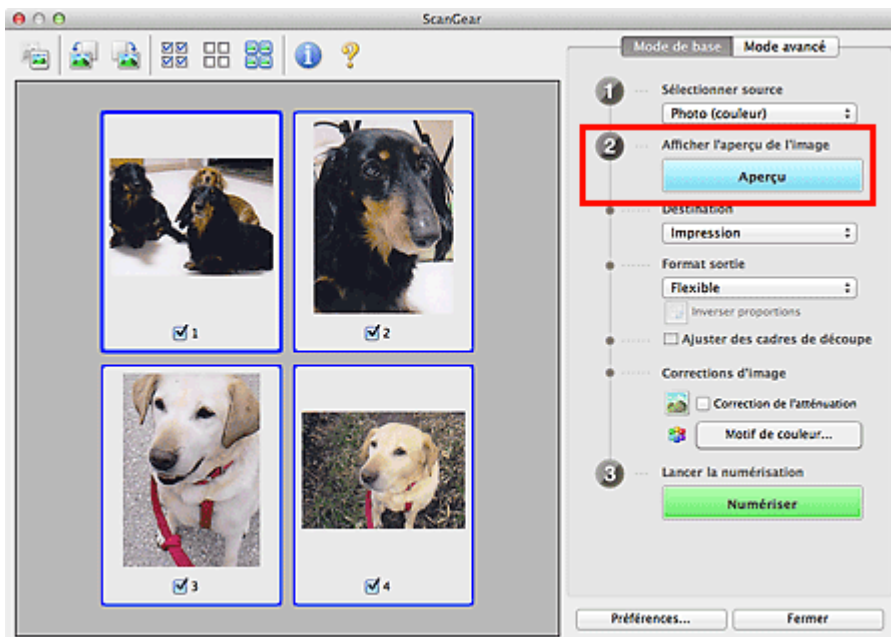

4. Sélectionnez la **Destination**.

5. Définissez le **Format sortie** correspondant à votre objectif.

6. Ajustez les cadres de découpe et définissez le paramètre **Corrections d'image** comme requis.

Remarque

- Vous pouvez corriger chaque image séparément. Sélectionnez le cadre que vous souhaitez corriger.
- Dans la vue en miniature, vous ne pouvez créer qu'un cadre de découpe par image. Pour créer plusieurs cadres de découpes dans une image, numérisez dans la vue de l'image entière.
➔ [Numérisation de plusieurs documents dans la vue de l'image entière](#)

7. Sélectionnez les images que vous souhaitez numériser.

Activez les cases à cocher correspondant aux images que vous souhaitez numériser.

8. Cliquez sur **Numériser**.

Numérisation de plusieurs documents dans la vue de l'image entière

Suivez les étapes ci-dessous si les miniatures ne sont pas affichées correctement dans l'aperçu ou si vous souhaitez numériser plusieurs documents en tant qu'image unique.

Remarque

- Les positions de documents inclinés ne sont pas corrigées dans la vue de l'image entière.

1. Après la prévisualisation des images, cliquez sur (Miniature) dans la barre d'outils.

Passez à la vue de l'image entière.

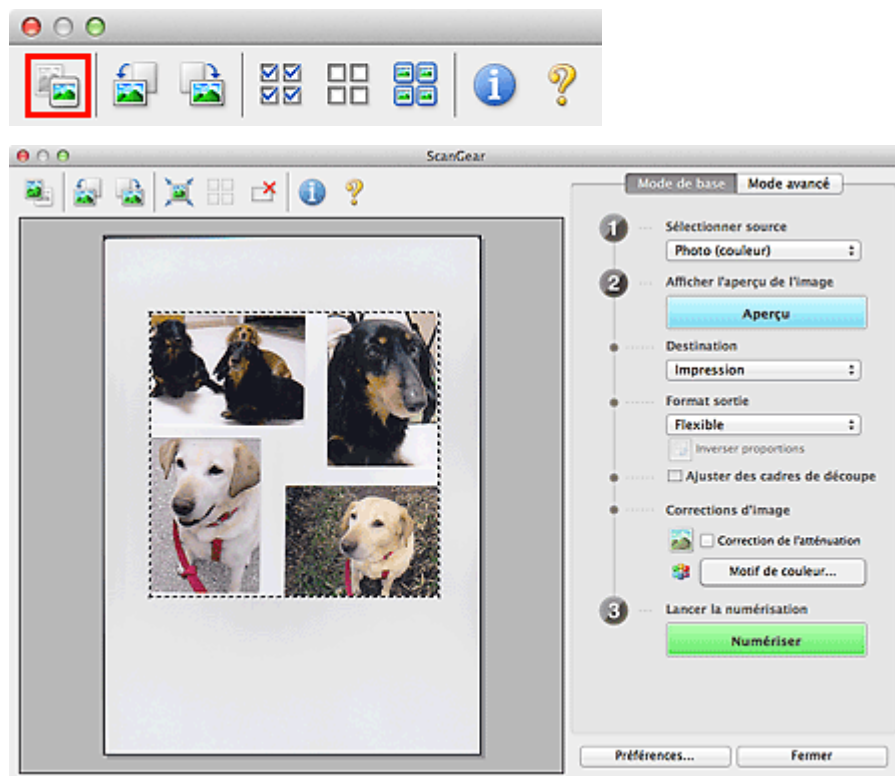

Remarque

- Lorsque l'image entière est affichée, l'icône devient  (Image entière).

2. Sélectionnez la **Destination**.

3. Définissez le **Format sortie** correspondant à votre objectif.

L'option **Inverser proportions** est activée quand **Format sortie** est défini sur tout autre paramètre que **Flexible**. Cliquez sur ce bouton pour faire pivoter le cadre de découpe. Cliquez à nouveau pour lui rendre son orientation d'origine.

4. Ajustez les cadres de découpe.

Ajustez la taille et la position des cadres de découpe sur l'aperçu de l'image. Vous pouvez également créer plusieurs cadres de découpe.

Si aucune zone n'a été spécifiée, le document n'est pas numérisé au format de document (Ajustement automatique). Si une zone a été spécifiée, seule la partie qui se trouve dans cette zone est numérisée.

➔ Ajustement des cadres de découpe

5. Paramétrez **Corrections d'image** comme requis.

6. Cliquez sur **Numériser**.

Les zones encadrées par des pointillés sont numérisées.

Remarque

- Vous pouvez spécifier la réponse de ScanGear après une numérisation dans **État de la boîte de dialogue ScanGear après numérisation** sous l'onglet **Numériser** de la boîte de dialogue **Préférences**.

➔ Onglet Numériser

Haut de la page ▲

Correction d'images et réglage des couleurs à l'aide de ScanGear (pilote du scanner)

- **Accentuation de la netteté des photos floues, réduction de la poussière et des imperfections et correction des couleurs ternies**
 - ➔ Correction des images (Accentuation de la netteté, Réduction des imperfections, Correction de l'atténuation, etc.)
- **Prévisualisation et modification du ton de couleur de l'intégralité de l'image à numériser**
 - ➔ Ajustement des couleurs à l'aide d'un motif de couleur
- **Couleurs lumineuses qui ont été ternies par le temps ou à dominante de couleur**
 - ➔ Ajustement de la saturation et de l'équilibre des couleurs
- **Ajustement d'images trop sombres ou trop claires, ou trop ternes en raison d'un manque de contraste**
 - ➔ Ajustement de la luminosité et du contraste
- **Ajustement du ton de couleur à l'aide de l'histogramme (graphique illustrant la répartition de la luminosité)**
 - ➔ Ajustement de l'histogramme
- **Ajustement de la luminosité de l'image à l'aide de la courbe de tonalité (graphique illustrant l'équilibre de la luminosité)**
 - ➔ Ajustement de la courbe de tonalité
- **Accentuation de la netteté des caractères dans un document texte ou réduction des effets de transparence**
 - ➔ Paramétrage du seuil

Correction des images (Accentuation de la netteté, Réduction des imperfections, Correction de l'atténuation, etc.)

Les fonctions **Paramètres d'image** disponibles sous l'onglet **Mode avancé** de ScanGear (pilote du scanner) vous permettent d'améliorer le contour des sujets, de réduire la poussière et les imperfections et de corriger les couleurs ternies lors de la numérisation des images.

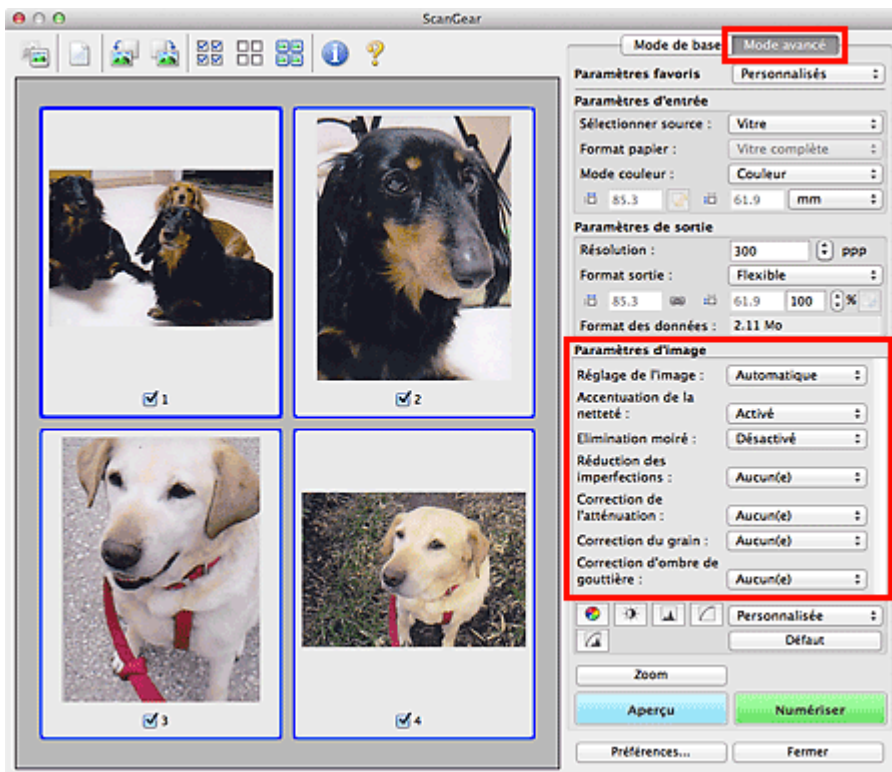

Éléments de paramètre

Cliquez sur le signe  (Flèche) d'une fonction et sélectionnez un élément à partir du menu déroulant.

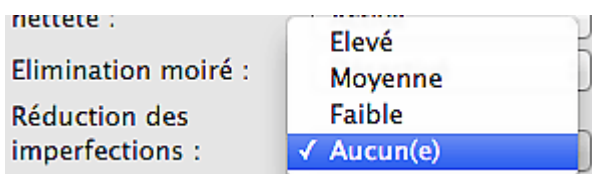

Important

- N'appliquez pas ces fonctions aux images sans moiré, imperfections ou couleurs ternies. Le ton de couleurs peut être affecté.
- Consultez la section « Paramètres d'image » pour plus d'informations sur chaque fonction.

Remarque

- Consultez la section « Numérisation en Mode avancé » pour lancer l'onglet **Mode avancé** de ScanGear et effectuer une numérisation.

Réglage de la tonalité et de la luminosité de l'image

Définissez **Réglage de l'image** sur **Automatique**, **Photo**, **Magazine**, ou sur **Document** selon le type de document.

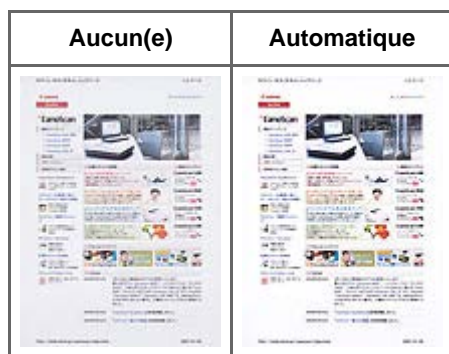

Réduction de la transparence dans les documents texte ou éclaircissement de la couleur de base sur le papier recyclé, les journaux, etc., lors de la numérisation de documents

Réglez **Réduction de la transparence** sur **Activé**.

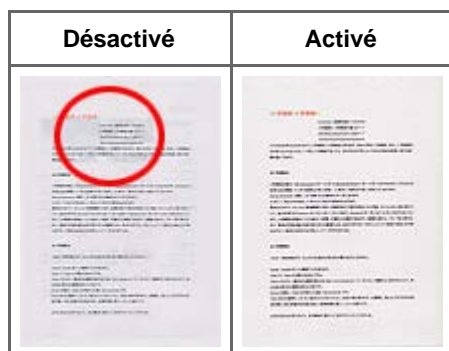

Accentuation de la netteté des images légèrement floues

Réglez **Accentuation de la netteté** sur **Activé**.



Réduction des dégradés et des motifs rayés

Réglez **Elimination moiré** sur **Activé**.

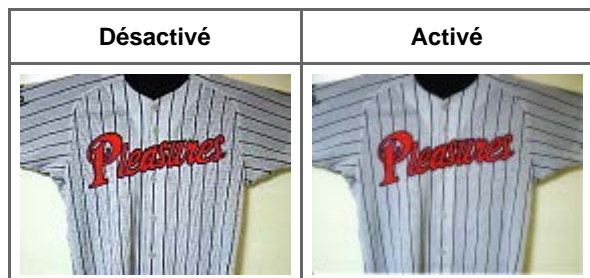

Remarque

- Les images et les photographies imprimées sont affichées sous la forme d'un ensemble de petits points. Le « moiré » est un phénomène qui produit un dégradé non uniforme ou un motif rayé lors de la numérisation de photos ou d'images imprimées avec des petits points. La fonction **Elimination moiré** permet de réduire cet effet de moiré.

Réduction de la poussière et des imperfections

Réglez **Réduction des imperfections** sur **Faible**, **Moyenne** ou **Elevé** selon le degré d'imperfections.

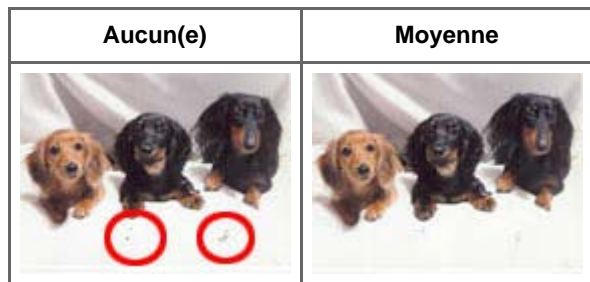

Correction des photos qui ont été ternies par le temps ou à dominante de couleur

Réglez **Correction de l'atténuation** sur **Faible**, **Moyenne** ou **Elevé** selon le degré de ternissement ou de dominance d'une couleur.

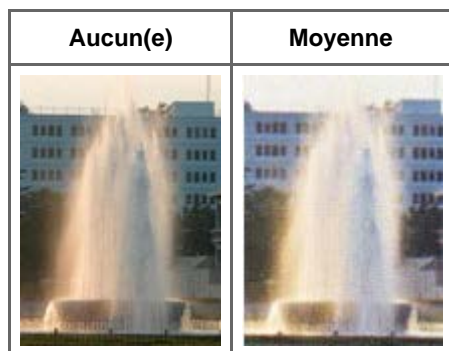

Réduction de l'aspect granuleux

Réglez **Correction du grain** sur **Faible**, **Moyenne** ou **Elevé** selon le degré de l'aspect granuleux.

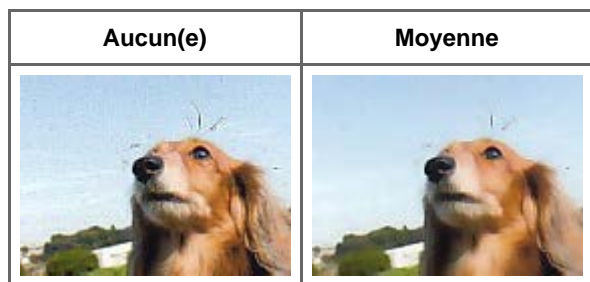

Correction des ombres qui apparaissent entre les pages lors de la numérisation de livrets ouverts

Réglez **Correction d'ombre de gouttière** sur **Faible**, **Moyenne** ou **Elevé** selon le degré d'ombres.

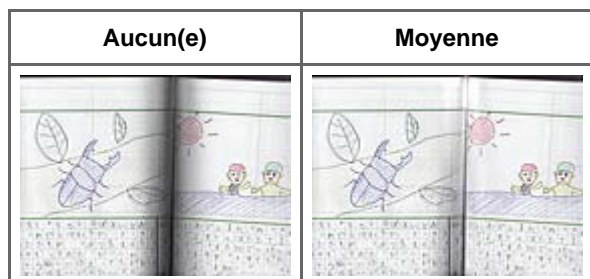

Ajustement des couleurs à l'aide d'un motif de couleur

Vous pouvez afficher l'aperçu des modifications de couleurs et reproduire les couleurs naturelles en utilisant la fonction Motif de couleur disponible sous l'onglet **Mode de base** de ScanGear (pilote du scanner).

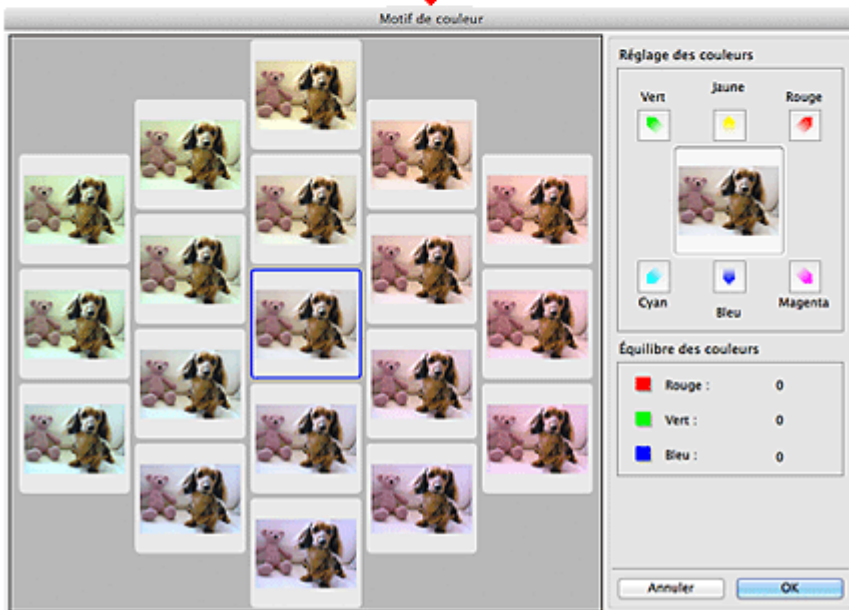
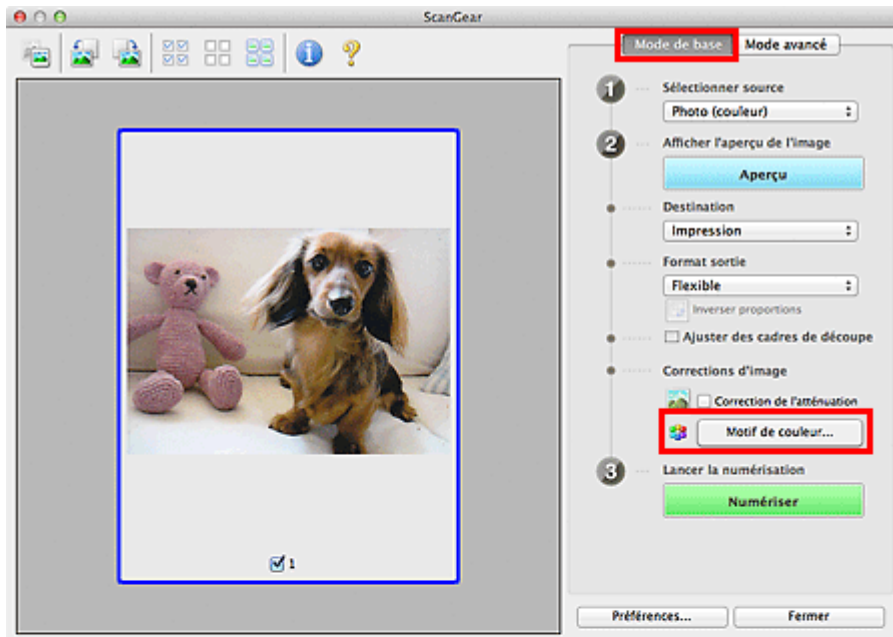

Réglage des couleurs

Corrigez les couleurs qui ont été ternies par le temps ou à dominante de couleur. Une dominante de couleur est un phénomène par lequel une couleur spécifique affecte toute l'image à cause du temps ou de couleurs ambiantes vives.

Cliquez sur une flèche dans **Réglage des couleurs** pour accentuer la couleur correspondante.

Cyan & rouge, magenta & vert et jaune & bleu sont des paires de couleurs complémentaires (le mélange des couleurs dans chaque paire produit un ton de gris). Vous pouvez reproduire les couleurs naturelles de la scène en réduisant la couleur dominante et en augmentant la couleur complémentaire.

Il est recommandé de repérer une portion de l'image qui devrait être blanche et de régler les couleurs de manière à ce qu'elle devienne blanche.

L'aperçu de l'image apparaît au centre. Les couleurs de l'image changent à mesure que vous les réglez.

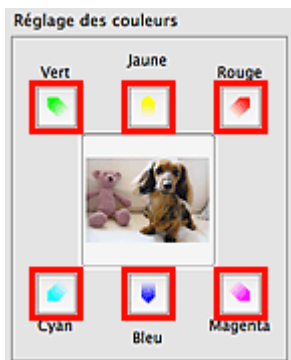

Voici un exemple de correction d'une image bleuâtre.

Le **Bleu** et le **Vert** étant trop présents, cliquez sur les flèches correspondant au **Jaune** et au **Magenta** pour corriger l'image.

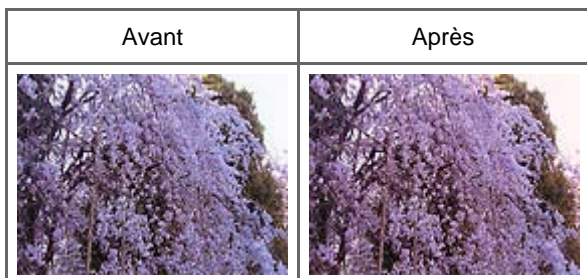

Remarque

- Les réglages des couleurs sont appliqués uniquement aux cadres de découpe (zones de numérisation) ou au cadre sélectionné dans la vue en miniature. Vous pouvez sélectionner plusieurs trames ou cadres de découpe en cliquant dessus tout en maintenant la touche Commande enfoncée.
- Vous pouvez également sélectionner un ton de couleurs dans le motif de couleur affiché dans la partie gauche de l'écran **Motif de couleur**.
- Vous pouvez également utiliser cette fonction pour ajouter une teinte particulière à une image. Augmentez le magenta pour ajouter une teinte chaude et augmentez le bleu pour ajouter une teinte froide.

Ajustement de la saturation et de l'équilibre des couleurs

Sous l'onglet **Mode avancé** de ScanGear (pilote du scanner), cliquez sur  (Saturation/Équilibre des couleurs).

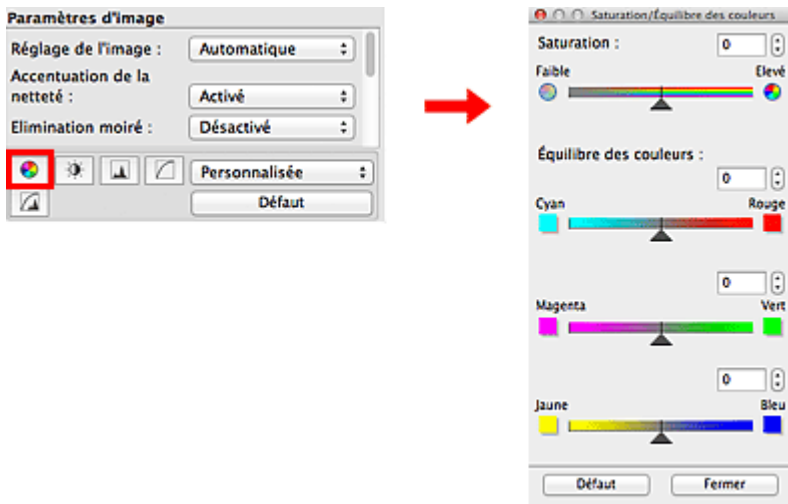

Remarque

- Cliquez sur **Défaut** pour réinitialiser tous les réglages de la fenêtre en cours.

Saturation

Réglez la saturation de l'image (l'éclat). Vous pouvez, par exemple, raviver des couleurs qui ont été ternies par le temps.

Déplacez le curseur  sous **Saturation** vers la gauche pour réduire la saturation (assombrir l'image) et vers la droite pour l'augmenter (éclaircir l'image). Vous pouvez également saisir une valeur (-127 à 127).



Remarque

- Si vous augmentez trop la saturation, vous risquez de perdre le ton de couleur naturel de l'image d'origine.

Équilibre des couleurs

Ajustez les images à dominante de couleur. Une dominante de couleur est un phénomène par lequel une couleur spécifique affecte toute l'image à cause du temps ou de couleurs ambiantes vives.

Déplacez le curseur ▲ sous **Équilibre des couleurs** vers la gauche ou la droite pour accentuer la couleur correspondante.

Cyan & Rouge

Magenta & Vert

Jaune & Bleu



Il s'agit des paires de couleurs complémentaires (le mélange des couleurs de chaque paire produit un ton de gris). Vous pouvez reproduire les couleurs naturelles de la scène en réduisant la couleur dominante et en augmentant la couleur complémentaire.

En général, il est difficile de corriger entièrement l'image en réglant une seule paire de couleurs. Il est recommandé de repérer une portion de l'image qui devrait être blanche et de régler les trois paires de couleurs de manière à ce que cette portion devienne blanche.

Vous pouvez également saisir une valeur (-127 à 127).

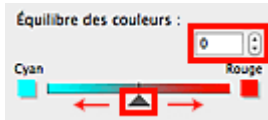
Dans l'exemple suivant, la paire Cyan & Rouge a été ajustée.



Cyan augmenté	Rouge augmenté
	



[Haut de la page ▲](#)

Ajustement de la luminosité et du contraste

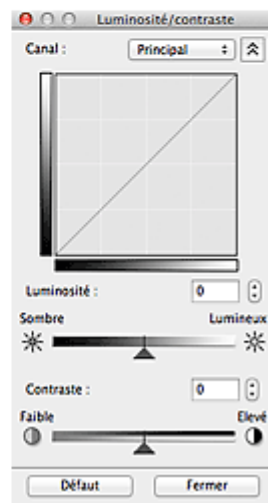
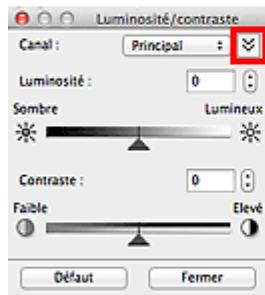
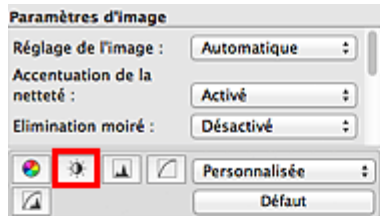
Sous l'onglet **Mode avancé** de ScanGear (pilote du scanner), cliquez sur  (Luminosité/Contraste).



Remarque

- Cliquez sur  (flèche vers le bas) pour passer à la vue détaillée. Cliquez sur  (flèche vers le haut) pour revenir à la vue précédente.
- Cliquez sur **Défaut** pour réinitialiser tous les réglages de la fenêtre en cours.

Canal

Dans une image, chaque point est un mélange de rouge, de vert et de bleu dont les proportions varient (dégradés). Vous pouvez régler séparément ces couleurs en tant que « canal ».

- **Principal**
Ajustez les combinaisons de rouge, vert et bleu.
- **Rouge**
Ajustez le canal rouge.
- **Vert**
Ajustez le canal vert.
- **Bleu**
Ajustez le canal bleu.

Remarque

- Seule l'option **Niveaux de gris** apparaît sous **Canal** lorsque **Mode couleur** est défini sur **Niveaux de gris**.

Luminosité

Permet d'ajuster la luminosité de l'image. Déplacez le curseur ▲ sous **Luminosité** vers la gauche pour assombrir l'image et vers la droite pour l'éclaircir. Vous pouvez également saisir une valeur (-127 à 127).



Remarque

- Si vous éclaircissez ou assombrissez trop l'image, les zones de lumière ou les zones d'ombre, respectivement, risquent de disparaître.

Contraste

Le « contraste » exprime le degré de différence entre les zones les plus sombres et les plus claires d'une image. L'augmentation du contraste accroît la différence, améliorant ainsi la netteté de l'image tandis que la diminution du contraste réduit la différence, atténuant alors la netteté de l'image.

Déplacez le curseur ▲ sous **Contraste** vers la gauche pour diminuer le contraste de l'image et vers la droite pour l'augmenter. Vous pouvez également saisir une valeur (-127 à 127).



Remarque

- En augmentant le contraste d'une image nette, vous ajoutez un aspect tridimensionnel. Cependant, les zones de lumière et d'ombre risquent de disparaître si le contraste est trop élevé.

Ajustement de l'histogramme

Sous l'onglet ScanGear (pilote du scanner) **Mode avancé**, cliquez sur  (Histogramme).

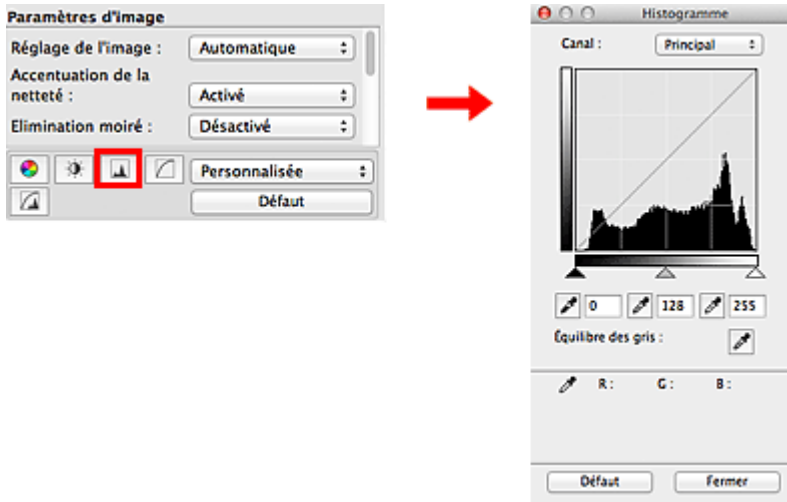

Remarque

- Cliquez sur **Défaut** pour réinitialiser tous les réglages de la fenêtre en cours.

Canal

Dans une image, chaque point est un mélange de rouge, de vert et de bleu dont les proportions varient (dégradés). Vous pouvez régler séparément ces couleurs en tant que « canal ».

- **Principal**
Ajustez les combinaisons de rouge, vert et bleu.
- **Rouge**
Ajustez le canal rouge.
- **Vert**
Ajustez le canal vert.
- **Bleu**
Ajustez le canal bleu.

Remarque

- Seule l'option **Niveaux de gris** apparaît sous **Canal** lorsque **Mode couleur** est défini sur **Niveaux de gris**.

Utilisation des histogrammes

Vous pouvez voir l'histogramme d'une zone précise de chaque **Canal**. Plus le pic de l'histogramme est élevé, plus les données distribuées à ce niveau sont nombreuses.



(1) Zone claire	(2) Zone sombre	(3) Image entière
Les données distribuées sont plus nombreuses dans la zone de lumière.	Les données distribuées sont plus nombreuses dans la zone d'ombre.	La distribution des données est répartie entre les zones de lumière et d'ombre.

Ajustement des histogrammes (à l'aide du curseur)

Sélectionnez un **Canal**, puis déplacez le curseur ▲ (Point noir) ou △ (Point blanc) pour choisir le niveau qui sera défini comme zone de lumière ou d'ombre.

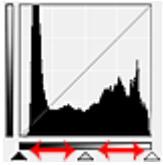

- Toutes les zones se trouvant à gauche du curseur ▲ (Point noir) deviendront noires (niveau 0).
- Les zones se trouvant au niveau du curseur △ (Point intermédiaire) prendront la couleur qui se trouve exactement entre les points noir et blanc.
- Toutes les zones se trouvant à droite du curseur △ (Point blanc) deviendront blanches (niveau 255).

Lorsque le paramètre **Réglage de l'image** est uniquement défini sur **Aucun(e)**, les réglages présentés ci-dessous sont exécutés automatiquement.

Déplacement des curseurs Point noir et Point blanc

Déplacez les curseurs Point noir et Point blanc pour ajuster la luminosité.

Images contenant davantage de données dans la zone de lumière

Déplacez le curseur Point noir du côté de la zone de lumière.

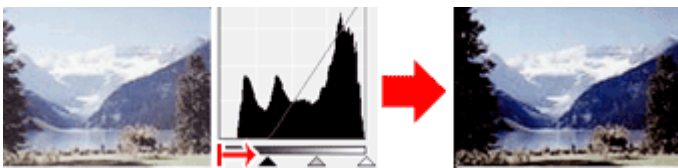

Images contenant davantage de données dans la zone d'ombre

Déplacez le curseur Point blanc du côté de la zone d'ombre.

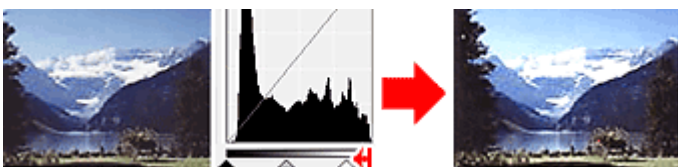

Images avec des données largement distribuées

Déplacez le curseur Point noir du côté de la zone de lumière et le curseur Point blanc du côté de la zone d'ombre.

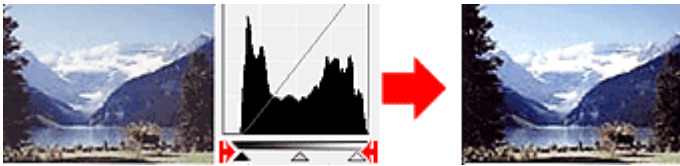

Déplacement du curseur Point intermédiaire

Déplacez le curseur Point intermédiaire pour indiquer le niveau qui déterminera la tonalité intermédiaire.

Images contenant davantage de données dans la zone de lumière

Déplacez le curseur Point intermédiaire du côté de la zone de lumière.

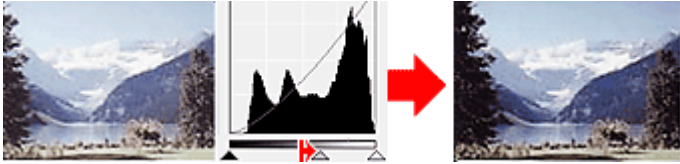

Images contenant davantage de données dans la zone d'ombre



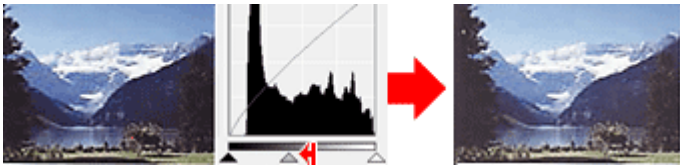

Déplacez le curseur Point intermédiaire du côté de la zone d'ombre.

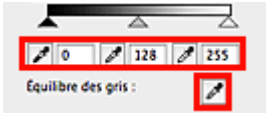

Ajustement des histogrammes (à l'aide du compte-gouttes)

Lorsque vous sélectionnez un **Canal** et que vous cliquez sur le Point noir, Point intermédiaire ou Point blanc, le pointeur de la souris dans l'aperçu de l'image prend la forme d'un compte-gouttes. Cliquez sur un compte-gouttes sous l'histogramme pour modifier le paramétrage.



- Le point sur lequel vous avez cliqué avec le compte-gouttes  (Point noir) sera le point le plus sombre. Vous pouvez également saisir une valeur (0 à 245).
- Le point sur lequel vous avez cliqué avec le compte-gouttes  (Point intermédiaire) représentera la tonalité intermédiaire. Vous pouvez également saisir une valeur (5 à 250).
- Le point sur lequel vous avez cliqué avec le compte-gouttes  (Point blanc) sera le point le plus lumineux. Vous pouvez également saisir une valeur (10 à 255).
- Cliquez sur  (Compte-gouttes) pour **Équilibre des gris** et dans l'aperçu de l'image, cliquez sur la zone dont vous souhaitez régler la couleur.

Le point sur lequel vous avez cliqué devient alors la référence achromatique et le reste de l'image est ajusté en conséquence. Par exemple, si la neige dans une photo a une teinte bleuâtre, cliquez sur cette zone bleuâtre pour régler la totalité de l'image et reproduire les couleurs naturelles.

Ajustement de la courbe de tonalité

Sous l'onglet **Mode avancé** de ScanGear (pilote du scanner), cliquez sur  (Paramètres de la courbe de tonalité).

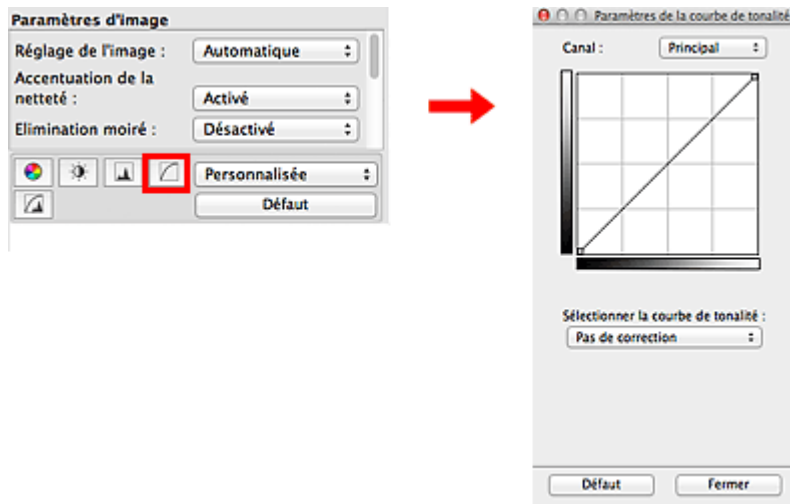

Remarque

- Cliquez sur **Défaut** pour réinitialiser tous les réglages de la fenêtre en cours.

Canal

Dans une image, chaque point est un mélange de rouge, de vert et de bleu dont les proportions varient (dégradés). Vous pouvez régler séparément ces couleurs en tant que « canal ».

- **Principal**
Ajustez les combinaisons de rouge, vert et bleu.
- **Rouge**
Ajustez le canal rouge.
- **Vert**
Ajustez le canal vert.
- **Bleu**
Ajustez le canal bleu.

Remarque

- Seule l'option **Niveaux de gris** apparaît sous **Canal** lorsque **Mode couleur** est défini sur **Niveaux de gris**.

Utilisation des courbes de tonalité

Avec ScanGear, la numérisation d'images via le scanner représente l'entrée et l'affichage de ces images sur le moniteur représente la sortie. La « courbe de tonalité » illustre l'équilibre entre l'entrée et la sortie des tonalités pour chaque **Canal**.

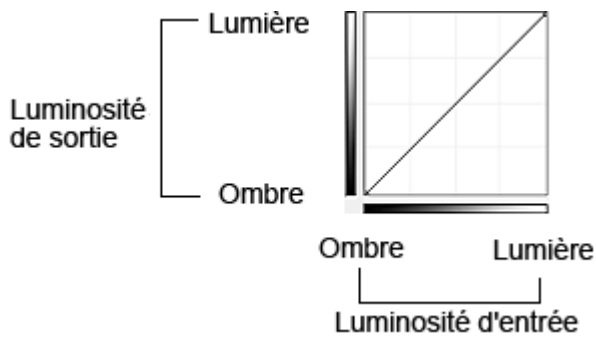

Ajustement de la courbe de tonalité

Sous **Sélectionner la courbe de tonalité**, choisissez une courbe de tonalité parmi les options **Pas de correction**, **Surexposition**, **Sous-exposition**, **Contraste élevé**, **Inverser l'image négative/positive** et **Modifier courbe personnalisée**.

Pas de correction (aucun réglage)

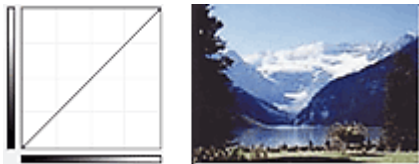

Surexposition (courbe convexe)

Les données de tonalité moyenne de l'entrée s'étirent vers la zone de lumière de la sortie, ce qui donne une image lumineuse à l'écran.

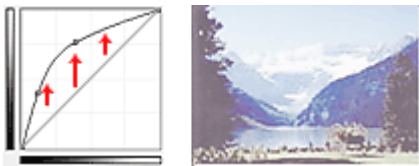

Sous-exposition (courbe concave)

Les données de tonalité moyenne de l'entrée s'étirent vers la zone d'ombre de la sortie, ce qui donne une image sombre à l'écran.

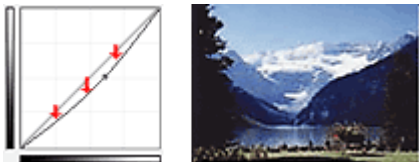

Contraste élevé (courbe en forme de S)

Les zones de lumière et d'ombre de l'entrée sont améliorées et offrent ainsi une image à contraste élevé.

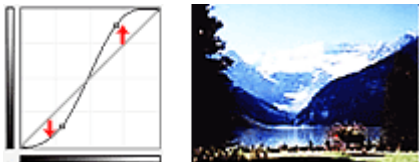

Inverser l'image négative/positive (ligne en pente)

L'entrée et la sortie sont inversées, ce qui donne une inversion des données négatives et positives dans l'image.

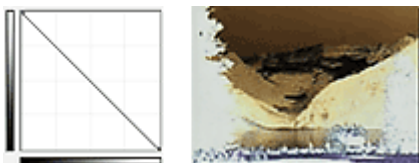

Modifier courbe personnalisée

Vous pouvez faire glisser des points spécifiques sur la Courbe de tonalité afin de régler la luminosité des zones correspondantes.

[Haut de la page ▲](#)

Paramétrage du seuil

La luminosité des images en couleur et en niveaux de gris est exprimée par une valeur comprise entre 0 et 255. Cependant, dans le cas de la création d'images en noir et blanc, toutes les couleurs sont mappées soit sur le noir (0), soit sur le blanc (255). Le « seuil » est la limite qui détermine si une couleur est noire ou blanche. En réglant le niveau de seuil, vous pouvez améliorer la netteté du texte d'un document ou réduire la transparence dans les journaux.

Cette fonction est disponible lorsque **Mode couleur** est défini sur **Noir et blanc**.

Sous l'onglet **Mode avancé** de ScanGear (pilote du scanner), cliquez sur  (Seuil).

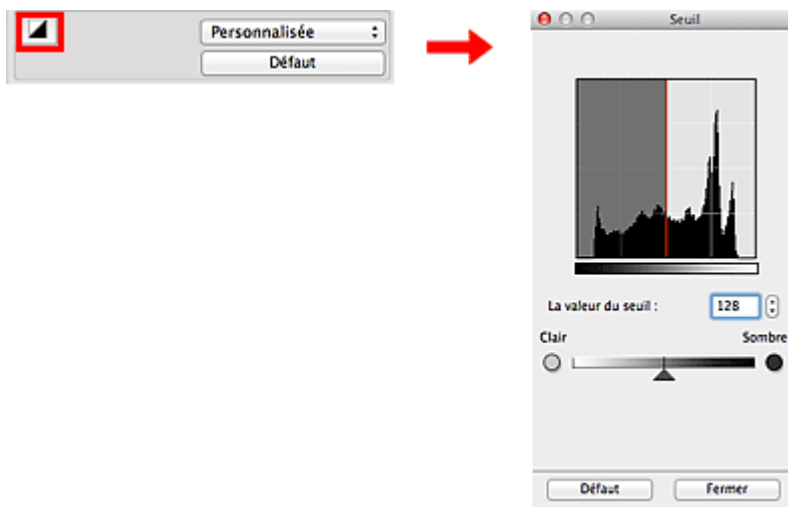

Remarque

- Cliquez sur **Défaut** pour réinitialiser tous les réglages de la fenêtre en cours.

Ajustement du seuil

Déplacez le curseur  vers la droite pour augmenter la valeur du seuil et augmenter ainsi les zones noires. Faites glisser le curseur vers la gauche pour diminuer la valeur du seuil et augmenter ainsi les zones blanches. Vous pouvez également saisir une valeur (0 à 255).



S923

ScanGear

Écrans de ScanGear (pilote du scanner)

➡ Onglet Mode de base

➡ Onglet Mode avancé

- Paramètres d'entrée
- Paramètres de sortie
- Paramètres d'image
- Boutons de réglage des couleurs

➡ Boîte de dialogue Préférences

- Onglet Scanner
- Onglet Aperçu
- Onglet Numériser
- Onglet Paramètres de couleur

Haut de la page ▲

Onglet Mode de base

Ce mode vous permet de numériser facilement vos documents en suivant les étapes à l'écran.

Dans cette section, vous trouverez les descriptions des paramètres et fonctions disponibles sous l'onglet **Mode de base**.

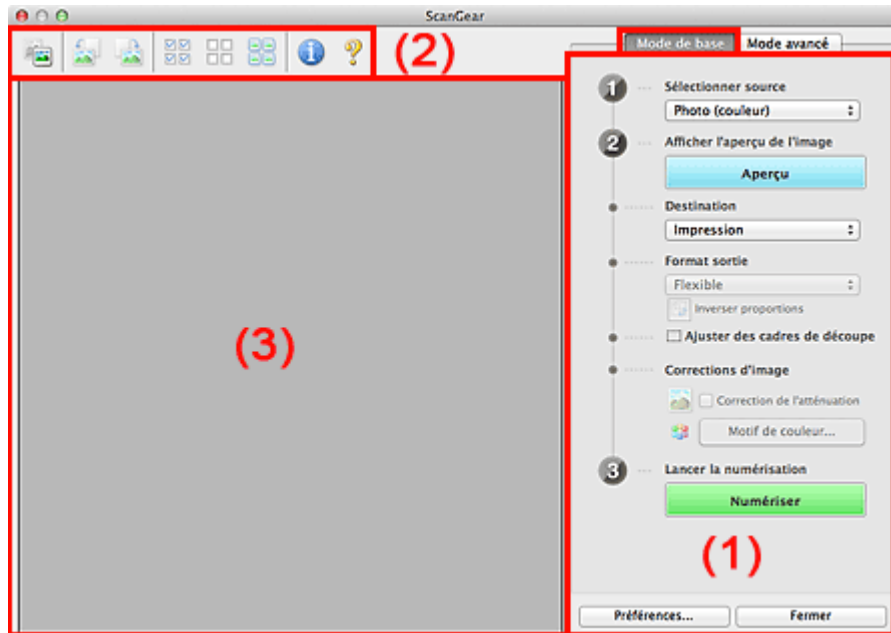

- (1) Boutons et paramètres
- (2) Barre d'outils
- (3) Zone d'aperçu

Remarque

- Les éléments affichés varient selon le type de document et l'affichage.

(1) Boutons et paramètres

- **Sélectionner source**
 - **Photo (couleur)**
Numériser des photos couleur.
 - **Magazine (couleur)**
Numériser des magazines couleur.
 - **Document (couleur)**
Numériser des documents en couleur.
 - **Document (nuances de gris)**
Numériser des documents en noir et blanc.

Remarque

- Lorsque vous sélectionnez un type de document, la fonction d'accentuation de la netteté est activée. La fonction de réglage de l'image qui ajuste les images en fonction du type de document est également activée.
- Si vous sélectionnez **Magazine (couleur)**, la fonction Elimination moiré est activée.

- **Afficher l'aperçu de l'image**

- **Aperçu**

Permet d'effectuer une numérisation d'essai.

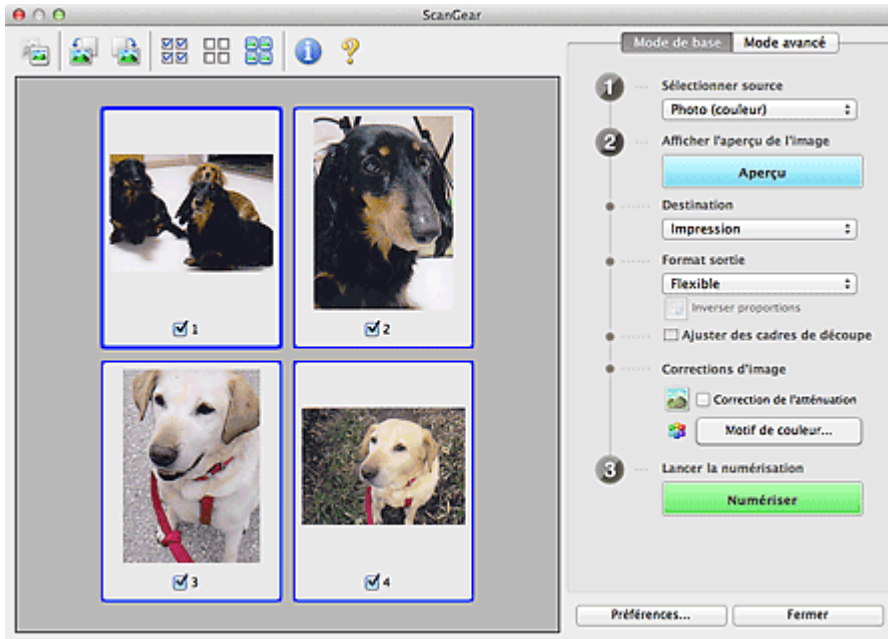

Remarque

- Lors de la première utilisation de la machine, l'étalonnage du scanner est automatiquement effectué. Patientez quelques instants jusqu'à ce que l'aperçu de l'image apparaisse.

- **Destination**

Choisissez l'action à effectuer avec l'image numérisée.

- **Impression**

Sélectionnez cette option pour imprimer l'image numérisée.

- **Affichage de l'image**

Sélectionnez cette option pour afficher l'image numérisée sur le moniteur.

- **OCR**

Choisissez cette fonction pour utiliser l'image numérisée avec le logiciel OCR.

Le « logiciel OCR » permet de convertir un texte numérisé sous forme d'image en données de texte que vous pouvez ensuite modifier dans un outil de traitement de texte ou un autre programme.

- **Format sortie**

Sélectionnez le format de sortie.

Les options de format de sortie varient selon l'élément sélectionné dans **Destination**.

- **Flexible**

Permet d'ajuster librement les cadres de découpe (zones de numérisation).

Vue en miniature

Faites glisser la souris sur une miniature pour afficher un cadre de découpe. Quand un cadre de découpe est affiché, seule la partie qu'il contient est numérisée. Lorsque qu'aucun cadre de découpe n'est affiché, chaque cadre est numérisé indépendamment.

Vue de l'image entière

Si aucun cadre de découpe n'apparaît, toute la zone d'aperçu est numérisée. Quand un cadre de découpe est affiché, seule la partie qu'il contient est numérisée.

- **Format papier (L, A4, etc.)**

Sélectionnez le format de sortie. La partie contenue dans le cadre de découpe est numérisée à la taille du format de papier sélectionné. Vous pouvez faire glisser le cadre de découpe pour l'agrandir ou le réduire en conservant les proportions.

- **Taille d'écran (1024 x 768 pixels, etc.)**

Sélectionnez le format de sortie en pixels.

Un cadre de découpe de la taille d'écran sélectionnée apparaît et seule la partie à l'intérieur du cadre est numérisée. Vous pouvez faire glisser le cadre de découpe pour l'agrandir ou le réduire en conservant les proportions.

- **Ajouter/Supprimer...**

Permet d'ouvrir la boîte de dialogue **Ajouter/supprimer le format de sortie** dans laquelle vous pouvez spécifier les formats de sortie personnalisés. Vous pouvez sélectionner cette option si **Destination** est défini sur **Impression** ou **Affichage de l'image**.

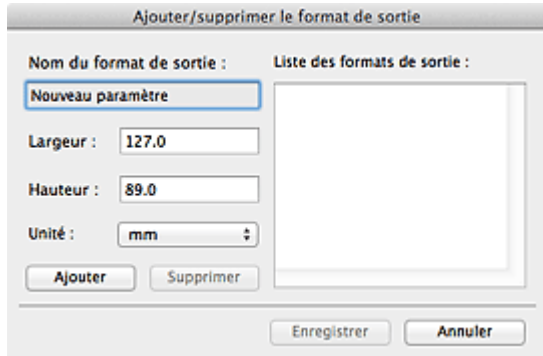

Dans la boîte de dialogue **Ajouter/supprimer le format de sortie**, vous pouvez indiquer plusieurs tailles de sortie et les enregistrer simultanément. Les éléments enregistrés s'affichent dans la liste **Format sortie** et peuvent être sélectionnés tout comme les éléments prédéfinis.

Ajouter

Pour ajouter un format, saisissez les valeurs **Nom du format de sortie**, **Largeur** et **Hauteur**, puis cliquez sur **Ajouter**. Dans **Unité**, choisissez **pouces** ou **mm** si vous sélectionnez **Impression** dans **Destination**, mais vous ne pouvez sélectionner **pixels** que si vous sélectionnez **Affichage de l'image** dans **Destination**. Le nom du format ajouté figure dans la **Liste des formats de sortie**. Cliquez sur **Enregistrer** pour enregistrer les éléments figurant dans la **Liste des formats de sortie**.

Supprimer

Pour supprimer un élément, sélectionnez-le dans la **Liste des formats de sortie** et cliquez sur **Supprimer**. Cliquez sur **Enregistrer** pour enregistrer les éléments figurant dans la **Liste des formats de sortie**.



Important

- Vous ne pouvez pas supprimer des formats de sortie prédéfinis comme **A4** et **1024 x 768 pixels**.



Remarque

- Enregistrez jusqu'à 10 éléments.
- Un message d'erreur s'affiche lorsque vous saisissez une valeur non comprise dans la plage du paramètre. Saisissez une valeur dans la plage acceptable.



Remarque

- Pour plus de détails sur le mode d'affichage initial du cadre de découpe sur une image d'aperçu, consultez la section **Cadre de découpe sur les images d'aperçu** de l'« Onglet Aperçu » (boîte de dialogue **Préférences**).



- **Inverser proportions**

Disponible si **Format sortie** est défini sur tout autre paramètre que **Flexible**.

Cliquez sur ce bouton pour faire pivoter le cadre de découpe. Cliquez à nouveau pour lui rendre son orientation d'origine.

- **Ajuster des cadres de découpe**

Vous pouvez ajuster la zone de numérisation à l'intérieur de la zone d'aperçu.

Si aucune zone n'a été spécifiée, le document n'est pas numérisé au format de document (Ajustement automatique). Si une zone a été spécifiée, seule la partie se trouvant dans le cadre de découpe est

numérisée.

➡ Ajustement des cadres de découpe

- **Corrections d'image**

Permet d'appliquer des corrections aux images.

Important

- **Appliq. correct. auto. documents** et **Correction de l'atténuation** sont disponibles lorsque **Recommandés** est sélectionné dans l'onglet **Paramètres de couleur** de la boîte de dialogue **Préférences**.

Remarque

- Les fonctions disponibles varient en fonction du type de document sélectionné dans **Sélectionner source**.

- **Appliq. correct. auto. documents**

Améliore la netteté du texte d'un document ou d'un magazine afin d'avoir une meilleure lisibilité.

Important

- La numérisation peut être plus longue que d'habitude lorsque cette case est cochée.
- La tonalité des couleurs peut varier par rapport à l'image source en raison des corrections. Dans ce cas, désactivez la case à cocher, puis numérisez à nouveau.
- L'option **Appliq. correct. auto. documents** peut ne pas être efficace si la zone numérisée est trop petite.

- **Correction de l'atténuation**

Permet de corriger et de numériser les photos ternies par le temps ou à dominante de couleur.

- **Réduire l'ombre de gouttière**

Permet de corriger les ombres qui apparaissent entre les pages lors de la numérisation de livrets ouverts.

Important

- Afin d'utiliser correctement cette fonction, consultez la section « **Correction d'ombre de gouttière** ».

- **Motif de couleur...**

Permet d'ajuster la couleur globale de l'image. Vous pouvez corriger les couleurs ternies ou à dominante de couleur, etc. afin de reproduire leurs couleurs naturelles dans l'aperçu des modifications de couleurs.

➡ Ajustement des couleurs à l'aide d'un motif de couleur

Important

- Ce paramètre n'est pas disponible si vous sélectionnez **Correspondance des couleurs** dans l'onglet **Paramètres de couleur** de la boîte de dialogue **Préférences**.

- **Lancer la numérisation**

- **Numériser**

La numérisation commence.

Remarque

- Une fois la numérisation lancée, la barre de progression apparaît. Cliquez sur **Annuler** pour annuler la numérisation.

- **Préférences...**

La boîte de dialogue **Préférences** s'ouvre ; elle vous permet de configurer les paramètres de numérisation/d'aperçu.

➡ Boîte de dialogue **Préférences**

- **Fermer**

Permet de fermer ScanGear.

(2) Barre d'outils

• Barre d'outils

Vous pouvez ajuster ou faire pivoter les aperçus des images. Les boutons affichés dans la barre d'outils varient selon la vue.

Vue en miniature



Vue de l'image entière

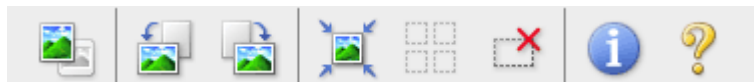

-  (Miniature) /  (Image entière)

Active la vue dans la zone d'aperçu.

→ Zone d'aperçu

-  (Pivoter à gauche)

Fait pivoter l'aperçu de l'image de 90 degrés dans le sens inverse des aiguilles d'une montre.

- Le résultat est pris en compte dans l'image numérisée.

- Lorsque vous affichez de nouveau l'aperçu, l'état d'origine de l'image est rétabli.

-  (Pivoter à droite)

Fait pivoter l'aperçu de l'image de 90 degrés dans le sens des aiguilles d'une montre.

- Le résultat est pris en compte dans l'image numérisée.

- Lorsque vous affichez de nouveau l'aperçu, l'état d'origine de l'image est rétabli.

-  (Ajustement automatique)

Affiche et ajuste automatiquement le cadre de découpe au format du document affiché dans la zone d'aperçu. La zone de numérisation est réduite chaque fois que vous cliquez sur ce bouton si le cadre de découpe comporte des zones pouvant être découpées.

-  (Sélectionner tous les cadres)

Disponible lorsqu'au moins deux cadres de découpe sont affichés.

Coche les cases de l'image dans la vue en miniature.

-  (Désélectionner tous les cadres)

Disponible lorsqu'au moins deux cadres de découpe sont affichés.

Décoche les cases de l'image dans la vue en miniature.

-  (Sélectionner tous les cadres de découpe)

Disponible lorsqu'au moins deux cadres de découpe sont affichés.

Permet de sélectionner les images dans la vue en miniature et de les encadrer en bleu.

-  (Sélectionner tous les cadres de découpe)

Disponible lorsqu'il existe au minimum deux cadres de découpe.

Disponible lorsqu'au moins deux cadres de découpe sont définis. Affiche les cadres de découpe en pointillés épais et applique les paramètres à tous les cadres de découpe.

-  (Supprimer cadre de découpe)

Supprime le cadre de découpe sélectionné.

-  (Informations)

Affiche la version de ScanGear et les paramètres de numérisation actuels (type de document, etc.).

-  (Ouvrir le guide)

Ouvre cette page.

(3) Zone d'aperçu

- **Zone d'aperçu**

Endroit où une image test apparaît après avoir cliqué sur **Aperçu**. Vous pouvez également vérifier le résultat des paramètres (corrections d'image, réglage des couleurs, etc.) définis dans « Boutons et paramètres ».

Lorsque l'icône (Miniature) est affichée dans la barre d'outils

Les cadres de découpe sont spécifiés conformément au format du document, et les miniatures des images numérisées s'affichent. Seules les images dont la case à cocher est activée sont numérisées.



Remarque

- Lorsque plusieurs images sont prévisualisées, différents contours indiquent des états de sélection différents.
 - Cadre mis en évidence (contour bleu épais) : les paramètres affichés s'appliquent.
 - Cadre sélectionné (contour bleu fin) : les paramètres sont appliqués simultanément au cadre mis en évidence et aux cadres sélectionnés. Vous pouvez sélectionner plusieurs images en cliquant sur celles-ci tout en appuyant sur la touche Commande.
 - Non sélectionné (pas de contour) : les paramètres ne sont pas appliqués.
- Double-cliquez sur un cadre pour effectuer un zoom avant sur l'image. Cliquez sur les boutons  (Défilement des cadres) au bas de l'écran pour afficher le cadre précédent ou le cadre suivant. Double-cliquez à nouveau sur le cadre pour rétablir son état d'origine (non agrandi).

Lorsque l'icône (Image entière) est affichée dans la barre d'outils

Les éléments placés sur la vitre sont numérisés et affichés en tant qu'image unique. Toutes les parties incluses dans les cadres de découpe sont numérisées.

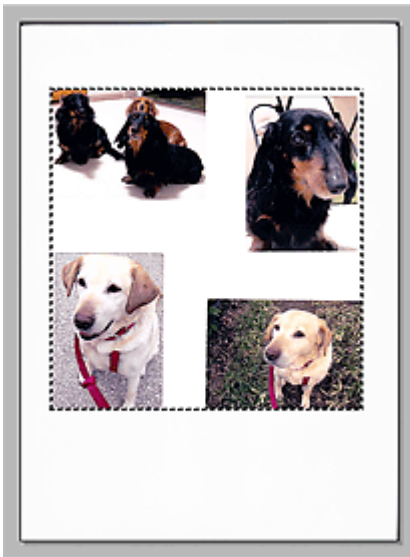

Remarque

- Vous pouvez spécifier le cadre de découpe sur l'image affichée. Dans la vue en miniature, vous ne pouvez créer qu'un cadre de découpe par image. Dans la vue de l'image entière, vous pouvez créer plusieurs cadres de découpe.

[➔ Ajustement des cadres de découpe](#)

Rubrique connexe

- [Numérisation en Mode de base](#)

[Haut de la page ▲](#)

Onglet Mode avancé

Ce mode vous permet de définir des paramètres avancés, tels que le mode couleur, la résolution, la luminosité de l'image et la tonalité des couleurs.

Dans cette section, vous trouverez les descriptions des paramètres et fonctions disponibles sous l'onglet **Mode avancé**.

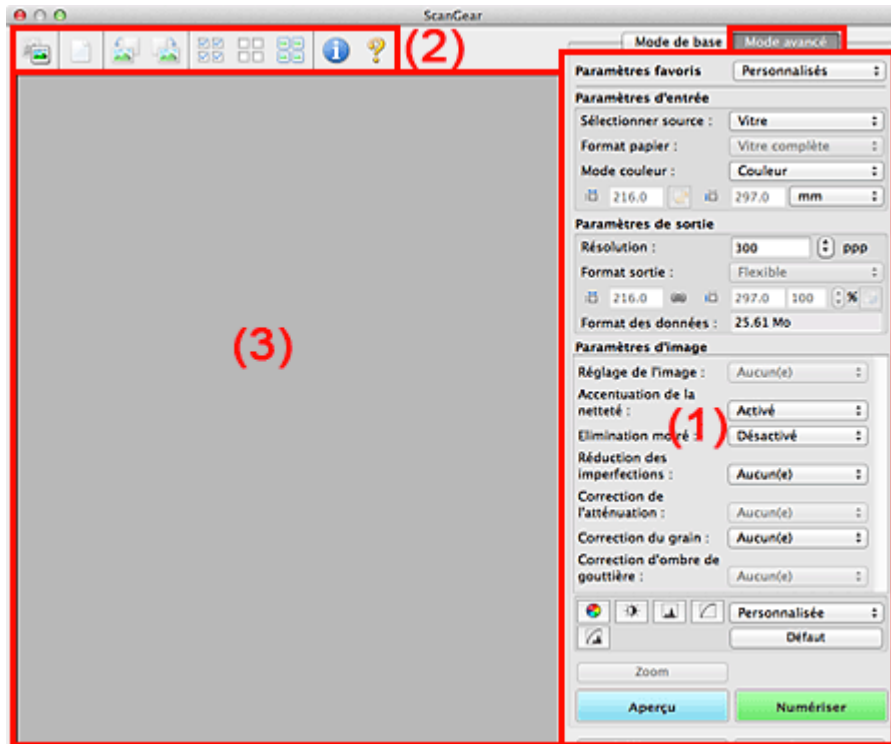

(1) Boutons et paramètres

(2) Barre d'outils

(3) Zone d'aperçu

Remarque

- Les éléments affichés varient selon le type de document et l'affichage.

(1) Boutons et paramètres

• Paramètres favoris

Vous pouvez nommer et enregistrer un ensemble de paramètres (paramètres d'entrée, paramètres de sortie, paramètres d'image et boutons de réglage des couleurs) dans l'onglet **Mode avancé** et le charger si nécessaire. Il est conseillé d'enregistrer un groupe de paramètres si vous souhaitez l'utiliser souvent. Vous pouvez également utiliser ces paramètres pour charger à nouveau les paramètres par défaut.

Sélectionnez **Ajouter/Supprimer...** dans le menu déroulant pour ouvrir la boîte de dialogue **Ajouter/supprimer des paramètres favoris**.

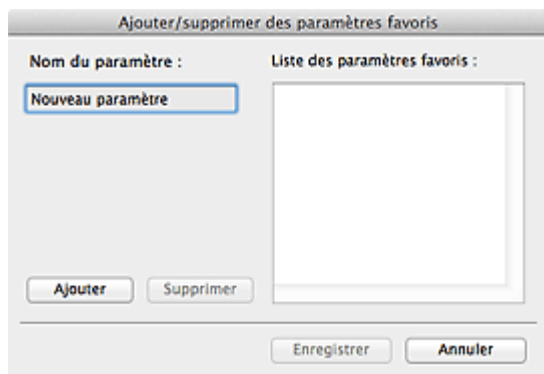

Saisissez le **Nom du paramètre** et cliquez sur **Ajouter**. Le nom s'affiche dans la **Liste des paramètres favoris**.

Lorsque vous cliquez sur **Enregistrer**, l'élément apparaît dans la liste **Paramètres favoris** et peut être sélectionné tout comme les autres paramètres prédéfinis.

Pour supprimer un élément, sélectionnez-le dans la **Liste des paramètres favoris** et cliquez sur **Supprimer**. Cliquez sur **Enregistrer** pour enregistrer les paramètres affichés dans la **Liste des paramètres favoris**.

Remarque

- Vous pouvez définir **Ajouter/Supprimer...** dans **Paramètres favoris** après avoir eu un aperçu.
- Enregistrez jusqu'à 10 éléments.

• Paramètres d'entrée

Spécifiez les paramètres d'entrée tel que le type de document et la taille.

➡ Paramètres d'entrée

• Paramètres de sortie

Spécifiez les paramètres de sortie tels que la résolution et la taille.

➡ Paramètres de sortie

• Paramètres d'image

Activez/désactivez les différentes fonctions de correction des images.

➡ Paramètres d'image

• Boutons de réglage des couleurs

Procédez à des corrections précises de la luminosité et des tons, parmi lesquelles des ajustements de la luminosité ou du contraste global de l'image, ainsi que des valeurs des zones de lumière et d'ombre (histogramme) ou de l'équilibre (courbe de tonalité).

➡ Boutons de réglage des couleurs

• Zoom

Permet d'effectuer un zoom avant sur un cadre ou sur l'image dans la zone définie par un cadre de découpe (zone de numérisation). Une fois le zoom avant effectué, le bouton **Zoom** devient **Annuler**. Cliquez sur le bouton **Annuler** pour ramener l'affichage à son état non agrandi.

Vue en miniature

Lorsque plusieurs images sont affichées dans la vue des miniatures, un clic sur ce bouton permet

d'effectuer un zoom avant sur le cadre sélectionné. Cliquez sur les boutons  (Défilement des cadres) au bas de l'écran pour afficher le cadre précédent ou le cadre suivant.

Remarque

- Vous pouvez également effectuer un zoom avant sur une image en double-cliquant sur son cadre. Double-cliquez à nouveau sur le cadre pour rétablir son état d'origine (non agrandi).

Vue de l'image entière

Numérise à nouveau en haute résolution l'image dans la zone définie par un cadre de découpe.

Remarque

- Le bouton **Zoom** permet de renumériser l'image et d'afficher son aperçu en haute résolution.

- Le bouton  (Agrandir/Réduire) dans la barre d'outils effectue un zoom avant rapide dans l'aperçu de l'image. Cependant, la résolution de l'image affichée est faible.

• Aperçu

Permet d'effectuer une numérisation d'essai.

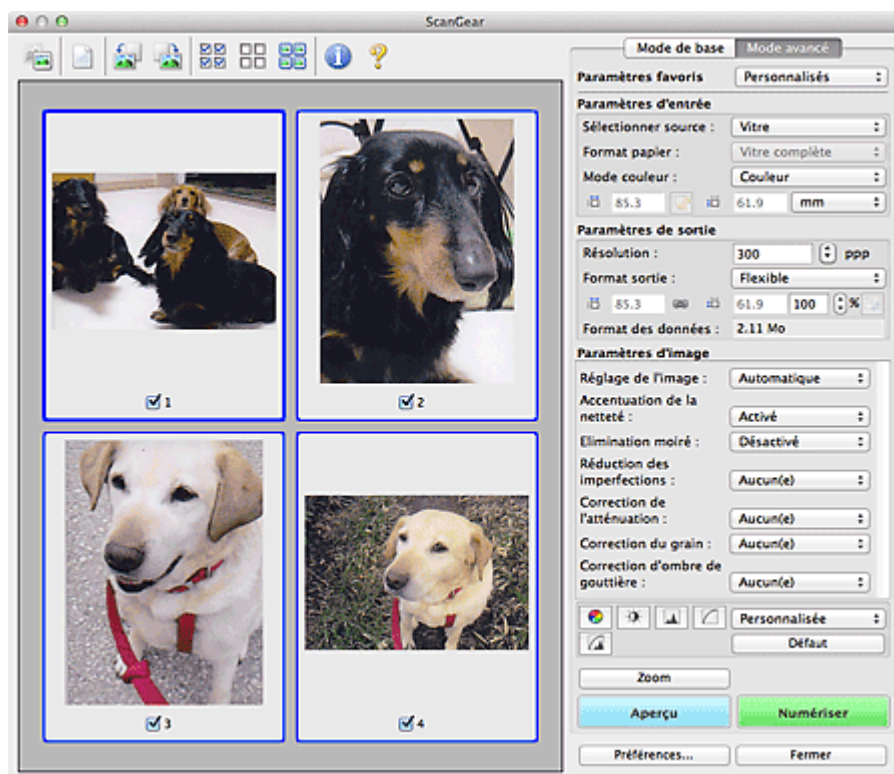

• Numériser

Permet de démarrer la numérisation.

Remarque

- Une fois la numérisation lancée, la barre de progression apparaît. Cliquez sur **Annuler** pour annuler la numérisation.
- Lorsque la numérisation est terminée, une boîte de dialogue vous invitant à sélectionner l'opération suivante s'ouvre. Suivez les instructions de l'invite. Pour en savoir plus, consultez la rubrique **État de la boîte de dialogue ScanGear après numérisation** de l'« Onglet **Numériser** » (boîte de dialogue **Préférences**).
- Le traitement de l'image peut prendre du temps si la taille globale des images à numériser est supérieure à une certaine taille. Si tel est le cas, un message d'avertissement s'affiche. Il est généralement conseillé de réduire la taille globale. Pour continuer, effectuez la numérisation dans la vue de l'image entière.

• Préférences...

Ouvre la boîte de dialogue **Préférences** dans laquelle vous pouvez définir des paramètres de numérisation/d'aperçu avancés.

➔ [Boîte de dialogue Préférences](#)

• Fermer

Permet de fermer ScanGear (pilote du scanner).

(2) Barre d'outils

• Barre d'outils

Vous pouvez ajuster ou faire pivoter les aperçus des images. Les boutons affichés dans la barre d'outils varient selon la vue.

Vue en miniature



Vue de l'image entière



-  (Miniature) /  (Image entière)

Active la vue dans la zone d'aperçu.

➔ Zone d'aperçu

-  (Effacer)

Supprime l'image d'aperçu de la zone d'aperçu.

Ce bouton réinitialise également les paramètres de barre d'outils et de tonalité.

-  (Découper)

Permet de spécifier la zone de numérisation en faisant glisser la souris.

-  (Déplacer l'image)

Si l'image agrandie ne tient pas dans la zone d'aperçu, permet de faire glisser l'image jusqu'à ce que la partie voulue apparaisse. Vous pouvez également déplacer l'image à l'aide des barres de défilement.

-  (Agrandir/Réduire)

Permet d'effectuer un zoom avant dans la zone d'aperçu en cliquant sur l'image. Cliquez tout en appuyant sur le bouton Option sur l'image à réduire.

-  (Pivoter à gauche)

Fait pivoter l'aperçu de l'image de 90 degrés dans le sens inverse des aiguilles d'une montre.

- Le résultat est pris en compte dans l'image numérisée.

- Lorsque vous affichez de nouveau l'aperçu, l'état d'origine de l'image est rétabli.

-  (Pivoter à droite)

Fait pivoter l'aperçu de l'image de 90 degrés dans le sens des aiguilles d'une montre.

- Le résultat est pris en compte dans l'image numérisée.

- Lorsque vous affichez de nouveau l'aperçu, l'état d'origine de l'image est rétabli.

-  (Ajustement automatique)

Affiche et ajuste automatiquement le cadre de découpe au format du document affiché dans la zone d'aperçu. La zone de numérisation est réduite chaque fois que vous cliquez sur ce bouton si le cadre de découpe comporte des zones pouvant être découpées.

-  (Sélectionner tous les cadres)

Disponible lorsqu'au moins deux cadres de découpe sont affichés.

Coche les cases de l'image dans la vue en miniature.

-  (Désélectionner tous les cadres)

Disponible lorsqu'au moins deux cadres de découpe sont affichés.

Décoche les cases de l'image dans la vue en miniature.

-  (Sélectionner tous les cadres)

Disponible lorsqu'au moins deux cadres de découpe sont affichés.

Permet de sélectionner les images dans la vue en miniature et de les encadrer en bleu.



(Sélectionner tous les cadres de découpe)

Disponible lorsqu'au moins deux cadres de découpe sont définis.

Affiche les cadres de découpe en pointillés épais et applique les paramètres à tous les cadres de découpe.



- **(Supprimer cadre de découpe)**

Supprime le cadre de découpe sélectionné.



- **(Informations)**

Affiche la version de ScanGear et les paramètres de numérisation actuels (type de document, etc.).



- **(Ouvrir le guide)**

Ouvre cette page.

(3) Zone d'aperçu

- **Zone d'aperçu**

Endroit où une image test apparaît après avoir cliqué sur **Aperçu**. Vous pouvez également vérifier le résultat des paramètres (corrections d'image, réglage des couleurs, etc.) définis dans « [Boutons et paramètres](#) ».



Lorsque l'icône (Miniature) est affichée dans la barre d'outils

Les cadres de découpe sont spécifiés conformément au format du document, et les miniatures des images numérisées s'affichent. Seules les images dont la case à cocher est activée sont numérisées.



Remarque

- Lorsque plusieurs images sont prévisualisées, différents contours indiquent des états de sélection différents.
 - Cadre mis en évidence (contour bleu épais) : les paramètres affichés s'appliquent.
 - Cadre sélectionné (contour bleu fin) : les paramètres sont appliqués simultanément au cadre mis en évidence et aux cadres sélectionnés. Vous pouvez sélectionner plusieurs images en cliquant sur celles-ci tout en appuyant sur la touche Commande.
 - Non sélectionné (pas de contour) : les paramètres ne sont pas appliqués.



Lorsque l'icône (Image entière) est affichée dans la barre d'outils

Les éléments placés sur la vitre sont numérisés et affichés en tant qu'image unique. Toutes les parties incluses dans les cadres de découpe sont numérisées.

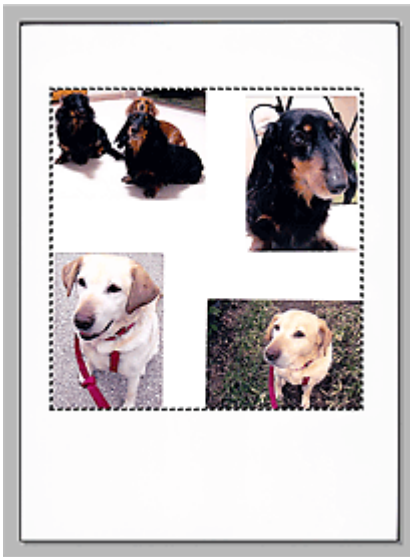

Remarque

- Vous pouvez spécifier le cadre de découpe sur l'image affichée. Dans la vue en miniature, vous ne pouvez créer qu'un cadre de découpe par image. Dans la vue de l'image entière, vous pouvez créer plusieurs cadres de découpe.

➔ [Ajustement des cadres de découpe](#)

Rubrique connexe

- [Numérisation en Mode avancé](#)

[Haut de la page ▲](#)

Paramètres d'entrée

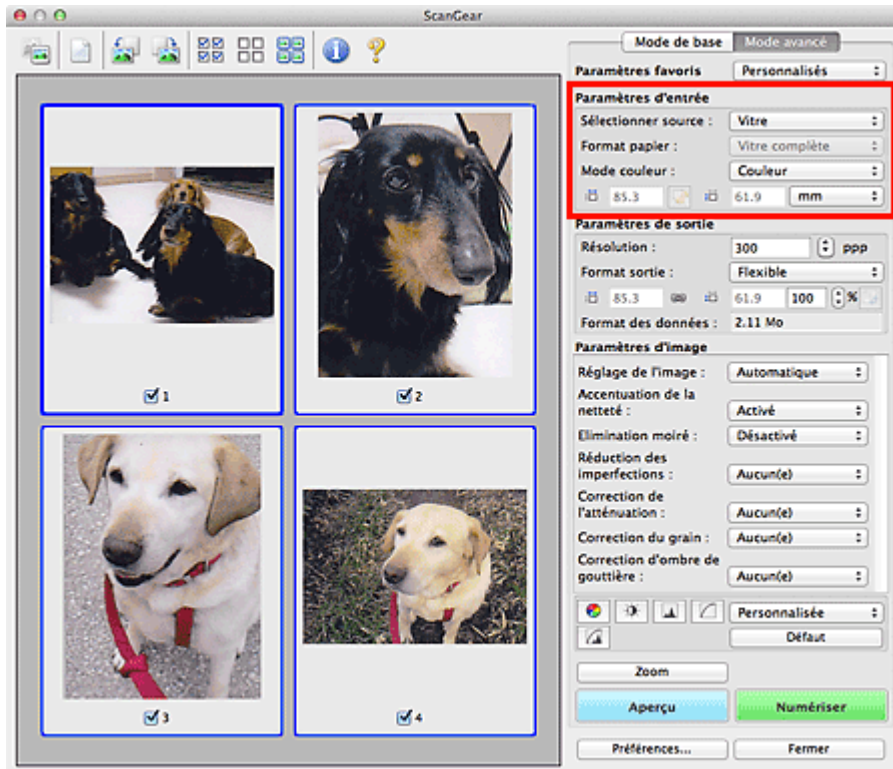

Paramètres d'entrée permet de définir les éléments suivants :

- **Sélectionner source**

Le type du document à numériser s'affiche dans cette zone.

- **Format papier**



Sélectionnez le format du document à numériser. Ce paramètre est disponible uniquement dans la vue de l'image entière.

Lorsque vous sélectionnez un format, la zone d'aperçu change.

Important

- Certaines applications sont limitées par rapport à la quantité de données numérisées qu'elles peuvent recevoir. Les plages de numérisation disponibles sont les suivantes :
 - 21 000 pixels x 30 000 pixels au maximum
- Si vous modifiez le paramètre **Format papier** après l'affichage de l'aperçu, l'aperçu est supprimé.

Remarque

- Si vous ne savez pas quelle taille sélectionner pour **Format papier**, définissez le paramètre **Format papier** sur **Vitre complète**, puis mesurez la taille du document et saisissez les valeurs dans  (Largeur) et  (Hauteur).

- **Mode couleur**

Sélectionnez le mode de numérisation du document.

- **Couleur**

Sélectionnez ce mode pour numériser des documents couleur ou pour créer des images couleur. Ce mode permet d'obtenir l'image avec 256 niveaux (8 bits) pour R(ouge), V(ert) et B(leu).

- **Niveaux de gris**

Sélectionnez ce mode pour numériser des photographies noir et blanc ou pour créer des images en noir et blanc. Ce mode permet d'obtenir l'image avec 256 niveaux (8 bits) en noir et blanc.

- **Noir et blanc**



Sélectionnez ce mode pour numériser des photos et documents en noir et blanc. Ce mode permet d'obtenir l'image en noir et blanc. À des niveaux précis (niveau de seuil), le contraste de l'image est divisé en noir et blanc, et affiché en deux couleurs. Vous pouvez définir le niveau de seuil avec le



bouton  (Seuil).

- **Format d'entrée**

Dans la vue en miniature, le format des documents découpés est affiché après l'aperçu.

Dans la vue de l'image entière, le **Format papier** est affiché avant l'aperçu et le format du cadre de découpe (zone de numérisation) est affichée après.

Vous pouvez ajuster le cadre de découpe en saisissant des valeurs dans  (Largeur) et  (Hauteur).

Cliquez sur  (Modifier proportions) et sélectionnez  (Conserver proportions) pour conserver les proportions lorsque vous spécifiez la taille du cadre de découpe.

Important

- Les réglages des paramètres d'entrée sont disponibles uniquement si **Format sortie** est défini sur **Flexible** dans **Paramètres de sortie**. Si vous choisissez un format autre que **Flexible**, un cadre de découpe apparaît ; sa dimension est calculée en fonction des paramètres indiqués dans **Format sortie** et **Résolution**, et ses proportions sont fixes.

Remarque

- Les valeurs que vous saisissez seront comprises dans les formats de documents sélectionnés. Le format minimal est de 96 pixels x 96 pixels si la **Résolution** est définie sur 600 ppp à l'échelle 100 %.
- En cas d'ajustement automatique dans la vue de l'image entière, les proportions sont conservées car le format est prioritaire sur les autres paramètres.
- Consultez la section « [Ajustement des cadres de découpe](#) » pour plus d'informations sur les cadres de découpe.

Haut de la page ▲

Paramètres de sortie

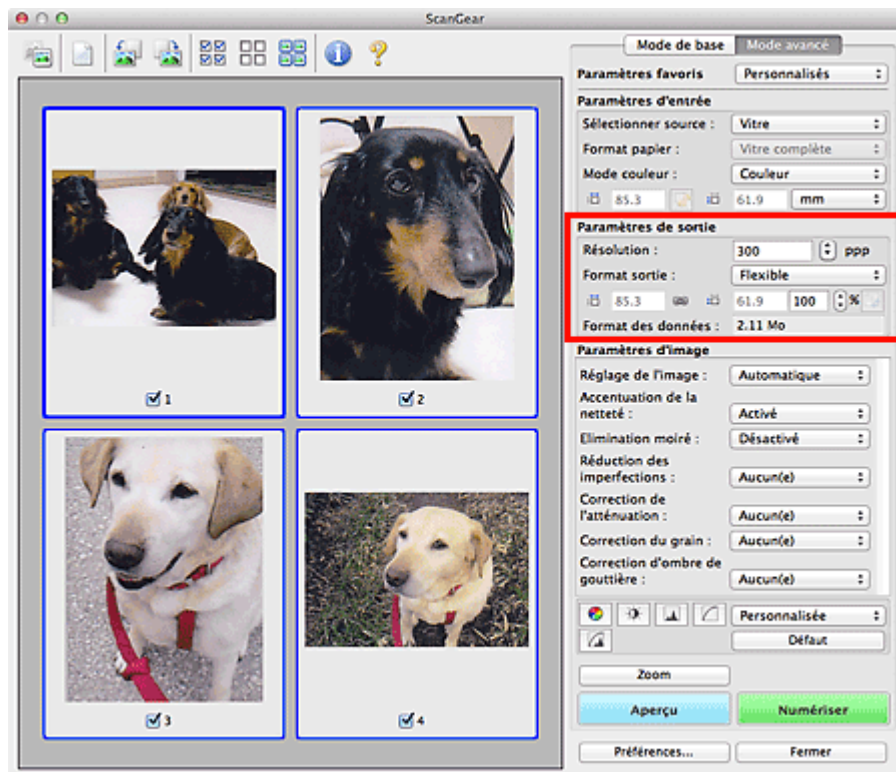

Paramètres de sortie permet de définir les éléments suivants :

- **Résolution**

Sélectionnez la résolution de la numérisation.

Plus la résolution (valeur) choisie est élevée, plus l'image est précise.

Choisissez une résolution via les options affichées en cliquant sur le bouton. Vous pouvez également saisir une valeur comprise entre 25 et 19 200 ppp (par incrément de 1 ppp).

➔ Résolution

- **Format sortie**

Sélectionnez le format de sortie.

Sélectionnez **Flexible** pour définir un format personnalisé ou sélectionnez un format d'impression ou d'affichage. Sélectionnez **Ajouter/Supprimer...** pour définir le format personnalisé et l'enregistrer comme nouvelle option de format de sortie.

- **Flexible**

Vous pouvez indiquer la résolution et l'échelle, et ajuster les cadres de découpe (zones de numérisation).



Vue en miniature

Faites glisser la souris sur une miniature pour afficher un cadre de découpe. Quand un cadre de découpe est affiché, seule la partie qu'il contient est numérisée. Lorsque qu'aucun cadre de découpe n'est affiché, chaque cadre est numérisé indépendamment.



Vue de l'image entière

Si aucun cadre de découpe n'apparaît, toute la zone d'aperçu est numérisée. Quand un cadre de découpe est affiché, seule la partie qu'il contient est numérisée.

 **Remarque**

- Pour agrandir/réduire l'image numérisée, entrez des valeurs dans les champs  (Largeur) et  (Hauteur) dans **Paramètres de sortie** ou spécifiez une valeur (par incréments de 1 %) dans %. Bien que la valeur maximale disponible pour % dépende de la **Résolution**, elle peut être définie jusqu'à 19 200 ppp (valeur maximale disponible pour la résolution).

• Format de papier (L, A4, etc.) et Taille d'écran (1024 x 768 pixels, etc.)

Vous ne pouvez pas spécifier  (Largeur),  (Hauteur), ni l'échelle. L'aperçu de l'image est découpé conformément au format de sortie et à la résolution sélectionnés. La partie contenue dans le cadre de découpe est numérisée à la taille du format de papier/de l'écran sélectionné. Vous pouvez faire glisser le cadre de découpe pour l'agrandir, le réduire ou le déplacer en conservant ses proportions.

• Ajouter/Supprimer...

Permet d'ouvrir la boîte de dialogue **Ajouter/supprimer le format de sortie** dans laquelle vous pouvez spécifier les formats de sortie personnalisés.

La boîte de dialogue 'Ajouter/supprimer le format de sortie' est divisée en deux sections principales. À gauche, il y a des champs de saisie : 'Destination' (menu déroulant sur 'Impression'), 'Nom du format de sortie' (champ texte avec 'Nouveau paramètre'), 'Largeur' (champ numérique '127.0'), 'Hauteur' (champ numérique '89.0') et 'Unité' (menu déroulant sur 'mm'). En dessous de ces champs se trouvent les boutons 'Ajouter' et 'Supprimer'. À droite, une zone intitulée 'Liste des formats de sortie' est actuellement vide. En bas de la boîte, il y a deux boutons : 'Enregistrer' et 'Annuler'.

Dans la boîte de dialogue **Ajouter/supprimer le format de sortie**, vous pouvez indiquer plusieurs tailles de sortie et les enregistrer simultanément. Les éléments enregistrés s'affichent dans la liste **Format sortie** et peuvent être sélectionnés tout comme les éléments prédéfinis.

Ajouter

Pour ajouter un format, sélectionnez **Impression** ou **Affichage de l'image** dans **Destination**, puis entrez le **Nom du format de sortie**, la **Largeur** et la **Hauteur**, et cliquez sur **Ajouter**. Dans **Unité**, choisissez **pouces** ou **mm** si vous sélectionnez **Impression** dans **Destination**, mais vous ne pouvez sélectionner **pixels** que si vous sélectionnez **Affichage de l'image** dans **Destination**. Le nom du format ajouté figure dans la **Liste des formats de sortie**.

Cliquez sur **Enregistrer** pour enregistrer les éléments figurant dans la **Liste des formats de sortie**.

Supprimer

Pour supprimer un élément, sélectionnez-le dans la **Liste des formats de sortie** et cliquez sur **Supprimer**. Cliquez sur **Enregistrer** pour enregistrer les éléments figurant dans la **Liste des formats de sortie**.

Important

- Vous ne pouvez pas supprimer des formats de sortie prédéfinis comme **A4** et **1024 x 768 pixels**.

Remarque

- Enregistrez jusqu'à 10 éléments pour chaque destination.
- Un message d'erreur s'affiche lorsque vous saisissez une valeur non comprise dans la plage du paramètre. Saisissez une valeur comprise dans la plage affichée dans le message.

Remarque

- Consultez la section « **Ajustement des cadres de découpe** » pour plus d'informations sur les cadres de découpe.
- Pour plus de détails sur le mode d'affichage initial du cadre de découpe sur une image d'aperçu, consultez la section **Cadre de découpe sur les images d'aperçu** de l'« **Onglet Aperçu** » (boîte de dialogue **Préférences**).



- **(Commuter les proportions)**

Disponible si **Format sortie** est défini sur tout autre paramètre que **Flexible**.

Cliquez sur ce bouton pour faire pivoter le cadre de découpe. Cliquez à nouveau pour lui rendre son orientation d'origine.

- **Format des données**

La taille du fichier d'image d'aperçu pour un enregistrement au format TIFF non compressé est affichée.



Remarque

- Si le fichier dépasse une certaine taille, la valeur s'affiche en rouge. Si tel est le cas, un message d'avertissement s'affiche lorsque vous cliquez sur **Numériser**. Il est recommandé de régler ces paramètres afin de réduire le **Format des données**. Pour continuer, effectuez la numérisation dans la vue de l'image entière.
-

[Haut de la page ▲](#)

Paramètres d'image

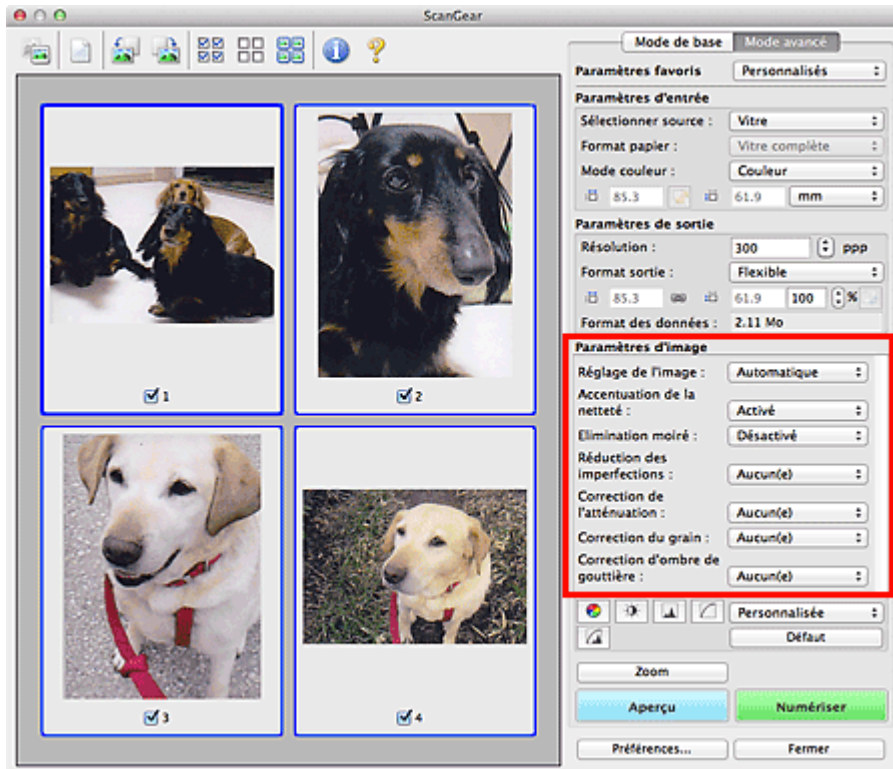

Important

- N'appliquez pas ces fonctions aux images sans moiré, imperfections ou couleurs ternies. Le ton de couleurs peut être affecté.
- Les résultats de la correction d'image peut différer de l'image de l'aperçu.

Remarque

- Les paramètres qu'il est possible de sélectionner dépendent des paramètres du **Mode couleur**.
- La numérisation peut être plus longue que d'habitude lorsque vous utilisez **Paramètres d'image**.

Paramètres d'image permet de définir les éléments suivants :

• Réglage de l'image

Si le réglage de l'image est défini, la luminosité dans la zone spécifiée de l'image est optimisée. Les images peuvent être réglées selon le type de document détecté automatiquement ou le type de document spécifié. Le résultat du réglage se reflète sur toute l'image.

• Aucun(e)

Le réglage de l'image ne sera pas appliqué.

• Automatique

Permet d'appliquer la fonction de réglage de l'image en détectant automatiquement le type du document. Il est généralement recommandé de sélectionner ce paramètre.

• Photo

Applique le réglage de l'image approprié aux photos.

• Magazine

Applique le réglage de l'image approprié aux magazines.

- **Document**

Applique le réglage de l'image approprié aux documents texte.

Important

- Vous pouvez définir le paramètre **Réglage de l'image** après l'aperçu.
- Vous pouvez configurer ce paramètre lorsque **Recommandés** est sélectionné dans l'onglet **Paramètres de couleur** de la boîte de dialogue **Préférences**.

Remarque

- Si l'image n'est pas correctement réglée avec **Automatique**, spécifiez le type du document.
- La tonalité des couleurs peut varier par rapport à l'image source en raison de la fonction Réglage de l'image. Dans ce cas, définissez **Réglage de l'image** sur **Aucun(e)**.

- **Réduction de la transparence**

Utilisez cette fonction pour réduire la transparence des documents imprimés en recto verso ou pour éclaircir la couleur de base sur le papier recyclé et sur d'autres papiers en couleur lors de la numérisation.

- **Désactivé**

La transparence ne sera pas réduite.

- **Activé**

Sélectionnez ce paramètre pour réduire la transparence des documents imprimés en recto verso ou pour éclaircir la couleur de base. Il est généralement recommandé de sélectionner ce paramètre.

Important

- Vous pouvez définir **Réduction de la transparence** lorsque **Recommandés** est sélectionné dans l'onglet **Paramètres de couleur** de la boîte de dialogue **Préférences** et lorsque **Document** ou **Magazine** est sélectionné pour **Réglage de l'image**.

- **Accentuation de la netteté**

Lorsque ce paramètre est défini sur **Activé**, le contour des sujets est amélioré pour augmenter la netteté de l'image.

- **Elimination moiré**

Les images et les photographies imprimées sont affichées sous la forme d'un ensemble de petits points. Le « moiré » est un phénomène qui produit un dégradé non uniforme ou un motif rayé lors de la numérisation de photos ou d'images imprimées avec des petits points. La fonction **Elimination moiré** permet de réduire cet effet de moiré.

Remarque

- Même si **Elimination moiré** est défini sur **Activé**, un effet de moiré risque de subsister si l'option **Accentuation de la netteté** est également définie sur **Activé**. Dans ce cas, définissez l'option **Accentuation de la netteté** sur **Désactivé**.

- **Réduction des imperfections**

Les photographies numérisées peuvent contenir des points blancs dus à des imperfections. Cette fonction permet de réduire ces défauts.

- **Aucun(e)**

La poussière et les rayures ne seront pas réduites.

- **Faible**

Sélectionnez cette option pour réduire la présence de petites poussières et rayures. Les traces les plus importantes peuvent subsister.

- **Moyenne**

Il est généralement recommandé de sélectionner ce paramètre.

- **Elevé**

Sélectionnez cette option pour réduire la présence de poussières et rayures importantes. Cependant, des traces du processus de réduction peuvent subsister ou des parties détaillées de

l'image risquent d'être supprimées.

Important

- Cette fonction peut ne pas être efficace pour certains types de photos.

Remarque

- Il est recommandé de sélectionner **Aucun(e)** lorsque vous numérisez des supports imprimés.

• Correction de l'atténuation

Utilisez cette fonction pour corriger les photos ternies par le temps ou qui ont une dominante de couleur. Une dominante de couleur est un phénomène par lequel une couleur spécifique affecte toute l'image à cause du temps ou de couleurs ambiantes vives.

- **Aucun(e)**

La correction de l'atténuation ne sera pas appliquée.

- **Faible**

Sélectionnez cette option pour corriger un ternissement et une dominante de couleur faibles.

- **Moyenne**

Il est généralement recommandé de sélectionner ce paramètre.

- **Elevé**

Sélectionnez cette option pour corriger un ternissement et une dominante de couleur importants. Ce paramètre peut affecter la tonalité de l'image.

Important

- Vous pouvez configurer le paramètre **Correction de l'atténuation** après l'aperçu.
- Vous pouvez configurer ce paramètre lorsque **Recommandés** est sélectionné dans l'onglet **Paramètres de couleur** de la boîte de dialogue **Préférences**.
- La **Correction de l'atténuation** peut ne pas être efficace si la zone numérisée est trop petite.

• Correction du grain

Utilisez cette fonction pour réduire l'aspect granuleux (rugosité) des photos réalisées à l'aide d'un film à haute sensibilité.

- **Aucun(e)**

L'aspect granuleux ne sera pas réduit.

- **Faible**

Sélectionnez cette option lorsque la photo est légèrement granuleuse.

- **Moyenne**

Il est généralement recommandé de sélectionner ce paramètre.

- **Elevé**

Sélectionnez cette option lorsque la photo est très granuleuse. Les dégradés et la netteté de l'image peuvent être affectés.

Important

- La **Correction du grain** peut ne pas être efficace si la zone numérisée est trop petite.

• Correction d'ombre de gouttière

Utilisez cette fonction pour corriger les ombres qui apparaissent entre les pages lors de la numérisation de brochures.

Lorsque vous définissez l'option **Correction d'ombre de gouttière** dans l'aperçu de l'image, le résultat est répercuté. Affichez un aperçu des effets avant la numérisation, les résultats pouvant varier en fonction du type de document et des pressions effectuées.

Le texte/ligne effacé ou flou dû à des pages courbées n'est pas corrigé.

- **Aucun(e)**

L'ombre de gouttière ne sera pas corrigée.

- **Faible**

Sélectionnez cette option lorsque l'effet est trop élevé avec le réglage Moyenne.

- **Moyenne**

Il est généralement recommandé de sélectionner ce paramètre.

- **Elevé**

Sélectionnez cette option lorsque l'effet est trop faible avec le réglage Moyenne.

▶ Important

- Ne placez pas d'éléments d'un poids supérieur à 2,0 kg (4,4 livres) sur la vitre. N'exercez pas de pression supérieure à 2,0 kg (4,4 livres) sur le document. Si vous appuyez trop lourdement, le scanner peut ne pas fonctionner correctement ou vous risquez de casser la vitre.
- Alignez le document avec les bords de la vitre. Dans le cas contraire, l'ombre ne sera pas corrigée correctement.



- Les ombres peuvent ne pas être corrigées correctement en fonction du document. Si l'arrière-plan de la page n'est pas blanc, des ombres peuvent ne pas être détectées correctement ou ne pas être détectées du tout.
- Lors de la numérisation, appuyez sur la reliure en exerçant la même pression que pour la réalisation de l'aperçu de la numérisation. Si la reliure n'est pas à plat, l'ombre ne sera pas corrigée correctement.



- Le positionnement du document dépend du modèle du scanner et du document à numériser.

📖 Remarque

- Couvrez le document d'un tissu sombre si des points blancs, des stries ou des motifs colorés apparaissent dans le résultat final de la numérisation à cause de la lumière environnante qui filtre entre le document et la vitre d'exposition.
- Si l'ombre n'est pas corrigée correctement, ajustez le cadre de découpe (zone de numérisation) sur l'image d'aperçu.

➡ [Ajustement des cadres de découpe](#)

S931

ScanGear

Boutons de réglage des couleurs

Les boutons de réglage des couleurs vous permettent de procéder à des corrections précises de la luminosité et des tons, parmi lesquelles des ajustements de la luminosité ou du contraste global de l'image, ainsi que des valeurs des zones de lumière et d'ombre (histogramme) ou de l'équilibre (courbe de tonalité).

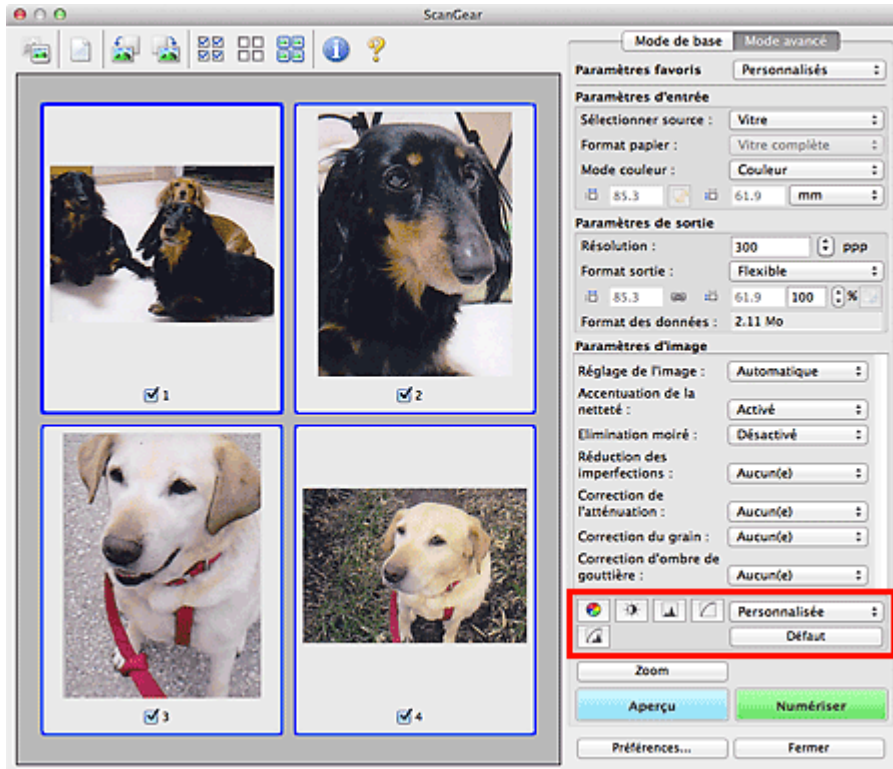

Important

- Les boutons de réglage des couleurs ne sont pas disponibles si vous sélectionnez **Correspondance des couleurs** dans l'onglet **Paramètres de couleur** de la boîte de dialogue **Préférences**.

Remarque

- Les paramètres qu'il est possible de sélectionner dépendent des paramètres du **Mode couleur**.
- Lorsque vous ajustez l'image grâce aux boutons de réglage des couleurs, les résultats seront reflétés dans l'image d'aperçu.

Cliquez sur le bouton de réglage des couleurs pour définir les éléments suivants :

-  **(Saturation/Équilibre des couleurs)**

Ajustez la saturation (l'éclat) et la tonalité des couleurs de l'image. Cette fonction permet d'éclaircir les couleurs qui ont été ternies par le temps ou à dominante de couleur. Une dominante de couleur est un phénomène par lequel une couleur spécifique affecte toute l'image à cause du temps ou de couleurs ambiantes vives.

→ Ajustement de la saturation et de l'équilibre des couleurs

-  **(Luminosité/Contraste)**

Ajustez la luminosité et le contraste de l'image. Si l'image est trop sombre ou trop claire, ou si la qualité d'image est terne à cause d'un manque de contraste, vous pouvez régler les niveaux de luminosité et

de contraste.

➡ Ajustement de la luminosité et du contraste



(Histogramme)

Un histogramme vous permet de visualiser la concentration de données à chaque niveau de luminosité d'une image. Vous pouvez spécifier le niveau le plus clair (zone de lumière) ou le plus sombre (zone d'ombre) d'une image, couper les niveaux et étendre la tonalité intermédiaire de l'image.

➡ Ajustement de l'histogramme



(Paramètres de courbe de tonalité)

Ajustez la luminosité d'une image en modifiant le graphique (courbe de tonalité) qui indique l'équilibre entre l'entrée et la sortie des tonalités. Vous pouvez régler avec précision la luminosité d'une zone spécifique.

➡ Ajustement de la courbe de tonalité



(Contrôle final)

Procédez à une vérification finale des réglages de couleur. La courbe de tonalité synthétisée finale et l'histogramme provenant du traitement d'image s'affichent. Aucun réglage n'est requis dans cet écran.

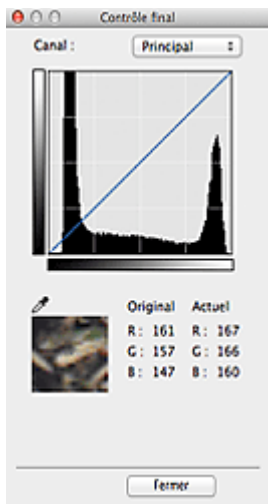

- Pour une image couleur, sélectionnez une couleur pour régler le **Rouge**, le **Vert** ou le **Bleu** dans **Canal** ou sélectionnez **Principal** pour sélectionner les trois couleurs en même temps.
- Si vous placez le curseur sur l'aperçu de l'image, la portion est agrandie et ses valeurs RVB avant et après le réglage s'affichent (seulement la valeur L si **Mode couleur** est défini sur **Niveaux de gris**).



(Seuil)

Définissez la limite (seuil) qui sépare le blanc et le noir. En réglant le niveau de seuil, vous pouvez améliorer la netteté du texte d'un document ou réduire la transparence dans les journaux.

➡ Paramétrage du seuil

• Personnalisée

Vous pouvez nommer et enregistrer un ensemble de paramètres de courbe de tonalité et de seuil créés à l'aide des boutons de réglage des couleurs.

Sélectionnez **Ajouter/Supprimer...** dans le menu déroulant. Lorsque le **Mode couleur** est défini sur n'importe quel paramètre sauf sur **Noir et blanc**, la boîte de dialogue **Ajouter/Supprimer les paramètres de la courbe de tonalité** s'ouvre. Lorsque le **Mode couleur** est défini sur **Noir et blanc**, la boîte de dialogue **Ajouter/supprimer des paramètres de seuil** s'ouvre.

Ajouter/Supprimer les paramètres de la courbe de tonalité

Nom du paramètre :
Nouveau paramètre

Liste des paramètres de courbe de tonalité :

Ajouter Supprimer

Enregistrer Annuler

Saisissez le **Nom du paramètre** et cliquez sur **Ajouter**. Le nom s'affiche dans **Liste des paramètres de courbe de tonalité** ou **Liste des paramètres de seuil**.

Cliquez sur **Enregistrer**.

Vous pouvez également charger les paramètres de courbe de tonalité et de seuil et les appliquer à l'aperçu de l'image. Pour charger les paramètres, sélectionnez l'élément enregistré dans le menu contextuel.

Pour supprimer un élément, sélectionnez-le dans **Liste des paramètres de courbe de tonalité** ou **Liste des paramètres de seuil** et cliquez sur **Supprimer**. Cliquez sur **Enregistrer** pour enregistrer les paramètres affichés dans la **Liste des paramètres de courbe de tonalité** ou la **Liste des paramètres de seuil**.

Remarque

- Enregistrez jusqu'à 20 éléments.
-

• Défaut

Réinitialisez tous les réglages (saturation/équilibre des couleurs, luminosité/contraste, histogramme et courbe de tonalités).

[Haut de la page ▲](#)

Boîte de dialogue Préférences

Cliquez sur **Préférences...** dans l'écran ScanGear (pilote du scanner) pour ouvrir la boîte de dialogue **Préférences**.

Dans la boîte de dialogue **Préférences** vous pouvez définir les paramètres avancés des fonctions de ScanGear via les onglets **Scanner**, **Aperçu**, **Numériser** et **Paramètres de couleur**.

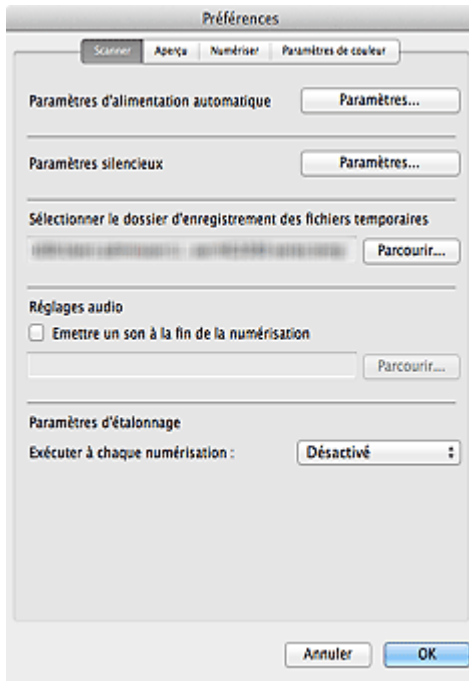

Onglet Scanner

Permet de définir le mode silencieux, les paramètres d'alimentation automatique, le dossier dans lequel enregistrer temporairement les images, ainsi qu'un fichier son à lire pendant ou à la fin de la numérisation.

➡ Onglet Scanner

Onglet Aperçu

Permet de sélectionner les opérations à effectuer dans l'Aperçu lorsque ScanGear est lancé, et d'indiquer le type d'affichage des cadres de découpe après la prévisualisation des images, ainsi que le cadre de découpe pour les miniatures des documents numérisés.

➡ Onglet Aperçu

Onglet Numériser

Permet de sélectionner l'action à entreprendre avec ScanGear après la numérisation des images.

➡ Onglet Numériser

Onglet Paramètres de couleur

Permet de sélectionner le mode de réglage des couleurs et de spécifier la valeur gamma du moniteur.

➡ Onglet Paramètres de couleur

S933

ScanGear

Onglet Scanner

Dans l'onglet **Scanner**, vous pouvez spécifier les paramètres suivants.

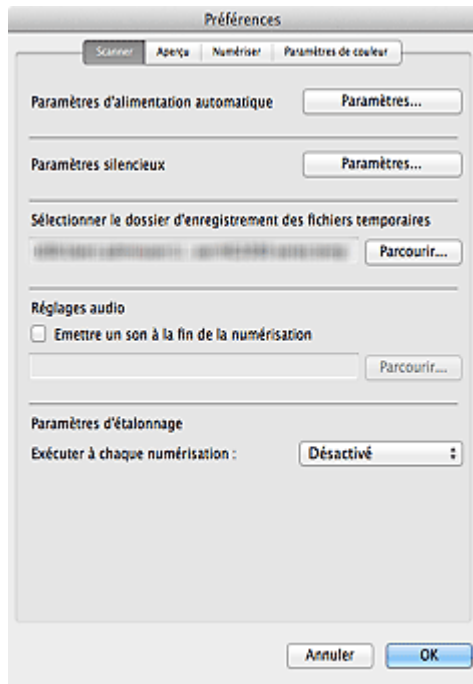

• Paramètres d'alimentation automatique

Vous pouvez configurer la mise sous/hors tension automatique de la machine. Cliquez sur **Paramètres...** pour effectuer la configuration.

Remarque

- Si la machine est hors tension ou que la communication bidirectionnelle est désactivée, un message apparaît indiquant que l'ordinateur ne peut pas obtenir l'état de la machine. Dans ce cas, cliquez sur **OK** pour quitter ScanGear (pilote du scanner).

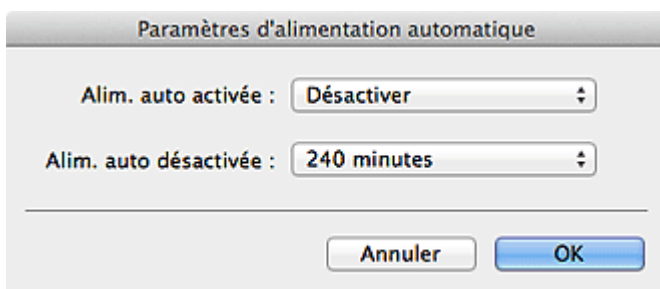

• Alim. auto activée

Sélectionnez **Activer** pour mettre automatiquement sous tension la machine en cas de réception de données.

• Alim. auto désactivée

Spécifiez le délai de mise hors tension dans la liste. Si la période s'écoule sans qu'aucune donnée à imprimer ne soit reçue, la machine est automatiquement mise hors tension.

Important

- Si vous utilisez un modèle compatible réseau en le connectant à un réseau, la machine ne se met pas automatiquement hors tension même si **Alim. auto désactivée** est défini.

• Paramètres silencieux

Le mode silencieux permet de réduire le bruit de fonctionnement de cette machine. Utilisez cette fonction lorsque vous souhaitez réduire le bruit de fonctionnement (si vous numérisez ou imprimez la nuit, par exemple).

Cliquez sur **Paramètres...** pour définir le mode silencieux.

Remarque

- Vous pouvez définir le mode silencieux à partir du panneau de contrôle de la machine, du pilote de l'imprimante ou de ScanGear.
Quelle que soit la solution choisie, celui-ci s'applique aux opérations réalisées à partir du panneau de contrôle de la machine ou lors des procédures d'impression et de numérisation depuis l'ordinateur, etc.
- La numérisation ou l'impression peut être plus longue que d'habitude lorsque cette fonction est utilisée.

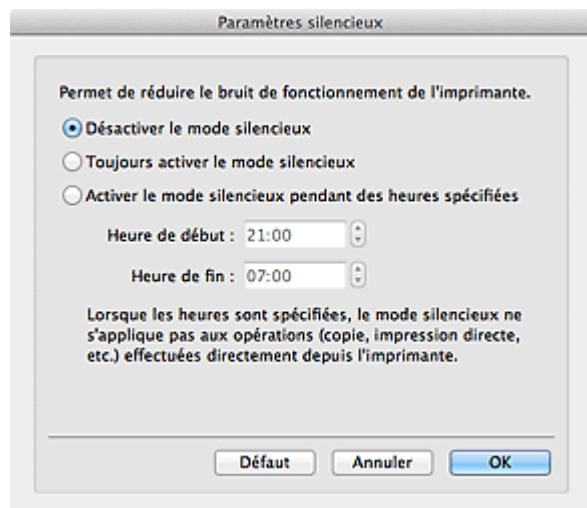

• Désactiver le mode silencieux

Sélectionnez cette option pour utiliser la machine avec un bruit de fonctionnement normal.

• Toujours activer le mode silencieux

Sélectionnez cette option pour réduire le bruit de fonctionnement de la machine.

• Activer le mode silencieux pendant des heures spécifiées

Sélectionnez cette option pour réduire le bruit de fonctionnement de la machine pendant une durée spécifiée.

Définissez la période d'activation du mode silencieux avec les paramètres **Heure de début** et **Heure de fin**.

Important

- L'heure indiquée dans **Heure de début** et celle indiquée dans **Heure de fin** doivent être différentes.
- Lorsque les heures sont spécifiées, le mode silencieux n'est pas appliqué aux opérations (copie, impression directe, etc.) exécutées directement à partir de la machine.

• Sélectionner le dossier d'enregistrement des fichiers temporaires

Affiche le dossier dans lequel vous souhaitez enregistrer les images de façon temporaire. Pour changer de dossier, cliquez sur **Parcourir...** pour en indiquer un autre.

• Réglages audio

Vous pouvez configurer la machine de manière à jouer de la musique à la fin de la numérisation.

Activez la case à cocher **Emettre un son à la fin de la numérisation**, puis cliquez sur **Parcourir...** pour choisir un fichier son.

Vous pouvez indiquer les fichiers suivants.

- Fichier MIDI (*.mid, *.midi)
- Fichier audio (*.wav, *.aif, *.aiff)
- Fichier MP3 (*.mp3)

Paramètres d'étalonnage

Si vous définissez **Exécuter à chaque numérisation** sur **Activé**, le scanner sera étalonné avant chaque prévisualisation et numérisation afin de reproduire les tonalités de couleurs appropriées dans les images numérisées.

Remarque

- Même si le paramètre **Exécuter à chaque numérisation** est défini sur **Désactivé**, le scanner peut parfois être automatiquement étalonné (par exemple, immédiatement après la mise sous tension de la machine).
 - L'opération d'étalonnage peut prendre du temps selon les capacités de votre ordinateur.
-

[Haut de la page ▲](#)

Onglet Aperçu

Dans l'onglet **Aperçu**, vous pouvez spécifier les paramètres suivants.

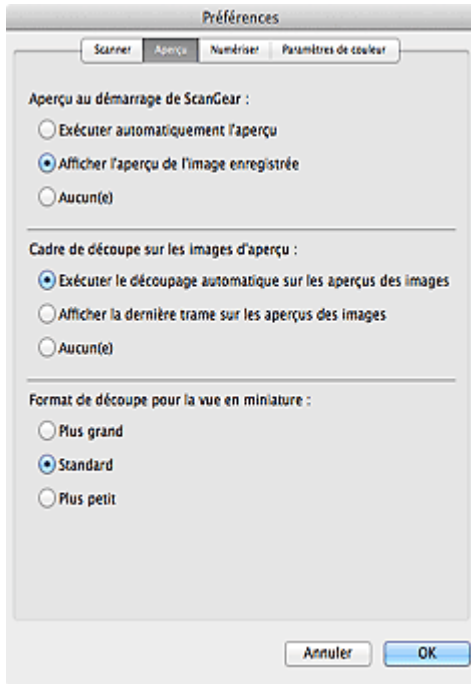

• Aperçu au démarrage de ScanGear

Sélectionnez les opérations à effectuer dans l'aperçu au démarrage de ScanGear (pilote du scanner).

• Exécuter automatiquement l'aperçu

ScanGear lance automatiquement l'aperçu au démarrage.

• Afficher l'aperçu de l'image enregistrée

Ce paramètre affiche l'aperçu affiché précédemment.

Les paramètres des boutons de réglage des couleurs, les paramètres des boutons de la barre d'outils ainsi que les paramètres de l'onglet **Mode avancé** sont également enregistrés.

• Aucun(e)

Aucun aperçu de l'image n'est affiché au démarrage.

Remarque

- Sélectionnez **Aucun(e)** si vous ne souhaitez pas enregistrer l'image de l'aperçu.

• Cadre de découpe sur les images d'aperçu

Sélectionnez le mode d'affichage des cadres de découpe après la prévisualisation des images.

• Exécuter le découpage automatique sur les aperçus des images

Le cadre de découpe (zone de numérisation) apparaît automatiquement au format de document après l'affichage de l'aperçu.

• Afficher la dernière trame sur les aperçus des images

Un cadre de découpe de la même taille que le dernier cadre utilisé s'affiche après la prévisualisation.

• Aucun(e)

Aucun cadre de découpe n'apparaît après l'affichage de l'aperçu.

- **Format de découpe pour la vue en miniature**

Sélectionnez le format de découpe pour les miniatures des documents numérisés.

- **Plus grand**

Affiche 105 % (en largeur et hauteur) de la zone affichée pour le format standard.

- **Standard**

Applique le format standard.

- **Plus petit**

Affiche 95 % (en largeur et hauteur) de la zone affichée pour le format standard.

Remarque

- Lorsque vous modifiez le paramètre **Format de découpe pour la vue en miniature**, les images dans l'aperçu sont actualisées afin de refléter le nouveau format de découpe. Lors de l'actualisation des images dans l'aperçu, les ajustements de couleur et autres paramètres appliqués à ces images sont réinitialisés.
-

Haut de la page ▲

Onglet Numériser

Dans l'onglet **Numériser**, vous pouvez spécifier les paramètres suivants.

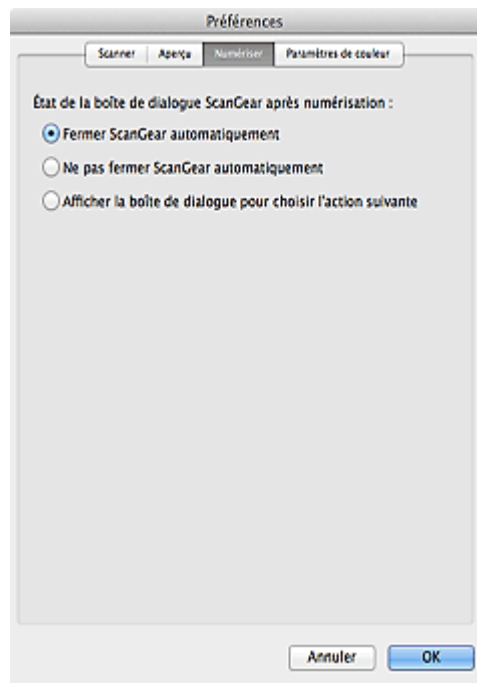

- **État de la boîte de dialogue ScanGear après numérisation**

Permet de sélectionner l'action à entreprendre avec ScanGear (pilote du scanner) après la numérisation des images.

- **Fermer ScanGear automatiquement**

Sélectionnez cette option pour revenir à l'application d'origine une fois la numérisation terminée.

- **Ne pas fermer ScanGear automatiquement**

Sélectionnez cette option pour revenir à l'écran de ScanGear afin d'effectuer une autre numérisation une fois celle-ci terminée.

- **Afficher la boîte de dialogue pour choisir l'action suivante**

Sélectionnez cette option pour ouvrir un écran et sélectionner l'opération à effectuer une fois la numérisation terminée.



Remarque

- Certaines applications ne prennent pas en charge les options **Ne pas fermer ScanGear automatiquement** ou **Afficher la boîte de dialogue pour choisir l'action suivante** sélectionnée.

Onglet Paramètres de couleur

Dans l'onglet **Paramètres de couleur**, vous pouvez spécifier les paramètres suivants.

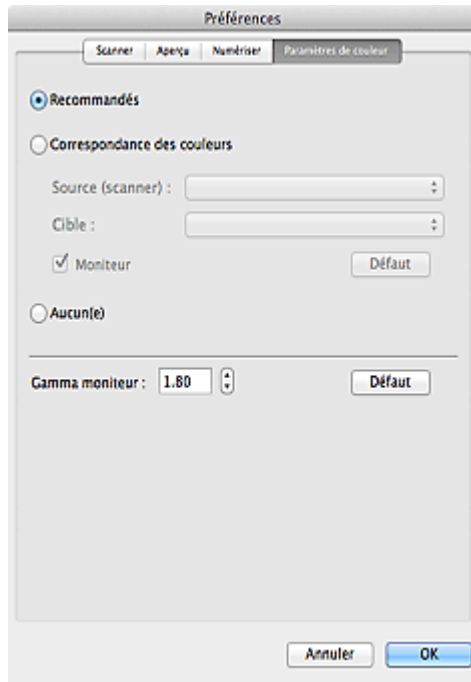

• Réglage des couleurs

Sélectionnez l'une des options suivantes.

Vous pouvez sélectionner une de ces options si la valeur de **Mode couleur** est **Couleur** ou **Niveaux de gris**.

• Recommandés

Sélectionnez ce paramètre pour reproduire à l'écran la tonalité vive du document. Il est généralement recommandé de sélectionner ce paramètre.

• Correspondance des couleurs

Sélectionnez ce paramètre pour que les couleurs du scanner, du moniteur et de l'imprimante couleur correspondent automatiquement. Vous évitez ainsi de passer du temps à faire correspondre manuellement les couleurs du moniteur et de l'imprimante.

Les boutons de réglage des couleurs seront désactivés.

Cette fonction est disponible lorsque **Mode couleur** est défini sur **Couleur**.

- **Source (scanner)** : permet de sélectionner un profil de scanner.
- **Cible** : permet de sélectionner le profil cible.
- **Moniteur** : affiche l'aperçu avec une correction optimale pour le moniteur.
- **Défaut** : rétablit les paramètres **Correspondance des couleurs** par défaut.

• Aucun(e)

Sélectionnez ce paramètre pour désactiver la correction des couleurs de ScanGear (pilote du scanner).

Remarque

- Le paramètre Correspondance des couleurs est disponible lorsque ScanGear, le moniteur, l'application compatible avec la gestion des couleurs (par exemple Adobe Photoshop) et l'imprimante sont correctement configurés.
Pour plus d'informations sur le paramétrage du moniteur, de l'imprimante et de l'application,

reportez-vous aux manuels correspondants.

- **Gamma moniteur**

En définissant la valeur gamma d'un moniteur, vous pouvez régler les données d'entrée sur les caractéristiques de luminosité du moniteur. Ajustez la valeur si la valeur gamma de votre moniteur ne correspond pas à la valeur par défaut définie dans ScanGear et si les couleurs de l'image d'origine ne sont pas exactement reflétées sur le moniteur.

Cliquez sur **Défaut** pour rétablir la valeur gamma du moniteur par défaut (1,80).

Remarque

- Pour savoir comment vérifier la valeur gamma de votre moniteur, reportez-vous au manuel de ce dernier. Si vous ne trouvez aucune information dans le manuel, contactez le fabricant.
-

[Haut de la page ▲](#)

S942

Remarques générales (pilote du scanner)

ScanGear (pilote du scanner) est soumis aux limitations suivantes. N'oubliez pas ces informations lors de son utilisation.

Limitations du pilote du scanner

- Si l'ordinateur est partagé par plusieurs utilisateurs ou si vous vous êtes déconnecté puis reconnecté, un message indiquant que ScanGear est en cours d'utilisation peut s'afficher. Dans ce cas, déconnectez le câble USB de l'ordinateur et reconnectez-le.
- La numérisation peut échouer si l'ordinateur est sorti de l'état de veille alors que ScanGear était actif. Si tel est le cas, suivez les étapes ci-dessous et relancez la numérisation.
 1. Mettez la machine hors tension.
 2. Quittez ScanGear, déconnectez le câble USB de l'ordinateur, puis reconnectez-le.
 3. Mettez la machine sous tension.
- Ne branchez pas plus d'une imprimante multifonction dotée d'une fonction de numérisation sur le même ordinateur. La connexion simultanée de plusieurs périphériques rend impossible la numérisation à partir du panneau de contrôle de la machine et des erreurs peuvent se produire lors de l'accès aux périphériques.
- Si vous utilisez un modèle compatible réseau en le connectant à un réseau, la numérisation peut échouer si le logiciel installé provient d'une machine plus ancienne. Dans ce cas, suivez les instructions affichées à l'écran pour modifier les paramètres.
- Si vous utilisez un modèle compatible réseau en le connectant à un réseau, il est impossible d'accéder à la machine à partir de plusieurs ordinateurs en même temps.
- Si vous utilisez un modèle compatible réseau en le connectant à un réseau, la numérisation est plus longue que d'habitude.
- Lors de la numérisation d'images volumineuses à des résolutions élevées, assurez-vous que l'espace disque disponible est suffisant. Par exemple, la numérisation d'un document A4 à 600 ppp en quadrichromie nécessite au moins 300 Mo d'espace libre.
- Ne mettez pas l'ordinateur en veille ou en veille prolongée pendant la numérisation.

[Haut de la page ▲](#)

Mise à jour du pilote de scanner

- Obtention de la dernière version de ScanGear (pilote du scanner)
- Suppression de la version inutile de ScanGear (pilote du scanner)
- Avant l'installation de ScanGear (pilote du scanner)
- Installation de ScanGear (pilote du scanner)

Haut de la page ▲

S960

Obtention de la dernière version de ScanGear (pilote du scanner)

La mise à niveau de ScanGear (pilote du scanner) vers la dernière version disponible ScanGear permet parfois de résoudre certains problèmes rencontrés.

Vérification de la version de ScanGear

Démarrez ScanGear et cliquez sur  (Informations) pour afficher la version de ScanGear.

Obtention de ScanGear

Pour obtenir la nouvelle version de ScanGear, accédez à notre site Web et téléchargez la version de ScanGear correspondant à votre modèle.

Important

- Le téléchargement de ScanGear est gratuit. Néanmoins, les frais de connexion à Internet restent à votre charge.
- Installez la nouvelle version de ScanGear après avoir supprimé la version actuelle. Consultez la section « [Suppression de la version inutile de ScanGear \(pilote du scanner\)](#) » pour obtenir plus d'informations.

Rubrique connexe

- [Avant l'installation de ScanGear \(pilote du scanner\)](#)
- [Installation de ScanGear \(pilote du scanner\)](#)

Haut de la page ▲

S961

Suppression de la version inutile de ScanGear (pilote du scanner)

Vous pouvez supprimer la version ScanGear (pilote du scanner) que vous n'utilisez plus.

Lors de la suppression de ScanGear, fermez toutes les applications en cours d'exécution et retirez le câble USB reliant la machine et l'ordinateur.

1. Supprimer ScanGear.

Dans le menu **Aller** du Finder, sélectionnez **Ordinateur**.

Sur le disque dur sur lequel ScanGear est installé, accédez aux dossiers **Bibliothèque**, **Transfert d'images** et **Source de données TWAIN**, puis faites glisser les fichiers suivants dans la corbeille.

- « Canon XXX series.ds » (où « XXX » correspond au nom du modèle de l'imprimante)
- « Canon XXX series Network.ds » (où « XXX » correspond au nom du modèle de l'imprimante)

Remarque

- « Canon XXX series Network.ds » apparaît uniquement si vous avez installé un modèle compatible réseau en le connectant à un réseau.

2. Redémarrez l'ordinateur.

Videz la corbeille et redémarrez l'ordinateur.

Important

- Vous pouvez supprimer ScanGear uniquement si vous êtes connecté en tant qu'utilisateur disposant de droits d'accès d'administrateur.
Pour plus d'informations sur les droits d'accès d'administrateur, consultez le Guide d'Utilisation Mac OS.

[Haut de la page ▲](#)

S962

Avant l'installation de ScanGear (pilote du scanner)

Avant d'installer ScanGear (pilote du scanner), vérifiez les éléments suivants. Procédez également à ces vérifications si vous ne parvenez pas à installer ScanGear.

État de la machine

- Si la machine et l'ordinateur sont connectés à l'aide d'un câble USB, déconnectez ce câble USB de l'ordinateur.
- Mettez la machine hors tension.

Paramètres de l'ordinateur

- Fermez toutes les applications en cours d'utilisation.
- Connectez-vous à l'ordinateur en tant qu'administrateur. Vous serez invité à saisir le nom et le mot de passe de l'utilisateur disposant de droits d'accès d'administrateur. Si vous disposez de plusieurs comptes utilisateurs sous Mac OS X, connectez-vous à l'aide du premier compte administrateur créé.



Important

- Si vous installez une ancienne version de ScanGear après avoir installé une version plus récente, ScanGear risque de ne pas fonctionner correctement. Dans ce cas, réinstallez la version de ScanGear la plus récente.



Remarque

- Si vous installez plusieurs versions de ScanGear, installez en premier la version la plus ancienne de ScanGear.

Rubrique connexe

- [Obtention de la dernière version de ScanGear \(pilote du scanner\)](#)
- [Installation de ScanGear \(pilote du scanner\)](#)

[Haut de la page ▲](#)

S963

Installation de ScanGear (pilote du scanner)

Accédez à notre site Web via Internet pour télécharger la dernière version de ScanGear (pilote du scanner).

Suivez les étapes indiquées pour installer la version de ScanGear.

1. Montez le disque.

Double-cliquez sur le fichier image du disque téléchargé.

Le fichier est décompressé et le disque est installé.

2. Lancez le programme d'installation.

Double-cliquez sur le fichier « .mpkg » contenu dans le disque.

L'installation démarre.

3. Installez le pilote.

Suivez les instructions d'installation.

Dans l'écran d'accord de licence, lisez les termes de l'accord et cliquez sur **Continuer**. Si vous n'acceptez pas les termes de l'accord de licence, vous ne pouvez pas installer le logiciel.

Si un écran d'authentification s'affiche, entrez le nom et le mot de passe de l'administrateur, puis cliquez sur **Installer le logiciel (OK)** sous Mac OS X 10.6/Mac OS X 10.5).

4. Terminez l'installation.

ScanGear est installé.

Configurez l'environnement réseau si vous disposez de plusieurs scanners ou d'un modèle compatible réseau, et passez d'une connexion USB à une connexion réseau.

➔ [Paramètres de numérisation réseau](#)

Important

- La sélection du bouton **Précédent** en cours de processus risque de faire échouer l'installation. Dans ce cas, fermez le programme d'installation en cliquant sur **Quitter le programme d'installation** dans le menu **Installation** et recommencez la procédure.
- ScanGear peut être téléchargé gratuitement. Néanmoins, des frais de connexion à Internet sont applicables.

Rubrique connexe

- ➊ [Obtention de la dernière version de ScanGear \(pilote du scanner\)](#)
- ➋ [Suppression de la version inutile de ScanGear \(pilote du scanner\)](#)
- ➌ [Avant l'installation de ScanGear \(pilote du scanner\)](#)

[Haut de la page](#) ▲

Informations utiles sur la numérisation

- [Ajustement des cadres de découpe](#)
- [Résolution](#)
- [Format de données](#)
- [Correspondance des couleurs](#)

[Haut de la page](#) ▲

S307

Ajustement des cadres de découpe

La « découpe » consiste à sélectionner la zone que vous voulez conserver dans une image et à supprimer le reste lors de sa numérisation.

➔ IJ Scan Utility

➔ ScanGear

IJ Scan Utility

La fenêtre **Image panorama** vous permet de spécifier un cadre de découpe sur l'image affichée dans la zone de prévisualisation.

Cadre de découpe d'origine

Aucun cadre de découpe n'est spécifié. Lorsque vous cochez la case **Ajuster des cadres de découpe**, un cadre de découpe actif s'affiche automatiquement autour de l'image dans la zone d'aperçu. Vous pouvez faire glisser le cadre de découpe pour définir la zone.

Lorsque vous effectuez la numérisation, l'image qui se trouve dans la zone du cadre de découpe est numérisée.

Ajustement d'un cadre de découpe

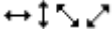
Lorsqu'il est positionné sur un cadre de découpe, le curseur prend la forme  (Flèche). Si vous cliquez sur la souris et que vous la faites glisser dans le sens de la flèche, le cadre de découpe s'agrandit ou se réduit.



Le curseur prend la forme  (Main) lorsqu'il est positionné dans un cadre de découpe. Faites glisser la souris pour faire bouger l'intégralité du cadre de découpe.



Suppression des cadres de découpe

Pour supprimer le cadre de découpe, décochez la case **Ajuster des cadres de découpe**.

ScanGear

Les onglets **Mode de base** et **Mode avancé** vous permettent de définir des cadres de découpe (zones de numérisation) sur les images affichées dans la zone d'aperçu.

Lorsque vous effectuez la numérisation, chaque zone associée à un cadre de découpe est numérisée en

tant qu'image indépendante.

Remarque

- Dans la vue de l'image entière, vous pouvez définir plusieurs cadres de découpe sur l'image d'aperçu.

Cadre de découpe d'origine

Vue en miniature

Aucun cadre de découpe n'est spécifié. Vous pouvez faire glisser la souris sur une miniature pour définir un cadre de découpe.

Vue de l'image entière

Un cadre de découpe actif est défini automatiquement autour de l'image d'aperçu. Vous pouvez faire glisser le cadre de découpe dans l'aperçu pour définir la zone.

Remarque

- Vous pouvez modifier le paramétrage de l'ajustement automatique dans la boîte de dialogue **Préférences**. Pour en savoir plus, consultez la rubrique **Cadre de découpe sur les images d'aperçu** de l'« [Onglet Aperçu](#) ».

Types de cadres de découpe

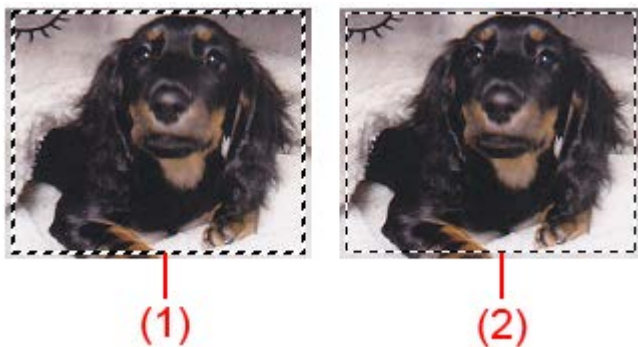

(1) Cadre de découpe épais (rotatif ou stationnaire)

Représente un cadre de découpe sélectionné. Apparaît uniquement dans la vue de l'image entière. Vous pouvez sélectionner plusieurs cadres de découpe en cliquant dessus tout en maintenant la touche Commande enfoncée. La taille, les corrections d'image et les autres paramètres de l'onglet **Mode de base** ou **Mode avancé** sont appliqués à tous les cadres de découpe sélectionnés.

(2) Cadre de découpe fin

- Vue en miniature

La taille, les corrections d'image et les autres paramètres de l'onglet **Mode de base** ou **Mode avancé** sont appliqués.

- Vue de l'image entière

Représente un cadre de découpe non sélectionné. Les paramètres de l'onglet **Mode de base** ou **Mode avancé** ne seront pas appliqués.

Ajustement d'un cadre de découpe

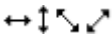



Lorsqu'il est positionné sur un cadre de découpe, le curseur prend la forme  (Flèche). Si vous cliquez sur la souris et que vous la faites glisser dans le sens de la flèche, le cadre de découpe s'agrandit ou se réduit.



Lorsqu'il est positionné dans un cadre de découpe, le curseur prend la forme  (Flèche en croix). Faites glisser la souris pour faire bouger l'intégralité du cadre de découpe.



Remarque

- Dans l'onglet **Mode avancé**, vous pouvez spécifier la taille du cadre de découpe en précisant des valeurs pour  (Largeur) et  (Hauteur) dans la zone **Paramètres d'entrée**.
➔ **Paramètres d'entrée**
- Vous pouvez faire pivoter un cadre de découpe à 90 degrés en cliquant sur  (Commuter les proportions). Cependant, le bouton  (Commuter les proportions) n'est pas disponible si vous sélectionnez **Flexible** dans **Format sortie**.

Création de plusieurs cadres de découpe

Vue en miniature

Vous ne pouvez créer qu'un cadre de découpe par image.

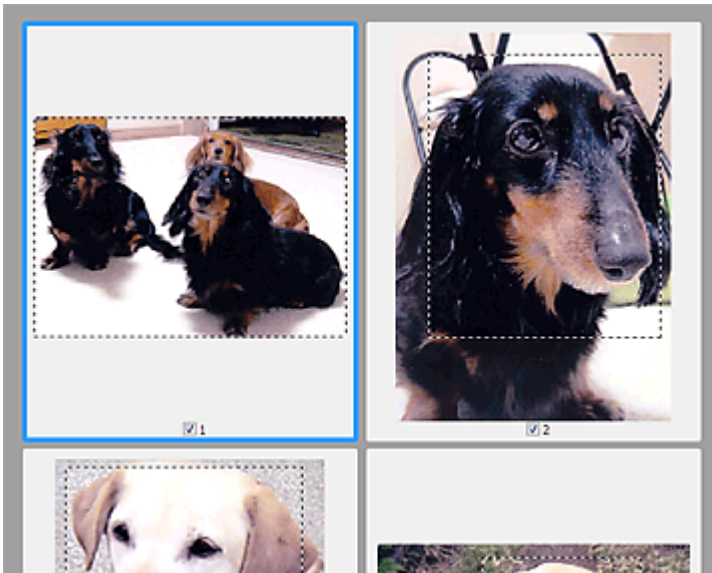

Vue de l'image entière

Cliquez sur le curseur de la souris à l'extérieur du cadre de découpe existant et faites-le glisser pour créer un nouveau cadre de découpe dans la zone d'aperçu. Le nouveau cadre de découpe devient le cadre de découpe actif et l'ancien cadre de découpe devient le cadre de découpe non sélectionné.

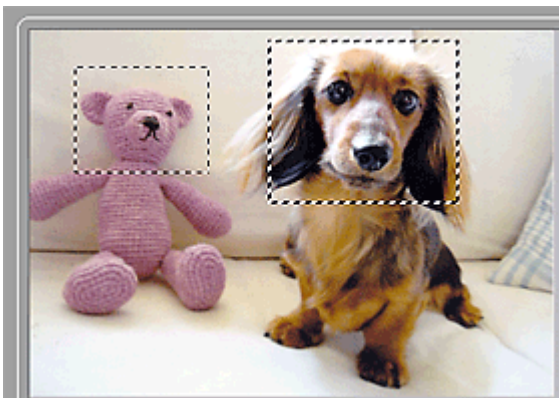

Vous pouvez créer plusieurs cadres de découpe et appliquer différentes configurations de numérisation à chacun d'eux.

Vous pouvez aussi sélectionner plusieurs cadres de découpe en cliquant dessus tout en maintenant la touche Commande enfoncée.

Si vous sélectionnez plusieurs cadres de découpe et modifiez les paramètres d'un onglet situé à droite de ScanGear, les mêmes paramètres sont appliqués à tous les cadres de découpe sélectionnés.

Lorsque vous créez un nouveau cadre de découpe, celui-ci conserve les paramètres du cadre de découpe précédent.

Remarque

- Vous pouvez créer jusqu'à 12 cadres de découpe.
 - La numérisation est plus longue que d'habitude lorsque plusieurs cadres de découpe sont sélectionnés.
-

Suppression des cadres de découpe

Vue en miniature

Pour supprimer un cadre de découpe, cliquez sur une zone en dehors du cadre de découpe dans l'image.

Vue de l'image entière

Pour supprimer un cadre de découpe, sélectionnez-le et cliquez sur le bouton  (Supprimer cadre de découpe) dans la barre d'outils. Vous pouvez également appuyer sur la touche Supprimer.

Lorsqu'il y a plusieurs cadres de découpe, tous les cadres sélectionnés (cadre de découpe actif et cadres de découpe sélectionnés) sont supprimés simultanément.

[Haut de la page ▲](#)

S308

Résolution

Les données de l'image numérisée constituent un ensemble de points qui véhiculent des informations sur la luminosité et les couleurs. La densité de ces points est appelée « résolution » ; la résolution détermine la quantité de détails contenus dans l'image. La résolution est exprimée en point par pouce (ppp). Il s'agit du nombre de points par pouce (2,5 cm).

Plus la résolution (valeur) choisie est élevée, plus l'image est précise, et inversement.

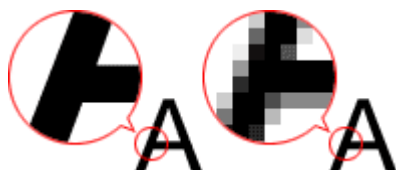

Définir la résolution

Vous pouvez définir la résolution dans les écrans suivants.

- **IJ Scan Utility**

Résolution sous l'onglet  (Numérisation à partir d'un ordinateur) de la boîte de dialogue Paramètres

- **ScanGear (pilote du scanner)**

Résolution dans les **Paramètres de sortie** de l'onglet **Mode avancé**

Paramètres de résolution appropriés

Définissez la résolution en fonction de l'utilisation de l'image numérisée.

Type d'élément	Utilisation	Mode couleur	Résolution appropriée
Photo couleur	Copie (Impression de)	Couleur	300 ppp
	Création d'une carte postale	Couleur	300 ppp
	Enregistrement sur un ordinateur	Couleur	300 ppp
	Utilisation sur un site Web ou insertion dans un courrier électronique	Couleur	150 ppp
Photo noir et blanc	Enregistrement sur un ordinateur	Niveaux de gris	300 ppp
	Utilisation sur un site Web ou insertion dans un courrier électronique	Niveaux de gris	150 ppp
Document texte (document ou magazine)	Copie	Couleur, Niveaux de gris ou Noir et blanc	300 ppp
	Insertion dans un courrier électronique	Couleur, Niveaux de gris ou Noir et blanc	150 ppp
	Numérisation de texte à l'aide de l'OCR	Couleur ou Niveaux de gris	300 ppp

- Si vous doublez la résolution, la taille des données de l'image numérisée est multipliée par quatre. Si le fichier est trop volumineux, la vitesse de traitement est considérablement ralentie et vous pouvez rencontrer des inconvénients, tels qu'une mémoire insuffisante. Définissez la résolution minimale requise en fonction de l'utilisation de l'image numérisée.

Remarque

- Si vous souhaitez imprimer l'image numérisée en l'agrandissant, numérisez avec une résolution plus élevée que celle recommandée ci-dessus.

[Haut de la page ▲](#)

S309

Format de données

Vous pouvez sélectionner un format de données pour l'enregistrement des images numérisées. Choisissez le format approprié en fonction de l'utilisation prévue pour les images mais également de l'application dans laquelle vous allez les utiliser.

Les formats de données disponibles varient selon les applications et selon le système d'exploitation (Windows ou Mac OS).

Les caractéristiques de chaque format de données d'image sont indiquées ci-dessous.

PNG (extension de fichier standard : .png)

Format de données courant sur les sites Web.

Le format PNG est recommandé pour la modification d'images enregistrées.

JPEG (extension de fichier standard : .jpg)

Format de données souvent utilisé pour les sites Web et les images tirées d'appareils photo numériques.

Le format JPEG permet d'obtenir des taux de compression élevés. À chaque enregistrement, les images JPEG perdent de leur qualité et il est impossible de rétablir leur état d'origine.

Vous ne pouvez pas utiliser le format JPEG pour les images en noir et blanc.

TIFF (extension de fichier standard : .tif)

Format de données qui assure une compatibilité relativement élevée entre différents ordinateurs et applications. Le format TIFF est recommandé pour la modification d'images enregistrées.

Remarque

- Certains fichiers TIFF sont incompatibles.
 - IJ Scan Utility gère les formats de fichier TIFF suivants.
 - Binaires noir et blanc non compressés
 - Non compressés, RVB (8 bits par canal)
 - Non compressés, Niveaux de gris
-

PDF (extension de fichier standard : .pdf)

Format de données pour les documents électroniques développé par Adobe Systems Incorporated. Ce format peut être utilisé sur différents ordinateurs et systèmes d'exploitation et des polices peuvent être intégrées. Par conséquent, des personnes utilisant des environnements différents peuvent échanger des fichiers en toute transparence.

[Haut de la page ▲](#)

S310

Correspondance des couleurs

La « correspondance des couleurs » consiste à effectuer des réglages de sorte que les tonalités des couleurs entre l'élément original, l'affichage à l'écran et l'impression couleur correspondent. Sur votre scanner ou imprimante, les tonalités de couleurs sont réglées comme indiqué ci-dessous.

Exemple : lorsque sRGB est sélectionné comme profil de sortie (cible)

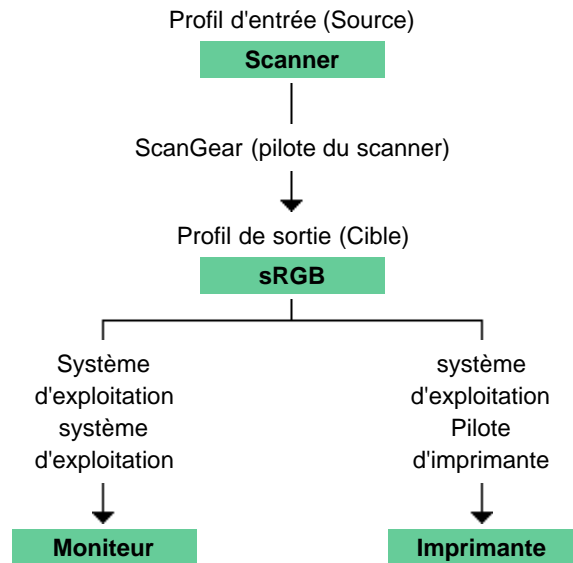

L'espace colorimétrique de l'image est converti en sRGB par ScanGear à partir de l'espace colorimétrique du scanner.

Lorsque l'image est affichée sur l'écran, l'espace colorimétrique de l'image est converti de sRGB en espace colorimétrique du moniteur selon les paramètres d'affichage du système d'exploitation et les paramètres d'espace de travail de l'application.

Lorsque l'image est imprimée, son espace colorimétrique est converti de sRGB en espace colorimétrique de l'imprimante selon les paramètres d'impression de l'application et ceux du pilote d'imprimante.

[Haut de la page ▲](#)

Écrans Canon IJ Network Scanner Selector EX

- [Écran des paramètres et menu IJ Network Scanner Selector EX](#)

[Haut de la page](#) ▲

S400

Écran des paramètres et menu IJ Network Scanner Selector EX

Configurez IJ Network Scanner Selector EX pour numériser, via le réseau, des images stockées sur un ordinateur en utilisant IJ Scan Utility ou le panneau de contrôle.

Remarque

- Si IJ Network Scanner Selector EX ne s'exécute pas, à partir du menu **Aller** du Finder, sélectionnez **Applications**, puis double-cliquez sur le dossier **Canon Utilities**, sur le dossier **IJ Network Scanner Selector EX**, puis sur l'icône **Canon IJ Network Scanner Selector EX**.

Menu

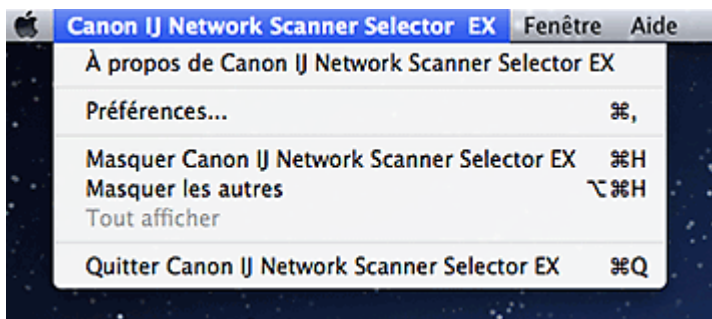

- **À propos de Canon IJ Network Scanner Selector EX**
Affiche les informations relatives à la version.
- **Préférences...**
Cliquez pour afficher la boîte de dialogue **Préférences**, puis indiquez si vous souhaitez activer la numérisation sur le réseau à partir du panneau de contrôle.
Si vous souhaitez numériser via le réseau à partir du panneau de contrôle, cochez la case **Active la numérisation à partir du panneau de contrôle**.
- **Masquer Canon IJ Network Scanner Selector EX**
Permet de masquer l'écran des paramètres.

Pour réafficher l'écran des paramètres, cliquez sur  dans le Dock.
- **Masquer les autres**
Permet de masquer toutes les applications en cours à l'exception de IJ Network Scanner Selector EX.
- **Tout afficher**
Permet d'afficher les applications précédemment masquées à l'aide de l'option **Masquer les autres**.
- **Quitter Canon IJ Network Scanner Selector EX**
Quitter IJ Network Scanner Selector EX.

Écran Paramètres de numérisation à partir d'un PC

Vous devez sélectionner votre scanner ou imprimante avec IJ Network Scanner Selector EX avant de pouvoir numériser un document via le réseau.

Dans le menu **Aller** du Finder, sélectionnez **Applications**, puis double-cliquez sur le dossier **Canon Utilities**, le dossier **IJ Network Scanner Selector EX**, puis sur l'icône **Canon IJ Network Scanner Selector EX** pour afficher l'écran Paramètres de numérisation à partir d'un PC.

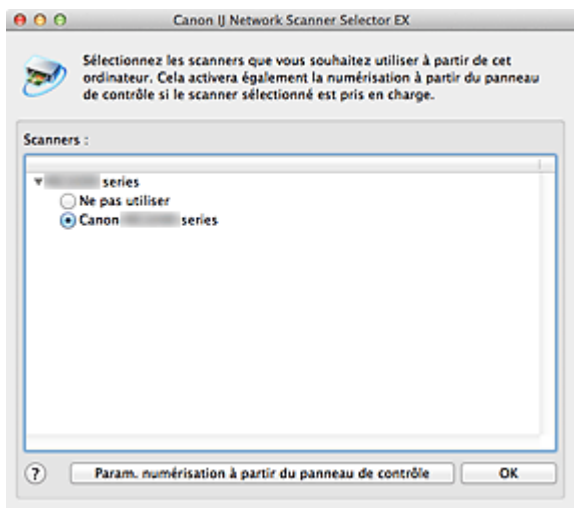

- **Scanners**

Les noms de service Bonjour ou les adresses MAC des scanners qui peuvent être utilisés sur le réseau s'affichent.

Vous pouvez sélectionner un scanner par modèle. Pour plus d'informations, reportez-vous au fichier d'aide de IJ Network Scanner Selector EX.

Important

- Si vous avez désactivé Bonjour après avoir sélectionné votre scanner ou imprimante par le nom de service Bonjour, rouvrez l'écran Paramètres de numérisation à partir d'un PC et sélectionnez l'adresse MAC de votre scanner ou imprimante dans la liste **Scanners**.
- Si vous avez modifié le nom de service Bonjour après avoir sélectionné votre scanner ou imprimante par le nom de service Bonjour, rouvrez l'écran Paramètres de numérisation à partir d'un PC et sélectionnez le nouveau nom de service Bonjour dans la liste **Scanners**.

-  **(Aide)**

Permet d'ouvrir le fichier d'aide de IJ Network Scanner Selector EX.

- **Param. numérisation à partir du panneau de contrôle**

L'écran Param. numérisation à partir du panneau de contrôle s'affiche. Vous pouvez sélectionner les scanners que vous souhaitez utiliser pour numériser à l'aide du panneau de contrôle.

Écran Param. numérisation à partir du panneau de contrôle

S'ouvre lorsque vous cliquez sur **Param. numérisation à partir du panneau de contrôle** dans l'écran Paramètres de numérisation à partir d'un PC.

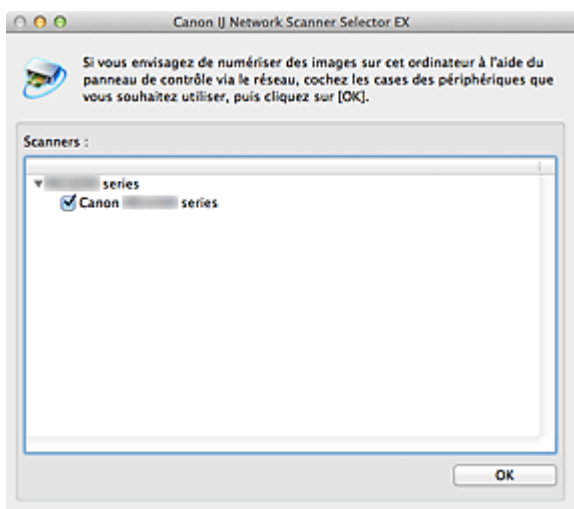

- **Scanners**

Les noms de service Bonjour ou les adresses MAC des scanners qui peuvent être utilisés sur le réseau s'affichent.

Vous pouvez sélectionner jusqu'à trois scanners. Pour plus d'informations, reportez-vous au fichier

Important

- Si vous avez désactivé Bonjour après avoir sélectionné votre scanner ou imprimante par le nom de service Bonjour, rouvrez l'écran Paramètres de numérisation à partir d'un PC et sélectionnez l'adresse MAC de votre scanner ou imprimante dans la liste **Scanners**.
- Si vous avez modifié le nom de service Bonjour après avoir sélectionné votre scanner ou imprimante par le nom de service Bonjour, rouvrez l'écran Paramètres de numérisation à partir d'un PC et sélectionnez le nouveau nom de service Bonjour dans la liste **Scanners**.

Remarque

- Si le nom du service Bonjour ou l'adresse MAC de votre scanner ou imprimante est affiché(e) en gris, ne s'affiche pas, ou ne peut pas être sélectionné(e), vérifiez les éléments suivants et cliquez sur **OK** pour fermer l'écran, puis rouvrez-le et sélectionnez votre scanner ou imprimante.
 - ScanGear (pilote du scanner) est installé
 - La configuration réseau de votre scanner ou imprimante est réalisée après l'installation de ScanGear
 - La communication réseau entre votre scanner ou imprimante et l'ordinateur est activéeSi votre scanner ou imprimante n'apparaît toujours pas, reportez-vous à la section « [Problèmes de communication réseau](#). »
- Vous n'avez pas besoin d'utiliser ce logiciel pour la numérisation via USB. Si vous ne souhaitez pas démarrer IJ Network Scanner Selector EX à la connexion, reportez-vous à la section « [Désinstallation de IJ Network Tool/À propos de IJ Network Scanner Selector EX](#). » Vous pouvez effectuer la numérisation via USB même si l'application est en cours d'exécution.

S403

Mise en place des éléments (lors de la numérisation à partir d'un ordinateur)

Apprenez à placer les éléments sur la vitre de votre scanner ou imprimante. Placez correctement les éléments en fonction du type à numériser. Dans le cas contraire, les éléments risquent de ne pas être numérisés correctement.

Important

- Ne posez pas d'objets sur le couvercle du scanner. En cas d'ouverture du couvercle du scanner, les objets pourraient tomber dans votre scanner ou imprimante, et entraîner ainsi un dysfonctionnement.
- Fermez le couvercle du scanner avant de lancer la numérisation.

Mise en place d'éléments

Placez les éléments comme indiqué ci-après pour permettre au scanner ou à l'imprimante de détecter automatiquement le type ou le format de l'élément.

Important

- Lorsque vous effectuez une numérisation en spécifiant le format de l'élément dans IJ Scan Utility ou ScanGear (pilote du scanner), alignez un des angles supérieurs de l'élément sur l'angle de la vitre au niveau de la flèche (repère d'alignement).
- Les photos qui ont été découpées selon diverses formes et les éléments dont la taille est inférieure à 3 cm (1,2 pouce) carrés ne peuvent pas être découpés précisément lors de la numérisation.
- La numérisation des étiquettes de disques réfléchissantes risque d'être incorrecte.

Pour les photos, cartes postales, cartes de visite ou BD/DVD/CD



Mise en place d'un élément unique

Placez l'élément face vers le bas sur la vitre en laissant un espace d'au moins 1 cm (0,4 pouce) entre les bords (la zone à rayures diagonales) de la vitre et l'élément. Les parties du document placées sur la zone à rayures diagonales ne peuvent pas être numérisées.

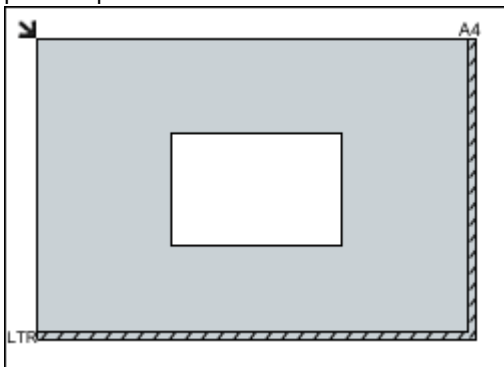

Pour les magazines, journaux ou documents



Placez l'élément face vers le bas sur la vitre et alignez un angle supérieur de l'élément sur l'angle de la vitre au niveau de la flèche (repère d'alignement). Les parties du document placées sur la zone à rayures diagonales ne peuvent pas être numérisées.

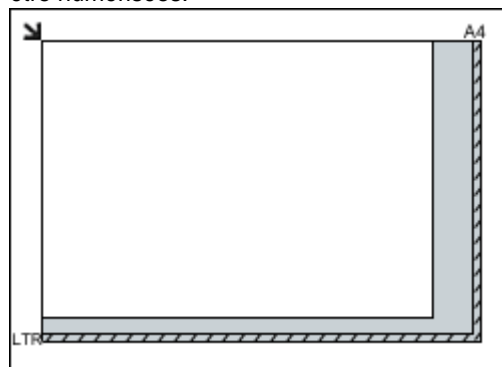

Important

Important

- Les éléments volumineux (par exemple les photos au format A4) qui ne peuvent pas être éloignés des bords/flèches de la vitre (repère d'alignement) peuvent être enregistrés au format de fichier PDF. Pour enregistrer sous un format autre que PDF, numérisez en précisant le format de données.

La partie située à 1 mm (0,04 pouce) du repère d'alignement ne peut pas être numérisée.

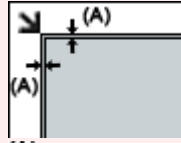

(A) 1 mm (0,04 pouce)

Mise en place de plusieurs éléments

Laissez un espace d'au moins 1 cm (0,4 pouce) entre les bords (la zone à rayures diagonales) de la vitre et les éléments, ainsi qu'entre les éléments. Les parties du document placées sur la zone à rayures diagonales ne peuvent pas être numérisées.

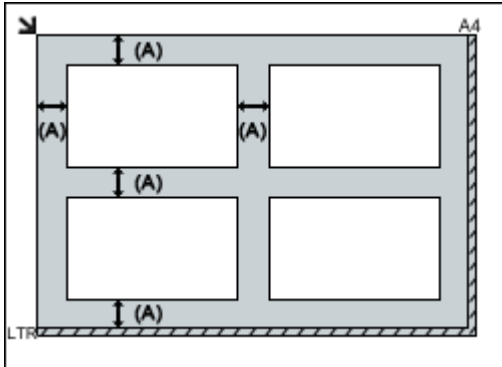

(A) plus de 1 cm (0,4 pouce)

Remarque

- Vous pouvez positionner jusqu'à 12 éléments.
- Vous pouvez placer jusqu'à 4 éléments lorsque la case **Compresser les images numérisées au moment du transfert** est cochée dans chaque onglet de la boîte de dialogue Paramètres.
- La position des éléments inclinés (de 10 degrés ou moins) est corrigée automatiquement.

Numérisation avec le panneau de contrôle de la machine

- Transfert des données numérisées sur un ordinateur à l'aide du panneau de contrôle de la machine 📄

Basique

- Joindre des données numérisées à un courrier électronique à l'aide du panneau de contrôle de la machine
- Enregistrement des données numérisées sur la carte mémoire à l'aide du panneau de contrôle de la machine
- Suppression des données numérisées sur une carte mémoire
- Configuration de paramètres à partir du panneau de contrôle de la machine
- Paramètres de numérisation réseau
- Sélection d'une réponse aux commandes à partir du panneau de contrôle dans IJ Scan Utility

Haut de la page ▲

U051

Transfert des données numérisées sur un ordinateur à l'aide du panneau de contrôle de la machine

Vous pouvez transférer des données numérisées sur l'ordinateur à l'aide du panneau de contrôle de la machine.

Avant de procéder au transfert sur l'ordinateur, vérifiez les points suivants :

- **ScanGear (pilote du scanner) est installé.**

Si les logiciels ScanGear (pilote du scanner) n'est pas encore installé, insérez le CD-ROM d'installation dans le lecteur de l'ordinateur, puis procédez à l'installation de ScanGear (pilote du scanner).

- **La machine est correctement connectée à l'ordinateur.**

Assurez-vous que la machine est correctement connectée à l'ordinateur.

Ne branchez pas et ne débranchez pas le câble USB pendant que la machine est en cours de fonctionnement ou lorsque l'ordinateur est en mode veille.

Si vous numérisez à partir d'une connexion réseau, vérifiez que les paramètres nécessaires ont été correctement configurés.

➔ Paramètres de numérisation réseau

- **La destination et le nom du fichier sont spécifiés dans Canon IJ Scan Utility.**

Vous pouvez spécifier la destination et le nom du fichier dans Canon IJ Scan Utility. Pour plus d'informations sur les paramètres de Canon IJ Scan Utility :

➔ Boîte de dialogue Paramètres

1. Assurez-vous que la machine est sous tension.

➔ Vérification que la machine est sous tension



2. Sélectionnez **Numériser** sur l'écran **ACCUEIL**.

➔ LCD et panneau de contrôle

Si vous transférez les données vers un ordinateur connecté à l'aide d'un câble USB :
L'écran d'attente de numérisation s'affiche.



Passez à l'étape 3.

 **Remarque**

Si l'écran de sélection de l'emplacement d'enregistrement des données s'affiche, sélectionnez **PC** et appuyez sur le bouton **OK**. L'écran d'attente de numérisation s'affiche.

Si vous transférez les données vers un ordinateur relié à un réseau :

L'écran permettant de sélectionner l'emplacement dans lequel enregistrer les données s'affiche.



Remarque

- Si l'écran d'attente de numérisation permettant de transférer des données vers un ordinateur connecté à l'aide d'un câble USB s'affiche sur l'écran LCD, appuyez sur le bouton **Fonction (Function)** de gauche pour afficher l'écran qui vous permet de sélectionner l'emplacement où enregistrer les données.

Sélectionnez l'ordinateur vers lequel transférer les données numérisées en suivant la procédure suivante.



- Sélectionnez **PC**, puis appuyez sur le bouton **OK**.
- Utilisez le bouton **▲▼** pour sélectionner l'ordinateur vers lequel transférer les données numérisées, puis appuyez sur le bouton **OK**.



L'écran d'attente de numérisation s'affiche.

Remarque

- Si vous sélectionnez **Local (USB)** dans l'écran **Sélection de PC**, les données sont transférées vers l'ordinateur connecté à l'aide d'un câble USB.
- Lorsque vous transférez les données numérisées à l'ordinateur à l'aide du protocole WSD (un des protocoles réseau pris en charge par Windows 7 et Windows Vista), sélectionnez **Activer** pour **Param. num. WSD du périph.** sur **Paramètre WSD** sur **Autres paramètres** dans **Paramètres réseau** sous **Paramètres périphérique**.

➔ Paramètre WSD

Si vous appuyez sur le bouton **Fonction (Function)** de gauche, la machine lance une nouvelle recherche des ordinateurs connectés.

- Utilisez le bouton **◀▶** pour sélectionner le type de document **Type doc.**

Remarque

- Lorsque vous transférez les données numérisées vers l'ordinateur utilisant le protocole WSD, vous ne pouvez pas sélectionner le type de document.



Numérisation auto.

Ce paramètre est uniquement disponible lorsque la machine est connectée à l'ordinateur via un câble USB.

La machine détecte automatiquement le type des originaux et l'image est transférée dans la taille, la résolution et le format de données optimisés.

Important

- Vous pouvez sélectionner l'option **Numérisation auto.** uniquement lorsque vous transférez les données numérisées vers l'ordinateur connecté à l'aide d'un câble USB.
- Chargez les originaux conformément à leur type ; sinon, certains originaux risquent de ne pas être numérisés correctement.
Pour plus d'informations sur la procédure à suivre pour charger l'original :
➔ [Chargement des originaux](#)
- Les éléments suivants peuvent être numérisés :
Photos, cartes postales, cartes de visite, magazines, journaux, documents texte, BD/DVD/CD
- Les éléments suivants ne peuvent être numérisés correctement.
 - Photos au format A4
 - Documents de taille inférieure à 127 mm x 178 mm (5 pouces x 7 pouces), tels qu'un livre de poche dont la reliure a été coupée
 - Originaux imprimés sur du papier blanc fin
 - Originaux longs et étroits, tels que des photographies panoramiques

Document

Numérise l'original placé sur la vitre d'exposition comme des données de document s'appliquant aux paramètres spécifiés dans **Para. numér.**

Photo

Numérise l'original placé sur la vitre d'exposition comme des données de photo s'appliquant aux paramètres spécifiés dans **Para. numér.**

4. Appuyez sur le bouton **Fonction (Function)** de droite pour ajuster les paramètres selon vos besoins.

➔ [Configuration de paramètres à partir du panneau de contrôle de la machine](#)

5. Placez le document original sur la vitre d'exposition.

➔ [Chargement des originaux](#)

Remarque

- Vous pouvez confirmer la procédure de chargement de l'original en appuyant sur le bouton **Fonction (Function)** du centre.

6. Appuyez sur le bouton **Couleur (Color)** pour effectuer une numérisation couleur ou sur le bouton **Noir (Black)** pour une numérisation en noir et blanc.

Remarque

- Si vous transférez les données numérisées vers l'ordinateur utilisant le protocole WSD, appuyez sur le bouton **Couleur (Color)**.
- Si vous sélectionnez **JPEG** ou **TIFF** pour **Format** dans l'écran des paramètres de numérisation :

La machine lance la numérisation et les données numérisées sont transférées vers l'ordinateur.

- Lorsque vous sélectionnez **PDF** ou **PDF compact** pour **Format**, sur l'écran des paramètres de numérisation :

Une fois la numérisation terminée, l'écran de confirmation vous demandant si vous voulez poursuivre la numérisation s'affiche.

Si vous souhaitez poursuivre la numérisation, chargez le document original sur la vitre d'exposition et commencez la numérisation.

Si vous ne souhaitez pas poursuivre la numérisation, appuyez sur le bouton **Fonction (Function)** de gauche. Les données numérisées sont transférées vers l'ordinateur.

Les données numérisées sont transférées vers l'ordinateur selon les paramètres spécifiés dans Canon IJ Scan Utility.

Une fois la numérisation terminée, retirez l'original de la vitre d'exposition.

Important

- Si le résultat de la numérisation avec **Numérisation auto.** ne vous satisfait pas, sélectionnez **Document** ou **Photo** selon le document original sélectionné à l'étape 3, puis spécifiez le format de numérisation ou d'autres paramètres à l'étape 4.

Si vous souhaitez numériser des originaux avec des paramètres avancés, ou si vous souhaitez modifier ou imprimer les images numérisées :

Si vous numérisez des originaux à partir d'un ordinateur à l'aide de My Image Garden, My Image Garden permet d'éditer les images numérisées, en les optimisant ou en les rognant, par exemple.

Vous pouvez en outre modifier ou imprimer les images numérisées à l'aide du logiciel d'application compatible afin de les utiliser au mieux.

[➡ Numérisation de photos et de documents](#)

[Haut de la page ▲](#)

U101

Joindre des données numérisées à un courrier électronique à l'aide du panneau de contrôle de la machine

Vous pouvez joindre des données numérisées à un courrier électronique à l'aide du panneau de contrôle de la machine.

Avant de joindre les données numérisées à un courrier électronique, vérifiez les points suivants :

- **ScanGear (pilote du scanner) est installé.**

Si les logiciels ScanGear (pilote du scanner) n'est pas encore installé, insérez le CD-ROM d'installation dans le lecteur de l'ordinateur, puis procédez à l'installation de ScanGear (pilote du scanner).

- **La machine est correctement connectée à l'ordinateur.**

Assurez-vous que la machine est correctement connectée à l'ordinateur.

Ne branchez pas et ne débranchez pas le câble USB pendant que la machine est en cours de fonctionnement ou lorsque l'ordinateur est en mode veille.

Si vous numérisez à partir d'une connexion réseau, vérifiez que les paramètres nécessaires ont été correctement configurés.

➔ Paramètres de numérisation réseau

- **Le logiciel de messagerie électronique et le nom du fichier sont spécifiés dans Canon IJ Scan Utility.**

Vous pouvez spécifier la destination et le nom du fichier dans Canon IJ Scan Utility. Pour plus d'informations sur les paramètres de Canon IJ Scan Utility :

➔ Boîte de dialogue Paramètres

1. Assurez-vous que la machine est sous tension.

➔ Vérification que la machine est sous tension



2. Sélectionnez **Numériser** sur l'écran **ACCUEIL**.

➔ LCD et panneau de contrôle

L'écran permettant de sélectionner l'emplacement dans lequel enregistrer les données s'affiche.



Remarque

- Si l'écran d'attente de numérisation permettant de transférer des données vers un ordinateur connecté à l'aide d'un câble USB s'affiche sur l'écran LCD, appuyez sur le bouton **Fonction (Function)** de gauche pour afficher l'écran qui vous permet de sélectionner l'emplacement où enregistrer les données.

3. Sélectionnez  **Joindre au courrier élec.**, puis appuyez sur le bouton **OK**.

4. Utilisez le bouton ▲▼ pour sélectionner l'ordinateur vers lequel transférer les données numérisées, puis appuyez sur le bouton **OK**.



Dans le cas d'un ordinateur connecté à l'aide d'un câble USB, sélectionnez **Local (USB)** ; pour un ordinateur connecté au réseau, sélectionnez l'ordinateur vers lequel transférer les données numérisées.

L'écran d'attente de numérisation s'affiche.

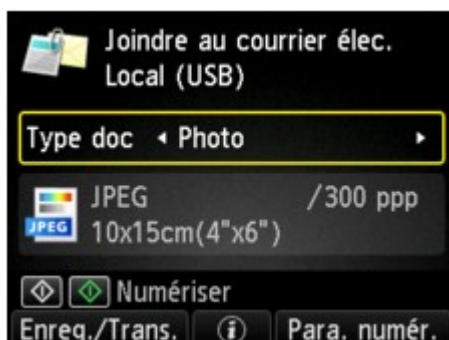

5. Utilisez le bouton ◀▶ pour sélectionner le type de document **Type doc**.

Document

Numérise l'original placé sur la vitre d'exposition comme des données de document s'appliquant aux paramètres spécifiés dans **Para. numér.**.

Photo

Numérise l'original placé sur la vitre d'exposition comme des données de photo s'appliquant aux paramètres spécifiés dans **Para. numér.**.

6. Appuyez sur le bouton **Fonction (Function)** de droite pour spécifier les paramètres selon vos besoins.

➔ Configuration de paramètres à partir du panneau de contrôle de la machine

7. Placez le document original sur la vitre d'exposition.

➔ Chargement des originaux

Remarque

- Vous pouvez confirmer la procédure de chargement de l'original en appuyant sur le bouton **Fonction (Function)** du centre.

8. Appuyez sur le bouton **Couleur (Color)** pour effectuer une numérisation couleur ou sur le bouton **Noir (Black)** pour une numérisation en noir et blanc.

- Si vous sélectionnez **JPEG** pour **Format** dans l'écran des paramètres de numérisation :
La machine lance le processus de numérisation. Les données numérisées sont ensuite

transférées vers l'ordinateur et jointes à un courrier électronique.

- Si vous sélectionnez **PDF** ou **PDF compact** pour **Format** dans l'écran des paramètres de numérisation :

Une fois la numérisation terminée, l'écran de confirmation vous demandant si vous voulez poursuivre la numérisation s'affiche.

Si vous souhaitez poursuivre la numérisation, chargez le document original sur la vitre d'exposition et commencez la numérisation.

Si vous ne souhaitez pas poursuivre la numérisation, appuyez sur le bouton **Fonction (Function)** de gauche. Les données numérisées sont transférées vers l'ordinateur et jointes à un courrier électronique.

Les données numérisées sont transférées vers l'ordinateur et jointes à un courrier électronique selon les paramètres spécifiés dans Canon IJ Scan Utility.

Pour plus d'informations sur les paramètres ou l'envoi d'un courrier électronique, reportez-vous au guide d'utilisation du logiciel de messagerie électronique.

Une fois la numérisation terminée, retirez l'original de la vitre d'exposition.

[Haut de la page ▲](#)

U048

Enregistrement des données numérisées sur la carte mémoire à l'aide du panneau de contrôle de la machine

À l'aide du panneau de contrôle de la machine, vous pouvez enregistrer les données numérisées sur la carte mémoire.

Important

- Ne retirez pas la carte mémoire de la machine dans les cas suivants :
 - lorsqu'une opération de numérisation est en cours ;
 - avant l'enregistrement des données numérisées.
- Par sécurité et pour éviter ainsi la survenue d'incidents inopinés, nous vous conseillons de sauvegarder régulièrement les données numérisées enregistrées sur une carte mémoire sur un autre dispositif de stockage.
- Nous rejetons toute responsabilité en cas de dommage ou perte des données pour quelque raison que ce soit, et ce même pendant la période de garantie de la machine.

1. Assurez-vous que la machine est sous tension.

➔ Vérification que la machine est sous tension



2. Sélectionnez **Numériser** sur l'écran **ACCUEIL**.

➔ LCD et panneau de contrôle

L'écran permettant de sélectionner l'emplacement dans lequel enregistrer les données s'affiche.



Remarque

- Si l'écran d'attente de numérisation permettant de transférer des données vers un ordinateur connecté à l'aide d'un câble USB s'affiche sur l'écran LCD, appuyez sur le bouton **Fonction (Function)** de gauche pour afficher l'écran qui vous permet de sélectionner l'emplacement où enregistrer les données.

3. Insérez la carte mémoire dans l'emplacement de carte.

➔ Insertion de la carte mémoire

Remarque

- Si vous insérez la carte mémoire dans l'emplacement de carte avant de sélectionner l'option **Numériser** sur l'écran **ACCUEIL**, un écran autre que **Numériser** s'affiche. Si les fichiers photo et les fichiers PDF sont enregistrés sur la carte mémoire, l'écran de confirmation de la sélection du fichier à imprimer s'affiche. Lorsque vous appuyez sur le bouton **ACCUEIL (HOME)**, l'écran **ACCUEIL** s'affiche.

4. Sélectionnez  **Carte mémoire**, puis appuyez sur le bouton **OK**.

5. Sélectionnez  **Enregistrer sur carte mémoire**, puis appuyez sur le bouton **OK**.

L'écran d'attente de numérisation s'affiche.



6. Utilisez le bouton ◀▶ pour sélectionner le type de document **Type doc**.

Document

Numérise l'original placé sur la vitre d'exposition comme des données de document s'appliquant aux paramètres spécifiés dans **Para. numér.**.

Photo

Numérise l'original placé sur la vitre d'exposition comme des données de photo s'appliquant aux paramètres spécifiés dans **Para. numér.**.

7. Appuyez sur le bouton **Fonction (Function)** de droite pour ajuster les paramètres selon vos besoins.

➡ Configuration de paramètres à partir du panneau de contrôle de la machine

8. Placez le document original sur la vitre d'exposition.

➡ Chargement des originaux

Remarque

- Vous pouvez confirmer la procédure de chargement de l'original en appuyant sur le bouton **Fonction (Function)** du centre.

9. Appuyez sur le bouton **Couleur (Color)** pour effectuer une numérisation couleur ou sur le bouton **Noir (Black)** pour une numérisation en noir et blanc.

Si **Activé** est sélectionné pour l'option **Aperçu** sur l'écran des paramètres de numérisation, l'écran de prévisualisation s'affiche sur l'écran LCD à l'issue de la numérisation. Pour renumériser l'original, appuyez sur le bouton **Fonction (Function)** de gauche. Si vous sélectionnez **PDF** ou **PDF compact** pour **Format** dans l'écran des paramètres de numérisation, vous pouvez faire pivoter l'image de numérisation dans l'écran d'aperçu en appuyant sur le bouton **Fonction (Function)** de droite. Pour démarrer l'enregistrement, appuyez sur le bouton **OK**.

- Si vous sélectionnez **JPEG** pour **Format** dans l'écran des paramètres de numérisation :
La machine lance la numérisation, et les données numérisées sont enregistrées sur la carte mémoire.
- Si vous sélectionnez **PDF** ou **PDF compact** pour **Format** dans l'écran des paramètres de numérisation :
Une fois la numérisation terminée, l'écran de confirmation vous demandant si vous voulez poursuivre la numérisation s'affiche.
Si vous souhaitez poursuivre la numérisation, chargez le document original sur la vitre d'exposition et commencez la numérisation.
Si vous ne souhaitez pas poursuivre la numérisation, appuyez sur le bouton **Fonction**

(Function) de gauche. Les données numérisées sont enregistrées sur la carte mémoire dans un fichier PDF.

Lorsque vous numérisez les originaux en continu, vous pouvez enregistrer jusqu'à 100 pages d'images dans un fichier PDF.

Une fois la numérisation terminée, retirez l'original de la vitre d'exposition.

Remarque

- Si la carte mémoire arrive à saturation alors que des images sont en cours de numérisation, seules les images déjà numérisées peuvent être enregistrées.
 - Vous pouvez enregistrer jusqu'à 2 000 fichiers de données numérisées au format PDF et JPEG.
 - Les noms du dossier et du fichier contenant les données numérisées enregistrées sur la carte mémoire se présentent comme suit :
 - Nom du dossier : (extension de fichier : PDF) : CANON_SC\DOCUMENT\0001
 - Nom du dossier : (extension de fichier : JPG) : CANON_SC\IMAGE\0001
 - Nom du fichier : « SCN_0001 » avec numérotation incrémentielle
 - Date du fichier : 01/01/2012
-

- Importation sur l'ordinateur des données numérisées enregistrées sur une carte mémoire
Lorsque vous importez sur l'ordinateur les données numérisées enregistrées sur une carte mémoire, effectuez tout d'abord l'une des opérations suivantes :
 - Eteignez la machine, puis remettez-la sous tension.
 - Retirez la carte mémoire, puis réinsérez-la dans l'emplacement de carte.

[Haut de la page ▲](#)

U050

Suppression des données numérisées sur une carte mémoire

À l'aide du panneau de contrôle de la machine, vous pouvez supprimer les données numérisées enregistrées sur la carte mémoire.

1. Assurez-vous que la machine est sous tension.

➔ Vérification que la machine est sous tension



2. Sélectionnez **Numériser** sur l'écran **ACCUEIL**.

➔ LCD et panneau de contrôle

L'écran permettant de sélectionner l'emplacement dans lequel enregistrer les données s'affiche.

Remarque

- Si l'écran d'attente de numérisation permettant de transférer des données vers un ordinateur connecté à l'aide d'un câble USB s'affiche sur l'écran LCD, appuyez sur le bouton **Fonction (Function)** de gauche pour afficher l'écran qui vous permet de sélectionner l'emplacement où enregistrer les données.

3. Insérez la carte mémoire dans l'emplacement de carte.

➔ Insertion de la carte mémoire

Remarque

- Si vous insérez la carte mémoire dans l'emplacement de carte avant de sélectionner l'option **Numériser** sur l'écran **ACCUEIL**, un écran autre que **Numériser** s'affiche. Si les fichiers photo et les fichiers PDF sont enregistrés sur la carte mémoire, l'écran de confirmation de la sélection du fichier à imprimer s'affiche. Lorsque vous appuyez sur le bouton **ACCUEIL (HOME)**, l'écran **ACCUEIL** s'affiche.



4. Sélectionnez **Carte mémoire**, puis appuyez sur le bouton **OK**.



5. Sélectionnez **Supprimer données numérisées**, puis appuyez sur le bouton **OK**.

La liste des fichiers s'affiche.

Remarque

- Vous pouvez afficher un aperçu du fichier à supprimer ou passer de la liste des fichiers PDF à la liste des fichiers JPEG.

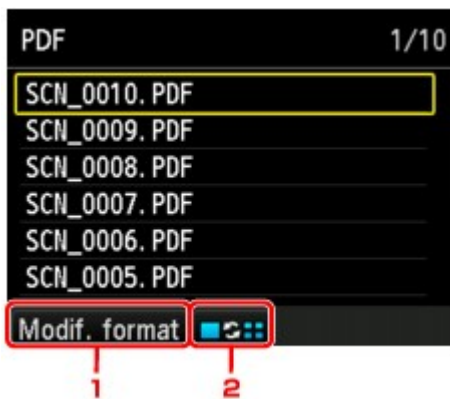

1. **Modif. format**

Appuyez sur le bouton **Fonction (Function)** de gauche pour basculer entre les modes d'affichage de type liste des données PDF et liste des données JPEG.

2. Modifier affichage

Appuyez sur le bouton **Fonction (Function)** du centre pour basculer entre les modes d'affichage de type liste et aperçu.

Lorsque le format des données PDF est sélectionné, seule la première page des données PDF s'affiche sur l'écran LCD.

6. Utilisez le bouton ▲▼ pour sélectionner le fichier à supprimer, puis appuyez sur le bouton **OK**.

7. Utilisez le bouton ▲▼ pour sélectionner l'option **Oui** sur l'écran de confirmation, puis appuyez sur le bouton **OK**.

La machine commence à supprimer le fichier.

Haut de la page ▲

U049

Configuration de paramètres à partir du panneau de contrôle de la machine

Vous pouvez modifier les paramètres de numérisation, tels que le format de numérisation, la résolution ou le format de données.

Lorsque l'écran d'attente de numérisation s'affiche, appuyez sur le bouton **Fonction (Function)** de droite pour sélectionner le paramètre. Utilisez le bouton ▲▼ pour sélectionner le paramètre et le bouton ◀▶ pour le spécifier, puis appuyez sur le bouton **OK**.

Remarque

- Le paramètre de numérisation ne peut pas être spécifié dans les conditions suivantes :
 - Lorsque l'option **Numérisation auto.** est sélectionnée pour **Type doc** afin de transférer les données numérisées vers l'ordinateur
 - Si vous transférez les données numérisées vers l'ordinateur utilisant le protocole WSD (un des protocoles réseau pris en charge par Windows 7 et Windows Vista)
- En fonction de la destination, certains paramètres ne peuvent pas être sélectionnés. Cette section décrit les paramètres disponibles lorsque vous sélectionnez **Carte mémoire** dans l'écran qui vous permet de sélectionner l'emplacement où enregistrer les données. Le paramètre qui apparaît en grisé ne peut pas être sélectionné.
- Certains paramètres ne peuvent pas être spécifiés conjointement avec le paramètre d'une autre option, le type de document sélectionné pour **Type doc** ou le menu de numérisation de l'écran qui vous permet de sélectionner l'emplacement où enregistrer les données. Si l'option qui ne peut pas être spécifiée conjointement est sélectionnée, le message **Infos erreur** s'affiche sur l'écran LCD. Dans ce cas, appuyez sur le bouton **Fonction (Function)** de gauche pour confirmer le message, puis modifiez le paramètre.
- Les paramètres de numérisation spécifiés tels que le format de numérisation, la résolution et le format des données sont conservés même si la machine est mise hors tension.
- Lorsque la numérisation démarre à partir du menu correspondant non disponible avec le paramètre spécifié, le message **Fonction spécifié non disponible avec paramètres actuels.** s'affiche sur l'écran LCD. Modifiez le paramètre en suivant les instructions affichées à l'écran.
- Lorsque vous transférez les données numérisées à l'ordinateur ou joignez les données à un courrier électronique, vous pouvez spécifier la destination et le nom du fichier à l'aide de Canon IJ Scan Utility.
 - ➔ Boîte de dialogue Paramètres
- Si vous numérisez des originaux depuis l'ordinateur, vous pouvez utiliser des paramètres avancés. Pour en savoir plus sur la numérisation à partir de l'ordinateur :
 - ➔ Numérisation de photos et de documents

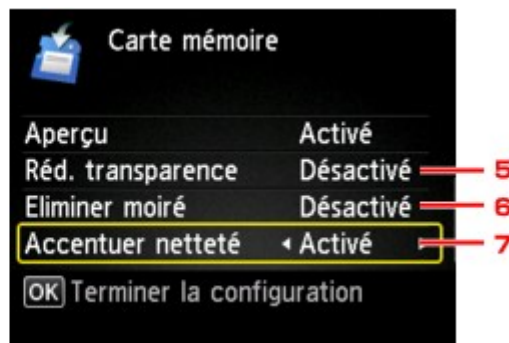

1. For. num

Sélectionnez la taille du document original.

2. Format

Sélectionnez le format des données numérisées.

3. Rés. num (Résolution de numérisation)

Sélectionnez la résolution de la numérisation.

4. Aperçu

Indiquez si vous souhaitez afficher ou non un aperçu des données numérisées lors de l'enregistrement des données sur une carte mémoire.

5. Réd. transparence (Réduction de la transparence)

Les caractères imprimés au dos de la feuille peuvent être visibles lors de la numérisation d'un document fin (par exemple une feuille de journal). Sélectionnez **Activé** si les caractères imprimés au dos de la feuille sont visibles sur le document numérisé.

Ce paramètre n'est pas disponible lorsque **Photo** est sélectionné comme **Type doc**.

6. Eliminer moiré

Une impression se compose de points minuscules qui constituent les caractères ou les graphiques. Si vous modifiez ces points, des nuances irrégulières ou des traces peuvent apparaître. Sélectionnez **Activé** si vous remarquez des nuances irrégulières ou des traces sur l'image numérisée.

Ce paramètre n'est pas disponible lorsque **Photo** est sélectionné comme **Type doc**.



Remarque

- Même si **Activé** est sélectionné pour ce paramètre, un effet de moiré risque de subsister si l'option **Accentuer netteté** est également définie sur **Activé**. Dans ce cas, sélectionnez **Désactivé** sous **Accentuer netteté**.
-

7. Accentuer netteté

Il est possible d'accentuer le contour des petits caractères ou des objets fins, tels que des cheveux ou des feuilles sur une photo. Sélectionnez **Activé** si vous souhaitez accentuer le contour des données numérisées.

[Haut de la page ▲](#)

S407

Paramètres de numérisation réseau

Vous pouvez connecter votre scanner ou imprimante à un réseau afin de le/la partager entre plusieurs ordinateurs ou de numériser des images sur un ordinateur particulier.

Important

- Plusieurs utilisateurs ne peuvent pas numériser de documents simultanément.

Remarque

- Vous devez configurer les paramètres réseau de votre scanner ou imprimante avant de commencer via le CD-ROM d'installation.
- Avec une connexion réseau, la numérisation est plus longue que sur connexion USB.

Effectuez le paramétrage suivant pour activer la fonction de numérisation sur un réseau.

Spécification de votre scanner ou imprimante

Utilisez IJ Network Scanner Selector EX pour indiquer le scanner que vous souhaitez utiliser. Si vous spécifiez le scanner, vous pouvez numériser via le réseau à partir de l'ordinateur ou du panneau de contrôle.

Important

- Si le produit que vous souhaitez utiliser est modifié à l'aide de IJ Network Scanner Selector EX, le produit utilisé pour la numérisation avec IJ Scan Utility change également. Le produit pour la numérisation à partir du panneau de contrôle change également. Si votre scanner ou imprimante n'est pas sélectionné(e) dans IJ Scan Utility, vérifiez qu'il/elle est sélectionné(e) avec IJ Network Scanner Selector EX.
[➔ Écran des paramètres et menu IJ Network Scanner Selector EX](#)
- Pour effectuer une numérisation à partir du panneau de contrôle, spécifiez le scanner ou l'imprimante dans IJ Network Scanner Selector EX, puis cliquez sur **Préférences...** à partir de **Canon IJ Network Scanner Selector EX** dans la barre de menus et cochez la case **Active la numérisation à partir du panneau de contrôle** dans la boîte de dialogue **Préférences**.

Remarque

- Le paramètre suivant n'est pas obligatoire si votre scanner ou imprimante a déjà été spécifié(e) lors de la configuration.

1. Dans le menu **Aller** du Finder, sélectionnez **Applications**, puis double-cliquez sur le dossier **Canon Utilities**, sur le dossier **IJ Network Scanner Selector EX**, puis sur l'icône **Canon IJ Network Scanner Selector EX**.

Canon IJ Network Scanner Selector EX apparaît dans la barre de menus et l'écran Paramètres de numérisation à partir d'un PC s'affiche.

2. Sélectionnez votre scanner ou imprimante dans **Scanners**.

Sélectionnez le nom du service Bonjour défini pour votre scanner ou imprimante. Lorsque Bonjour est désactivé, l'adresse MAC de votre scanner ou imprimante s'affiche.

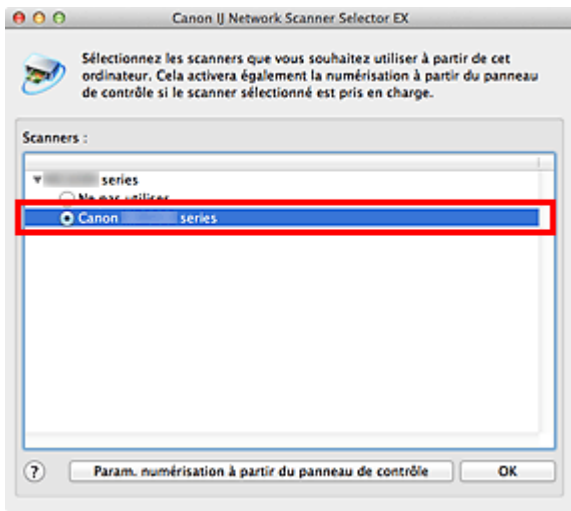

Important

- Si le réseau comporte plusieurs scanners, plusieurs noms de modèle sont affichés. Dans ce cas, sélectionnez un scanner par modèle. Pour plus d'informations, reportez-vous au fichier d'aide de IJ Network Scanner Selector EX.

3. Cliquez sur **OK**.

Remarque

- Le scanner sélectionné dans l'écran Paramètres de numérisation à partir d'un PC sera aussi sélectionné automatiquement dans l'écran Param. numérisation à partir du panneau de contrôle.

Configuration de la numérisation avec IJ Scan Utility

Pour numériser depuis IJ Scan Utility avec un scanner ou une imprimante connecté à un réseau, spécifiez votre scanner ou imprimante dans IJ Network Scanner Selector EX, puis suivez les étapes ci-dessous pour modifier le statut de connexion entre l'ordinateur et la machine.

1. Démarrez IJ Scan Utility.

➡ Démarrage de IJ Scan Utility

2. Sélectionnez « Canon XXX series Network » (où « XXX » correspond au nom du modèle) dans **Nom du produit**.

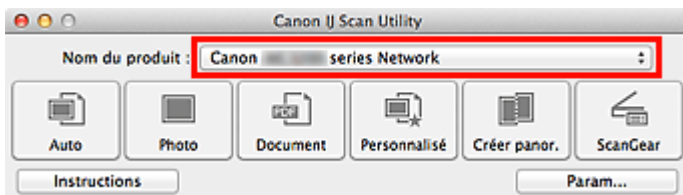

Remarque

- Pour établir une connexion USB, sélectionnez « Canon XXX series » (où « XXX » correspond au nom du modèle) dans **Nom du produit**.

3. Cliquez sur **Param...** pour utiliser un autre scanner connecté à un réseau.

4. Cliquez sur (Paramètres généraux), puis sur **Sélectionner** dans **Nom du produit**.

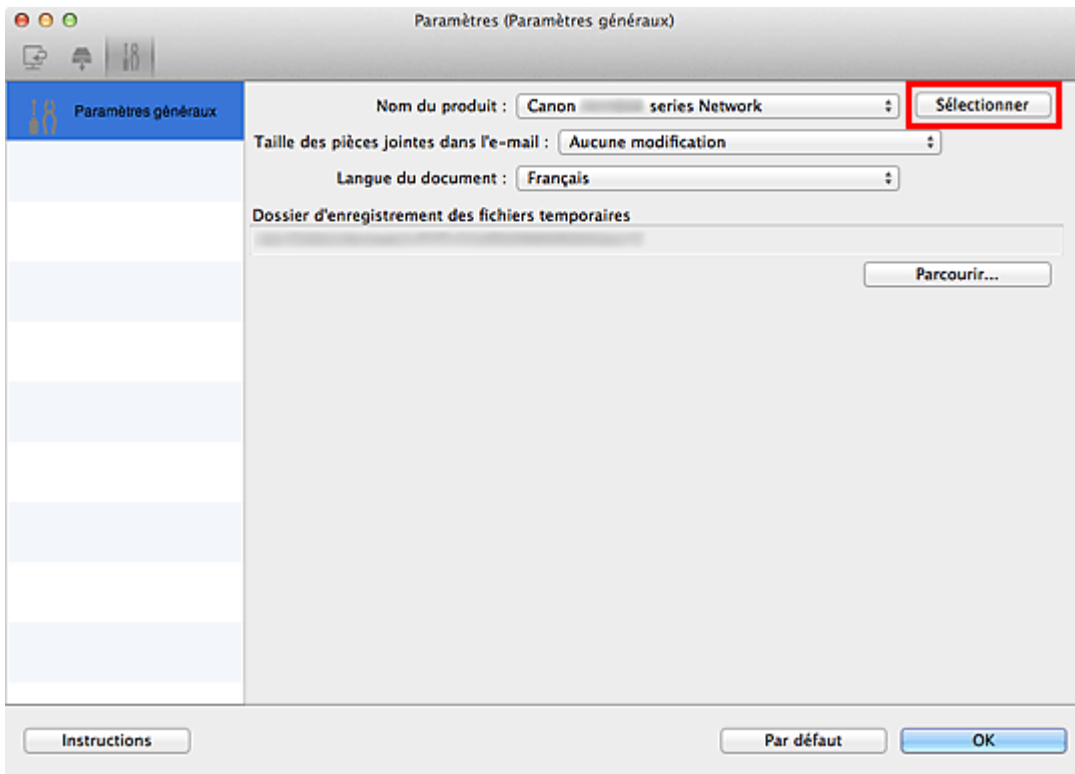

L'écran Paramètres de numérisation à partir d'un PC d'IJ Network Scanner Selector EX s'affiche. Sélectionnez le scanner que vous souhaitez utiliser, puis cliquez sur **OK**.

5. Dans la boîte de dialogue **Paramètres (Paramètres généraux)**, cliquez sur **OK**.

L'écran principal d'IJ Scan Utility s'affiche à nouveau. Vous pouvez numériser via une connexion réseau.

Paramétrage de la numérisation à partir du panneau de contrôle

Vous pouvez définir les paramètres de numérisation à partir du panneau de contrôle.

Important

- Configurez au préalable IJ Scan Utility pour qu'il utilise votre scanner ou imprimante par le biais d'une connexion réseau.
➔ [Configuration de la numérisation avec IJ Scan Utility](#)

1. Dans le menu **Aller** du Finder, sélectionnez **Applications**, puis double-cliquez sur le dossier **Canon Utilities**, sur le dossier **IJ Network Scanner Selector EX**, puis sur l'icône **Canon IJ Network Scanner Selector EX**.

Canon IJ Network Scanner Selector EX apparaît dans la barre de menus et l'écran Paramètres de numérisation à partir d'un PC s'affiche.

2. Cliquez sur **Param. numérisation à partir du panneau de contrôle**.

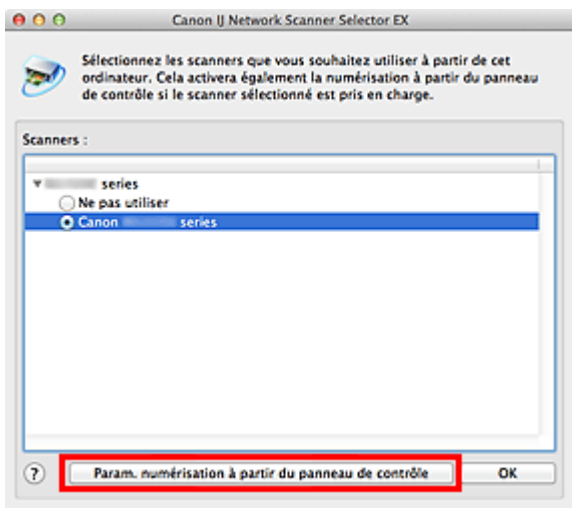

L'écran Param. numérisation à partir du panneau de contrôle s'affiche.

3. Sélectionnez votre scanner ou imprimante dans **Scanners**, puis cliquez sur **OK**.

Le nom du service Bonjour défini pour votre scanner ou imprimante est sélectionné par défaut. Lorsque Bonjour est désactivé, l'adresse MAC de votre scanner ou imprimante s'affiche.

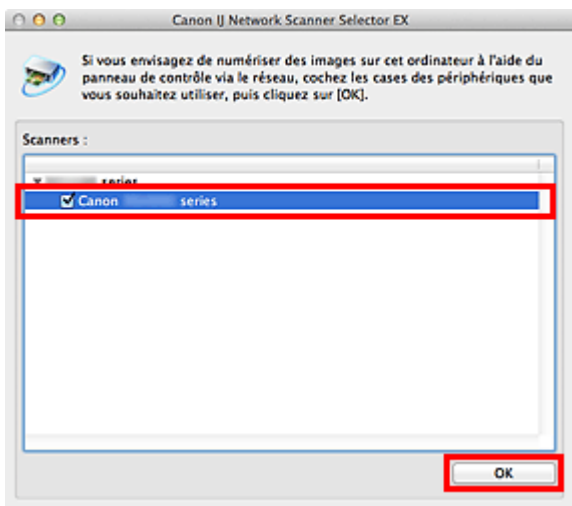

Remarque

- Si plusieurs scanners sont connectés via le réseau, vous pouvez sélectionner trois scanners au maximum. Pour plus d'informations, reportez-vous au fichier d'aide de IJ Network Scanner Selector EX.

4. Retournez à l'écran Paramètres de numérisation à partir d'un PC, puis cliquez sur **OK**.

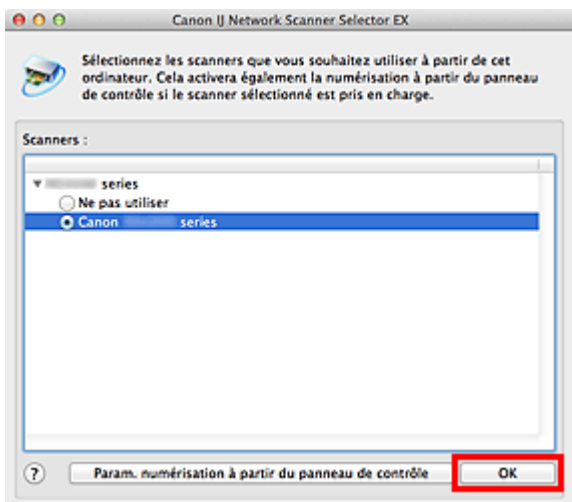

Remarque

- Si le nom du service Bonjour ou l'adresse MAC de votre scanner ou imprimante est affiché(e) en gris, ne s'affiche pas, ou ne peut pas être sélectionné(e), vérifiez les éléments suivants et cliquez sur **OK** pour fermer l'écran, puis rouvrez-le et sélectionnez votre scanner ou imprimante.
 - ScanGear (pilote du scanner) est installé
 - La configuration réseau de votre scanner ou imprimante est réalisée après l'installation de ScanGear
 - La communication réseau entre votre scanner ou imprimante et l'ordinateur est activéeSi votre scanner ou imprimante n'apparaît toujours pas, reportez-vous à la section « [Problèmes de communication réseau.](#) »
-

[Haut de la page ▲](#)

S500

Sélection d'une réponse aux commandes à partir du panneau de contrôle dans IJ Scan Utility

IJ Scan Utility vous permet de définir le mode de réponse pour la numérisation à partir du panneau de contrôle.

Remarque

- Les descriptions suivantes prennent pour exemple les écrans du panneau de contrôle permettant de définir les modes de réponse en Numérisation auto.

1. Démarrez IJ Scan Utility.

➔ Démarrage de IJ Scan Utility

2. Cliquez sur Param....

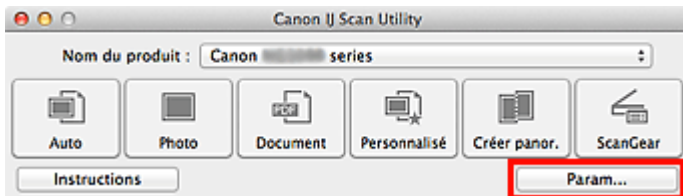

La boîte de dialogue Paramètres apparaît.

3. Sélectionnez un mode de numérisation sous l'onglet (Numérisation à partir du panneau de contrôle).

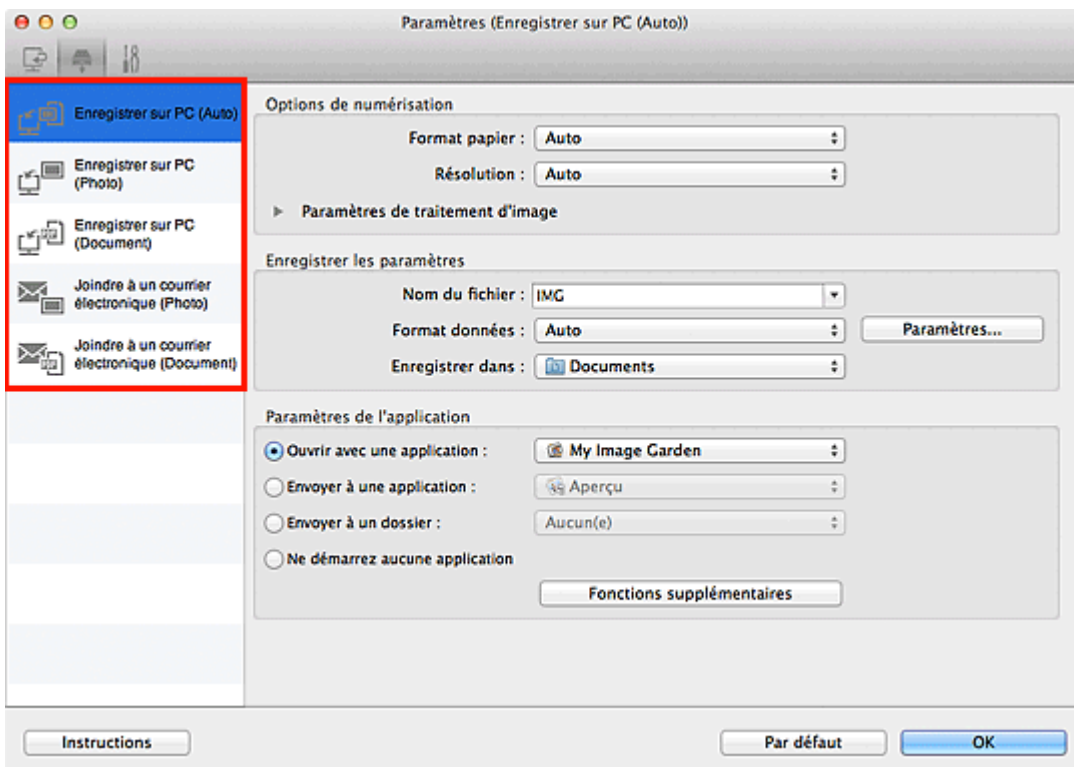

Remarque

- Pour plus d'informations, reportez-vous à la section ci-dessous.
 - ➔ Boîte de dialogue Paramètres (Enregistrer sur PC (Auto))
 - ➔ Boîte de dialogue Paramètres (Enregistrer sur PC (Photo))
 - ➔ Boîte de dialogue Paramètres (Enregistrer sur PC (Document))
 - ➔ Boîte de dialogue Paramètres (Joindre à un courrier électronique (Photo))
 - ➔ Boîte de dialogue Paramètres (Joindre à un courrier électronique (Document))

4. Définissez des correction d'image dans **Options de numérisation**.

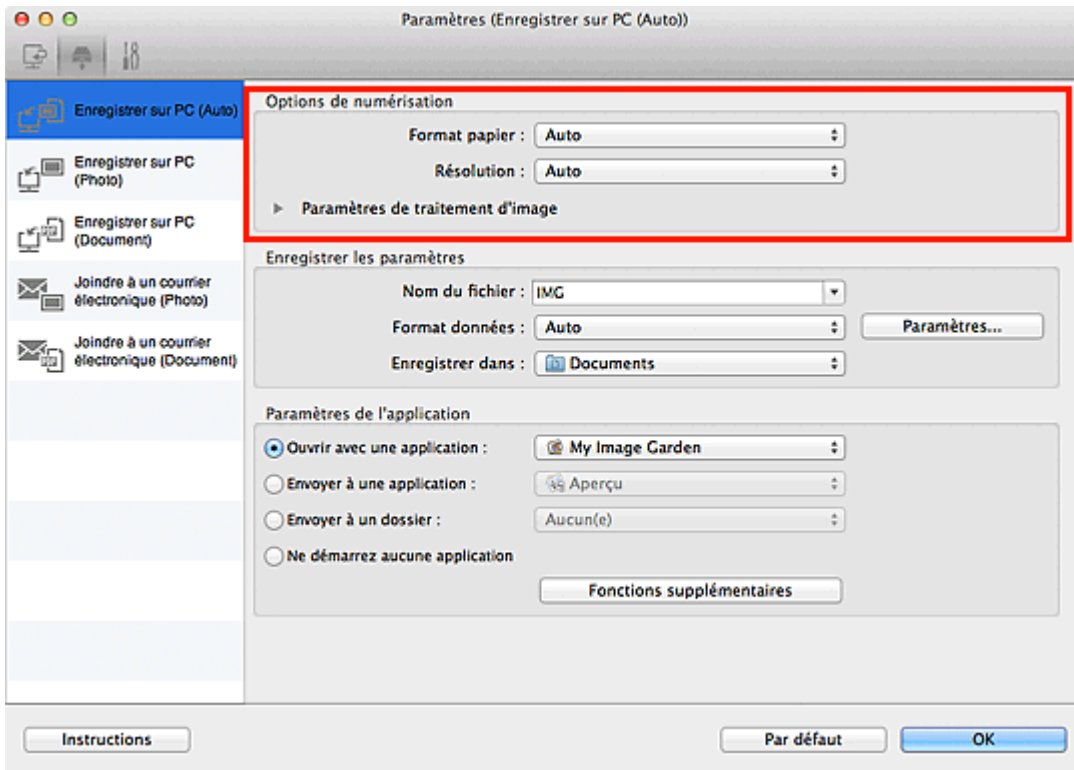

5. Indiquez le nom du fichier et d'autres paramètres dans **Enregistrer les paramètres**.

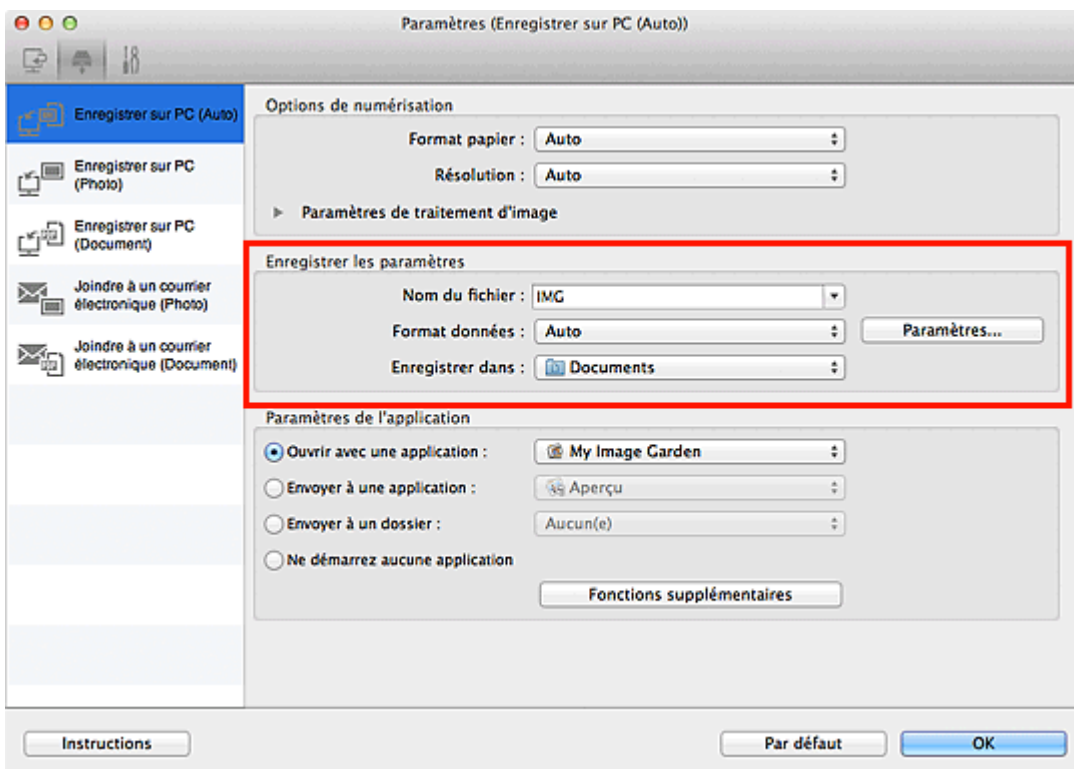

6. Sélectionnez l'application à démarrer après la numérisation dans **Paramètres de**

l'application.

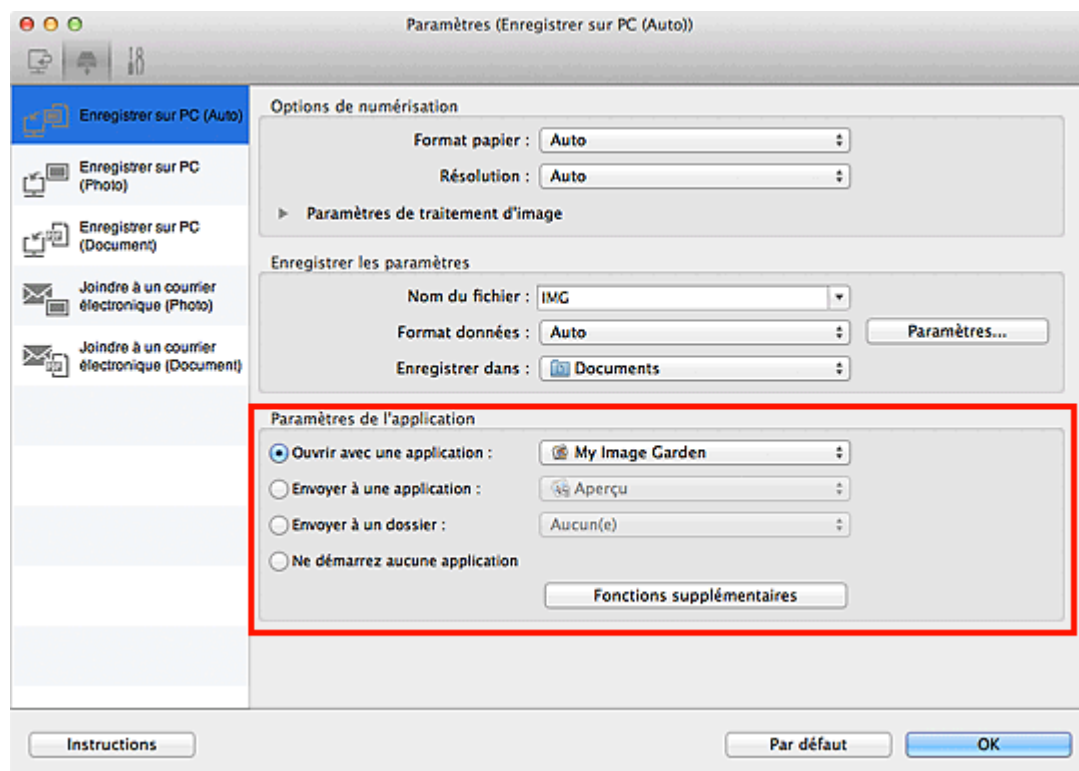

7. Cliquez sur **OK**.

Les réponses seront exécutées en fonction des paramètres définis au lancement de la numérisation à partir du panneau de contrôle.

[Haut de la page ▲](#)

Dépannage

- ➔ Impossible de mettre la machine sous tension
- ➔ L'impression ne démarre pas
- ➔ L'alimentation du papier ne se fait pas normalement/Une erreur « Pas de papier » se produit
- ➔ Résultats de l'impression insatisfaisants
- ➔ L'encre ne s'écoule pas
- ➔ Bourrages papier
- ➔ Un message d'erreur s'affiche sur l'écran LCD

Rechercher chaque fonction

- Problèmes de communication réseau
- Problèmes liés à l'impression
- Problèmes liés à la qualité d'impression
- Problèmes liés à la numérisation
- Problèmes liés à la machine
- Problèmes liés à l'installation/le téléchargement
- À propos des erreurs/messages affichés
- Si vous ne pouvez pas résoudre le problème

Haut de la page ▲

U303

Impossible de mettre la machine sous tension

- **Contrôle 1 : appuyez sur le bouton MARCHÉ (ON).**
- **Contrôle 2 : assurez-vous que le câble d'alimentation est correctement branché au connecteur du cordon d'alimentation de la machine, puis remettez-la sous tension.**
- **Contrôle 3 : débranchez le cordon d'alimentation de la machine, puis rebranchez-le à la machine et remettez la machine sous tension après au moins 2 minutes.**

Si le problème persiste, contactez le centre de service.

[Haut de la page ▲](#)

U321

L'impression ne démarre pas

- **Contrôle 1 : assurez-vous que le câble d'alimentation est correctement branché, puis mettez la machine sous tension.**

Si le voyant **ALIMENTATION (POWER)** clignote, cela signifie que la machine est en cours d'initialisation. Attendez que le voyant **ALIMENTATION (POWER)** cesse de clignoter et reste allumé.

Remarque

- En cas d'impression de documents volumineux, tels que des photos ou des graphiques, l'impression peut être plus longue à démarrer. Si le voyant **ALIMENTATION (POWER)** clignote, cela signifie que l'ordinateur traite les données pour les envoyer à la machine. Attendez que l'impression démarre.

- **Contrôle 2 : assurez-vous que la machine est correctement connectée à l'ordinateur.**

Si la machine est connectée à l'ordinateur à l'aide d'un câble USB, assurez-vous que ce câble est correctement connecté à la machine et à l'ordinateur, puis vérifiez les points suivants :

- Si vous utilisez un périphérique relais, tel qu'un concentrateur USB, débranchez-le, connectez la machine directement à l'ordinateur, puis relancez l'impression. Si l'impression démarre normalement, le problème vient du périphérique relais. Contactez le revendeur du périphérique relais pour plus d'informations.
- Il peut également y avoir un problème avec le câble USB. Remplacez le câble USB et relancez l'impression.

Si vous utilisez la machine sur le réseau, vérifiez que la machine est correctement configurée.

- **Contrôle 3 : assurez-vous que le réceptacle avant est ouvert.**
- **Contrôle 4 : si vous imprimez depuis l'ordinateur, supprimez les tâches d'impression inutiles, le cas échéant.**

➡ [Suppression d'une tâche d'impression](#)

- **Contrôle 5 : assurez-vous que le nom de votre machine est sélectionné dans la boîte de dialogue Imprimer.**

La machine risque de ne pas imprimer correctement si vous utilisez un pilote destiné à une autre imprimante.

Assurez-vous que le nom de votre machine est sélectionné sous **Imprimante** dans la boîte de dialogue Imprimer.

Remarque

- Pour que votre machine soit celle définie par défaut, sélectionnez la machine comme **Imprimante par défaut**.

- **Contrôle 6 : si vous imprimez à partir de l'ordinateur, redémarrez-le.**

[Haut de la page](#) ▲

U326

L'alimentation du papier ne se fait pas normalement/Une erreur « Pas de papier » se produit

• Contrôle 1 : vérifiez que du papier est chargé.

➡ Chargement du papier

• Contrôle 2 : procédez comme suit lorsque vous chargez du papier.

- Lorsque vous placez deux feuilles ou plus, feuilletez la pile avant de les charger.



- Lorsque vous placez deux feuilles ou plus, alignez les bords des feuilles avant de les charger.
- Lorsque vous chargez deux feuilles ou plus, vérifiez que la pile de papier ne dépasse pas la limite de chargement du papier.

Notez que le chargement de papier jusqu'à la capacité maximale peut, dans certains cas, s'avérer impossible en fonction du type de papier ou des conditions ambiantes (température et humidité très élevées ou très basses). Dans ce cas, réduisez le nombre de feuilles de papier chargées à un nombre inférieur à la moitié de la limite de chargement.

- Placez toujours le papier en orientation portrait, quelle que soit l'orientation d'impression.
- Lorsque vous chargez du papier, placez-le face à imprimer vers le BAS et faites coulisser les guides papier pour les aligner avec les deux côtés du papier.

➡ Chargement du papier

- Lorsque vous chargez le papier, insérez la pile de papier jusqu'à ce que le premier bord touche le côté le plus éloigné du réceptacle avant.

• Contrôle 3 : vérifiez si le papier n'est pas trop épais ou gondolé.

➡ Types de support ne pouvant pas être utilisés

• Contrôle 4 : procédez comme suit lorsque vous chargez des enveloppes.

Pour l'impression sur des enveloppes, reportez-vous à la section [Chargement du papier](#), et préparez les enveloppes avant de commencer l'impression.

Une fois les enveloppes prêtes, chargez-les dans l'imprimante en orientation portrait. Si les enveloppes sont placées en orientation paysage, elles ne seront pas entraînées correctement.

• Contrôle 5 : vérifiez que les paramètres définissant le format de page et le type de support correspondent au papier chargé.

• Contrôle 6 : si plusieurs feuilles de papier ordinaire sont chargées à partir de la machine, sélectionnez le paramètre permettant d'empêcher le chargement de deux feuilles de papier ordinaire.

Si plusieurs feuilles de papier ordinaire sont chargées à partir de la machine, sélectionnez le paramètre permettant d'empêcher le chargement de deux feuilles de papier ordinaire à l'aide du panneau de contrôle ou à partir de votre ordinateur.

Une fois l'impression terminée, désactivez ce paramètre pour éviter qu'il ne soit appliqué au cours de l'impression suivante.

- **Pour paramétrer à l'aide du panneau de contrôle**

Appuyez sur le bouton **ACCUEIL (HOME)**, sélectionnez **Config.**, **Paramètres périphérique** et **Paramètres d'impression** dans cet ordre, puis définissez **Empêcher chargmt deux feuilles** sur **Activé**.

➡ Modification des paramètres de la machine à partir de l'écran LCD

- **Pour paramétrer avec votre ordinateur**

Dans Canon IJ Printer Utility, sélectionnez **Paramètres personnalisés** dans le menu déroulant, puis sélectionnez la case **Empêcher le chargement de deux feuilles** et cliquez sur **Appliquer**.

Pour ouvrir Canon IJ Printer Utility, reportez-vous à la section **Ouverture de l'utilitaire Canon IJ Printer Utility**.

Remarque

- La vitesse d'impression sera réduite si vous activez la fonction Empêcher le chargement de deux feuilles.
-

- **Contrôle 7 : nettoyez le rouleau d'entraînement du papier.**

➡ Nettoyage du rouleau d'entraînement du papier

Remarque

- Dans la mesure où le nettoyage du rouleau d'entraînement du papier use le rouleau, cette procédure n'est à effectuer qu'en cas de nécessité.
-

Haut de la page ▲

U310

Résultats de l'impression insatisfaisants

Si les résultats de l'impression ne sont pas satisfaisants (traces blanches, lignes mal alignées, couleurs inégales, etc.), commencez par vérifier les paramètres de qualité du papier et de l'impression.

• Contrôle 1 : les paramètres définissant le format de page et le type de support correspondent-ils au format et au type du papier chargé ?

Si ces paramètres ne sont pas correctement configurés, vous n'obtiendrez pas de résultats d'impression satisfaisants.

Si vous imprimez une photo ou une illustration, des paramètres de type de papier incorrects peuvent réduire la qualité des couleurs.

De plus, la surface d'impression risque d'être rayée.

Pour les impressions sans bordure, les couleurs peuvent s'imprimer de façon inégale selon le paramètre de type de papier associé au papier chargé.

Copie à l'aide de la machine	Procédez aux vérifications nécessaires à l'aide du panneau de contrôle de la machine. ➔ Éléments de paramètre
Copie la photo à l'aide de la machine	Procédez aux vérifications nécessaires à l'aide du panneau de contrôle de la machine. ➔ Copie de photos
Impression à partir de votre carte mémoire à l'aide de la machine	Procédez aux vérifications nécessaires à l'aide du panneau de contrôle de la machine. ➔ Éléments de paramètre
Impression à partir d'un ordinateur	Procédez aux vérifications nécessaires à l'aide du pilote d'imprimante. ➔ Impression avec les instructions d'installation simplifiée

• Contrôle 2 : assurez-vous que la qualité d'impression appropriée est sélectionnée en vous reportant au tableau du Contrôle 1.

Sélectionnez une qualité d'impression adaptée au papier choisi et à l'image à imprimer. Si vous remarquez des bavures ou des couleurs irrégulières, affinez le paramètre de qualité de l'impression et recommencez l'impression.

• Contrôle 3 : si le problème persiste, l'erreur peut avoir une autre origine.

Consultez également les rubriques suivantes :

- ➔ [Impossible de terminer l'impression d'un travail](#)
- ➔ [La page ne s'imprime pas dans sa totalité](#)
- ➔ [Aucun résultat d'impression/L'impression est floue/Les couleurs ne sont pas fidèles/Traces blanches](#)
- ➔ [Les couleurs ne sont pas imprimées correctement](#)
- ➔ [Les lignes ne sont pas alignées](#)
- ➔ [Le papier est gondolé ou présente des taches d'encre](#)
- ➔ [Le papier est taché/La surface imprimée est rayée](#)
- ➔ [Le verso du papier est taché](#)
- ➔ [Des lignes verticales sont imprimées sur les côtés du document imprimé](#)
- ➔

Les couleurs sont inégales ou striées

[Haut de la page ▲](#)

U323

L'encre ne s'écoule pas

- **Contrôle 1 : lorsqu'une cartouche FINE est vide, remplacez-la.**

- **Contrôle 2 : la cartouche FINE est-elle installée correctement ?**

Si la cartouche FINE n'est pas correctement installée, il se peut que l'encre ne s'écoule pas correctement.

Ouvrez le couvercle de sortie papier. Le capot des têtes s'ouvre alors.

Poussez le levier de verrouillage de cartouche d'encre vers le haut pour confirmer que la cartouche FINE est correctement installée.

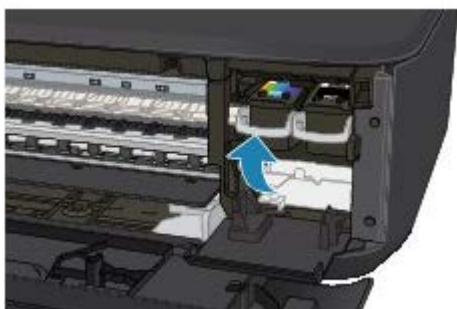

Après avoir confirmé que la cartouche FINE est correctement installée, fermez le couvercle de sortie papier.

Si le problème persiste, retirez les cartouches FINE puis installez-les à nouveau.

Pour plus d'informations sur l'installation des cartouches FINE, reportez-vous à la section [Remplacement d'une cartouche FINE](#).

- **Contrôle 3 : les buses de tête d'impression sont-elles obstruées ?**

Imprimez le motif de vérification des buses afin de déterminer si l'encre s'écoule correctement des buses de la tête d'impression.

Reportez-vous à la section [L'impression devient pâle ou les couleurs ne s'impriment plus correctement](#) relative à l'impression d'un motif de vérification des buses, au nettoyage de la tête d'impression et au nettoyage en profondeur de la tête d'impression.

- Si le motif de vérification des buses ne s'imprime pas correctement :
Après le nettoyage de la tête d'impression, imprimez un motif de vérification des buses et examinez le motif.
- Si le problème persiste après deux nettoyages de la tête d'impression :
Procédez à un nettoyage en profondeur de la tête d'impression.
Si le problème persiste après le nettoyage en profondeur de la tête d'impression, mettez la machine hors tension et effectuez un autre nettoyage en profondeur de la tête d'impression après 24 heures.
- Si le problème persiste après deux nettoyages en profondeur de la tête d'impression :
L'encre est peut-être épuisée. Remplacez la cartouche FINE.

[Haut de la page ▲](#)

U328

Bourrages papier

Remarque

- Si vous devez mettre la machine hors tension pour retirer du papier coincé lors de l'impression, appuyez sur le bouton **Arrêt (Stop)** pour annuler les travaux en cours d'impression avant de couper l'alimentation de la machine.

Si le papier est coincé, retirez-le en suivant la procédure adaptée à chaque cas.

- Le papier est coincé dans la fente d'éjection du papier :
 - ➔ Bourrage papier au niveau de l'emplacement de la sortie papier
- Le papier est coincé dans le réceptacle avant/Le papier coincé ne se trouve ni dans la fente d'éjection du papier, ni dans le réceptacle avant :
 - ➔ Bourrage papier à l'intérieur de la machine au niveau de l'unité d'entraînement
- Le papier se déchire et vous ne parvenez pas à le retirer de la fente d'éjection du papier ou de l'unité d'entraînement :
 - ➔ Bourrage papier à l'intérieur de la machine
- Le bourrage papier se produit lors de l'impression recto/verso automatique :
 - ➔ Bourrage papier lors de l'impression recto/verso automatique
- Autres cas :
 - ➔ Dans les autres situations

Haut de la page ▲

U304



Un message d'erreur s'affiche sur l'écran LCD

Si un message d'erreur s'affiche sur l'écran LCD, prenez les mesures décrites ci-dessous.



Remarque

- Dans le tableau ci-dessous, la colonne « Code de support » indique le numéro de l'erreur. Lorsqu'une erreur se produit, il apparaît avec un message sur l'écran LCD et l'écran de l'ordinateur.



Code de support	Message	Action
1401	Pas de tête d'impression installée. Installez la tête d'impression.	<ul style="list-style-type: none">• La cartouche FINE n'est pas installée. Installez la cartouche FINE. ➔ Remplacement d'une cartouche FINE
1403	Type de tête d'impression incorrect. Insérez la tête d'impression adéquate.	<ul style="list-style-type: none">• La cartouche FINE appropriée n'est pas installée. Installez la cartouche FINE appropriée. ➔ Remplacement d'une cartouche FINE <p>Si le problème persiste, contactez le centre de service.</p>
1485	La cartouche d'encre appropriée n'est pas installée. Installez la cartouche d'encre appropriée.	<p>La cartouche d'encre appropriée n'est pas installée. Impossible d'exécuter l'impression car la cartouche d'encre n'est pas compatible avec cette machine. Installez la cartouche d'encre appropriée. Si vous voulez annuler l'impression, appuyez sur le bouton Arrêt (Stop) de la machine. ➔ Remplacement d'une cartouche FINE</p>
1687	Impossible d'identifier la cartouche d'encre suivante.	<p>La cartouche FINE n'est pas installée correctement. Ouvrez le couvercle de sortie papier. Lorsque le capot des têtes s'ouvre, poussez le levier de verrouillage de cartouche d'encre vers le haut pour confirmer que les cartouches FINE sont correctement installées. Ensuite, fermez le couvercle de sortie papier. Si l'erreur persiste, retirez les cartouches FINE puis installez-les à nouveau. ➔ Remplacement d'une cartouche FINE</p>
1487 1486	Certaines cartouches d'encre ne sont pas en place.	<p>Vérifiez que chaque cartouche FINE est installée correctement. ➔ Remplacement d'une cartouche FINE</p>
1684	Impossible d'identifier la cartouche d'encre suivante.	<p>Impossible d'identifier la cartouche d'encre. L'impression est impossible car la cartouche d'encre n'est peut-être pas installée correctement ou n'est pas compatible avec cette machine. Installez la cartouche d'encre appropriée. Si vous voulez annuler l'impression, appuyez sur le bouton Arrêt (Stop) de la machine. ➔ Remplacement d'une cartouche FINE</p>
1682	Impossible d'identifier la cartouche d'encre suivante.	<p>La cartouche FINE n'est pas identifiée. Remplacez la cartouche FINE. ➔ Remplacement d'une cartouche FINE</p> <p>Si l'erreur persiste, il est possible que la cartouche</p>

		FINE soit endommagée. Contactez le centre de service.
1686	L'encre est peut-être épuisée. Il est conseillé de remplacer la cartouche d'encre.	<p>L'encre est peut-être épuisée.</p> <p>La fonction de détection du niveau d'encre restant sera désactivée puisque le niveau d'encre ne peut pas être détecté correctement.</p> <p>Si vous souhaitez continuer l'impression sans cette fonction, appuyez sur le bouton Arrêt de l'imprimante pendant 5 secondes minimum.</p> <p>Canon recommande l'utilisation de cartouches Canon neuves d'origine pour obtenir une qualité optimale.</p> <p>Notez que Canon ne sera pas tenu pour responsable de tout dysfonctionnement ou problème résultant de la poursuite de l'impression dans des conditions d'encre insuffisante.</p> <p>➔ Remplacement d'une cartouche FINE</p> <p> Remarque</p> <ul style="list-style-type: none"> Si la fonction de détection du niveau d'encre restant est désactivée, la cartouche d'encre s'affiche en gris dans la section de vérification du niveau d'encre, sur l'écran LCD. <p>➔ Vérification du niveau d'encre</p>
1688	L'encre est épuisée. Remplacez la cartouche d'encre.	<p>L'encre est épuisée.</p> <p>Remplacez la cartouche d'encre et fermez le couvercle de sortie papier.</p> <p>➔ Remplacement d'une cartouche FINE</p> <p>Si une impression est en cours et que vous souhaitez la continuer, appuyez sur le bouton Arrêt de l'imprimante pendant 5 secondes minimum avec la cartouche d'encre installée. L'impression peut alors se poursuivre même dans des conditions d'encre insuffisante.</p> <p>La fonction de détection du niveau d'encre restant sera désactivée.</p> <p>Remplacez la cartouche d'encre vide dès l'impression terminée. La qualité de l'impression peut ne pas être satisfaisante si vous continuez à imprimer dans les conditions actuelles.</p> <p> Remarque</p> <ul style="list-style-type: none"> Si la fonction de détection du niveau d'encre restant est désactivée, la cartouche d'encre s'affiche en gris dans la section de vérification du niveau d'encre, sur l'écran LCD. <p>➔ Vérification du niveau d'encre</p>
1003	Pas de papier. Vérifiez les éléments suivants et appuyez sur  lorsque vous avez terminé. - Chargez du papier. - Insérez le papier entièrement. Alignez les guides papier avec le papier.	<p>Rechargez le papier, puis appuyez sur le bouton OK de l'imprimante.</p> <p>Lorsque vous chargez le papier, insérez la pile de papier jusqu'à ce que le premier bord touche le côté le plus éloigné du réceptacle avant.</p>
1202	Le couvercle de sortie papier est ouvert. Refermez-le.	Le couvercle de sortie papier est ouvert. Fermez le couvercle de sortie papier.
1250	Bac de sortie papier fermé.	Ouvrez le réceptacle avant pour reprendre

	Ouvrez-le.	l'impression.
1300	<p>Bourrage papier à l'emplacement de sortie papier. Retirez le papier.</p> <p>1. Retirez le papier de l'emplacement sortie papier et appuyez sur OK.</p> <p>2. Si le papier ne peut pas être retiré de l'emplacement sortie papier, éteignez la machine et retirez le papier de l'unité d'entraînement sur la face arrière. Si une carte mémoire est insérée, retirez-la au préalable. Consultez le manuel pour plus d'informations.</p>	<p>Un bourrage papier s'est peut-être produit au niveau de la fente d'éjection du papier. Retirez le papier coincé, rechargez correctement du papier dans la machine, puis appuyez sur le bouton OK de la machine.</p> <p>➔ Bourrages papier</p>
1303	<p>Bourrage papier dans la partie arrière. Retirez le papier.</p> <p>1. Retirez le papier de l'emplacement sortie papier et appuyez sur OK.</p> <p>2. Si le papier ne peut pas être retiré de l'emplacement sortie papier, éteignez la machine et retirez le papier de l'unité d'entraînement sur la face arrière. Si une carte mémoire est insérée, retirez-la au préalable. Consultez le manuel pour plus d'informations.</p>	<p>Un bourrage papier s'est peut-être produit dans la partie arrière. Retirez le papier coincé, rechargez correctement du papier dans la machine, puis appuyez sur le bouton OK de la machine.</p> <p>➔ Bourrages papier</p>
1304	<p>Bourrage papier dans l'unité d'entraînement recto verso. Retirez le papier.</p> <p>1. Retirez le papier de l'emplacement sortie papier et appuyez sur OK.</p> <p>2. Si le papier ne peut pas être retiré de l'emplacement sortie papier, éteignez la machine et retirez le papier de l'unité d'entraînement sur la face arrière. Si une carte mémoire est insérée, retirez-la au préalable. Consultez le manuel pour plus d'informations.</p>	<p>Un bourrage papier s'est peut-être produit dans l'unité d'entraînement. Retirez le papier coincé, rechargez correctement du papier dans la machine, puis appuyez sur le bouton OK de la machine.</p> <p>➔ Bourrages papier</p>
1310	<p>Papier incompatible avec l'impression recto verso. Retirez le papier et sélectionnez OK.</p>	<p>Lorsque vous effectuez une impression recto/verso automatique, le format du papier risque de ne pas être compatible avec ce type d'impression. Les formats de supports compatibles avec l'impression recto/verso automatique sont A4 et Lettre. Assurez-vous que le format du papier chargé dans la machine est correct. Appuyez sur le bouton OK pour éjecter le papier et reprendre l'impression sur le recto de la feuille suivante. Le verso de la feuille éjectée ne sera pas imprimé.</p>
-	Données types pris en charge pas enregistrées.	<ul style="list-style-type: none"> • La carte mémoire ne contient aucun document ou donnée d'image lisible par cette machine. • Dans certains cas (lorsque le nom de fichier ou le chemin d'accès contient certains caractères,

		<p>par exemple), la machine ne reconnaît pas le fichier. Utilisez uniquement des caractères alphanumériques.</p> <ul style="list-style-type: none"> • Les données des photos modifiées ou traitées sur un ordinateur doivent être imprimées à partir de l'ordinateur. <p> Remarque</p> <ul style="list-style-type: none"> ■ Lorsque vous sélectionnez une photo qui a été traitée sur ordinateur, « ? » s'affiche sur l'écran LCD.
-	Impression du fichier PDF spécifié impossible. Erreur lors de la numérisation du fichier, format non pris en charge ou fichier trop volumineux.	<ul style="list-style-type: none"> • Vérifiez que le fichier PDF est imprimable à partir d'une carte mémoire. Pour plus d'informations, reportez-vous à la section Impression de documents (fichiers PDF) enregistrés sur une carte mémoire. <p> Remarque</p> <ul style="list-style-type: none"> ■ Les noms des fichiers PDF s'affichent même si ceux-ci ne peuvent pas être imprimés depuis la carte mémoire. Il est conseillé de vérifier si ces fichiers PDF sont imprimables. Les fichiers PDF ne peuvent pas être imprimés lorsqu'une des conditions suivantes est remplie. <ul style="list-style-type: none"> • L'écran Détails ne s'affiche pas pour le fichier PDF que vous voulez imprimer. • Des caractères autres que le nom de la machine, IJ Scan Utility ou My Image Garden s'affichent sous Créé par sur l'écran Détails. • « ? » est affiché sur l'écran d'aperçu. <ul style="list-style-type: none"> • Les données modifiées ou traitées sur un ordinateur doivent être imprimées à partir de l'ordinateur.
-	Données non imprimables dans le fichier PDF spécifié. Certaines parties ne peuvent pas être imprimées.	Les fichiers PDF qui contiennent de nombreux graphiques ou images haute résolution peuvent perdre ces données ou s'interrompre avant la fin de l'impression. Dans ce cas, effectuez l'impression depuis l'ordinateur.
1702 1704 1712 1714	Absorbeur d'encre quasiment plein. Sélectionnez  pour continuer l'impression. Contactez le centre de service.	L'absorbeur d'encre est presque plein. Appuyez sur le bouton OK de la machine pour poursuivre l'impression. Contactez le centre de service.
5B02 5B04 5B12 5B14	Erreur de l'imprimante. Contactez le centre de service.	Un erreur s'est produite au niveau de la machine. Contactez le centre de service.
2700	Erreur de délai d'attente.	Lors du processus de copie et à échéance d'un certain délai, des erreurs peuvent se produire. Appuyez sur le bouton OK pour supprimer le message d'erreur, puis relancez le processus de copie.
-	Echec de numérisation de la feuille d'alignement des têtes. Vérifiez orientation/position et	La numérisation de la feuille d'alignement de la tête d'impression a échoué. Appuyez sur le bouton OK pour supprimer le

	<p>propreté vitre/feuille. <Cf. manuel></p>	<p>message d'erreur, puis prenez les mesures décrites ci-dessous.</p> <ul style="list-style-type: none"> Assurez-vous que la position et l'orientation de la feuille d'alignement de la tête d'impression sont correctes sur la vitre d'exposition. Assurez-vous que la vitre d'exposition et la feuille d'alignement de la tête d'impression ne sont pas sales. Assurez-vous que le type et la taille du papier chargé conviennent à l'alignement automatique de la tête d'impression. Pour l'alignement automatique de la tête d'impression, chargez toujours une feuille de papier ordinaire au format A4 ou Lettre. Assurez-vous que les buses de la tête d'impression ne sont pas obstruées. Imprimez le motif de vérification des buses pour contrôler l'état de la tête d'impression. ➡ Impression du motif de vérification des buses <p>Si l'erreur persiste, connectez la machine à l'ordinateur et alignez la tête d'impression sur le pilote d'imprimante. ➡ Alignement de la tête d'impression à partir de votre ordinateur</p>
B200	<p>Une erreur s'est produite. L'imprimante doit être réparée. Suivez les étapes ci-dessous.</p> <ol style="list-style-type: none"> Eteignez le périphérique et débranchez le cordon d'alimentation. Consultez le manuel et contactez le centre de service. 	<p>Mettez la machine hors tension et débranchez le cordon d'alimentation de la machine. Contactez le centre de service.</p>
5100	<p>Erreur de l'imprimante. Suivez les étapes ci-dessous.</p> <ol style="list-style-type: none"> Annulez l'impression, puis éteignez le périphérique. Retirez tout objet étranger à l'emplacement sortie papier, sur la partie arrière et à l'intérieur du périphérique. Assurez-vous que les cartouches d'encre sont installées correctement. Rallumez le périphérique. <p>Si le problème persiste, consultez le manuel et contactez le centre de service.</p>	<p>Annulez l'impression et mettez la machine hors tension. Retirez ensuite le papier coincé ou le matériel de protection qui bloque le support de tête d'impression et mettez à nouveau la machine sous tension.</p> <p>Important</p> <ul style="list-style-type: none"> Veillez à ne pas toucher les composants à l'intérieur de la machine. La machine risquerait de ne plus imprimer correctement. Si le problème persiste, contactez le centre de service.
5011 5012 5200 5400 6000 6800 6801 6900 6901 6902 6910 6911 6930 6931 6932	<p>Erreur de l'imprimante. Suivez les étapes ci-dessous.</p> <ol style="list-style-type: none"> Annulez l'impression, puis éteignez le périphérique. Rallumez le périphérique. <p>Si le problème persiste, consultez le manuel et contactez le centre de service.</p>	<p>Mettez la machine hors tension et débranchez le cordon d'alimentation de la machine. Rebranchez la machine, puis remettez la machine sous tension. Si le problème persiste, contactez le centre de service.</p>

6933		
6934		
6935		
6936		
6937		
6938		
6940		
6941		
6942		
6943		
6944		
6945		
6946		
1890	Retirez la bande ou le matériau protecteur s'il est joint au support.	La bande ou le film protecteur de la cartouche FINE est toujours en place. Vérifiez l'intérieur de la machine. Si la bande ou le film protecteur est toujours en place, retirez-le (la).
-	Il est actuellement possible d'écrire sur la carte depuis le PC. Sélectionnez [Lect. seule depuis PC].	L'emplacement de carte est défini sur Ecriture depuis PC USB ou Ecriture depuis PC LAN . Vous ne pouvez pas imprimer à partir de la carte mémoire ou enregistrer des données numérisées sur la carte mémoire lorsque l'option de l'emplacement de carte est définie sur Ecriture depuis PC USB ou Ecriture depuis PC LAN . Après avoir écrit sur la carte mémoire, sélectionnez Lecture seule depuis PC dans Attribut lecture/écriture sous Paramètres utilisateur périph..
-	Périphérique incorrectement mis hors tension la dernière fois. Appuyez sur le bouton  lors de la mise hors tension.	Le cordon d'alimentation a peut-être été débranché en dernier alors que la machine était encore sous tension. Appuyez sur le bouton OK pour supprimer le message d'erreur.  Remarque <ul style="list-style-type: none">Reportez-vous à la section Note relative au débranchement du cordon d'alimentation pour débrancher le cordon d'alimentation.
4100	Impossible d'imprimer les données.	Lorsque vous imprimez le contenu avec CREATIVE PARK PREMIUM, validez le message sur l'écran de l'ordinateur, assurez-vous que les cartouches FINE Canon sont toutes installées correctement, puis redémarrez l'impression.
-	Impossible de se connecter au serveur. Patientez un instant et réessayez.	Impossible de se connecter correctement à l'ordinateur en raison d'une erreur de communication. Si vous avez essayé d'accéder à un site de partage des photos, vos photos ont peut-être été supprimées. Appuyez sur le bouton OK pour supprimer le message d'erreur, patientez quelques instants et essayez à nouveau.

Problèmes de communication réseau

- [Problèmes liés à la machine lors de son utilisation avec le réseau](#)
- [Impossible de détecter une machine sur un réseau](#)
- [Autres problèmes liés au réseau](#)

[Haut de la page](#) ▲

Problèmes liés à la machine lors de son utilisation avec le réseau

- La machine a soudainement cessé de fonctionner
- Vitesse d'impression lente
- Impossible d'utiliser l'emplacement de carte via un réseau
- Impossible d'utiliser la machine lors du remplacement d'un point d'accès ou de la modification de ses paramètres

[Haut de la page](#) ▲

N042

La machine a soudainement cessé de fonctionner

- ➔ Impossible de communiquer avec la machine sur le réseau sans fil
- ➔ Impossible d'imprimer, de numériser ou d'accéder à l'emplacement de carte à partir d'un ordinateur connecté au réseau

Impossible de communiquer avec la machine sur le réseau sans fil

- **Contrôle 1 : assurez-vous que la machine est sous tension.**
- **Contrôle 2 : assurez-vous que les paramètres réseau de la machine sont identiques à ceux du point d'accès.**

Reportez-vous au manuel fourni avec le point d'accès ou contactez le fabricant pour vérifier les paramètres du point d'accès et modifier les paramètres de la machine en conséquence.

 - ➔ Comment définir une clé WEP/WPA/WPA2
- **Contrôle 3 : assurez-vous que la machine n'est pas trop éloignée du point d'accès.**

Le point d'accès est situé à l'intérieur, dans les limites de la portée d'émission pour la communication sans fil. Placez la machine à 50 m/164 pieds du point d'accès.
- **Contrôle 4 : vérifiez l'absence de toute obstruction.**

La communication sans fil d'une pièce à une autre ou entre différents étages est généralement médiocre. Changez les périphériques de place.
- **Contrôle 5 : assurez-vous qu'il n'y a pas de source d'interférences d'ondes radio à proximité.**

Un appareil tel qu'un four à micro-ondes peut utiliser la même bande de fréquence que la station sans fil. Placez les périphériques sans fil le plus loin possible de la source d'interférences.
- **Contrôle 6 : assurez-vous que les paramètres réseau de l'ordinateur sont corrects.**

Pour connaître les procédures de configuration et de connexion d'un périphérique réseau à un ordinateur, reportez-vous au manuel du périphérique réseau ou contactez le fabricant.
- **Contrôle 7 : assurez-vous que l'état de la radio est bon et modifiez l'installation tout en surveillant l'état à l'aide de IJ Network Tool.**
 - ➔ Surveillance de l'état du réseau sans fil
- **Contrôle 8 : assurez-vous que le canal sans fil valide est utilisé.**

Le canal sans fil à utiliser peut être limité selon les périphériques réseau sans fil installés sur l'ordinateur. Reportez-vous au manuel fourni avec votre ordinateur ou votre périphérique réseau sans fil afin de spécifier le canal sans fil valide.
- **Contrôle 9 : assurez-vous que le canal défini sur le point d'accès est en mesure de communiquer avec l'ordinateur, ce qui fait l'objet du contrôle 8.**

Si ce n'est pas le cas, modifiez le canal défini sur le point d'accès.
- **Contrôle 10 : assurez-vous que le pare-feu du logiciel de sécurité est désactivé.**

Si la fonction de pare-feu de votre logiciel de sécurité est activée, un message peut apparaître avertissant que le logiciel Canon essaie d'accéder au réseau. Si c'est le cas, paramétrez le logiciel de sécurité pour qu'il autorise toujours l'accès.

Si vous utilisez des programmes qui changent l'environnement réseau, vérifiez leurs paramètres. Certains programmes activeront un pare-feu par défaut.

- **Contrôle 11 : si vous utilisez un routeur, connectez l'imprimante et l'ordinateur côté réseau (même segment réseau).**
- **Contrôle 12 : lorsque l'imprimante est connectée à AirPort Base Station sur un réseau, utilisez des caractères alphanumériques pour le nom du réseau (SSID).**

Si le problème persiste, insérez le CD-ROM dans le lecteur de DVD/CD-ROM de votre ordinateur pour lancer de nouveau la configuration ou accédez à notre site Web via Internet et téléchargez le dernier MiniMasterSetup pour votre modèle.

- **Placement :**

Veillez à ce qu'aucune cloison ou qu'aucun autre obstacle ne se trouve entre le point d'accès et la machine.

Impossible d'imprimer, de numériser ou d'accéder à l'emplacement de carte à partir d'un ordinateur connecté au réseau

- **Contrôle 1 : assurez-vous que les paramètres réseau de l'ordinateur sont corrects.**

Pour connaître les procédures de configuration de l'ordinateur, reportez-vous au manuel qui l'accompagne ou contactez le fabricant.

- **Contrôle 2 : si les MP Drivers ne sont pas installés, installez les MP Drivers.**

Installez les MP Drivers à l'aide du CD-ROM d'installation.

- **Contrôle 3 : assurez-vous que le contrôle d'accès n'est pas défini pour le point d'accès.**

Pour connaître les procédures de connexion et de configuration d'un point d'accès, reportez-vous au manuel du point d'accès ou contactez le fabricant.

Remarque

- Pour vérifier l'adresse MAC ou IP de l'ordinateur, reportez-vous à la section [Vérification de l'adresse IP ou MAC de l'ordinateur](#).

[Haut de la page ▲](#)

N046

Vitesse d'impression lente

- **Contrôle 1 : il est possible que la machine imprime ou numérise une tâche importante lancée depuis un autre ordinateur.**
- **Contrôle 2 : assurez-vous que l'état de la radio est bon et modifiez l'installation tout en surveillant l'état à l'aide de IJ Network Tool.**

➡ Surveillance de l'état du réseau sans fil

Veillez à ce qu'aucune cloison ou qu'aucun autre obstacle ne se trouve entre le point d'accès et la machine. La communication sans fil d'une pièce à une autre ou entre différents étages est généralement médiocre. Le métal, le béton ou le bois avec matériaux métalliques, les murs en argile ou les isolants peuvent interrompre une communication sans fil. Si la machine ne peut pas communiquer avec l'ordinateur sur un réseau sans fil en raison des matériaux de construction du mur, placez la machine dans la même pièce ou au même étage.

- **Contrôle 3 : assurez-vous qu'il n'y a pas de source d'interférences à proximité.**

Un appareil tel qu'un four à micro-ondes utilisant la même bande de fréquence peut provoquer des interférences. Placez les périphériques sans fil le plus loin possible de la source d'interférences.

[Haut de la page ▲](#)

U003

Impossible d'utiliser l'emplacement de carte via un réseau

➔ Impossible d'utiliser l'emplacement de carte

[Haut de la page ▲](#)

N055

Impossible d'utiliser l'emplacement de carte

• Contrôle 1 : l'icône de l'emplacement de carte s'affiche-t-elle ?

Pour utiliser l'emplacement de carte sur le réseau, vous devez monter l'emplacement de carte en tant que lecteur réseau de l'ordinateur. Lorsque l'emplacement de carte est monté, l'icône « canon_memory » (ou « CANON_MEMORY ») apparaît sur le bureau. (Si vous utilisez Mac OS X v.10.6.x, l'icône apparaît dans la fenêtre **Ordinateur** du menu **Aller** du Finder.)

Si l'icône n'apparaît pas, montez l'emplacement de carte.

➔ [Montage de l'emplacement de carte en tant que lecteur réseau](#)

• Contrôle 2 : la carte mémoire est-elle insérée dans l'emplacement de carte ?

Vérifiez qu'une carte mémoire est bien insérée dans l'emplacement de carte. Si ce n'est pas le cas, insérez-la.

➔ [Insertion de la carte mémoire](#)

• Contrôle 3 : l'option **Attribut lecture/écriture** est-elle définie sur **Ecriture depuis PC USB** ou sur **Ecriture depuis PC LAN** ?

Vous pouvez lire les données de la carte mémoire sur le réseau, mais vous ne pouvez pas en écrire sur celle-ci. Pour lire les données de la carte mémoire sur le réseau, définissez le paramètre **Attribut lecture/écriture** sous **Paramètres utilisateur périph.** sur **Lecture seule depuis PC**.

• Contrôle 4 : pour partager l'emplacement de carte de l'imprimante avec plusieurs ordinateurs d'un réseau, paramétrez **Définir partage de carte mémoire** dans **Autres paramètres**, dans **Paramètres réseau**, sur **Activer**.

➔ [Paramètres réseau](#)

• Contrôle 5 : la carte mémoire a-t-elle été retirée sans éjecter l'icône de l'emplacement de carte ?

Vous devez éjecter l'icône « canon_memory » (ou « CANON_MEMORY ») en la faisant glisser dans la corbeille avant de retirer la carte mémoire de l'emplacement de carte.

Si la carte mémoire a été retirée sans éjecter l'icône, vous risquez de ne pas pouvoir afficher ou accéder aux fichiers qui y sont stockés la prochaine fois que vous l'insérerez dans l'emplacement.

Dans ce cas, redémarrez l'ordinateur.

[Haut de la page ▲](#)

U046

Impossible d'utiliser la machine lors du remplacement d'un point d'accès ou de la modification de ses paramètres

Lorsque vous remplacez un point d'accès, recommencez la configuration réseau de la machine.

Pour effectuer à nouveau la configuration réseau, accédez à notre site Web via Internet et téléchargez le MiniMasterSetup le plus récent correspondant à votre modèle.

Si le problème persiste, reportez-vous à la section ci-dessous.

➡ Impossible de communiquer avec la machine après l'application d'un filtre d'adresses MAC/IP ou la saisie d'une clé WEP/WPA/WPA2 sur le point d'accès

➡ Lorsque le cryptage est activé, impossible de communiquer avec la machine après changement du type de cryptage sur le point d'accès

Impossible de communiquer avec la machine après l'application d'un filtre d'adresses MAC/IP ou la saisie d'une clé WEP/WPA/WPA2 sur le point d'accès

- **Contrôle 1 : vérifiez le point d'accès.**

Reportez-vous au manuel fourni avec le point d'accès ou contactez le fabricant pour vérifier le point d'accès. Assurez-vous que l'ordinateur et le point d'accès peuvent communiquer ensemble avec ce paramétrage.

- **Contrôle 2 : si vous procédez à un filtrage des adresses MAC ou des adresses IP au niveau du point d'accès, confirmez que les adresses MAC ou IP de l'ordinateur ou du périphérique réseau et de l'imprimante sont enregistrées.**

- **Contrôle 3 : si vous utilisez une clé WEP/WPA/WPA2, assurez-vous que la clé de l'ordinateur ou du périphérique réseau et de l'imprimante correspond à celle définie au point d'accès.**

Outre la clé WEP elle-même, la longueur de clé, le format de clé, l'ID de clé à utiliser ainsi que la méthode d'authentification doivent correspondre entre la machine, le point d'accès et l'ordinateur.

Normalement, sélectionnez **Auto** pour la méthode d'authentification. Si vous souhaitez spécifier la méthode manuellement, sélectionnez **Système ouvert** ou **Clé partagée** selon le paramètre du point d'accès.

➡ Comment définir une clé WEP/WPA/WPA2

Lorsque le cryptage est activé, impossible de communiquer avec la machine après changement du type de cryptage sur le point d'accès

Si l'imprimante ne peut pas communiquer avec l'ordinateur après modification du type de cryptage de l'imprimante, assurez-vous que les types de cryptage de l'ordinateur et du point d'accès correspondent à celui défini pour l'imprimante.

➡ Impossible de communiquer avec la machine après l'application d'un filtre d'adresses MAC/IP ou la saisie d'une clé WEP/WPA/WPA2 sur le point d'accès

Impossible de détecter une machine sur un réseau

- Impossible de détecter la machine lors de la configuration des communications réseau
- Impossible de détecter la machine sur le réseau sans fil

[Haut de la page](#) ▲

N102

Impossible de détecter la machine lors de la configuration des communications réseau

Si la machine ne peut pas être détectée sur le réseau lors de la configuration des communications réseau, vérifiez les paramètres réseau avant de rechercher à nouveau la machine.

➡ Impossible de détecter la machine sur le réseau sans fil : Contrôle 1



Remarque

- Vous pouvez configurer les communications réseau via USB. Pour une configuration via USB, activez la case à cocher **Configurer la connexion réseau via USB** sur l'écran **Vérifier paramètres d'impression** et cliquez sur **Suivant**.
-

[Haut de la page ▲](#)

N021

Impossible de détecter la machine sur le réseau sans fil : Contrôle 1

La machine et les périphériques réseau (routeur, point d'accès, etc.) sont-ils sous tension ?

Assurez-vous que la machine est sous tension.

➔ Vérification que la machine est sous tension

Assurez-vous que les périphériques réseau (routeur, point d'accès, etc.) sont sous tension.

Si la machine ou le périphérique réseau est hors tension :

Mettez la machine ou le périphérique réseau sous tension.

Après avoir mis la machine ou le périphérique réseau sous tension, ce dernier requiert un peu de temps avant d'être prêt pour l'utilisation. Un peu après que la machine ou le périphérique réseau a été mis sous tension, cliquez sur **Redétecter** dans l'écran **Vérifier paramètres d'impression**.

Une fois la machine détectée, suivez les instructions à l'écran pour poursuivre la configuration des communications réseau.

Si la machine et le périphérique réseau sont sous tension :

Si la machine et le périphérique réseau sont activés ou si la machine ne peut pas être détectée après avoir cliqué sur **Redétecter**, accédez au contrôle 2.

➔ Impossible de détecter la machine sur le réseau sans fil : Contrôle 2

Haut de la page ▲

N040

Impossible de détecter la machine sur le réseau sans fil : Contrôle 2

L'ordinateur et le périphérique réseau (routeur, point d'accès, etc.) sont-ils configurés et l'ordinateur peut-il se connecter au réseau ?

Assurez-vous de pouvoir visualiser n'importe quelle page Web sur votre ordinateur.

Dans le cas contraire :

Cliquez sur **Annuler** sur l'écran **Vérifier paramètres d'impression** pour supprimer la configuration des communications réseau. Ensuite, configurez l'ordinateur et le périphérique réseau.

Pour connaître les procédures, reportez-vous au manuel d'instructions fourni avec l'ordinateur ou le périphérique réseau ou contactez le fabricant.

Si vous ne pouvez pas afficher une page Web après avoir reconfiguré l'ordinateur ou le périphérique réseau, recommencez la configuration des communications réseau.

Si vous êtes en mesure d'afficher n'importe quelle page Web :

Passez au contrôle 3.

➡ Impossible de détecter la machine sur le réseau sans fil : Contrôle 3

[Haut de la page ▲](#)

N052

Impossible de détecter la machine sur le réseau sans fil : Contrôle 3

Les paramètres réseau sans fil de la machine sont-ils activés ?

Vérifiez que le voyant **Wi-Fi** de la machine est allumé en bleu.



Si le voyant Wi-Fi est éteint :

Les paramètres réseau sans fil de la machine sont désactivés. Activez les paramètres réseau sans fil de la machine.

Après avoir activé les paramètres réseau sans fil, cliquez sur **Retour au début** dans l'écran **Vérifier paramètres d'impression** pour recommencer la configuration des communications réseau.

Si le voyant Wi-Fi est allumé :

Passez au contrôle 4.

➡ Impossible de détecter la machine sur le réseau sans fil : Contrôle 4

[Haut de la page ▲](#)

N059

Impossible de détecter la machine sur le réseau sans fil : Contrôle 4

La machine est-elle connectée au point d'accès ?

À l'aide du panneau de contrôle de la machine, assurez-vous que la machine est connectée au point d'accès.

Sélectionnez **Config.** sur l'écran **ACCUEIL**, ensuite sélectionnez **Paramètres périphérique > Paramètres réseau > Confirmer les paramètres réseau > Liste param. réseau sans fil.**

Assurez-vous que **Connexion** sur l'écran LCD est défini sur **Actif**.

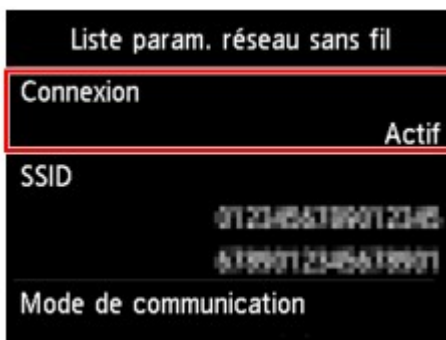

Si Connexion est défini sur Inactif :

La machine peut être placée à distance du point d'accès. Placez temporairement la machine à proximité du point d'accès, ensuite cliquez sur l'option **Redétecter** de l'écran **Vérifier paramètres d'impression**.

Une fois la machine détectée, suivez les instructions à l'écran pour poursuivre la configuration des communications réseau.

Si la machine ne peut pas être détectée, la machine n'est pas connectée au point d'accès. Connectez la machine au point d'accès.

Cliquez sur **Retour au début** dans l'écran **Vérifier paramètres d'impression** pour recommencer la configuration des communications réseau.

Si Connexion est défini sur Actif :

Vérifiez le **SSID** de la **Liste param. réseau sans fil** et assurez-vous que le paramètre est identique à celui du point d'accès auquel votre ordinateur se connecte.

Pour vérifier le SSID défini pour votre ordinateur, cliquez sur l'icône AirMac de la barre des menus.

Si les SSID de la machine et de votre ordinateur ne sont pas identiques, cliquez sur **Retour au début** dans l'écran **Vérifier paramètres d'impression** pour recommencer la configuration des communications réseau. Lors de la configuration, définissez le même SSID (point d'accès) pour la machine et votre ordinateur.

Si les SSID de la machine et de votre ordinateur sont identiques, accédez au contrôle 5.

➡ Impossible de détecter la machine sur le réseau sans fil : Contrôle 5

U026

Impossible de détecter la machine sur le réseau sans fil : Contrôle 5

La fonction de pare-feu de votre logiciel de sécurité ou le système d'exploitation de l'ordinateur interfère-t-il avec la configuration des communications réseau ?

La fonction de pare-feu de votre logiciel de sécurité ou du système d'exploitation de l'ordinateur peut limiter les communications entre la machine et votre ordinateur. Vérifiez les paramètres de la fonction de pare-feu de votre logiciel de sécurité ou du système d'exploitation ou confirmez le message s'affichant sur votre ordinateur.

En cas d'interférence de la fonction de pare-feu lors de la configuration :

- **Si ce message s'affiche sur votre ordinateur :**

Si un message indiquant que le logiciel Canon tente d'accéder au réseau s'affiche sur votre ordinateur, définissez le logiciel de sécurité de manière à autoriser l'accès.

Ensuite cliquez sur l'option **Redétecter** de l'écran **Vérifier paramètres d'impression**.

Une fois la machine détectée, suivez les instructions à l'écran pour poursuivre la configuration des communications réseau.

- **Si ce message ne s'affiche pas sur votre ordinateur :**

Supprimez la configuration, ensuite paramétrez le logiciel de sécurité pour qu'il autorise le logiciel Canon * à accéder au réseau.

* Paramétrez le logiciel de sécurité de manière à autoriser **Setup.app**, **Canon IJ Network Tool.app**, **canonijnetwork.bundle**, **CIJScannerRegister.app** et **CNNSelectorAgent.app** à accéder au réseau.

Après avoir configuré le logiciel de sécurité, recommencez la configuration des communications réseau.

Remarque

- Pour le paramétrage du pare-feu du système d'exploitation ou du pare-feu du logiciel de sécurité, reportez-vous au manuel fourni avec l'ordinateur ou le logiciel, ou contactez le fabricant.

Si aucun problème n'est lié aux paramètres du pare-feu :

Passez au contrôle 6.

➡ Impossible de détecter la machine sur le réseau sans fil : Contrôle 6

Haut de la page ▲

U027

Impossible de détecter la machine sur le réseau sans fil : Contrôle 6

Vérifiez les paramètres du point d'accès.

Vérifiez les paramètres du point d'accès de la connexion réseau, tels que le filtrage des adresses IP, le filtrage des adresses MAC ou la fonction du serveur DHCP.

Pour plus d'informations sur la procédure de vérification des paramètres du point d'accès, reportez-vous au manuel fourni avec le point d'accès ou contactez le fabricant.

Après avoir vérifié les paramètres du point d'accès, cliquez sur **Redétecter** sur l'écran **Vérifier paramètres d'impression**.

Une fois la machine détectée, suivez les instructions à l'écran pour poursuivre la configuration des communications réseau.

Si ce problème persiste, activez la case à cocher **Configurer la connexion réseau via USB** sur l'écran **Vérifier paramètres d'impression** et cliquez sur **Suivant** pour configurer les communications réseau via USB.

[Haut de la page ▲](#)

U057

Impossible de détecter la machine sur le réseau sans fil

- **Contrôle 1 : assurez-vous que la machine est sous tension.**
- **Contrôle 2 : Réseau sans fil actif/inactif est-il paramétré sur Désactiver réseau sous Paramètres réseau ?**
- **Contrôle 3 : veillez à ce que le câble USB soit correctement raccordé.**

Lorsque la machine est connectée temporairement à l'ordinateur à l'aide d'un câble USB dans le but de modifier les paramètres du réseau sans fil, connectez la machine et l'ordinateur de manière sécurisée en vous référant à la rubrique [Connexion de la machine à l'ordinateur avec un câble USB](#).

- **Contrôle 4 : assurez-vous que la configuration de la machine est terminée.**

Dans le cas contraire, procédez à la configuration à l'aide du CD-ROM d'installation.

- **Contrôle 5 : si vous utilisez IJ Network Tool, cliquez sur Mettre à jour pour rechercher une nouvelle fois l'imprimante.**

➔ [Écran Canon IJ Network Tool](#)

- **Contrôle 6 : assurez-vous que les paramètres réseau de l'imprimante sont identiques à ceux du point d'accès.**

Reportez-vous au manuel fourni avec le point d'accès ou contactez le fabricant pour vérifier les paramètres du point d'accès et modifier les paramètres de la machine en conséquence.

➔ [Comment définir une clé WEP/WPA/WPA2](#)

- **Contrôle 7 : vérifiez l'absence de toute obstruction.**

La communication sans fil d'une pièce à une autre ou entre différents étages est généralement médiocre. Changez les périphériques de place.

- **Contrôle 8 : assurez-vous que la machine n'est pas trop éloignée du point d'accès.**

Le point d'accès est situé à l'intérieur, dans les limites de la portée d'émission pour la communication sans fil. Placez la machine à 50 m/164 pieds du point d'accès.

- **Contrôle 9 : assurez-vous qu'il n'y a pas de source d'interférences d'ondes radio à proximité.**

Un appareil tel qu'un four à micro-ondes peut utiliser la même bande de fréquence que la station sans fil. Placez les périphériques sans fil le plus loin possible de la source d'interférences.

- **Contrôle 10 : assurez-vous que les paramètres réseau de l'ordinateur sont corrects.**

Assurez-vous que l'ordinateur peut communiquer avec l'imprimante et le point d'accès sur le réseau sans fil.

- **Contrôle 11 : assurez-vous que le pare-feu du logiciel de sécurité est**

désactivé.

Si la fonction de pare-feu de votre logiciel de sécurité est activée, un message peut apparaître avertissant que le logiciel Canon essaie d'accéder au réseau. Si c'est le cas, paramétrez le logiciel de sécurité pour qu'il autorise toujours l'accès.

Si vous utilisez des programmes qui changent l'environnement réseau, vérifiez leurs paramètres. Certains programmes activeront un pare-feu par défaut.

- **Contrôle 12 : si vous utilisez un routeur, connectez l'imprimante et l'ordinateur côté réseau (même segment réseau).**
- **Contrôle 13 : lorsque l'imprimante est connectée à AirPort Base Station sur un réseau, utilisez des caractères alphanumériques pour le nom du réseau (SSID).**

Si le problème persiste, insérez le CD-ROM dans le lecteur de DVD/CD-ROM de votre ordinateur pour lancer de nouveau la configuration ou accédez à notre site Web via Internet et téléchargez le dernier MiniMasterSetup pour votre modèle.

[Haut de la page ▲](#)

Autres problèmes liés au réseau

- Vous avez oublié un nom de point d'accès, un identificateur SSID ou une clé réseau
- Le message s'affiche sur l'écran de l'ordinateur pendant la configuration
- Le mot de passe d'administrateur défini pour la machine a été oublié
- Vérification des informations de réseau
- Procédure de restauration des paramètres réseau par défaut définis en usine de la machine

[Haut de la page](#) ▲

N041

Vous avez oublié un nom de point d'accès, un identificateur SSID ou une clé réseau

➔ Connexion impossible avec un point d'accès sur lequel une clé WEP/WPA/WPA2 est définie (vous avez oublié la clé WEP/WPA/WPA2)

➔ Comment définir une clé WEP/WPA/WPA2

Connexion impossible avec un point d'accès sur lequel une clé WEP/WPA/WPA2 est définie (vous avez oublié la clé WEP/WPA/WPA2)

Pour plus d'informations sur la configuration du point d'accès, reportez-vous au manuel fourni avec le point d'accès ou contactez le fabricant. Assurez-vous que l'ordinateur et le point d'accès peuvent communiquer ensemble, puis configurez la machine de sorte que ses paramètres correspondent à ceux du point d'accès.

Comment définir une clé WEP/WPA/WPA2

Reportez-vous au manuel fourni avec le point d'accès ou contactez le fabricant et vérifiez les paramètres du point d'accès. Assurez-vous que l'ordinateur et le point d'accès peuvent communiquer ensemble, puis configurez la machine de sorte que ses paramètres correspondent à ceux du point d'accès.

• Lors de l'utilisation de WEP

La longueur de clé, le format de clé, la clé à utiliser (entre 1 et 4) ainsi que la méthode d'authentification doivent correspondre entre le point d'accès, l'imprimante et l'ordinateur.

Pour communiquer avec un point d'accès qui utilise des clés WEP générées automatiquement, vous devez configurer la machine afin qu'elle utilise la clé générée par le point d'accès en l'entrant au format hexadécimal.

Normalement, sélectionnez **Auto** pour la méthode d'authentification. Sinon, sélectionnez **Système ouvert** ou **Clé partagée** selon le paramètre du point d'accès.

Lorsque l'écran **Détails WEP** s'affiche après avoir cliqué sur **Définir** dans l'écran **Points d'accès**, suivez les instructions à l'écran et définissez la longueur, le format et le numéro de la clé, ainsi que l'authentification pour entrer une clé WEP.

Pour plus d'informations, reportez-vous à la section [Modification des paramètres détaillés WEP](#).

Remarque

- Lorsque l'imprimante est connectée à AirPort Base Station sur un réseau :
 - Lorsque l'imprimante est connectée à AirPort Base Station via un réseau local, vérifiez les paramètres dans **Sécurité sans fil** dans **AirPort Utility**.
 - Sélectionnez **64 bits** si **WEP 40 bits** est sélectionné comme longueur de clé dans AirPort Base Station.
 - Sélectionnez **1** comme **ID de clé**. Sinon, votre ordinateur ne pourra pas communiquer avec l'imprimante via le point d'accès.

• Lors de l'utilisation de WPA ou WPA2

La méthode d'authentification, la phrase de passe et le type de cryptage dynamique doivent correspondre au niveau du point d'accès, de la machine et de l'ordinateur.

Entrez la phrase de passe configurée sur le point d'accès (une séquence de 8 à 63 caractères alphanumériques ou un nombre hexadécimal de 64 caractères).

Sélectionnez **TKIP (cryptage de base)** ou **AES (cryptage sécurisé)** comme méthode de cryptage dynamique.

Pour plus d'informations, reportez-vous à la section [Modification des paramètres détaillés WPA](#)

ou WPA2.

Remarque

- Cette machine prend en charge WPA-PSK (WPA Personnel) et WPA2-PSK (WPA2 Personnel).
-

[Haut de la page ▲](#)

N043

Le message s'affiche sur l'écran de l'ordinateur pendant la configuration

- ➔ L'écran **Saisir le mot de passe** s'affiche pendant la configuration
- ➔ L'écran permettant de définir le chiffrement s'affiche une fois que le point d'accès est sélectionné sur l'écran **Points d'accès**
- ➔ Le message « **Vous êtes en train de connecter la machine au réseau sans fil non crypté** » s'affiche

L'écran Saisir le mot de passe s'affiche pendant la configuration

L'écran s'affiche si un mot de passe d'administrateur est défini sur la machine qui a déjà été configurée.

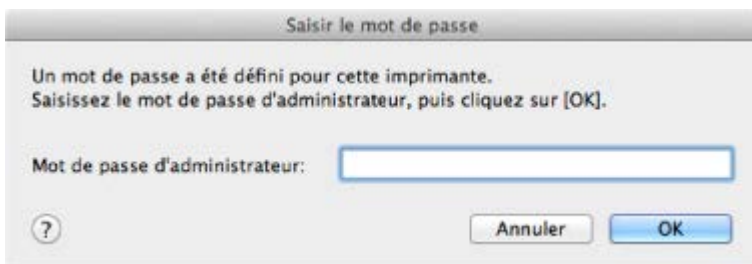

Entrez le mot de passe d'administrateur que vous avez défini.

- ➔ [Modification des paramètres de la feuille Mot de passe d'administrateur](#)

L'écran permettant de définir le chiffrement s'affiche une fois que le point d'accès est sélectionné sur l'écran Points d'accès

Cet écran s'affiche une fois que le point d'accès sélectionné est chiffré. Dans ce cas, configurez les détails pour utiliser les mêmes paramètres de cryptage que ceux définis pour le point d'accès.

Pour plus d'informations sur les paramètres de cryptage, reportez-vous à la section [Modification des paramètres de la feuille Réseau sans fil](#).

Le message « Vous êtes en train de connecter la machine au réseau sans fil non crypté » s'affiche

La sécurité n'est pas configurée sur le point d'accès. La machine peut toujours être utilisée, vous pouvez donc terminer la procédure de configuration.

Important

- Si vous vous connectez à un réseau non protégé par des mesures de sécurité, des données risquent d'être divulguées à une tierce partie, telles que vos informations personnelles.

N047

Le mot de passe d'administrateur défini pour la machine a été oublié

Initialisez les paramètres réseau.

➡ [Procédure de restauration des paramètres réseau par défaut définis en usine de la machine](#)

Après avoir initialisé les paramètres réseau, procédez à la configuration à l'aide du CD-ROM d'installation.

[Haut de la page](#) ▲

N049

Vérification des informations de réseau

- ➔ Vérification de l'adresse IP ou MAC de la machine
- ➔ Vérification de l'adresse IP ou MAC de l'ordinateur
- ➔ Vérification de la disponibilité de la communication entre l'ordinateur et la machine ou l'ordinateur et le point d'accès
- ➔ Vérification des informations de configuration réseau

Vérification de l'adresse IP ou MAC de la machine

Pour vérifier l'adresse IP ou MAC de la machine, affichez les informations de configuration réseau à l'aide du panneau de contrôle de la machine ou imprimez les informations de configuration réseau de la machine.

- ➔ Paramètres réseau
- ➔ Impression des informations de configuration réseau

Pour afficher les informations de configuration réseau à l'aide d'IJ Network Tool, sélectionnez **Informations réseau** dans le menu **Présentation**.

- ➔ Menus Canon IJ Network Tool

Vérification de l'adresse IP ou MAC de l'ordinateur

Pour vérifier l'adresse IP ou MAC attribuée à l'ordinateur, suivez la procédure ci-dessous.

- 1. Sélectionnez Préférences système dans le menu Apple, puis cliquez sur Réseau.**
- 2. Assurez-vous que l'interface réseau que vous utilisez sur l'ordinateur est sélectionnée, puis cliquez sur Avancé.**
 - Sous Mac OS X v.10.7.x :
Assurez-vous que **Wi-Fi** est sélectionné comme interface réseau.
 - Dans Mac OS X v.10.6.x ou Mac OS X v.10.5.8 :
Assurez-vous qu'**AirMac** est sélectionné comme interface réseau.
- 3. Confirmez l'adresse IP ou l'adresse MAC.**
 - Sous Mac OS X v.10.7.x :
Cliquez sur **TCP/IP** pour confirmer l'adresse IP.
Cliquez sur **Matériel** pour confirmer l'adresse MAC.
 - Dans Mac OS X v.10.6.x ou Mac OS X v.10.5.8 :
Cliquez sur **TCP/IP** pour confirmer l'adresse IP.
Cliquez sur **Ethernet**, puis examinez **ID Ethernet** pour confirmer l'adresse MAC.

Vérification de la disponibilité de la communication entre l'ordinateur et la machine ou l'ordinateur et le point d'accès

Pour vérifier que la communication est disponible, effectuez le test Ping.

- 1. Ouvrez le dossier Utilitaires du dossier Applications.**
- 2. Démarrez Network Utility.**

3. Cliquez sur le bouton Ping.

4. Vérifiez que l'option N'envoyer que XX pings (XX étant des chiffres) est sélectionnée.

5. Entrez l'adresse IP de l'imprimante cible ou le point d'accès cible dans Entrez l'adresse réseau à laquelle envoyer un ping.

Si vous utilisez un système d'exploitation autre que Mac OS X v.10.6.x, entrez l'adresse IP de l'imprimante cible ou le point d'accès cible dans **Veillez taper l'adresse réseau à tester (ping)**.

6. Cliquez sur Ping.

« XXX.XXX.XXX.XXX » correspond à l'adresse IP du périphérique cible.

Un message du type suivant s'affiche.

64 octets depuis XXX.XXX.XXX.XXX : icmp_seq=0 ttl=64 time=3.394 ms

64 octets depuis XXX.XXX.XXX.XXX : icmp_seq=1 ttl=64 time=1.786 ms

64 octets depuis XXX.XXX.XXX.XXX : icmp_seq=2 ttl=64 time=1.739 ms

--- statistiques du ping XXX.XXX.XXX.XXX ---

3 paquets transmis, 3 paquets reçus, 0 % de perte de paquet

Si la perte de paquet est de 100 %, la communication n'est pas disponible. Sinon, l'ordinateur communique avec le périphérique cible.

Vérification des informations de configuration réseau

Pour vérifier l'adresse IP ou MAC de la machine, affichez les informations de configuration réseau à l'aide du panneau de contrôle de la machine ou imprimez les informations de configuration réseau de la machine.

➡ Paramètres réseau

➡ Impression des informations de configuration réseau

Haut de la page ▲

N050

Procédure de restauration des paramètres réseau par défaut définis en usine de la machine

Important

- Notez que l'initialisation efface tous les paramètres réseau de la machine et les opérations d'impression et de numération à partir d'un ordinateur sur le réseau peuvent devenir impossibles. Pour utiliser la machine sur le réseau, procédez à la configuration à l'aide du CD-ROM d'installation.

Sélectionnez **Réinitialiser paramètres réseau** dans le panneau de contrôle de la machine pour initialiser le paramètre réseau.

[➔ Paramètres réseau](#)

[Haut de la page ▲](#)

Problèmes liés à l'impression

- [L'impression ne démarre pas](#)
- [L'alimentation du papier ne se fait pas normalement/Une erreur « Pas de papier » se produit](#)
- [Bourrages papier](#)
- [Impression recto verso automatique impossible](#)
- [La copie/l'impression s'interrompt avant la fin](#)

[Haut de la page](#) ▲

U321

L'impression ne démarre pas

- **Contrôle 1 : assurez-vous que le câble d'alimentation est correctement branché, puis mettez la machine sous tension.**

Si le voyant **ALIMENTATION (POWER)** clignote, cela signifie que la machine est en cours d'initialisation. Attendez que le voyant **ALIMENTATION (POWER)** cesse de clignoter et reste allumé.

Remarque

- En cas d'impression de documents volumineux, tels que des photos ou des graphiques, l'impression peut être plus longue à démarrer. Si le voyant **ALIMENTATION (POWER)** clignote, cela signifie que l'ordinateur traite les données pour les envoyer à la machine. Attendez que l'impression démarre.

- **Contrôle 2 : assurez-vous que la machine est correctement connectée à l'ordinateur.**

Si la machine est connectée à l'ordinateur à l'aide d'un câble USB, assurez-vous que ce câble est correctement connecté à la machine et à l'ordinateur, puis vérifiez les points suivants :

- Si vous utilisez un périphérique relais, tel qu'un concentrateur USB, débranchez-le, connectez la machine directement à l'ordinateur, puis relancez l'impression. Si l'impression démarre normalement, le problème vient du périphérique relais. Contactez le revendeur du périphérique relais pour plus d'informations.
- Il peut également y avoir un problème avec le câble USB. Remplacez le câble USB et relancez l'impression.

Si vous utilisez la machine sur le réseau, vérifiez que la machine est correctement configurée.

- **Contrôle 3 : assurez-vous que le réceptacle avant est ouvert.**
- **Contrôle 4 : si vous imprimez depuis l'ordinateur, supprimez les tâches d'impression inutiles, le cas échéant.**

➔ [Suppression d'une tâche d'impression](#)

- **Contrôle 5 : assurez-vous que le nom de votre machine est sélectionné dans la boîte de dialogue Imprimer.**

La machine risque de ne pas imprimer correctement si vous utilisez un pilote destiné à une autre imprimante.

Assurez-vous que le nom de votre machine est sélectionné sous **Imprimante** dans la boîte de dialogue Imprimer.

Remarque

- Pour que votre machine soit celle définie par défaut, sélectionnez la machine comme **Imprimante par défaut**.

- **Contrôle 6 : si vous imprimez à partir de l'ordinateur, redémarrez-le.**

[Haut de la page](#) ▲

U326

L'alimentation du papier ne se fait pas normalement/Une erreur « Pas de papier » se produit

• Contrôle 1 : vérifiez que du papier est chargé.

➔ Chargement du papier

• Contrôle 2 : procédez comme suit lorsque vous chargez du papier.

- Lorsque vous placez deux feuilles ou plus, feuilletez la pile avant de les charger.



- Lorsque vous placez deux feuilles ou plus, alignez les bords des feuilles avant de les charger.
- Lorsque vous chargez deux feuilles ou plus, vérifiez que la pile de papier ne dépasse pas la limite de chargement du papier.

Notez que le chargement de papier jusqu'à la capacité maximale peut, dans certains cas, s'avérer impossible en fonction du type de papier ou des conditions ambiantes (température et humidité très élevées ou très basses). Dans ce cas, réduisez le nombre de feuilles de papier chargées à un nombre inférieur à la moitié de la limite de chargement.

- Placez toujours le papier en orientation portrait, quelle que soit l'orientation d'impression.
- Lorsque vous chargez du papier, placez-le face à imprimer vers le BAS et faites coulisser les guides papier pour les aligner avec les deux côtés du papier.

➔ Chargement du papier

- Lorsque vous chargez le papier, insérez la pile de papier jusqu'à ce que le premier bord touche le côté le plus éloigné du réceptacle avant.

• Contrôle 3 : vérifiez si le papier n'est pas trop épais ou gondolé.

➔ Types de support ne pouvant pas être utilisés

• Contrôle 4 : procédez comme suit lorsque vous chargez des enveloppes.

Pour l'impression sur des enveloppes, reportez-vous à la section [Chargement du papier](#), et préparez les enveloppes avant de commencer l'impression.

Une fois les enveloppes prêtes, chargez-les dans l'imprimante en orientation portrait. Si les enveloppes sont placées en orientation paysage, elles ne seront pas entrainées correctement.

• Contrôle 5 : vérifiez que les paramètres définissant le format de page et le type de support correspondent au papier chargé.

• Contrôle 6 : si plusieurs feuilles de papier ordinaire sont chargées à partir de la machine, sélectionnez le paramètre permettant d'empêcher le chargement de deux feuilles de papier ordinaire.

Si plusieurs feuilles de papier ordinaire sont chargées à partir de la machine, sélectionnez le paramètre permettant d'empêcher le chargement de deux feuilles de papier ordinaire à l'aide du panneau de contrôle ou à partir de votre ordinateur.

Une fois l'impression terminée, désactivez ce paramètre pour éviter qu'il ne soit appliqué au cours de l'impression suivante.

- **Pour paramétrer à l'aide du panneau de contrôle**

Appuyez sur le bouton **ACCUEIL (HOME)**, sélectionnez **Config.**, **Paramètres périphérique** et **Paramètres d'impression** dans cet ordre, puis définissez **Empêcher chargmt deux feuilles** sur **Activé**.

➡ Modification des paramètres de la machine à partir de l'écran LCD

- **Pour paramétrer avec votre ordinateur**

Dans Canon IJ Printer Utility, sélectionnez **Paramètres personnalisés** dans le menu déroulant, puis sélectionnez la case **Empêcher le chargement de deux feuilles** et cliquez sur **Appliquer**.

Pour ouvrir Canon IJ Printer Utility, reportez-vous à la section **Ouverture de l'utilitaire Canon IJ Printer Utility**.

Remarque

- La vitesse d'impression sera réduite si vous activez la fonction Empêcher le chargement de deux feuilles.
-

- **Contrôle 7 : nettoyez le rouleau d'entraînement du papier.**

➡ Nettoyage du rouleau d'entraînement du papier

Remarque

- Dans la mesure où le nettoyage du rouleau d'entraînement du papier use le rouleau, cette procédure n'est à effectuer qu'en cas de nécessité.
-

Haut de la page ▲

U328

Bourrages papier

Remarque

- Si vous devez mettre la machine hors tension pour retirer du papier coincé lors de l'impression, appuyez sur le bouton **Arrêt (Stop)** pour annuler les travaux en cours d'impression avant de couper l'alimentation de la machine.

Si le papier est coincé, retirez-le en suivant la procédure adaptée à chaque cas.

- Le papier est coincé dans la fente d'éjection du papier :
 - ➔ Bourrage papier au niveau de l'emplacement de la sortie papier
- Le papier est coincé dans le réceptacle avant/Le papier coincé ne se trouve ni dans la fente d'éjection du papier, ni dans le réceptacle avant :
 - ➔ Bourrage papier à l'intérieur de la machine au niveau de l'unité d'entraînement
- Le papier se déchire et vous ne parvenez pas à le retirer de la fente d'éjection du papier ou de l'unité d'entraînement :
 - ➔ Bourrage papier à l'intérieur de la machine
- Le bourrage papier se produit lors de l'impression recto/verso automatique :
 - ➔ Bourrage papier lors de l'impression recto/verso automatique
- Autres cas :
 - ➔ Dans les autres situations

Haut de la page ▲

U349

Bourrage papier au niveau de l'emplacement de la sortie papier

Si le papier est coincé dans la fente d'éjection du papier, retirez-le en suivant la procédure suivante.

1. Retirez doucement le papier.

Saisissez le papier avec vos mains, puis retirez-le doucement pour éviter de le déchirer.



Important

- Même si le papier est coincé au niveau du réceptacle avant, ne le retirez pas du réceptacle avant. Si vous forcez le retrait du papier coincé dans le réceptacle avant, vous risquez d'endommager la machine.

Remarque

- Si vous ne parvenez pas à extraire le papier, mettez la machine hors tension, puis à nouveau sous tension. Il est possible que le papier soit éjecté automatiquement.
- Si vous ne pouvez pas retirer le papier du bac de sortie papier, essayez de le retirer au niveau de l'unité d'entraînement.
 - ➔ Bourrage papier à l'intérieur de la machine au niveau de l'unité d'entraînement
- Si le papier se déchire et si vous ne parvenez pas à retirer le papier coincé de la fente d'éjection du papier, ouvrez le couvercle de sortie papier pour retirer le papier.
 - ➔ Bourrage papier à l'intérieur de la machine

2. Rechargez du papier, puis appuyez sur le bouton **OK** de la machine.

Si vous avez mis la machine hors tension à l'étape 1, toutes les tâches d'impression présentes dans la file d'attente sont annulées. Relancez l'impression si nécessaire.

Remarque

- Lors du rechargement du papier, vérifiez que vous utilisez le papier adapté à l'impression et que vous le placez correctement.
 - ➔ Chargement du papier
- Il est conseillé d'utiliser un autre papier que le format A5 pour imprimer des documents contenant des photos ou des graphiques. Autrement, le papier imprimé peut gondoler et provoquer des bourrages papier.

Si vous ne parvenez pas à enlever le papier, si le papier se déchire à l'intérieur de la machine ou si l'erreur de bourrage papier persiste après enlèvement du papier coincé, contactez le centre de service.

U156

Bourrage papier à l'intérieur de la machine

Si le papier coincé se déchire et si vous ne parvenez pas à le retirer de la fente d'éjection du papier ou de l'unité d'entraînement, ou si le papier coincé est toujours à l'intérieur de la machine, retirez le papier en suivant la procédure indiquée ci-dessous.

1. Mettez la machine hors tension et débranchez le cordon d'alimentation de la machine.
2. Ouvrez le couvercle de sortie papier.

Le cas échéant, retirez le papier situé dans le réceptacle avant.



Important

- Ne touchez pas le film transparent (A).



Si du papier ou vos mains entrent en contact avec ces parties et les salissent ou les éraflent, cela risque d'endommager la machine.

3. Assurez-vous que le papier coincé ne se trouve pas sous le porte-cartouche FINE.

Si le papier coincé se trouve sous le porte-cartouche FINE, déplacez le porte-cartouche FINE vers la droite ou vers la gauche, selon le moyen le plus facile, afin de retirer le papier.

Lorsque vous déplacez le porte-cartouche FINE, prenez la partie supérieure du porte-cartouche FINE et faites-la glisser vers la droite ou vers la gauche.

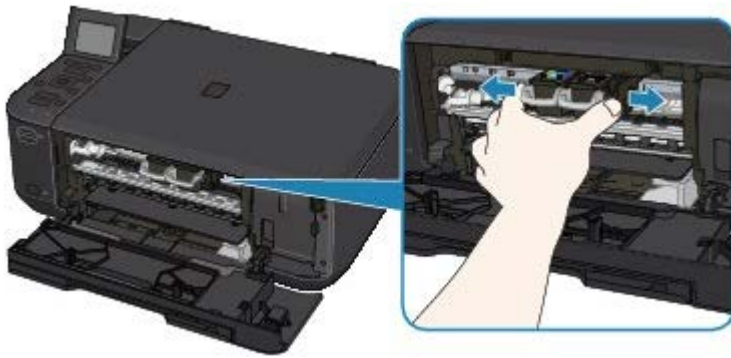

4. Saisissez le papier coincé avec vos mains.



Si le papier est enroulé, soulevez-le.



5. Retirez lentement le papier coincé pour éviter de le déchirer.



6. Assurez-vous que tout le papier coincé est retiré.

Si le papier se déchire, il est possible qu'un morceau reste dans la machine. Vérifiez les points suivants et retirez les morceaux de papier, le cas échéant.

- Le morceau de papier se trouve-t-il sous le porte-cartouche FINE ?
- Le petit morceau de papier se trouve-t-il à l'intérieur de la machine ?
- Le morceau de papier se trouve-t-il dans l'espace situé à droite ou à gauche (B) à l'intérieur de la machine ?

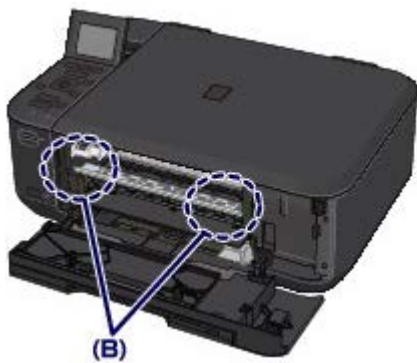

7. Fermez le couvercle de sortie papier, puis rechargez le papier.

Toutes les tâches d'impression présentes dans la file d'attente sont annulées. Relancez l'impression si nécessaire.

Remarque

- Si le message relatif au bouchage papier s'affiche sur l'écran de l'ordinateur lorsque vous recommencez à imprimer après avoir retiré tout le papier coincé, il est possible qu'il reste un morceau de papier à l'intérieur de la machine. Dans ce cas, vérifiez qu'il ne reste plus de morceau de papier coincé à l'intérieur de la machine.
-

Si vous ne parvenez pas à enlever le papier, si le papier se déchire à l'intérieur de la machine ou si l'erreur de bouchage papier persiste après enlèvement du papier coincé, contactez le centre de service.

[Haut de la page ▲](#)

U350

Bourrage papier à l'intérieur de la machine au niveau de l'unité d'entraînement

Si le papier est coincé au niveau du réceptacle avant, ou si le papier coincé ne se trouve ni au niveau de la fente d'éjection du papier, ni au niveau du réceptacle avant, retirez le papier au niveau de l'unité d'entraînement.

Pour extraire le papier, procédez comme suit.

1. Mettez la machine hors tension et débranchez le cordon d'alimentation.
2. Placez la machine côté droit vers le bas.

Si le papier est coincé au niveau du réceptacle avant, placez la machine en position verticale avec le réceptacle avant ouvert.

Important

- Lorsque vous placez la machine en position verticale, assurez-vous que le couvercle du scanner est fermé.
- Si une carte mémoire est insérée dans l'emplacement de carte, retirez-la avant de placer la machine en position verticale.
- Placez la machine en position verticale sur une surface large et plane (un bureau par exemple).
- Lorsque vous placez la machine en position verticale, maintenez-la fermement et veillez à éviter tout contact violent avec un autre objet.

3. Poussez le levier d'ouverture afin d'ouvrir l'unité d'entraînement.

Lorsque vous ouvrez l'unité d'entraînement, tenez la machine avec votre main de manière à éviter qu'elle ne tombe.

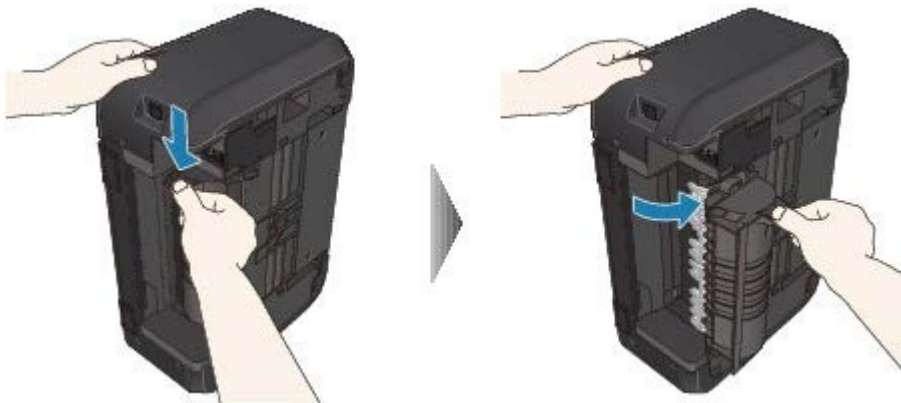

4. Retirez doucement le papier coincé.

Lorsque vous retirez le papier coincé, tenez la machine avec votre main de manière à éviter qu'elle ne tombe.



Remarque

- Si le papier est enroulé sur lui-même et difficile à retirer, prenez-le par les côtés, puis retirez-le.
 - Si vous ne parvenez pas à retirer le papier coincé de l'unité d'entraînement, fermez l'unité d'entraînement, placez la machine en position verticale, puis ouvrez le couvercle de sortie papier afin de retirer le papier.
- ➔ **Bourrage papier à l'intérieur de la machine**

5. Fermez l'unité d'entraînement.



Remarque

- Une fois l'unité d'entraînement fermée, ne laissez pas la machine en position verticale.

6. Rebranchez la machine, puis remettez la machine sous tension.

7. Rechargez le papier.

Toutes les tâches d'impression présentes dans la file d'attente sont annulées. Relancez l'impression si nécessaire.

Si vous ne parvenez pas à enlever le papier, si le papier se déchire à l'intérieur de la machine ou si l'erreur de bourrage papier persiste après enlèvement du papier coincé, contactez le centre de service.

[Haut de la page ▲](#)

U351

Bourrage papier lors de l'impression recto/verso automatique

En cas de bourrage papier lors de l'impression recto/verso automatique, retirez le papier en suivant la procédure indiquée ci-dessous.

1. Retirez lentement le papier de la fente d'éjection du papier.

Saisissez le papier avec vos mains, puis retirez-le doucement pour éviter de le déchirer.



Important

- Même si le papier est coincé au niveau du réceptacle avant, ne le retirez pas du réceptacle avant. Si vous forcez le retrait du papier coincé dans le réceptacle avant, vous risquez d'endommager la machine.

2. Rechargez du papier, puis appuyez sur le bouton **OK** de la machine.

Si vous n'êtes pas parvenu à retirer le papier à l'étape 1 :

Suivez la procédure indiquée ci-dessous pour retirer le papier de l'unité d'entraînement.

3. Mettez la machine hors tension et débranchez le cordon d'alimentation.

4. Placez la machine côté droit vers le bas.

Important

- Lorsque vous placez la machine en position verticale, assurez-vous que le couvercle du scanner est fermé.
- Si une carte mémoire est insérée dans l'emplacement de carte, retirez-la avant de placer la machine en position verticale.
- Placez la machine en position verticale sur une surface large et plane (un bureau par exemple).
- Lorsque vous placez la machine en position verticale, maintenez-la fermement et veillez à éviter tout contact violent avec un autre objet.

5. Poussez le levier d'ouverture afin d'ouvrir l'unité d'entraînement.

Lorsque vous ouvrez l'unité d'entraînement, tenez la machine avec votre main de manière à éviter qu'elle ne tombe.

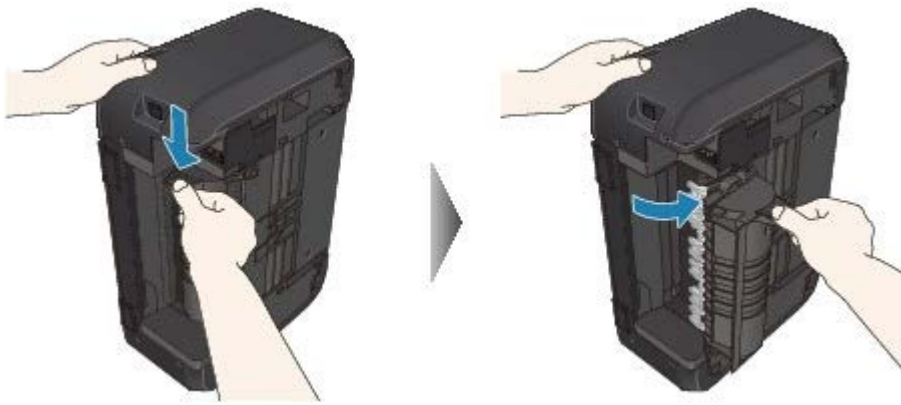

6. Retirez doucement le papier coincé.

Lorsque vous retirez le papier coincé, tenez la machine avec votre main de manière à éviter qu'elle ne tombe.



Remarque

- Si le papier est enroulé sur lui-même et difficile à retirer, prenez-le par les côtés, puis retirez-le.
- Si vous ne parvenez pas à retirer le papier coincé de l'unité d'entraînement, fermez l'unité d'entraînement, placez la machine en position verticale, puis ouvrez le couvercle de sortie papier afin de retirer le papier.

➔ **Bourrage papier à l'intérieur de la machine**

7. Fermez l'unité d'entraînement.



Remarque

- Une fois l'unité d'entraînement fermée, ne laissez pas la machine en position verticale.

8. Rebranchez la machine, puis remettez la machine sous tension.

9. Rechargez le papier.

Toutes les tâches d'impression présentes dans la file d'attente sont annulées. Relancez l'impression si nécessaire.

Si vous ne parvenez pas à enlever le papier, si le papier se déchire à l'intérieur de la machine ou si l'erreur de bourrage papier persiste après enlèvement du papier coincé, contactez le centre de service.

[Haut de la page ▲](#)

U353

Dans les autres situations

Procédez comme suit :

- **Contrôle 1 : y a-t-il des objets étrangers autour de la fente d'éjection du papier ?**
- **Contrôle 2 : le papier est-il gondolé ?**
 - ➡ Contrôle 3 : chargez le papier après l'avoir aplani.

[Haut de la page ▲](#)

U332

Impression recto verso automatique impossible

- **Contrôle 1 : le paramètre d'impression recto/verso automatique est-il sélectionné ?**

Assurez-vous que l'option **Impression recto/verso** est sélectionnée pour **Impression recto verso et marge**, dans la boîte de dialogue Imprimer.

➔ Impression recto/verso

- **Contrôle 2 : assurez-vous que le format du papier est adapté à l'impression recto verso automatique.**

Les formats de supports compatibles avec l'impression recto verso automatique sont A4 et Lettre.

Chargez un papier au format adapté, puis appuyez sur le bouton **OK** de la machine.

- **Contrôle 3 : assurez-vous que le paramètre de format de papier est correcte.**

Assurez-vous que le paramètre de format de papier correspond au format du papier chargé et que ce format convient à l'impression recto verso automatique.

Vérifiez d'abord le paramètre de format de papier défini dans l'application utilisée pour l'impression.

Vérifiez ensuite l'option **Format papier** dans la boîte de dialogue Configuration de la page.



Remarque

- La disponibilité de l'impression recto verso dépend de la version de l'application.
-

- **Contrôle 4 : assurez-vous que le paramètre de type de support est correcte.**

Assurez-vous que le paramètre de type de support correspond au format du papier chargé et que ce format convient à l'impression recto verso automatique.

Assurez-vous que le type de papier chargé est adapté à l'impression recto verso automatique dans l'onglet **Qualité et support** de la boîte de dialogue Imprimer.



Remarque

- L'impression recto verso manuelle n'est pas disponible.
-

Haut de la page ▲

U322

La copie/l'impression s'interrompt avant la fin

• Contrôle 1 : le papier est-il chargé ?

Vérifiez que du papier est chargé.

S'il n'y en a plus, chargez du papier dans la machine.

• Contrôle 2 : les documents à imprimer contiennent-ils de nombreuses photos ou illustrations ?

Étant donné que l'impression de documents volumineux, comme des photos ou des graphiques, nécessite un temps de traitement important au niveau de la machine et de l'ordinateur, la machine peut sembler à l'arrêt.

De plus, lorsque vous imprimez des données utilisant une grande quantité d'encre sur du papier ordinaire, la machine peut s'arrêter provisoirement. Dans les deux cas, attendez la fin du processus.

Remarque

- Si vous imprimez un document contenant une zone imprimable étendue ou si vous l'imprimez en de nombreux exemplaires, l'impression peut s'interrompre afin de laisser le temps à l'encre de sécher.

• Contrôle 3 : la machine a-t-elle imprimé en continu pendant une période prolongée ?

En cas d'impression en continu de la machine pendant une période prolongée, la tête d'impression ou d'autres éléments à proximité risquent de surchauffer. La machine peut interrompre l'impression au niveau d'un saut de ligne avant de reprendre.

Dans ce cas, patientez quelques instants sans effectuer aucune tâche. Si l'impression ne reprend toujours pas, suspendez la session d'impression à un moment opportun et mettez la machine hors tension pendant au moins 15 minutes.

Attention

- La tête d'impression et les pièces environnantes se trouvant à l'intérieur de la machine peuvent devenir extrêmement chaudes. Ne touchez jamais la tête d'impression ni les composants qui se trouvent à proximité.

[Haut de la page ▲](#)

Problèmes liés à la qualité d'impression

- Résultats de l'impression insatisfaisants
- L'encre ne s'écoule pas

[Haut de la page](#) ▲

U310

Résultats de l'impression insatisfaisants

Si les résultats de l'impression ne sont pas satisfaisants (traces blanches, lignes mal alignées, couleurs inégales, etc.), commencez par vérifier les paramètres de qualité du papier et de l'impression.

• Contrôle 1 : les paramètres définissant le format de page et le type de support correspondent-ils au format et au type du papier chargé ?

Si ces paramètres ne sont pas correctement configurés, vous n'obtiendrez pas de résultats d'impression satisfaisants.

Si vous imprimez une photo ou une illustration, des paramètres de type de papier incorrects peuvent réduire la qualité des couleurs.

De plus, la surface d'impression risque d'être rayée.

Pour les impressions sans bordure, les couleurs peuvent s'imprimer de façon inégale selon le paramètre de type de papier associé au papier chargé.

Copie à l'aide de la machine	Procédez aux vérifications nécessaires à l'aide du panneau de contrôle de la machine. ➔ Éléments de paramètre
Copie la photo à l'aide de la machine	Procédez aux vérifications nécessaires à l'aide du panneau de contrôle de la machine. ➔ Copie de photos
Impression à partir de votre carte mémoire à l'aide de la machine	Procédez aux vérifications nécessaires à l'aide du panneau de contrôle de la machine. ➔ Éléments de paramètre
Impression à partir d'un ordinateur	Procédez aux vérifications nécessaires à l'aide du pilote d'imprimante. ➔ Impression avec les instructions d'installation simplifiée

• Contrôle 2 : assurez-vous que la qualité d'impression appropriée est sélectionnée en vous reportant au tableau du Contrôle 1.

Sélectionnez une qualité d'impression adaptée au papier choisi et à l'image à imprimer. Si vous remarquez des bavures ou des couleurs irrégulières, affinez le paramètre de qualité de l'impression et recommencez l'impression.

• Contrôle 3 : si le problème persiste, l'erreur peut avoir une autre origine.

Consultez également les rubriques suivantes :

- ➔ [Impossible de terminer l'impression d'un travail](#)
- ➔ [La page ne s'imprime pas dans sa totalité](#)
- ➔ [Aucun résultat d'impression/L'impression est floue/Les couleurs ne sont pas fidèles/Traces blanches](#)
- ➔ [Les couleurs ne sont pas imprimées correctement](#)
- ➔ [Les lignes ne sont pas alignées](#)
- ➔ [Le papier est gondolé ou présente des taches d'encre](#)
- ➔ [Le papier est taché/La surface imprimée est rayée](#)
- ➔ [Le verso du papier est taché](#)
- ➔ [Des lignes verticales sont imprimées sur les côtés du document imprimé](#)
- ➔

Les couleurs sont inégales ou striées

[Haut de la page ▲](#)

U311

Impossible de terminer l'impression d'un travail

- **Contrôle : l'espace sur le disque dur de votre ordinateur est-il suffisant ?**

Supprimez des fichiers inutiles afin de libérer de l'espace.

[Haut de la page](#) ▲

U312

La page ne s'imprime pas dans sa totalité

- **Contrôle : avec l'impression recto/verso automatique, la raison possible est la suivante.**

En impression recto verso automatique, la zone imprimable située en haut de la page est réduite de 2 mm / 0,08 pouce.

Pour cette raison, la partie inférieure de la page risque de ne pas être imprimée. Pour éviter ce problème, sélectionnez le paramètre permettant de réduire l'impression à partir du pilote d'imprimante.

Important

- Selon le document, l'impression réduite peut modifier la mise en page. Si le logiciel offre une fonction d'agrandissement/de réduction de l'impression, appliquez le paramètre d'impression défini à l'aide du logiciel d'application.

1. Ouvrez la boîte de dialogue Imprimer.
➡ Ouverture de la fenêtre de configuration du pilote d'imprimante
2. Sélectionnez **Impression recto verso et marge** dans le menu contextuel.
3. Sélectionnez **Impression recto/verso**.
4. Cliquez sur **Utiliser l'impression réduite** dans **Zone d'impression**.

Haut de la page ▲

U313

Aucun résultat d'impression/L'impression est floue/Les couleurs ne sont pas fidèles/Traces blanches

❖ Aucun résultat d'impression

❖ L'impression est floue

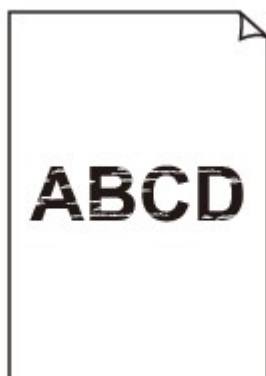

❖ Les couleurs ne sont pas fidèles



❖ Traces blanches

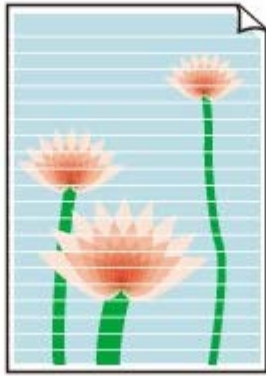

- **Contrôle 1 : avez-vous configuré les paramètres de qualité d'impression et de papier ?**

➡ Résultats de l'impression insatisfaisants

- **Contrôle 2 : imprimez un motif de vérification des buses et effectuez les opérations d'entretien nécessaires telles que le nettoyage de la tête d'impression.**

Imprimez le motif de vérification des buses afin de déterminer si l'encre s'écoule correctement des buses de la tête d'impression.

Reportez-vous à la section [L'impression devient pâle ou les couleurs ne s'impriment plus correctement](#) relative à l'impression d'un motif de vérification des buses, au nettoyage de la tête d'impression et au nettoyage en profondeur de la tête d'impression.

- Si le motif de vérification des buses ne s'imprime pas correctement :
Après le nettoyage de la tête d'impression, imprimez un motif de vérification des buses et examinez le motif.
- Si le problème persiste après deux nettoyages de la tête d'impression :
Procédez à un nettoyage en profondeur de la tête d'impression.
Si le problème persiste après le nettoyage en profondeur de la tête d'impression, mettez la machine hors tension et effectuez un autre nettoyage en profondeur de la tête d'impression après 24 heures.
- Si le problème persiste après deux nettoyages en profondeur de la tête d'impression :
L'encre est peut-être épuisée. Remplacez la cartouche FINE.

- **Contrôle 3 : lorsqu'une cartouche FINE est vide, remplacez-la.**

- **Contrôle 4 : lorsque vous utilisez du papier dont une seule face est imprimable, assurez-vous qu'il est chargé avec la face à imprimer orientée dans le bon sens (haut ou bas selon le cas).**

Chargez le papier avec la face à imprimer vers le bas.

Reportez-vous au mode d'emploi fourni avec le papier pour de plus amples informations concernant la face imprimable.

- **Contrôle 5 : la cartouche FINE est-elle installée correctement ?**

Si la cartouche FINE n'est pas correctement installée, il se peut que l'encre ne s'écoule pas correctement.

Ouvrez le couvercle de sortie papier. Le capot des têtes s'ouvre alors.

Poussez le levier de verrouillage de cartouche d'encre vers le haut pour confirmer que la cartouche FINE est correctement installée.

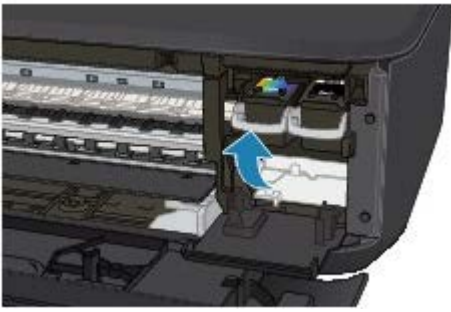

Après avoir confirmé que la cartouche FINE est correctement installée, fermez le couvercle de sortie papier.

Si le problème persiste, retirez les cartouches FINE puis installez-les à nouveau.

Pour plus d'informations sur l'installation des cartouches FINE, reportez-vous à la section [Remplacement d'une cartouche FINE](#).

- **Pour la copie, consultez également les rubriques suivantes :**

- **Contrôle 6 : la vitre d'exposition est-elle sale ?**

Nettoyez la vitre d'exposition.

➡ [Nettoyage de la vitre d'exposition et du capot](#)

- **Contrôle 7 : vérifiez que l'original est chargé correctement sur la vitre d'exposition.**

➡ [Chargement des originaux](#)

- **Contrôle 8 : l'original est-il chargé sur la vitre d'exposition avec la face à copier tournée vers le bas ?**

- **Contrôle 9 : copiez-vous une impression réalisée sur cette machine ?**

Si vous utilisez une impression réalisée avec cette machine en tant qu'original, la qualité d'impression peut être affectée en fonction de l'état de l'original.

Imprimez directement à partir de votre machine ou relancez l'impression à partir de votre ordinateur.

[Haut de la page ▲](#)

U314

Les couleurs ne sont pas imprimées correctement

• Contrôle 1 : le motif de vérification des buses est-il correctement imprimé ?

Imprimez le motif de vérification des buses afin de déterminer si l'encre s'écoule correctement des buses de la tête d'impression.

Reportez-vous à la section [L'impression devient pâle ou les couleurs ne s'impriment plus correctement](#) relative à l'impression d'un motif de vérification des buses, au nettoyage de la tête d'impression et au nettoyage en profondeur de la tête d'impression.

- Si le motif de vérification des buses ne s'imprime pas correctement :
Après le nettoyage de la tête d'impression, imprimez un motif de vérification des buses et examinez le motif.
- Si le problème persiste après deux nettoyages de la tête d'impression :
Procédez à un nettoyage en profondeur de la tête d'impression.
Si le problème persiste après le nettoyage en profondeur de la tête d'impression, mettez la machine hors tension et effectuez un autre nettoyage en profondeur de la tête d'impression après 24 heures.
- Si le problème persiste après deux nettoyages en profondeur de la tête d'impression :
L'encre est peut-être épuisée. Remplacez la cartouche FINE.

• Contrôle 2 : lorsqu'une cartouche FINE est vide, remplacez-la.

• Contrôle 3 : la cartouche FINE est-elle installée correctement ?

Si la cartouche FINE n'est pas correctement installée, il se peut que l'encre ne s'écoule pas correctement.

Ouvrez le couvercle de sortie papier. Le capot des têtes s'ouvre alors.

Poussez le levier de verrouillage de cartouche d'encre vers le haut pour confirmer que la cartouche FINE est correctement installée.

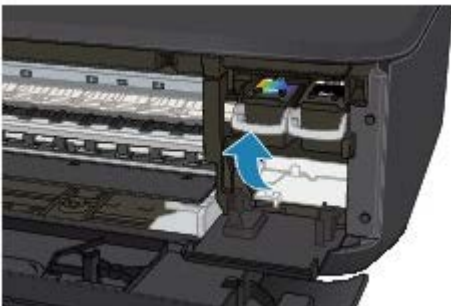

Après avoir confirmé que la cartouche FINE est correctement installée, fermez le couvercle de sortie papier.

Si le problème persiste, retirez les cartouches FINE puis installez-les à nouveau.

Pour plus d'informations sur l'installation des cartouches FINE, reportez-vous à la section [Remplacement d'une cartouche FINE](#).

Remarque

- Il se peut que les couleurs imprimées ne correspondent pas aux couleurs affichées à l'écran en raison de différences de méthodes utilisées pour produire les couleurs. Les paramètres de contrôle des couleurs et les différences environnementales peuvent également affecter l'affichage des couleurs à l'écran. Par conséquent, les résultats de couleurs d'impression peuvent être différents de ceux affichés à l'écran.

U315

Les lignes ne sont pas alignées



- **Contrôle 1 : avez-vous configuré les paramètres de qualité d'impression et de papier ?**

➔ [Résultats de l'impression insatisfaisants](#)

- **Contrôle 2 : effectuez un alignement de la tête d'impression.**

Si des lignes imprimées sont mal alignées ou si les résultats de l'impression ne vous donnent pas satisfaction, vous devez régler la position de la tête d'impression.

➔ [Alignement de la tête d'impression](#)



Remarque

- Si le problème persiste après l'alignement de la tête d'impression, procédez à un alignement manuel (reportez-vous à la section [Alignement de la tête d'impression à partir de votre ordinateur](#)).

- **Contrôle 3 : affinez le paramètre de qualité de l'impression et recommencez l'impression.**

Le fait d'augmenter la qualité d'impression depuis le panneau de contrôle de la machine ou le pilote d'imprimante peut permettre d'améliorer le résultat d'impression.

[Haut de la page ▲](#)

U316

Le papier est gondolé ou présente des taches d'encre

Le papier présente des taches d'encre



Le papier est gondolé



• Contrôle 1 : avez-vous configuré les paramètres de qualité d'impression et de papier ?

➡ Résultats de l'impression insatisfaisants

• Contrôle 2 : si l'intensité définie est élevée, réduisez la valeur du paramètre Intensité dans le pilote d'imprimante, puis relancez l'impression.

Si vous utilisez du papier ordinaire pour imprimer des images avec une intensité élevée, le papier peut absorber une trop grande quantité d'encre. Il risque alors d'onduler, provoquant une abrasion du papier.

- Impression depuis l'ordinateur
Vous pouvez vérifier l'intensité à l'aide du pilote d'imprimante.

➡ Réglage de l'intensité

- Lors de la copie
➡ Éléments de paramètre

• Contrôle 3 : utilisez-vous du papier photo pour l'impression de photographies ?

En cas de saturation des couleurs élevée (lors de l'impression de photos ou d'images fortement saturées, par exemple), nous vous recommandons d'utiliser le Papier Photo Glacé Extra II ou un autre papier Canon spécial.

➡ Types de support pouvant être utilisés

U317

Le papier est taché/La surface imprimée est rayée

Le papier est taché

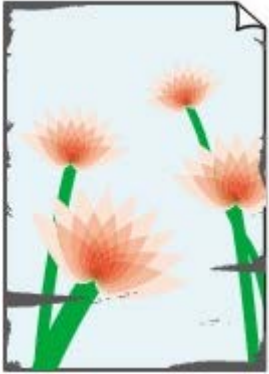

Les bords du papier sont tachés



La surface imprimée est tachée

La surface imprimée est rayée

- **Contrôle 1 : avez-vous configuré les paramètres de qualité d'impression et de papier ?**

➔ Résultats de l'impression insatisfaisants

- **Contrôle 2 : utilisez-vous un type de papier adéquat ? Vérifiez les points suivants :**

- Assurez-vous que le papier utilisé est adapté au type d'impression souhaité.
 - ➔ Types de support pouvant être utilisés
- Lorsque vous effectuez une impression sans bordure, assurez-vous que le papier utilisé est adéquat.
Si le papier utilisé n'est pas adapté à l'impression sans bordure, la qualité peut être réduite au niveau des bords supérieur et inférieur du papier.
 - ➔ Zone d'impression

- **Contrôle 3 : chargez le papier après l'avoir aplani.**

Lorsque vous utilisez du Papier Photo Satiné, chargez les feuilles une par une dans l'état où elles sont, même si elles sont ondulées. Le fait de rouler ce papier pour l'aplanir risque de provoquer des craquelures sur la surface et d'affecter la qualité d'impression.

Il est recommandé de replacer le papier non utilisé dans son emballage et de le stocker sur une surface plane.

- **Papier ordinaire**

Retournez le papier et chargez-le de manière à imprimer sur l'autre face.

Si vous laissez le papier chargé dans le réceptacle avant pendant une période prolongée, le papier risque de gondoler. Dans ce cas, placez le papier avec l'autre face vers le haut. Cela peut résoudre le problème.

- **Autre papier**

Si la feuille de papier est gondolée aux quatre coins sur une épaisseur supérieure à 3 mm /

0,1 pouce (A), le papier peut être taché ou l'alimentation risque de ne pas s'effectuer correctement. Dans ce cas, suivez la procédure décrite ci-dessous afin de corriger le gondolage.

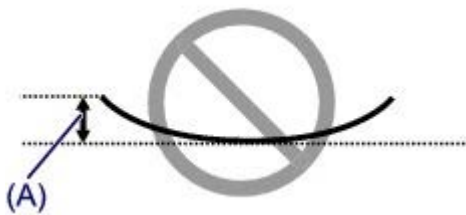

1. Roulez le papier dans le sens opposé au gondolage, comme illustré ci-dessous.

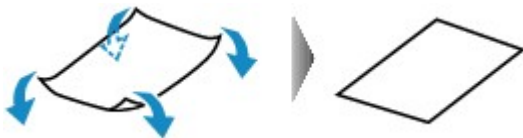

2. Assurez-vous que le papier est désormais bien plat.

Lorsque le papier est gondolé, il est conseillé d'imprimer une seule feuille à la fois.

Remarque

- Selon le type de support, il est possible que le papier soit taché ou ne soit pas entraîné correctement, et ce, même s'il n'est pas gondolé vers l'intérieur. Dans ce cas, suivez la procédure décrite ci-dessous afin de rouler le papier vers l'extérieur sur 3 mm / 0,1 pouce (B) d'épaisseur avant l'impression. Cela peut améliorer la qualité de l'impression.

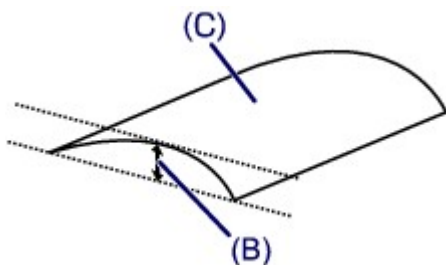

(C) Face à imprimer

Lorsque le papier est gondolé vers l'extérieur, il est recommandé d'imprimer une seule feuille à la fois.

• Contrôle 4 : ajustez le paramètre permettant d'empêcher l'abrasion du papier.

Cette opération permet d'augmenter l'espace entre la tête d'impression et le papier chargé. Si la surface d'impression est usée alors que le type de support défini correspond au papier chargé, réglez la machine de manière à éviter l'abrasion du papier à l'aide du panneau de contrôle de la machine ou de l'ordinateur.

La vitesse d'impression peut être réduite si vous activez le paramètre permettant d'empêcher l'abrasion du papier.

* Réajustez le paramètre permettant d'empêcher l'abrasion du papier à la fin de l'impression. Sinon, ce paramètre restera activé pour tous les travaux d'impression ultérieurs.

• Pour paramétrer à l'aide du panneau de contrôle

Appuyez sur le bouton **ACCUEIL (HOME)**, sélectionnez **Config.**, **Paramètres périphérique** et **Paramètres d'impression** dans cet ordre. Ensuite, définissez **Empêcher abrasion papier** sur **Activé**.

➡ Modification des paramètres de la machine à partir de l'écran LCD

• Pour paramétrer avec votre ordinateur

Dans Canon IJ Printer Utility, sélectionnez **Paramètres personnalisés** dans le menu déroulant, puis sélectionnez la case **Empêcher l'abrasion du papier**, et cliquez sur **Appliquer**.

Pour ouvrir Canon IJ Printer Utility, reportez-vous à la section [Ouverture de l'utilitaire Canon IJ Printer Utility](#).

- **Contrôle 5 : si l'intensité définie est élevée, réduisez la valeur du paramètre Intensité dans le pilote d'imprimante, puis relancez l'impression.**

Si vous utilisez du papier ordinaire pour imprimer des images avec une intensité élevée, le papier peut absorber une trop grande quantité d'encre. Il risque alors d'onduler, provoquant une abrasion du papier.

- Impression depuis l'ordinateur
Réduisez la valeur du paramètre Intensité dans le pilote d'imprimante, puis relancez l'impression.

1. Ouvrez la boîte de dialogue Imprimer.

➡ Ouverture de la fenêtre de configuration du pilote d'imprimante

2. Sélectionnez **Options couleur** dans le menu contextuel.

3. Faites glisser le curseur du paramètre **Intensité** pour définir l'intensité.

- Lors de la copie

➡ Éléments de paramètre

- **Contrôle 6 : l'impression est-elle effectuée hors de la zone d'impression recommandée ?**

Si vous imprimez hors de la zone imprimable recommandée de votre papier, des taches d'encre peuvent apparaître sur le bord inférieur de celui-ci.

Redimensionnez le document original dans votre application.

➡ Zone d'impression

- **Contrôle 7 : la vitre d'exposition est-elle sale ?**

Nettoyez la vitre d'exposition.

➡ Nettoyage de la vitre d'exposition et du capot

- **Contrôle 8 : le rouleau d'entraînement du papier est-il sale ?**

Nettoyez le rouleau d'entraînement du papier.

➡ Nettoyage du rouleau d'entraînement du papier

Remarque

- Dans la mesure où le nettoyage du rouleau d'entraînement du papier use le rouleau, cette procédure n'est à effectuer qu'en cas de nécessité.

- **Contrôle 9 : l'intérieur de la machine est-il sale ?**

L'impression recto verso peut laisser de l'encre à l'intérieur de la machine, ce qui risque de tacher le papier.

Procédez au nettoyage de la platine inférieure pour nettoyer l'intérieur de la machine.

➡ Nettoyage de l'intérieur de la machine (nettoyage de la platine inférieure)

Remarque

- Pour éviter que l'intérieur de la machine ne se salisse, définissez un format de page correct.

- **Contrôle 10 : définissez une durée plus longue pour le séchage de la surface d'impression.**

Cela laisse suffisamment de temps pour le séchage de la surface d'impression, ce qui permet d'éviter que le papier soit taché ou rayé.

1. Assurez-vous que la machine est sous tension.
2. Ouvrez Canon IJ Printer Utility.
➡ Ouverture de l'utilitaire Canon IJ Printer Utility
3. Sélectionnez **Paramètres personnalisés** dans le menu contextuel.
4. Faites glisser le curseur **Temps d'attente pour le séchage d'encre** : afin de définir le temps d'attente, puis cliquez sur **Appliquer**.
5. Validez le message et cliquez sur **OK**.

[Haut de la page ▲](#)

U318

Le verso du papier est taché

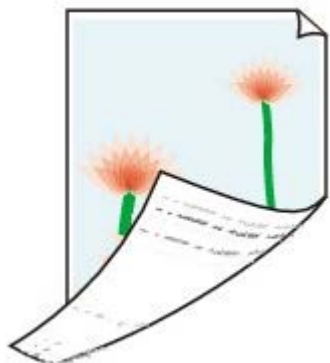

- **Contrôle 1 : avez-vous configuré les paramètres de qualité d'impression et de papier ?**

➔ Résultats de l'impression insatisfaisants

- **Contrôle 2 : procédez au nettoyage de la platine inférieure pour nettoyer l'intérieur de la machine.**

➔ Nettoyage de l'intérieur de la machine (nettoyage de la platine inférieure)



Remarque

- En cas d'utilisation de l'impression sans bordure ou d'une impression trop importante, l'intérieur de la machine peut être taché d'encre.

Haut de la page ▲

U319

Des lignes verticales sont imprimées sur les côtés du document imprimé

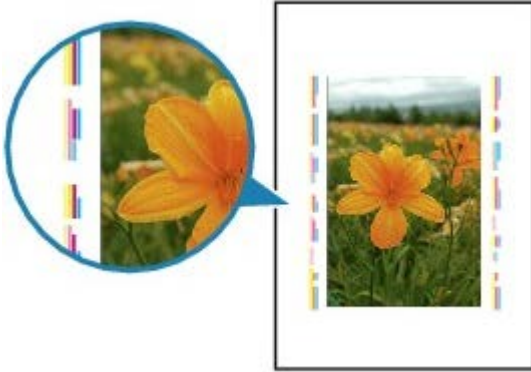

• Contrôle : le format du papier chargé est-il correct ?

Les lignes verticales peuvent s'imprimer dans la marge si la taille du papier chargé est supérieure à celle que vous avez spécifiée.

Définissez la taille du papier appropriée en fonction du papier chargé.

➔ Résultats de l'impression insatisfaisants

Remarque

- Le sens du motif de ligne verticale peut varier suivant les données de l'image ou le paramètre d'impression.
- Cette machine effectue un nettoyage automatique lorsque le besoin s'en fait sentir pour conserver des impressions propres. Une petite quantité d'encre est éjectée lors du nettoyage. Bien que l'encre soit généralement éjectée sur l'absorbeur d'encre, il est possible qu'elle soit projetée sur le papier si la largeur du papier chargé est supérieure à celle que vous avez spécifiée.

Haut de la page ▲

U320

Les couleurs sont inégales ou striées

➤ Les couleurs sont inégales



➤ Les couleurs sont striées



• **Contrôle 1 : avez-vous configuré les paramètres de qualité d'impression et de papier ?**

➔ Résultats de l'impression insatisfaisants

• **Contrôle 2 : imprimez un motif de vérification des buses et effectuez les opérations d'entretien nécessaires telles que le nettoyage de la tête d'impression.**

Imprimez le motif de vérification des buses afin de déterminer si l'encre s'écoule correctement des buses de la tête d'impression.

Reportez-vous à la section [L'impression devient pâle ou les couleurs ne s'impriment plus correctement](#) relative à l'impression d'un motif de vérification des buses, au nettoyage de la tête d'impression et au nettoyage en profondeur de la tête d'impression.

- Si le motif de vérification des buses ne s'imprime pas correctement :
Après le nettoyage de la tête d'impression, imprimez un motif de vérification des buses et examinez le motif.
- Si le problème persiste après deux nettoyages de la tête d'impression :
Procédez à un nettoyage en profondeur de la tête d'impression.
Si le problème persiste après le nettoyage en profondeur de la tête d'impression, mettez la

machine hors tension et effectuez un autre nettoyage en profondeur de la tête d'impression après 24 heures.

- Si le problème persiste après deux nettoyages en profondeur de la tête d'impression : L'encre est peut-être épuisée. Remplacez la cartouche FINE.

• **Contrôle 3 : effectuez un alignement de la tête d'impression.**

➔ [Alignement de la tête d'impression](#)

Remarque

- Si le problème persiste après l'alignement de la tête d'impression, procédez à un alignement manuel (reportez-vous à la section [Alignement de la tête d'impression à partir de votre ordinateur](#)).
-

[Haut de la page ▲](#)

U323

L'encre ne s'écoule pas

- **Contrôle 1 : lorsqu'une cartouche FINE est vide, remplacez-la.**

- **Contrôle 2 : la cartouche FINE est-elle installée correctement ?**

Si la cartouche FINE n'est pas correctement installée, il se peut que l'encre ne s'écoule pas correctement.

Ouvrez le couvercle de sortie papier. Le capot des têtes s'ouvre alors.

Poussez le levier de verrouillage de cartouche d'encre vers le haut pour confirmer que la cartouche FINE est correctement installée.

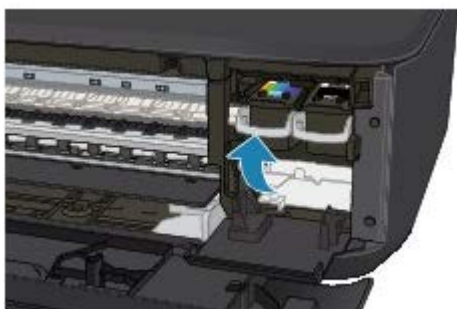

Après avoir confirmé que la cartouche FINE est correctement installée, fermez le couvercle de sortie papier.

Si le problème persiste, retirez les cartouches FINE puis installez-les à nouveau.

Pour plus d'informations sur l'installation des cartouches FINE, reportez-vous à la section [Remplacement d'une cartouche FINE](#).

- **Contrôle 3 : les buses de tête d'impression sont-elles obstruées ?**

Imprimez le motif de vérification des buses afin de déterminer si l'encre s'écoule correctement des buses de la tête d'impression.

Reportez-vous à la section [L'impression devient pâle ou les couleurs ne s'impriment plus correctement](#) relative à l'impression d'un motif de vérification des buses, au nettoyage de la tête d'impression et au nettoyage en profondeur de la tête d'impression.

- Si le motif de vérification des buses ne s'imprime pas correctement :
Après le nettoyage de la tête d'impression, imprimez un motif de vérification des buses et examinez le motif.
- Si le problème persiste après deux nettoyages de la tête d'impression :
Procédez à un nettoyage en profondeur de la tête d'impression.
Si le problème persiste après le nettoyage en profondeur de la tête d'impression, mettez la machine hors tension et effectuez un autre nettoyage en profondeur de la tête d'impression après 24 heures.
- Si le problème persiste après deux nettoyages en profondeur de la tête d'impression :
L'encre est peut-être épuisée. Remplacez la cartouche FINE.

[Haut de la page ▲](#)

Problèmes liés à la numérisation

- [Problèmes liés à la numérisation](#)
- [Résultats de la numérisation insatisfaisants](#)

[Haut de la page](#) ▲

Problèmes liés à la numérisation

- Le scanner ne fonctionne pas
- ScanGear (pilote du scanner) ne démarre pas
- Un message d'erreur s'affiche et l'écran ScanGear (pilote du scanner) n'apparaît pas
- Impossible de numériser plusieurs éléments à la fois
- Impossible de numériser correctement en mode de numérisation automatique
- La vitesse de numérisation est lente
- Le message « Mémoire insuffisante. » s'affiche.
- Le fonctionnement de l'ordinateur est interrompu pendant la numérisation
- L'image numérisée ne s'ouvre pas

Haut de la page ▲

S600

Le scanner ne fonctionne pas

Contrôle 1 : assurez-vous que votre scanner ou imprimante est sous tension.

Contrôle 2 : branchez le câble USB sur un autre port USB de l'ordinateur.

Contrôle 3 : si le câble USB est raccordé à un concentrateur USB, débranchez-le du concentrateur USB et connectez-le à un port USB de l'ordinateur.

Contrôle 4 : redémarrez l'ordinateur.

[Haut de la page ▲](#)

S601

ScanGear (pilote du scanner) ne démarre pas

Contrôle 1 : vérifiez que ScanGear (pilote du scanner) est installé.

Si nécessaire, installez ScanGear (pilote du scanner) à l'aide du CD-ROM d'installation.

Contrôle 2 : sélectionnez votre scanner ou imprimante dans le menu des applications.

Remarque

- Cette opération peut être légèrement différente selon l'application utilisée.
-

Contrôle 3 : assurez-vous que l'application est compatible TWAIN.

Vous ne pouvez pas ouvrir ScanGear à partir d'applications non compatibles TWAIN.

Contrôle 4 : numérisez et enregistrez des images avec IJ Scan Utility et définissez l'ouverture des fichiers dans votre application.

L'application dans laquelle afficher les images numérisées peut être définie dans **Paramètres de l'application** sous IJ Scan Utility.

- ➔ Boîte de dialogue Paramètres (Numérisation auto)
- ➔ Boîte de dialogue Paramètres (Numérisation photo)
- ➔ Boîte de dialogue Paramètres (Numérisation document)
- ➔ Boîte de dialogue Paramètres (Numérisation personnalisée)
- ➔ Boîte de dialogue Paramètres (Numériser et créer un panorama)
- ➔ Boîte de dialogue Paramètres (ScanGear)

Haut de la page ▲

S602

Un message d'erreur s'affiche et l'écran ScanGear (pilote du scanner) n'apparaît pas

Contrôle 1 : assurez-vous que votre scanner ou imprimante est sous tension.

Contrôle 2 : mettez la machine hors tension, puis reconnectez le câble USB et rebranchez le cordon d'alimentation.

Contrôle 3 : branchez le câble USB sur un autre port USB de l'ordinateur.

Contrôle 4 : si le câble USB est raccordé à un concentrateur USB, débranchez-le du concentrateur USB et connectez-le à un port USB de l'ordinateur.

Contrôle 5 : vérifiez que ScanGear (pilote du scanner) est installé.

Si nécessaire, installez ScanGear (pilote du scanner) à l'aide du CD-ROM d'installation.

Contrôle 6 : sélectionnez votre scanner ou imprimante dans le menu des applications.



Remarque

- Cette opération peut être légèrement différente selon l'application utilisée.

Contrôle 7 : assurez-vous que l'application est compatible TWAIN.

Vous ne pouvez pas ouvrir ScanGear à partir d'applications non compatibles TWAIN.

Contrôle 8 : quittez ScanGear s'il est en cours d'exécution dans une autre application.

[Haut de la page ▲](#)

S603

Impossible de numériser plusieurs éléments à la fois

Contrôle 1 : vérifiez que les éléments sont placés correctement.

➡ Mise en place des éléments (lors de la numérisation à partir d'un ordinateur)

Contrôle 2 : la numérisation de plusieurs images n'est peut-être pas prise en charge.

Certaines applications ne prennent pas en charge la numérisation de plusieurs images. Dans ce cas, numérisez chaque élément individuellement.

[Haut de la page ▲](#)

S604

Impossible de numériser correctement en mode de numérisation automatique

Contrôle 1 : vérifiez que les éléments sont placés correctement.

➡ Mise en place des éléments (lors de la numérisation à partir d'un ordinateur)

Contrôle 2 : la numérisation de plusieurs images n'est peut-être pas prise en charge.

Certaines applications ne prennent pas en charge la numérisation de plusieurs images. Dans ce cas, numérisez chaque élément individuellement.

[Haut de la page ▲](#)

S605

La vitesse de numérisation est lente

Contrôle 1 : pour afficher l'image sur un écran, définissez la résolution sur 150 ppp environ. Pour imprimer, définissez-la sur 300 ppp environ.

➡ Résolution

Contrôle 2 : définissez les options Correction de l'atténuation, Correction du grain, etc. sur Aucun(e).

➡ Paramètres d'image

Contrôle 3 : dans IJ Scan Utility, décochez la case Corriger le document texte incliné / Détecter l'orientation des documents texte et pivoter l'image, puis numérisez à nouveau.

- ➡ Boîte de dialogue Paramètres (Numérisation document)
- ➡ Boîte de dialogue Paramètres (Numérisation personnalisée)
- ➡ Boîte de dialogue Paramètres (Enregistrer sur PC (Document))
- ➡ Boîte de dialogue Paramètres (Joindre à un courrier électronique (Document))

Haut de la page ▲

S606

Le message « Mémoire insuffisante. » s'affiche.

Contrôle 1 : fermez les autres applications et recommencez.

Contrôle 2 : réduisez la résolution ou le format de sortie, puis relancez la numérisation.

➡ Résolution

Haut de la page ▲

S607

Le fonctionnement de l'ordinateur est interrompu pendant la numérisation

Contrôle 1 : redémarrez l'ordinateur, réduisez la résolution dans ScanGear (pilote du scanner) et relancez la numérisation.

➔ Paramètres de sortie

Contrôle 2 : supprimez les fichiers inutiles pour récupérer suffisamment de place sur votre disque dur, puis relancez la numérisation.

Ce message d'erreur peut s'afficher si l'espace disponible sur le disque dur n'est pas suffisant pour numériser et enregistrer, lorsque la taille de l'image est trop grande (par exemple lorsque vous numérisez un élément de grande taille avec une résolution élevée).

Contrôle 3 : pour Dossier d'enregistrement des fichiers temporaires dans IJ Scan Utility, spécifiez un dossier sur un disque disposant de suffisamment d'espace libre.

➔ Boîte de dialogue Paramètres (Paramètres généraux)

Contrôle 4 : plusieurs périphériques sont peut-être connectés aux ports USB.

Déconnectez les périphériques autres que votre scanner ou imprimante.

[Haut de la page ▲](#)

S609

L'image numérisée ne s'ouvre pas

Contrôle : si le format de données n'est pas géré par l'application, numérisez à nouveau l'image et sélectionnez un format de données standard lors de l'enregistrement, par exemple JPEG.

Pour plus d'informations, reportez-vous au manuel de l'application. Pour toutes questions, contactez le fabricant de l'application.

[Haut de la page ▲](#)

Résultats de la numérisation insatisfaisants

- La qualité de la numérisation (image affichée sur le moniteur) est médiocre
- Des zones blanches entourent l'image numérisée
- Numérisation impossible au format approprié
- Impossible de détecter correctement la position ou la taille de l'image lors de la numérisation à partir du panneau de contrôle
- L'élément est placé correctement, mais l'image numérisée est inclinée
- L'image numérisée est agrandie (ou réduite) sur le moniteur

Haut de la page ▲

S710

La qualité de la numérisation (image affichée sur le moniteur) est médiocre

Contrôle 1 : augmentez la résolution de numérisation si l'image est irrégulière.

➔ Résolution

Contrôle 2 : réglez la taille d'affichage sur 100 %.

Certaines applications n'affichent pas les images correctement si la taille d'affichage est trop petite.

Contrôle 3 : si un effet de moiré (motif rayé) apparaît, suivez les étapes ci-dessous et relancez la numérisation.

- Définissez l'un des paramètres suivants dans la boîte de dialogue **Paramètres (Numérisation document)** d'IJ Scan Utility, puis cliquez sur **Document** dans l'écran principal d'IJ Scan Utility.
 - Définissez **Sélectionner source** sur **Magazine** et **Mode couleur** sur **Couleur**.
 - Cochez la case **Réduire le moiré**.➔ Boîte de dialogue Paramètres (Numérisation document)
- Définissez l'un des paramètres suivants dans la boîte de dialogue **Paramètres (Numérisation personnalisée)** d'IJ Scan Utility, puis cliquez sur **Personnalisé** dans l'écran principal d'IJ Scan Utility.
 - Définissez **Sélectionner source** sur **Magazine** et **Mode couleur** sur **Couleur**.
 - Cochez la case **Réduire le moiré**.➔ Boîte de dialogue Paramètres (Numérisation personnalisée)
- Définissez l'un des paramètres suivants dans la boîte de dialogue **Paramètres (Numériser et créer un panorama)** d'IJ Scan Utility, puis cliquez sur **Créer panor.** dans l'écran principal d'IJ Scan Utility.
 - Définissez **Sélectionner source** sur **Magazine** et **Mode couleur** sur **Couleur**.
 - Cochez la case **Réduire le moiré**.➔ Boîte de dialogue Paramètres (Numériser et créer un panorama)
- Sous l'onglet **Mode de base** de ScanGear (pilote du scanner), sélectionnez **Magazine (couleur)** dans **Sélectionner source**.
➔ Onglet Mode de base
- Sous l'onglet **Mode avancé** de ScanGear, définissez **Elimination moiré** dans **Paramètres d'image** sur **Activé**.
➔ Paramètres d'image



Remarque

- Si du moiré apparaît lors de la numérisation d'une photo numérique, procédez de la façon suivante et relancez la numérisation.

Contrôle 4 : nettoyez la vitre et le couvercle du scanner.

➔ Nettoyage de la vitre d'exposition et du capot

Contrôle 5 : si le document est endommagé (sale, terni, etc.), utilisez les options Réduction des imperfections, Correction de l'atténuation, Correction du grain, etc. des Paramètres d'image sous l'onglet Mode avancé de ScanGear.

➔ Paramètres d'image

Contrôle 6 : si la tonalité des images est différente de celle du document d'origine, suivez les étapes ci-dessous et relancez la numérisation.

- Sous l'onglet **Mode avancé** de ScanGear, définissez **Réglage de l'image** dans **Paramètres d'image** sur **Aucun(e)**.

➡ Paramètres d'image

- Sous l'onglet **Paramètres de couleur** de la boîte de dialogue **Préférences** de ScanGear, définissez **Correspondance des couleurs**.

➡ Onglet Paramètres de couleur

Contrôle 7 : si vous utilisez Mac OS X 10.5 (10.5.8 ou ultérieur), vérifiez la profondeur des couleurs du moniteur.

Dans l'écran **Préférences système**, cliquez sur l'icône **Moniteurs** puis, dans le champ **Couleurs** de l'onglet **Affichage**, sélectionnez **Milliers** ou **Millions**.

Haut de la page ▲

S711

Des zones blanches entourent l'image numérisée

Contrôle : spécifiez la zone de numérisation.



Cliquez sur  (Découpage automatique) dans la vue de l'image entière de ScanGear (pilote du scanner) pour afficher automatiquement le cadre de découpe (zone de numérisation) en fonction de la taille de l'élément.

Vous pouvez également spécifier manuellement la zone de numérisation dans la vue des miniatures, lorsqu'il y a des marges blanches autour de l'élément (par exemple, dans les photos) ou lorsque vous souhaitez créer des cadres de découpe personnalisés.

➔ [Ajustement des cadres de découpe](#)

[Haut de la page ▲](#)

S712

Numérisation impossible au format approprié

Contrôle : vérifiez que les éléments sont placés correctement.

➡ Mise en place des éléments (lors de la numérisation à partir d'un ordinateur)

[Haut de la page ▲](#)

S713

Impossible de détecter correctement la position ou la taille de l'image lors de la numérisation à partir du panneau de contrôle

Contrôle 1 : vérifiez que les éléments sont placés correctement.

➡ Mise en place des éléments (lors de la numérisation à partir d'un ordinateur)

Contrôle 2 : vérifiez que les paramètres correspondent à l'élément à numériser.

Si vous ne pouvez pas effectuer correctement la numérisation par le biais de la détection automatique du type d'élément, spécifiez le type et le format de l'élément.

- **Lors de la numérisation à partir du panneau de contrôle**
 - ➡ Configuration de paramètres à partir du panneau de contrôle de la machine
- **Lors de la numérisation à l'aide d'IJ Scan Utility**
 - ➡ Numérisation de photos
 - ➡ Numérisation de documents
 - ➡ Numérisation à l'aide des paramètres favoris

Haut de la page ▲

S714

L'élément est placé correctement, mais l'image numérisée est inclinée

Contrôle : lorsque le type d'élément Document ou Magazine est sélectionné, décochez la case Corriger le document texte incliné et numérisez à nouveau l'élément.

- ➡ Boîte de dialogue Paramètres (Numérisation document)
- ➡ Boîte de dialogue Paramètres (Numérisation personnalisée)
- ➡ Boîte de dialogue Paramètres (Enregistrer sur PC (Document))
- ➡ Boîte de dialogue Paramètres (Joindre à un courrier électronique (Document))

Haut de la page ▲

S717

L'image numérisée est agrandie (ou réduite) sur le moniteur

Contrôle 1 : modifiez les paramètres d'affichage dans l'application.

Pour plus d'informations, reportez-vous au manuel de l'application. Pour toutes questions, contactez le fabricant de l'application.

Contrôle 2 : modifiez le paramètre de résolution dans ScanGear (pilote du scanner) et relancez la numérisation.

Plus la résolution est élevée, plus l'image sera grande.

➡ Résolution

[Haut de la page ▲](#)

Problèmes liés à la machine

- Impossible de mettre la machine sous tension
- La machine est mise hors tension de façon inopinée
- Impossible de se connecter correctement à l'ordinateur avec un câble USB
- Impossible de communiquer avec la machine via une connexion USB
- L'écran LCD n'est pas du tout visible
- Une langue inattendue est affichée sur l'écran LCD
- Impossible de retirer une carte mémoire

Haut de la page ▲

U303

Impossible de mettre la machine sous tension

- **Contrôle 1 : appuyez sur le bouton MARCHÉ (ON).**
- **Contrôle 2 : assurez-vous que le câble d'alimentation est correctement branché au connecteur du cordon d'alimentation de la machine, puis remettez-la sous tension.**
- **Contrôle 3 : débranchez le cordon d'alimentation de la machine, puis rebranchez-le à la machine et remettez la machine sous tension après au moins 2 minutes.**

Si le problème persiste, contactez le centre de service.

[Haut de la page ▲](#)

U092

La machine se met hors tension de façon inattendue

- **Contrôle : Désactivez le paramètre de mise hors tension automatique de la machine.**

Lorsque vous activez le paramètre de mise hors tension automatique, la machine se met hors tension automatiquement lorsque le délai défini est écoulé.

Si vous ne souhaitez pas que la machine se mette hors tension automatiquement, ouvrez Canon IJ Printer Utility, sélectionnez **Paramètres d'alimentation** dans le menu déroulant, puis sélectionnez **Désactiver** pour **Alim. auto désactivée** dans **Alim. auto**.

Remarque

- Vous pouvez activer le paramètre de mise sous/hors tension automatique de la machine à partir du panneau de contrôle de la machine ou de ScanGear (pilote du scanner).
 - À partir du panneau de contrôle de la machine :
 - ➔ [À propos des paramètres ECO](#)
 - À partir de ScanGear (pilote du scanner) :
 - ➔ [Onglet Scanner](#)

U309

Impossible de se connecter correctement à l'ordinateur avec un câble USB

Vitesse d'impression ou de numérisation lente/La connexion USB Hi-Speed ne fonctionne pas

Si votre environnement système n'est pas entièrement compatible avec la connexion USB Hi-Speed, la machine fonctionne à une vitesse inférieure, sous USB 1.1. La machine fonctionne alors correctement, mais la vitesse d'impression ou de numérisation risque d'être ralentie du fait de la vitesse de communication.

- **Contrôle : vérifiez les points suivants pour être sûr que votre environnement système prend en charge une connexion USB Hi-Speed.**

- Le port USB de votre ordinateur prend-il en charge la connexion USB Hi-Speed ?
- Est-ce que le câble USB ou le concentrateur USB prend en charge les connexions USB Hi-Speed ?

Assurez-vous d'utiliser un câble USB Hi-Speed agréé. Il est vivement recommandé d'utiliser un câble d'une longueur maximale de 3 mètres / 10 pieds.

- Le système d'exploitation de votre ordinateur prend-il en charge la connexion USB Hi-Speed ?

Procurez-vous la dernière mise à jour pour votre ordinateur et installez-la.

- Le pilote USB Hi-Speed fonctionne-t-il correctement ?

Procurez-vous la version la plus récente du pilote USB Hi-Speed (compatible avec votre matériel) et installez-la sur votre ordinateur.

Important

- Pour plus d'informations sur la connexion USB Hi-Speed de votre environnement système, contactez le fabricant de votre ordinateur, de votre câble USB ou de votre concentrateur USB.

[Haut de la page ▲](#)

U102

Impossible de communiquer avec la machine via une connexion USB

- **Contrôle 1 : assurez-vous que la machine est sous tension.**
- **Contrôle 2 : veillez à ce que le câble USB soit correctement raccordé.**
Reportez-vous à la rubrique [Connexion de la machine à l'ordinateur avec un câble USB](#) pour raccorder correctement le câble USB.
- **Contrôle 3 : ne démarrez pas IJ Network Tool pendant une impression.**
- **Contrôle 4 : ne lancez pas d'impression lorsque IJ Network Tool est exécuté.**

[Haut de la page](#) ▲

U306

L'écran LCD n'est pas du tout visible

- **Si le voyant ALIMENTATION (POWER) est éteint :**

La machine n'est pas sous tension. Branchez le cordon d'alimentation et appuyez sur le bouton **MARCHE (ON)**.

- **Si le voyant ALIMENTATION (POWER) est allumé :**

L'écran LCD est peut-être en mode économie d'énergie. Appuyez sur l'un des boutons du panneau de contrôle.

[Haut de la page ▲](#)

U307

Une langue inattendue est affichée sur l'écran LCD

Sélectionnez la langue souhaitée en procédant comme suit.

1. Appuyez sur le bouton **ACCUEIL (HOME)** et attendez environ 5 secondes.



2. Sélectionnez **Config.** sur l'écran **ACCUEIL**.

➡ LCD et panneau de contrôle



3. Sélectionnez **Paramètres périphérique**, puis appuyez sur le bouton **OK**.

4. Appuyez trois fois sur le bouton **▼**, puis appuyez sur le bouton **OK**.

5. Utilisez le bouton **▲▼** pour sélectionner la langue d'interface de l'écran LCD, puis appuyez sur le bouton **OK**.

[Haut de la page ▲](#)

U338

Impossible de retirer une carte mémoire

Contactez le centre de service.

Important

- N'essayez jamais de retirer une carte mémoire à l'aide d'une tige fine ou d'une pince. Vous risqueriez d'endommager la machine.

Remarque

- Les cartes mémoire suivantes nécessitent l'utilisation d'adaptateurs spéciaux. Insérez ces cartes dans la machine avec les adaptateurs.
miniSD Card/miniSDHC Card/microSD Card/microSDHC Card/Memory Stick Micro/RS-MMC/MMC Mobile

[Haut de la page](#) ▲

Problèmes liés à l'installation/le téléchargement

- [Installation du pilote d'imprimante impossible](#)
- [Désinstallation de IJ Network Tool/À propos de IJ Network Scanner Selector EX](#)

[Haut de la page](#) ▲

U308

Installation du pilote d'imprimante impossible

Réinstallez le pilote d'imprimante.

Si vous réinstallez le pilote d'imprimante, installez le pilote se trouvant sur le CD-ROM d'installation.

Remarque

- Si l'icône n'apparaît pas, procédez comme suit :
 - Retirez le CD-ROM du lecteur, puis réintroduisez-le.
 - Redémarrez l'ordinateur.
- Si le problème persiste, insérez un autre disque. Si l'icône de cet autre disque apparaît, cela signifie qu'il y a un problème avec le CD-ROM d'installation. Dans ce cas, contactez le centre de service.
-

[Haut de la page ▲](#)

N053

Désinstallation de IJ Network Tool/À propos de IJ Network Scanner Selector EX

• Désinstallation de IJ Network Tool

Suivez les étapes ci-dessous pour désinstaller IJ Network Tool de votre ordinateur.

Important

- Même si IJ Network Tool est désinstallé, vous pouvez imprimer et numériser à partir de l'ordinateur sur le réseau. Cependant, vous ne pourrez pas modifier les paramètres réseau à partir du réseau.

1. Sélectionnez **Applications** dans le menu **Aller** du Finder, double-cliquez sur **Canon Utilities > IJ Network Tool**, puis faites glisser l'icône **Canon IJ Network Tool** dans la **Corbeille**.

2. Redémarrez l'ordinateur.

Videz la **Corbeille** et redémarrez votre ordinateur.

Remarque

- Pour réinstaller IJ Network Tool, désinstallez-le, puis réinstallez-le à l'aide du CD-ROM d'installation.

• À propos de IJ Network Scanner Selector EX

Si ScanGear (pilote du scanner) est installé, IJ Network Scanner Selector EX démarre automatiquement : vous pouvez alors numériser sur le réseau à l'aide du panneau de contrôle de la machine. Suivez la procédure ci-dessous pour désactiver le démarrage automatique de IJ Network Scanner Selector EX.

Important

- Bien que vous puissiez désactiver le démarrage automatique d'IJ Network Scanner Selector EX, notez qu'il n'est pas possible de transférer des données numérisées vers un ordinateur sur le réseau à l'aide du panneau de contrôle de la machine.

1. Sélectionnez **Préférences système** dans le menu Apple.

2. Cliquez sur **Utilisateurs & Groupes** dans **Système**, sélectionnez un nom d'utilisateur dans **Utilisateur actuel**, puis sélectionnez **Éléments d'ouverture de session**.

Dans Mac OS X v.10.6.x ou Mac OS X v.10.5.8, cliquez sur **Comptes** dans **Système**, sélectionnez un nom d'utilisateur dans **Mon Compte**, puis sélectionnez **Éléments d'ouverture de session**.

3. Sélectionnez **Canon IJ Network Scanner Selector EX**, puis cliquez sur [-].

4. Vérifiez que **Canon IJ Network Scanner Selector EX** est masqué, puis redémarrez votre ordinateur.

Important

- Même si le démarrage automatique de IJ Network Scanner Selector EX est désactivé, vous pouvez imprimer et numériser à partir d'un ordinateur sur le réseau. Vous ne pouvez cependant pas transférer de données numérisées vers un ordinateur sur le réseau à l'aide du panneau de contrôle de la machine.
- Suivez l'une des procédures ci-dessous pour réactiver le démarrage automatique de IJ Network Scanner Selector EX.
 - Cliquez sur [+] à l'étape 3. Ensuite, cliquez sur **Applications > Canon Utilities > IJ Network Scanner Selector EX**, sélectionnez **Canon IJ Network Scanner Selector EX** et cliquez sur **Ajouter**. Ensuite, redémarrez l'ordinateur.
 - Sélectionnez **Préférences** dans le menu **Canon IJ Network Scanner Selector EX**, puis cochez la case **Active la numérisation à partir du panneau de contrôle**.

[Haut de la page ▲](#)

À propos des erreurs/messages affichés

- En cas d'erreur
- Un message d'erreur s'affiche sur l'écran LCD
- Un message s'affiche sur l'écran de l'ordinateur

Haut de la page ▲

U302

En cas d'erreur

Lorsqu'une erreur survient pendant l'impression (s'il n'y a plus de papier dans la machine ou si un bourrage papier survient, par exemple), un message de dépannage s'affiche automatiquement. Suivez la procédure adéquate décrite dans le message.

- **Sous Mac OS X v.10.7.x :**

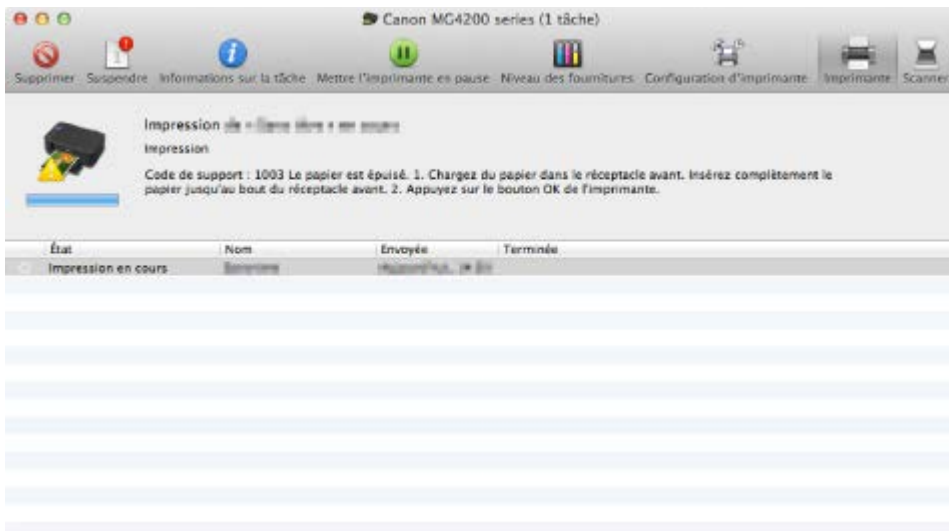

- **Sous Mac OS X v.10.6.x :**

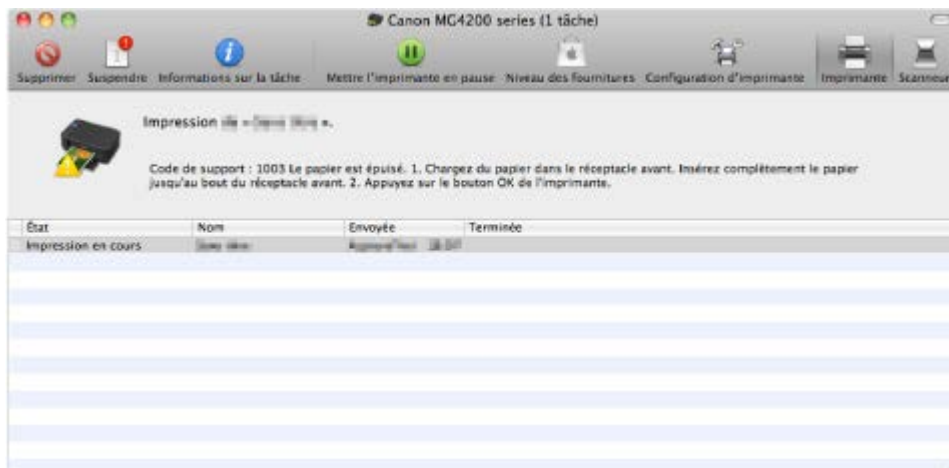

- **Sous Mac OS X v.10.5.8 :**

Canon MG4200 series (1 tâche)

Supprimer Suspendre Reprendre Mettre l'imprimante en pause Informations Utilitaire Niveau des fournitures



Impression

Code de support : 1003 Le papier est épuisé. 1. Chargez du papier dans le réceptacle avant. Insérez complètement le papier jusqu'au bout du réceptacle avant. 2. Appuyez sur le bouton OK de l'imprimante.

État	Nom	Utilisateur	Quand	Terminé
Impression en cours				

Haut de la page ▲

U304



Un message d'erreur s'affiche sur l'écran LCD

Si un message d'erreur s'affiche sur l'écran LCD, prenez les mesures décrites ci-dessous.



Remarque

- Dans le tableau ci-dessous, la colonne « Code de support » indique le numéro de l'erreur. Lorsqu'une erreur se produit, il apparaît avec un message sur l'écran LCD et l'écran de l'ordinateur.



Code de support	Message	Action
1401	Pas de tête d'impression installée. Installez la tête d'impression.	<ul style="list-style-type: none">• La cartouche FINE n'est pas installée. Installez la cartouche FINE. ➔ Remplacement d'une cartouche FINE
1403	Type de tête d'impression incorrect. Insérez la tête d'impression adéquate.	<ul style="list-style-type: none">• La cartouche FINE appropriée n'est pas installée. Installez la cartouche FINE appropriée. ➔ Remplacement d'une cartouche FINE <p>Si le problème persiste, contactez le centre de service.</p>
1485	La cartouche d'encre appropriée n'est pas installée. Installez la cartouche d'encre appropriée.	<p>La cartouche d'encre appropriée n'est pas installée. Impossible d'exécuter l'impression car la cartouche d'encre n'est pas compatible avec cette machine. Installez la cartouche d'encre appropriée. Si vous voulez annuler l'impression, appuyez sur le bouton Arrêt (Stop) de la machine. ➔ Remplacement d'une cartouche FINE</p>
1687	Impossible d'identifier la cartouche d'encre suivante.	<p>La cartouche FINE n'est pas installée correctement. Ouvrez le couvercle de sortie papier. Lorsque le capot des têtes s'ouvre, poussez le levier de verrouillage de cartouche d'encre vers le haut pour confirmer que les cartouches FINE sont correctement installées. Ensuite, fermez le couvercle de sortie papier. Si l'erreur persiste, retirez les cartouches FINE puis installez-les à nouveau. ➔ Remplacement d'une cartouche FINE</p>
1487 1486	Certaines cartouches d'encre ne sont pas en place.	<p>Vérifiez que chaque cartouche FINE est installée correctement. ➔ Remplacement d'une cartouche FINE</p>
1684	Impossible d'identifier la cartouche d'encre suivante.	<p>Impossible d'identifier la cartouche d'encre. L'impression est impossible car la cartouche d'encre n'est peut-être pas installée correctement ou n'est pas compatible avec cette machine. Installez la cartouche d'encre appropriée. Si vous voulez annuler l'impression, appuyez sur le bouton Arrêt (Stop) de la machine. ➔ Remplacement d'une cartouche FINE</p>
1682	Impossible d'identifier la cartouche d'encre suivante.	<p>La cartouche FINE n'est pas identifiée. Remplacez la cartouche FINE. ➔ Remplacement d'une cartouche FINE</p> <p>Si l'erreur persiste, il est possible que la cartouche</p>

		FINE soit endommagée. Contactez le centre de service.
1686	L'encre est peut-être épuisée. Il est conseillé de remplacer la cartouche d'encre.	<p>L'encre est peut-être épuisée.</p> <p>La fonction de détection du niveau d'encre restant sera désactivée puisque le niveau d'encre ne peut pas être détecté correctement.</p> <p>Si vous souhaitez continuer l'impression sans cette fonction, appuyez sur le bouton Arrêt de l'imprimante pendant 5 secondes minimum.</p> <p>Canon recommande l'utilisation de cartouches Canon neuves d'origine pour obtenir une qualité optimale.</p> <p>Notez que Canon ne sera pas tenu pour responsable de tout dysfonctionnement ou problème résultant de la poursuite de l'impression dans des conditions d'encre insuffisante.</p> <p>➔ Remplacement d'une cartouche FINE</p> <p> Remarque</p> <ul style="list-style-type: none"> Si la fonction de détection du niveau d'encre restant est désactivée, la cartouche d'encre s'affiche en gris dans la section de vérification du niveau d'encre, sur l'écran LCD. <p>➔ Vérification du niveau d'encre</p>
1688	L'encre est épuisée. Remplacez la cartouche d'encre.	<p>L'encre est épuisée.</p> <p>Remplacez la cartouche d'encre et fermez le couvercle de sortie papier.</p> <p>➔ Remplacement d'une cartouche FINE</p> <p>Si une impression est en cours et que vous souhaitez la continuer, appuyez sur le bouton Arrêt de l'imprimante pendant 5 secondes minimum avec la cartouche d'encre installée. L'impression peut alors se poursuivre même dans des conditions d'encre insuffisante.</p> <p>La fonction de détection du niveau d'encre restant sera désactivée.</p> <p>Remplacez la cartouche d'encre vide dès l'impression terminée. La qualité de l'impression peut ne pas être satisfaisante si vous continuez à imprimer dans les conditions actuelles.</p> <p> Remarque</p> <ul style="list-style-type: none"> Si la fonction de détection du niveau d'encre restant est désactivée, la cartouche d'encre s'affiche en gris dans la section de vérification du niveau d'encre, sur l'écran LCD. <p>➔ Vérification du niveau d'encre</p>
1003	Pas de papier. Vérifiez les éléments suivants et appuyez sur  lorsque vous avez terminé. - Chargez du papier. - Insérez le papier entièrement. Alignez les guides papier avec le papier.	<p>Rechargez le papier, puis appuyez sur le bouton OK de l'imprimante.</p> <p>Lorsque vous chargez le papier, insérez la pile de papier jusqu'à ce que le premier bord touche le côté le plus éloigné du réceptacle avant.</p>
1202	Le couvercle de sortie papier est ouvert. Refermez-le.	Le couvercle de sortie papier est ouvert. Fermez le couvercle de sortie papier.
1250	Bac de sortie papier fermé.	Ouvrez le réceptacle avant pour reprendre

	Ouvrez-le.	l'impression.
1300	<p>Bourrage papier à l'emplacement de sortie papier. Retirez le papier.</p> <p>1. Retirez le papier de l'emplacement sortie papier et appuyez sur OK.</p> <p>2. Si le papier ne peut pas être retiré de l'emplacement sortie papier, éteignez la machine et retirez le papier de l'unité d'entraînement sur la face arrière. Si une carte mémoire est insérée, retirez-la au préalable. Consultez le manuel pour plus d'informations.</p>	<p>Un bourrage papier s'est peut-être produit au niveau de la fente d'éjection du papier. Retirez le papier coincé, rechargez correctement du papier dans la machine, puis appuyez sur le bouton OK de la machine.</p> <p>➔ Bourrages papier</p>
1303	<p>Bourrage papier dans la partie arrière. Retirez le papier.</p> <p>1. Retirez le papier de l'emplacement sortie papier et appuyez sur OK.</p> <p>2. Si le papier ne peut pas être retiré de l'emplacement sortie papier, éteignez la machine et retirez le papier de l'unité d'entraînement sur la face arrière. Si une carte mémoire est insérée, retirez-la au préalable. Consultez le manuel pour plus d'informations.</p>	<p>Un bourrage papier s'est peut-être produit dans la partie arrière. Retirez le papier coincé, rechargez correctement du papier dans la machine, puis appuyez sur le bouton OK de la machine.</p> <p>➔ Bourrages papier</p>
1304	<p>Bourrage papier dans l'unité d'entraînement recto verso. Retirez le papier.</p> <p>1. Retirez le papier de l'emplacement sortie papier et appuyez sur OK.</p> <p>2. Si le papier ne peut pas être retiré de l'emplacement sortie papier, éteignez la machine et retirez le papier de l'unité d'entraînement sur la face arrière. Si une carte mémoire est insérée, retirez-la au préalable. Consultez le manuel pour plus d'informations.</p>	<p>Un bourrage papier s'est peut-être produit dans l'unité d'entraînement. Retirez le papier coincé, rechargez correctement du papier dans la machine, puis appuyez sur le bouton OK de la machine.</p> <p>➔ Bourrages papier</p>
1310	<p>Papier incompatible avec l'impression recto verso. Retirez le papier et sélectionnez OK.</p>	<p>Lorsque vous effectuez une impression recto/verso automatique, le format du papier risque de ne pas être compatible avec ce type d'impression. Les formats de supports compatibles avec l'impression recto/verso automatique sont A4 et Lettre. Assurez-vous que le format du papier chargé dans la machine est correct. Appuyez sur le bouton OK pour éjecter le papier et reprendre l'impression sur le recto de la feuille suivante. Le verso de la feuille éjectée ne sera pas imprimé.</p>
-	Données types pris en charge pas enregistrées.	<ul style="list-style-type: none"> • La carte mémoire ne contient aucun document ou donnée d'image lisible par cette machine. • Dans certains cas (lorsque le nom de fichier ou le chemin d'accès contient certains caractères,

		<p>par exemple), la machine ne reconnaît pas le fichier. Utilisez uniquement des caractères alphanumériques.</p> <ul style="list-style-type: none"> • Les données des photos modifiées ou traitées sur un ordinateur doivent être imprimées à partir de l'ordinateur. <p> Remarque</p> <ul style="list-style-type: none"> ■ Lorsque vous sélectionnez une photo qui a été traitée sur ordinateur, « ? » s'affiche sur l'écran LCD.
-	Impression du fichier PDF spécifié impossible. Erreur lors de la numérisation du fichier, format non pris en charge ou fichier trop volumineux.	<ul style="list-style-type: none"> • Vérifiez que le fichier PDF est imprimable à partir d'une carte mémoire. Pour plus d'informations, reportez-vous à la section Impression de documents (fichiers PDF) enregistrés sur une carte mémoire. <p> Remarque</p> <ul style="list-style-type: none"> ■ Les noms des fichiers PDF s'affichent même si ceux-ci ne peuvent pas être imprimés depuis la carte mémoire. Il est conseillé de vérifier si ces fichiers PDF sont imprimables. Les fichiers PDF ne peuvent pas être imprimés lorsqu'une des conditions suivantes est remplie. <ul style="list-style-type: none"> • L'écran Détails ne s'affiche pas pour le fichier PDF que vous voulez imprimer. • Des caractères autres que le nom de la machine, IJ Scan Utility ou My Image Garden s'affichent sous Créé par sur l'écran Détails. • « ? » est affiché sur l'écran d'aperçu. <ul style="list-style-type: none"> • Les données modifiées ou traitées sur un ordinateur doivent être imprimées à partir de l'ordinateur.
-	Données non imprimables dans le fichier PDF spécifié. Certaines parties ne peuvent pas être imprimées.	Les fichiers PDF qui contiennent de nombreux graphiques ou images haute résolution peuvent perdre ces données ou s'interrompre avant la fin de l'impression. Dans ce cas, effectuez l'impression depuis l'ordinateur.
1702 1704 1712 1714	Absorbeur d'encre quasiment plein. Sélectionnez  pour continuer l'impression. Contactez le centre de service.	L'absorbeur d'encre est presque plein. Appuyez sur le bouton OK de la machine pour poursuivre l'impression. Contactez le centre de service.
5B02 5B04 5B12 5B14	Erreur de l'imprimante. Contactez le centre de service.	Un erreur s'est produite au niveau de la machine. Contactez le centre de service.
2700	Erreur de délai d'attente.	Lors du processus de copie et à échéance d'un certain délai, des erreurs peuvent se produire. Appuyez sur le bouton OK pour supprimer le message d'erreur, puis relancez le processus de copie.
-	Echec de numérisation de la feuille d'alignement des têtes. Vérifiez orientation/position et	La numérisation de la feuille d'alignement de la tête d'impression a échoué. Appuyez sur le bouton OK pour supprimer le

	<p>propreté vitre/feuille. <Cf. manuel></p>	<p>message d'erreur, puis prenez les mesures décrites ci-dessous.</p> <ul style="list-style-type: none"> Assurez-vous que la position et l'orientation de la feuille d'alignement de la tête d'impression sont correctes sur la vitre d'exposition. Assurez-vous que la vitre d'exposition et la feuille d'alignement de la tête d'impression ne sont pas sales. Assurez-vous que le type et la taille du papier chargé conviennent à l'alignement automatique de la tête d'impression. Pour l'alignement automatique de la tête d'impression, chargez toujours une feuille de papier ordinaire au format A4 ou Lettre. Assurez-vous que les buses de la tête d'impression ne sont pas obstruées. Imprimez le motif de vérification des buses pour contrôler l'état de la tête d'impression. ➡ Impression du motif de vérification des buses <p>Si l'erreur persiste, connectez la machine à l'ordinateur et alignez la tête d'impression sur le pilote d'imprimante. ➡ Alignement de la tête d'impression à partir de votre ordinateur</p>
B200	<p>Une erreur s'est produite. L'imprimante doit être réparée. Suivez les étapes ci-dessous.</p> <ol style="list-style-type: none"> Eteignez le périphérique et débranchez le cordon d'alimentation. Consultez le manuel et contactez le centre de service. 	<p>Mettez la machine hors tension et débranchez le cordon d'alimentation de la machine. Contactez le centre de service.</p>
5100	<p>Erreur de l'imprimante. Suivez les étapes ci-dessous.</p> <ol style="list-style-type: none"> Annulez l'impression, puis éteignez le périphérique. Retirez tout objet étranger à l'emplacement sortie papier, sur la partie arrière et à l'intérieur du périphérique. Assurez-vous que les cartouches d'encre sont installées correctement. Rallumez le périphérique. <p>Si le problème persiste, consultez le manuel et contactez le centre de service.</p>	<p>Annulez l'impression et mettez la machine hors tension. Retirez ensuite le papier coincé ou le matériel de protection qui bloque le support de tête d'impression et mettez à nouveau la machine sous tension.</p> <p>Important</p> <ul style="list-style-type: none"> Veillez à ne pas toucher les composants à l'intérieur de la machine. La machine risquerait de ne plus imprimer correctement. Si le problème persiste, contactez le centre de service.
5011 5012 5200 5400 6000 6800 6801 6900 6901 6902 6910 6911 6930 6931 6932	<p>Erreur de l'imprimante. Suivez les étapes ci-dessous.</p> <ol style="list-style-type: none"> Annulez l'impression, puis éteignez le périphérique. Rallumez le périphérique. <p>Si le problème persiste, consultez le manuel et contactez le centre de service.</p>	<p>Mettez la machine hors tension et débranchez le cordon d'alimentation de la machine. Rebranchez la machine, puis remettez la machine sous tension. Si le problème persiste, contactez le centre de service.</p>

6933		
6934		
6935		
6936		
6937		
6938		
6940		
6941		
6942		
6943		
6944		
6945		
6946		
1890	Retirez la bande ou le matériau protecteur s'il est joint au support.	La bande ou le film protecteur de la cartouche FINE est toujours en place. Vérifiez l'intérieur de la machine. Si la bande ou le film protecteur est toujours en place, retirez-le (la).
-	Il est actuellement possible d'écrire sur la carte depuis le PC. Sélectionnez [Lect. seule depuis PC].	L'emplacement de carte est défini sur Ecriture depuis PC USB ou Ecriture depuis PC LAN . Vous ne pouvez pas imprimer à partir de la carte mémoire ou enregistrer des données numérisées sur la carte mémoire lorsque l'option de l'emplacement de carte est définie sur Ecriture depuis PC USB ou Ecriture depuis PC LAN . Après avoir écrit sur la carte mémoire, sélectionnez Lecture seule depuis PC dans Attribut lecture/écriture sous Paramètres utilisateur périph..
-	Périphérique incorrectement mis hors tension la dernière fois. Appuyez sur le bouton  lors de la mise hors tension.	Le cordon d'alimentation a peut-être été débranché en dernier alors que la machine était encore sous tension. Appuyez sur le bouton OK pour supprimer le message d'erreur.  Remarque <ul style="list-style-type: none">Reportez-vous à la section Note relative au débranchement du cordon d'alimentation pour débrancher le cordon d'alimentation.
4100	Impossible d'imprimer les données.	Lorsque vous imprimez le contenu avec CREATIVE PARK PREMIUM, validez le message sur l'écran de l'ordinateur, assurez-vous que les cartouches FINE Canon sont toutes installées correctement, puis redémarrez l'impression.
-	Impossible de se connecter au serveur. Patientez un instant et réessayez.	Impossible de se connecter correctement à l'ordinateur en raison d'une erreur de communication. Si vous avez essayé d'accéder à un site de partage des photos, vos photos ont peut-être été supprimées. Appuyez sur le bouton OK pour supprimer le message d'erreur, patientez quelques instants et essayez à nouveau.

U331

Un message s'affiche sur l'écran de l'ordinateur

- ➔ **Code de support: B200 Une erreur s'est produite. Une réparation de l'imprimante est nécessaire. Eteignez l'imprimante, puis débranchez son cordon d'alimentation. Reportez-vous au guide de l'utilisateur et contactez le centre de service. s'affiche**
- ➔ **Code de support: 5100 Une erreur d'imprimante s'est produite. Eteignez l'imprimante. Vérifiez ensuite qu'aucun objet étranger ne se trouve dans l'imprimante et que les cartouches d'encre sont correctement installées. Rallumez ensuite de nouveau l'imprimante. Si cela ne résout pas le problème, une réparation de l'imprimante est nécessaire. Reportez-vous au guide de l'utilisateur et contactez le centre de service. s'affiche**
- ➔ **Code de support: **** Une erreur d'imprimante s'est produite. Eteignez, puis rallumez l'imprimante. Si cela ne résout pas le problème, une réparation de l'imprimante est nécessaire. Reportez-vous au guide de l'utilisateur et contactez le centre de service. s'affiche**
- ➔ **Code de support: 1200 s'affiche**
- ➔ **Code de support: 1702/1704/1712/1714 s'affiche**
- ➔ **Code de support: 1688 s'affiche**
- ➔ **Code de support: 1686 s'affiche**
- ➔ **L'icône Inkjet Printer/Scanner/Fax Extended Survey Program s'affiche**

Code de support: B200 Une erreur s'est produite. Une réparation de l'imprimante est nécessaire. Eteignez l'imprimante, puis débranchez son cordon d'alimentation. Reportez-vous au guide de l'utilisateur et contactez le centre de service. s'affiche

Mettez la machine hors tension et débranchez le cordon d'alimentation de la machine.

Contactez le centre de service.

Code de support: 5100 Une erreur d'imprimante s'est produite. Eteignez l'imprimante. Vérifiez ensuite qu'aucun objet étranger ne se trouve dans l'imprimante et que les cartouches d'encre sont correctement installées. Rallumez ensuite de nouveau l'imprimante. Si cela ne résout pas le problème, une réparation de l'imprimante est nécessaire. Reportez-vous au guide de l'utilisateur et contactez le centre de service. s'affiche

Cela confirme que le porte-cartouche FINE est bloqué.

Annulez l'impression à partir de votre ordinateur et mettez la machine hors tension. Retirez ensuite le papier coincé ou le matériel de protection qui bloque le porte-cartouche FINE, puis remettez la machine sous tension.

Important

- Veillez à ne pas toucher les composants à l'intérieur de la machine. La machine risquerait de ne plus imprimer correctement.
- Si le problème persiste, contactez le centre de service.

Code de support: ** Une erreur d'imprimante s'est produite. Eteignez, puis rallumez l'imprimante. Si cela ne résout pas le problème, une réparation de l'imprimante est nécessaire. Reportez-vous au guide de l'utilisateur et contactez le centre de service. s'affiche**

Le code alphanumérique « **** » affiché varie en fonction de la nature de l'erreur.

Mettez la machine hors tension et débranchez le cordon d'alimentation de la machine.

Rebranchez la machine, puis remettez la machine sous tension.

Si le problème persiste, contactez le centre de service.

Erreur au niveau de l'impression recto verso automatique

- **Contrôle** : reportez-vous à la section **Impression recto verso automatique impossible** et prenez les mesures appropriées.

Code de support: 1200 s'affiche

- **Contrôle** : fermez le couvercle de sortie papier, puis patientez quelques instants.
Ne le fermez pas si vous remplacez une cartouche FINE.

Code de support: 1702/1704/1712/1714 s'affiche

- **Contrôle** : reportez-vous à la rubrique **Absorbant d'encre quasiment plein** de la section **Un message d'erreur s'affiche sur l'écran LCD** et prenez les mesures appropriées.

Code de support: 1688 s'affiche

- **Contrôle** : reportez-vous à la rubrique **L'encre est épuisée** de la section **Un message d'erreur s'affiche sur l'écran LCD** et prenez les mesures appropriées.

Code de support: 1686 s'affiche

- **Contrôle** : reportez-vous à la rubrique **L'encre est peut-être épuisée** de la section **Un message d'erreur s'affiche sur l'écran LCD** et prenez les mesures appropriées.

L'icône Inkjet Printer/Scanner/Fax Extended Survey Program s'affiche

Si le programme Inkjet Printer/Scanner/Fax Extended Survey Program est installé, les informations d'utilisation de l'imprimante et du logiciel d'application sont envoyées chaque mois pendant environ dix ans. L'icône du programme **Inkjet Printer/Scanner/Fax Extended Survey Program** apparaît dans le Dock lorsque les informations d'utilisation de l'imprimante doivent être envoyées.

Lisez les instructions affichées à l'écran après avoir cliqué sur l'icône, puis suivez la procédure décrite ci-dessous.

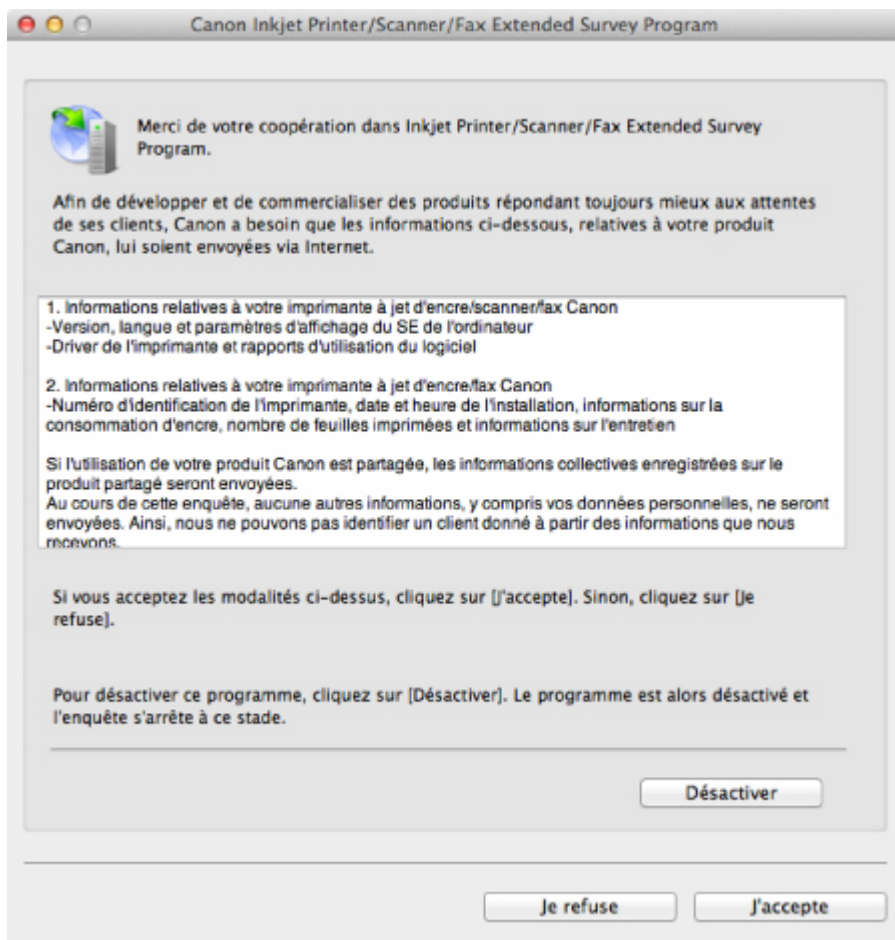

- **Si vous acceptez de participer au programme d'enquête :**

Cliquez sur **J'accepte**, puis suivez les instructions à l'écran. Les informations relatives à l'utilisation de l'imprimante sont envoyées via Internet. Si vous avez suivi les instructions affichées à l'écran, les informations seront transmises automatiquement à partir du deuxième envoi et l'écran de confirmation ne s'affichera plus.

Remarque

- Si vous désactivez la case à cocher **Envoyer automatiquement à partir de la prochaine fois**, les informations ne seront pas transmises automatiquement à partir du deuxième envoi et l'icône du programme **Inkjet Printer/Scanner/Fax Extended Survey Program** apparaîtra dans le Dock lors de la prochaine enquête.

- **Si vous ne voulez pas participer au programme d'enquête :**

Cliquez sur **Je refuse**. L'écran de confirmation se ferme et le programme d'enquête est ignoré. L'écran de confirmation s'affichera à nouveau dans un mois.

- **Pour arrêter d'envoyer des informations :**

Cliquez sur **Désactiver**. Le programme Inkjet Printer/Scanner/Fax Extended Survey Program est arrêté et les informations ne sont pas envoyées. Pour reprendre l'enquête, reportez-vous à la section [Modification du paramètre](#) .

- **Pour désinstaller le programme d'enquête étendue Imprimante/Scanneur/Fax Inkjet :**

1. Arrêtez le programme Inkjet Printer/Scanner/Fax Extended Survey Program.
➡ [Modification du paramètre](#) :
2. Sélectionnez **Applications** dans le menu **Aller** du Finder, double-cliquez sur le dossier Canon Utilities, puis sur le dossier **Inkjet Extended Survey Program**.
3. Placez le fichier **Canon Inkjet Printer/Scanner/Fax Extended Survey Program.app** dans la **Corbeille**.
4. Redémarrez l'ordinateur.
Videz la **Corbeille** et redémarrez votre ordinateur.

- **Modification du paramètre :**

Pour afficher l'écran de confirmation à chaque envoi d'informations sur l'utilisation de l'imprimante ou pour reprendre l'enquête, suivez la procédure ci-dessous.

1. Sélectionnez **Applications** dans le menu **Aller** du Finder, double-cliquez sur le dossier **Canon Utilities**, puis sur le dossier **Inkjet Extended Survey Program**.
2. Double-cliquez sur l'icône **Canon Inkjet Printer/Scanner/Fax Extended Survey Program**.

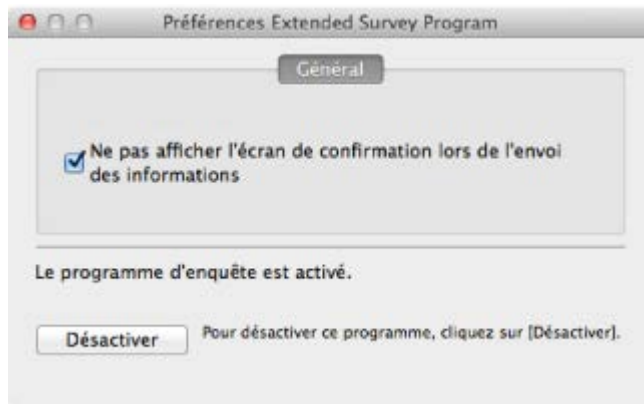

- **Ne pas afficher l'écran de confirmation lors de l'envoi des informations :**
Si cette case est activée, les informations seront envoyées automatiquement.
Si vous désactivez cette case à cocher, l'icône du programme **Inkjet Printer/Scanner/Fax Extended Survey Program** apparaîtra dans le Dock lors de la prochaine enquête. Cliquez sur l'icône, puis suivez les instructions à l'écran.
- **Bouton Désactiver/Activer :**
Cliquez sur le bouton **Désactiver** pour arrêter le programme Inkjet Printer/Scanner/Fax Extended Survey Program.
Cliquez sur le bouton **Activer** pour redémarrer le programme Inkjet Printer/Scanner/Fax Extended Survey Program.

[Haut de la page ▲](#)

U301

Si vous ne pouvez pas résoudre le problème

Contactez le revendeur de votre machine ou le centre de service si vous n'arrivez pas à résoudre le problème à l'aide des explications de ce chapitre.

L'équipe du service d'assistance Canon est formée pour offrir un support technique répondant aux besoins des clients.

Attention

- Si la machine émet des bruits inhabituels, de la fumée ou des odeurs, mettez-la hors tension immédiatement. Débranchez le cordon d'alimentation de la prise murale et contactez le revendeur ou le centre de service. Ne tentez jamais de réparer ou démonter la machine vous-même.
 - Toute tentative de réparation ou de démontage de la machine par les clients entraînera la nullité de la garantie, qu'elle soit arrivée à terme ou non.
-

Rassemblez les informations suivantes avant de prendre contact avec le centre de service :

- Nom du produit :
 - * Le nom de votre machine est indiqué sur la couverture du guide d'installation.
- Numéro de série : reportez-vous au guide d'installation
- Détails du problème
- Étapes suivies pour tenter de résoudre le problème et résultat obtenu

[Haut de la page ▲](#)

Présentation de la machine

- Principaux composants et opérations de base
 - Principaux composants
 - À propos de l'alimentation de la machine
 - LCD et panneau de contrôle
- Chargement du papier / des originaux
 - Chargement du papier
 - Chargement des originaux
- Insertion de la carte mémoire
 - Avant d'insérer la carte mémoire
 - Insertion de la carte mémoire
 - Retrait de la carte mémoire
- Remplacement d'une cartouche FINE
 - Remplacement d'une cartouche FINE
 - Vérification du niveau d'encre
- Entretien
 - L'impression devient pâle ou les couleurs ne s'impriment plus correctement
 - Réalisation de l'entretien depuis un ordinateur
 - Nettoyage de la machine
- Modification des paramètres de la machine
 - Modification des paramètres de la machine depuis votre ordinateur
 - Modification des paramètres de la machine sur le LCD
 - Définition de l'emplacement de carte comme lecteur de carte mémoire de l'ordinateur
- À propos des communications réseau
 - Modification et confirmation des paramètres réseau
 - Annexes des communications réseau
- Astuces pour garantir une qualité d'impression optimale
 - Informations utiles sur l'encre
 - Points clés d'une impression réussie
 - Après avoir chargé le papier, pensez à spécifier ses paramètres
 - Annulation d'une tâche d'impression
 - Méthode clé permettant de bénéficier d'une qualité d'impression constante
 - Précautions de transport de la machine
- Spécifications
- Conditions légales d'utilisation de ce produit et des images

Principaux composants et opérations de base

- Principaux composants
- À propos de l'alimentation de la machine
- LCD et panneau de contrôle

Haut de la page ▲

Principaux composants

- Face avant
- Face arrière
- Vue de l'intérieur
- Panneau de contrôle

Haut de la page ▲

C001

Face avant

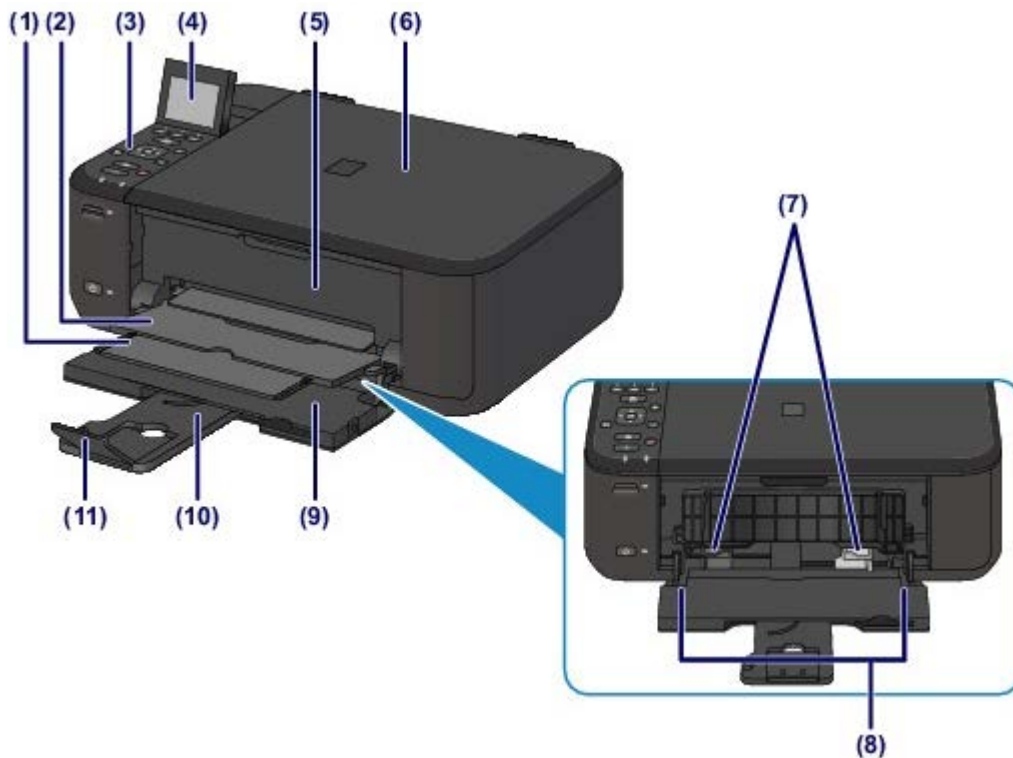

(1) support de sortie papier

Déployez pour accueillir le papier éjecté.

(2) bac de sortie papier

Emplacement d'où sont éjectées les feuilles imprimées.

(3) panneau de contrôle

Permet de modifier les paramètres de la machine ou d'utiliser cette dernière.

➔ Panneau de contrôle

(4) LCD (affichage à cristaux liquides)

Affiche des messages, des éléments de menu et l'état de fonctionnement de la machine. Vous pouvez également afficher un aperçu des photos enregistrées sur une carte mémoire avant d'imprimer.

➔ Vérification que la machine est sous tension

(5) couvercle de sortie papier

Ouvrez pour remplacer la cartouche FINE ou retirer du papier coincé dans la machine.

(6) couvercle du scanner

S'ouvre pour vous permettre de placer un original sur la vitre d'exposition.

(7) guides papier

Se déplacent pour vous permettre de les aligner avec les deux côtés de la pile de papier.

(8) réceptacle avant

Permet de charger différents formats ou types de papier à utiliser dans la machine. Plusieurs feuilles de papier, de même format et de même type, peuvent être chargées simultanément, et la machine est automatiquement alimentée par une seule feuille à la fois.

➔ Chargement de papier ordinaire/photo

➔ Chargement des enveloppes

(9) panneau avant

S'ouvre pour vous permettre de charger du papier dans le réceptacle avant.

(10) support papier

Déployez pour charger du papier dans le réceptacle avant.

(11) extension du bac de sortie papier

Ouvrez pour accueillir le papier éjecté.

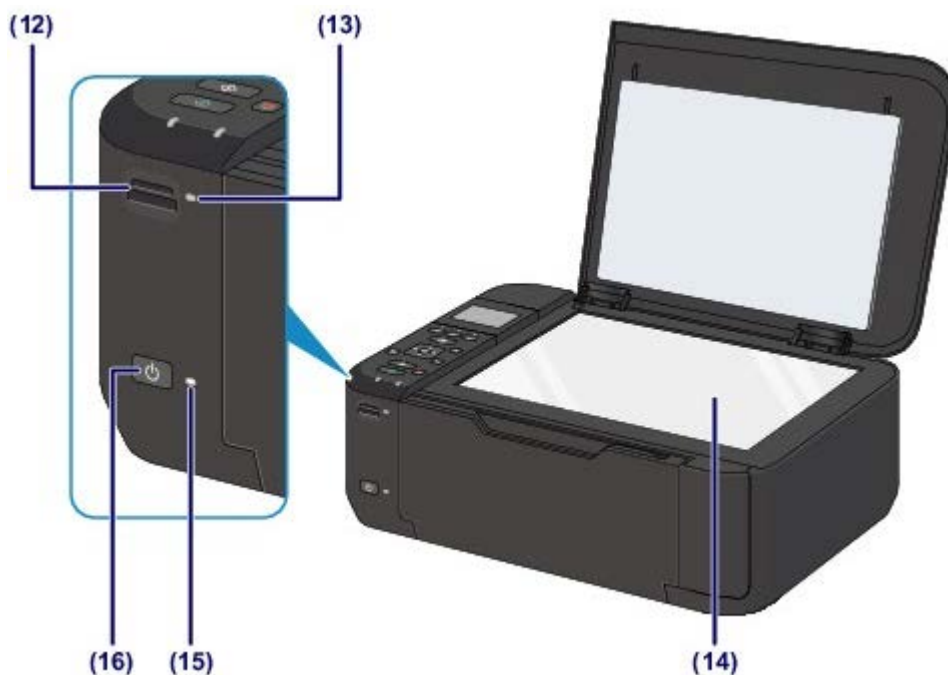

(12) emplacement de carte

Permet d'insérer une carte mémoire.

➡ Avant d'insérer la carte mémoire

(13) Voyant Accès (Access)

S'allume ou clignote pour indiquer l'état de la carte mémoire.

➡ Insertion de la carte mémoire

(14) vitre d'exposition

Permet de placer un original à copier ou à numériser.

(15) Voyant ALIMENTATION (POWER)

S'allume en blanc après avoir clignoté lors de la mise sous tension.

(16) Bouton MARCHÉ (ON)

Permet d'activer ou de désactiver l'alimentation de la machine. Avant d'activer l'alimentation, assurez-vous que le couvercle du scanner est fermé.

➡ Mise sous tension/hors tension de la machine

Haut de la page ▲

C002

Face arrière

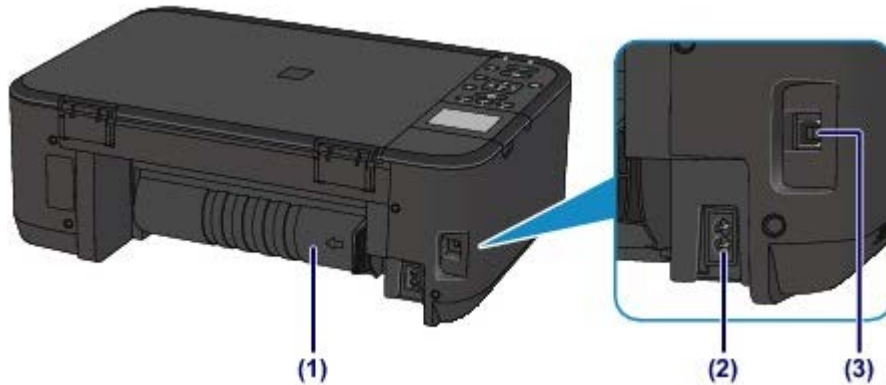

(1) unité d'entraînement

S'ouvre pour éliminer tout bouchage papier.

➔ Bouchage papier à l'intérieur de la machine au niveau de l'unité d'entraînement

(2) connecteur du cordon d'alimentation

Permet de connecter le cordon d'alimentation fourni.

(3) port USB

Permet de brancher le câble USB pour relier la machine à un ordinateur.

▶ Important

- Ne touchez pas le boîtier métallique.
- Vous ne devez ni brancher, ni débrancher le câble USB lorsque la machine effectue une impression à partir de l'ordinateur ou numérise des documents originaux vers celui-ci.

Haut de la page ▲

C011

Vue de l'intérieur

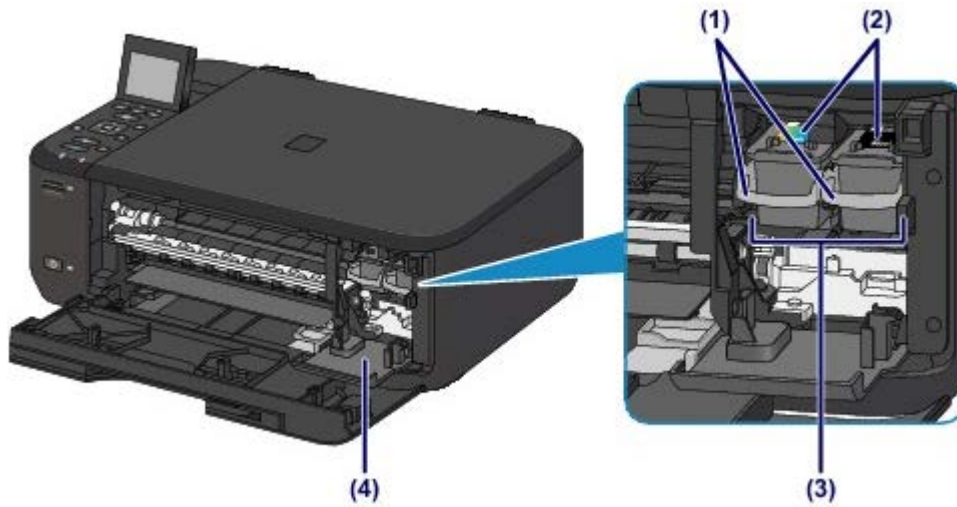

(1) levier de verrouillage de cartouche d'encre

Permet de verrouiller la cartouche FINE.

(2) cartouche FINE (cartouches d'encre)

Cartouche remplaçable dotée d'une tête d'impression et d'une cartouche d'encre.

(3) porte-cartouche FINE

Installez la cartouche FINE.

La cartouche FINE couleur doit être installée dans l'emplacement de gauche et la cartouche FINE noir dans l'emplacement de droite.

(4) capot des têtes

Ouvre pour permettre le remplacement de la cartouche FINE. Le capot des têtes s'ouvrira automatiquement lorsque vous ouvrirez le couvercle de sortie papier.



Remarque

- Pour plus d'informations sur le remplacement d'une cartouche FINE, reportez-vous à la section [Remplacement d'une cartouche FINE](#).



Important

- La zone autour des pièces (A) peut être recouverte de projections d'encre. Cela n'affecte pas les performances de la machine.
- Ne touchez pas les pièces (A) ni les contacts électriques (B) placés derrière elles. Sinon la machine risque de ne plus imprimer correctement.

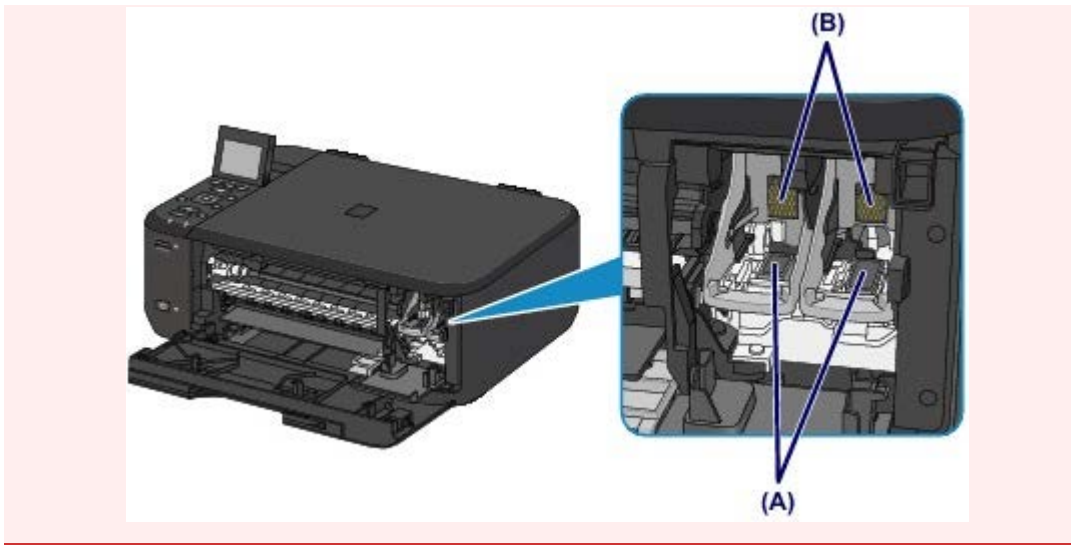

Haut de la page ▲

C012

Panneau de contrôle

* L'illustration ci-dessous présente les voyants **Wi-Fi** et **Alarme (Alarm)** allumés dans un but explicatif.

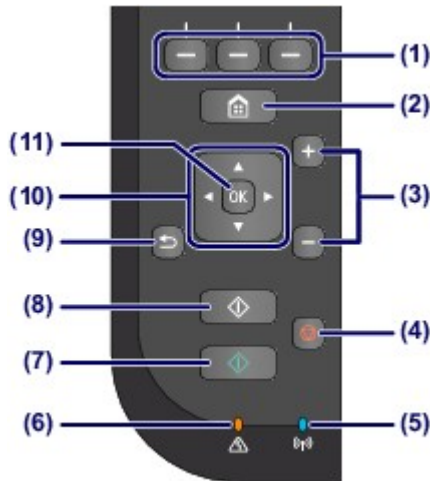

(1) Boutons Fonction (Function)

Permettent de sélectionner des menus sur l'écran **ACCUEIL** ou un menu de fonction au bas de l'écran LCD.

⇒ Utilisation des boutons de Fonction (Function)

(2) Bouton ACCUEIL (HOME)

Permet d'accéder à l'écran **ACCUEIL**.

⇒ LCD et panneau de contrôle

(3) Boutons + -

Permettent d'indiquer le nombre d'exemplaires à imprimer ou copier.

(4) Bouton Arrêt (Stop)

Permet d'annuler une tâche d'impression, de copie ou de numérisation en cours.

(5) Voyant Wi-Fi

S'allume ou clignote en bleu pour indiquer l'état du réseau sans fil.

Voyants :

Réseau sans fil actif est sélectionné.

Clignote :

Impression ou numérisation sur un réseau sans fil. Clignote également lors de la recherche d'un point d'accès au réseau sans fil, pendant la configuration, et lors de la connexion au point d'accès.

(6) Témoin Alarme (Alarm)

S'allume ou clignote en orange en cas d'erreur ou lorsqu'il n'y a plus de papier ou d'encre.

(7) Bouton Couleur (Color)

Permet de lancer une impression, une copie, une numérisation, etc., en couleur.

(8) Bouton Noir (Black)

Permet de lancer une copie, une numérisation ou autre en noir et blanc.

(9) Bouton Précédent (Back)

Permet de revenir à l'écran précédent sur l'afficheur LCD.

(10) Boutons ▲, ▼, ◀ et ▶

Utilisés pour sélectionner un menu ou un paramètre.

⇒ LCD et panneau de contrôle

(11) Bouton OK

Finalise la sélection d'un élément de menu ou d'un paramètre.

Permet de résoudre une erreur pendant une tâche d'impression ou de reprendre le fonctionnement normal de la machine après avoir supprimé un bouchage papier.

[Haut de la page ▲](#)

À propos de l'alimentation de la machine

- Vérification que la machine est sous tension
- Mise sous tension/hors tension de la machine
- Note relative à la prise secteur et au cordon d'alimentation
- Note relative au débranchement du cordon d'alimentation

Haut de la page ▲

D015

Vérification que la machine est sous tension

Le voyant **ALIMENTATION (POWER)** est allumé en blanc lorsque la machine est sous tension. Même si l'écran LCD est éteint, si le voyant **ALIMENTATION (POWER)** est allumé, cela signifie que la machine est sous tension.

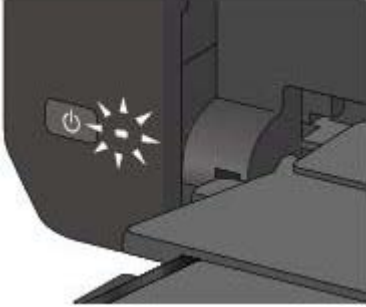

Remarque

- Après la mise sous tension de la machine, la machine peut mettre un certain temps à commencer l'impression.
- L'écran LCD s'éteint si la machine n'est pas utilisée pendant 5 minutes environ. Pour rétablir l'affichage, appuyez sur n'importe quel bouton du panneau de contrôle ou lancez une impression. Vous ne pouvez pas modifier le temps d'attente tant que l'écran LCD n'est pas éteint.

D016

Mise sous tension/hors tension de la machine

Mise sous tension de la machine

1. Appuyez sur le bouton **MARCHE (ON)** pour mettre la machine sous tension.

Le voyant **ALIMENTATION (POWER)** clignote puis reste allumé en blanc.

➔ Vérification que la machine est sous tension

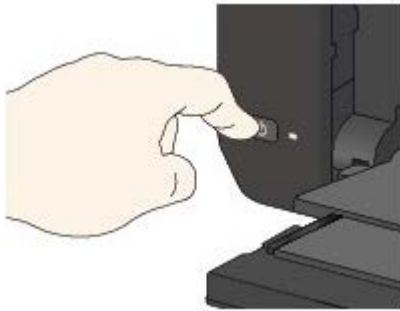

Remarque

- Après la mise sous tension de la machine, la machine peut mettre un certain temps à commencer l'impression.
- Si le voyant **Alarme (Alarm)** est allumé ou clignote en orange et qu'un message d'erreur s'affiche sur l'écran LCD, reportez-vous à la section [Un message d'erreur s'affiche sur l'écran LCD](#).

Fonctionnalité Alim. auto activée

- Vous pouvez configurer la machine pour la mettre automatiquement sous tension lorsqu'une opération d'impression ou de numérisation est exécutée à partir d'un ordinateur connecté par un câble USB ou un réseau sans fil. Cette fonctionnalité est désactivée par défaut. Pour plus d'informations sur la manière de modifier le paramètre de mise sous tension automatique, reportez-vous à la section ci-dessous.

Depuis la machine

➔ [À propos des paramètres ECO](#)

À partir de l'ordinateur

➔ [Gestion de l'alimentation de la machine](#)

Mise hors tension de la machine

1. Appuyez sur le bouton **MARCHE (ON)** pour mettre la machine hors tension.

Lorsque le voyant **ALIMENTATION (POWER)** cesse de clignoter, la machine est mise hors tension.

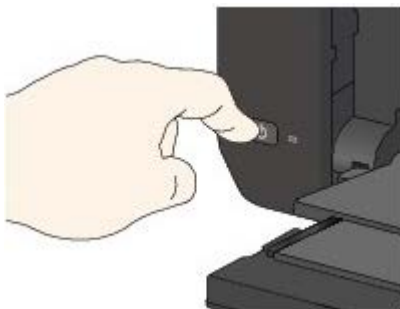

Important

- Lorsque vous débranchez le cordon d'alimentation après avoir mis hors tension la machine, vérifiez que le voyant **ALIMENTATION (POWER)** est bien éteint.

Remarque

Fonctionnalité Alim. auto désactivée

- Vous pouvez configurer la machine afin qu'elle se mette automatiquement hors tension lorsqu'aucune opération n'est exécutée ou qu'aucune donnée à imprimer n'est envoyée à la machine pendant une durée spécifique. Il s'agit du paramètre par défaut. Pour plus d'informations sur la modification du paramètre d'extinction automatique, reportez-vous aux rubriques ci-dessous.

Depuis la machine

➔ [À propos des paramètres ECO](#)

À partir de l'ordinateur

➔ [Gestion de l'alimentation de la machine](#)

D017

Note relative à la prise secteur et au cordon d'alimentation

Débranchez le cordon d'alimentation une fois par mois afin de vérifier que la prise secteur et le cordon d'alimentation ne présentent aucune des anomalies décrites ci-dessous.

- La prise secteur ou le cordon d'alimentation sont chauds.
- La prise secteur ou le cordon d'alimentation sont rouillés.
- La prise secteur ou le cordon d'alimentation sont pliés.
- La prise secteur ou le cordon d'alimentation sont usés.
- La prise secteur ou le cordon d'alimentation sont fendus.



Attention

- Si vous constatez une anomalie au niveau de la prise secteur ou du cordon d'alimentation, comme indiqué ci-dessus, débranchez le cordon d'alimentation et appelez le service de maintenance. Si vous utilisez la machine malgré la présence de l'une des anomalies mentionnées plus haut, vous risquez de provoquer une électrocution ou un incendie.

➡ [Note relative au débranchement du cordon d'alimentation](#)

[Haut de la page ▲](#)

D018

Note relative au débranchement du cordon d'alimentation

Pour débrancher le cordon d'alimentation, suivez la procédure ci-dessous.

Important

- Lorsque vous débranchez le câble d'alimentation, appuyez sur le bouton **MARCHE (ON)**, puis vérifiez que le voyant **ALIMENTATION (POWER)** est éteint. Si vous débranchez le cordon d'alimentation alors que le voyant **ALIMENTATION (POWER)** est allumé ou clignote, la tête d'impression risque de sécher ou de s'obstruer et la qualité d'impression de diminuer.

1. Appuyez sur le bouton **MARCHE (ON)** pour mettre la machine hors tension.

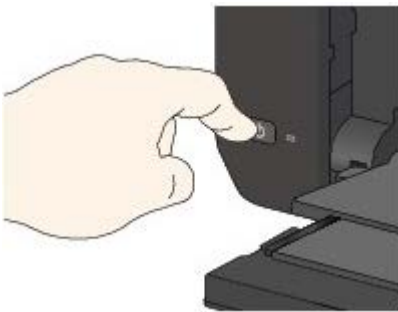

2. Vérifiez que le voyant **ALIMENTATION (POWER)** est éteint.

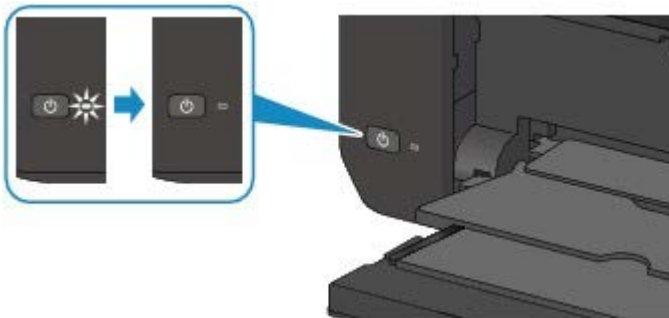

3. Débranchez le cordon d'alimentation.

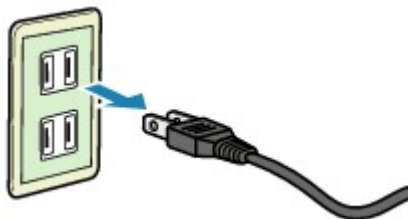

Les spécifications du cordon d'alimentation diffèrent selon le pays et la région d'utilisation.

Haut de la page ▲

C013

LCD et panneau de contrôle

Vous pouvez utiliser la machine pour imprimer des photos enregistrées sur une carte mémoire, effectuer des copies ou numériser des documents sans avoir recours à un ordinateur.

Vous pouvez, en outre, tirer parti des différentes fonctions de la machine grâce au panneau de contrôle en partant de l'écran **ACCUEIL** de l'afficheur LCD.

L'écran **ACCUEIL** se compose de trois écrans. Le bouton ▲ ou ▼ (A) permet de naviguer parmi les écrans. Chaque écran propose des menus permettant d'effectuer des copies, d'imprimer des photos, de numériser des documents, etc.

Pour sélectionner un menu sur un écran, utilisez le bouton de **Fonction (Function)** de gauche, du centre ou de droite (B).

Dans l'écran de menu ou de paramètres, utilisez le bouton ▲, ▼, ◀, ou ▶ (C) pour sélectionner un élément ou une option et appuyez sur le bouton **OK (D)** pour poursuivre la procédure.

Appuyez sur le bouton **Précédent (Back) (E)** pour revenir à l'écran précédent.

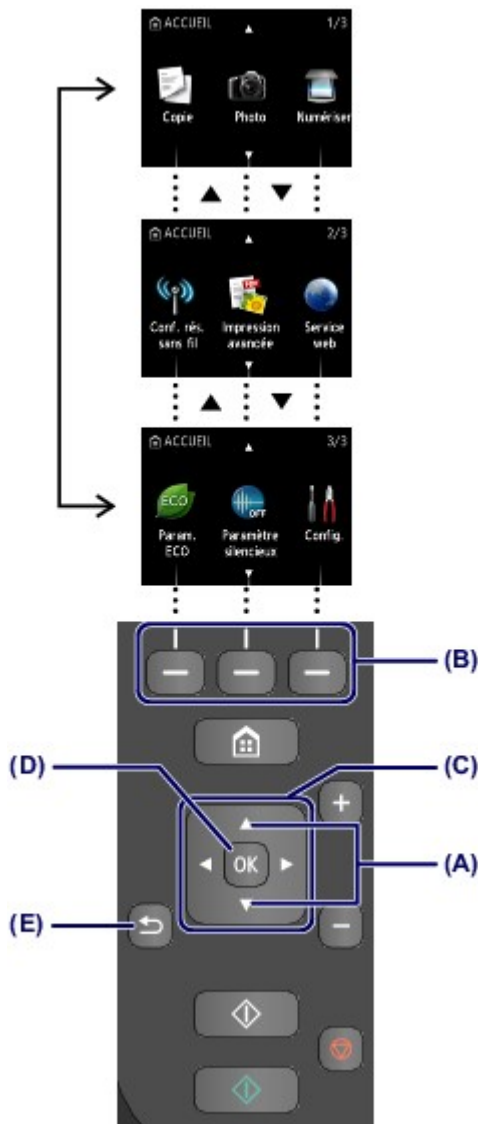

Utilisation des boutons de Fonction (Function)

Lorsque vous sélectionnez un menu sur l'écran **ACCUEIL**, les menus de fonctions (F) apparaissent au bas de l'écran. Activez un bouton de **Fonction (Function) (G), (H) ou (I)** pour afficher la fonction correspondante, par exemple un écran de paramètres.

Le nombre de menus de fonctions et leur contenu varient selon l'écran. Consultez les menus de fonctions au bas de l'écran, puis sélectionnez celui souhaité.

Exemple : écran de sélection de photo dans **Sélect. impr. photo**



(G) Appuyez sur le bouton **Fonction (Function)** de gauche pour sélectionner **Modif. affich.**. L'écran **Modif. affich.** s'affiche.

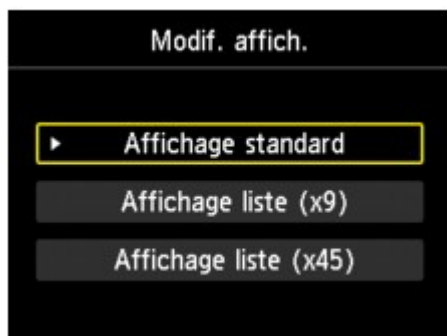

(H) Appuyez sur le bouton de **Fonction (Function)** du centre. L'écran **Date la plus récente** s'affiche.



(I) Appuyez sur le bouton de **Fonction (Function)** de droite pour sélectionner **Param. impr.**. L'écran **Param. impr.** s'affiche.

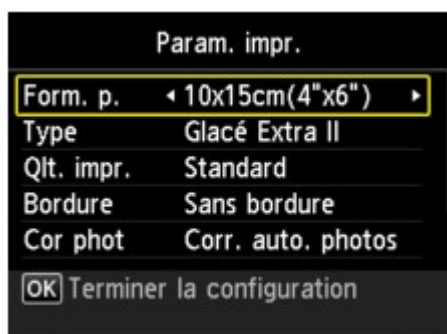

Chargement du papier / des originaux

- Chargement du papier
- Chargement des originaux

Haut de la page ▲

Chargement du papier

- Chargement de papier ordinaire/photo
- Chargement des enveloppes
- Types de support pouvant être utilisés
- Types de support ne pouvant pas être utilisés
- Zone d'impression

Haut de la page ▲

C022

Chargement de papier ordinaire/photo

Vous pouvez charger du papier ordinaire ou du papier photo.

Important

- Si vous coupez du papier ordinaire pour obtenir un format plus petit, par exemple 10 x 15 cm (4" x 6") ou 13 x 18 cm (5" x 7") pour effectuer un essai d'impression, vous risquez de provoquer un bourrage papier.

Remarque

- Nous recommandons l'utilisation de papier photo Canon pour l'impression de photos. Pour plus d'informations sur le papier Canon, reportez-vous à la section [Types de support pouvant être utilisés](#).
- Vous pouvez utiliser du papier pour copies classique. Pour le format et le grammage à utiliser avec cette machine, reportez-vous à la section [Types de support pouvant être utilisés](#).

1. Préparez le papier.

Alignez les bords du papier. Si le papier est gondolé, aplanissez-le.

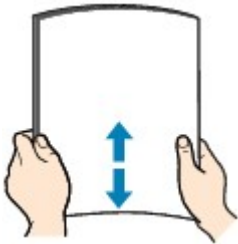

Remarque

- Alignez avec précision les bords du papier avant de le charger. Si vous chargez du papier sans en aligner les bords, vous risquez de provoquer un bourrage.
- Si le papier est gondolé, prenez les côtés gondolés et recourbez-les soigneusement dans le sens opposé de manière à aplanir totalement le papier. Pour plus d'informations sur l'aplatissement du papier gondolé, reportez-vous à « Chargez le papier après l'avoir aplani. » dans la section [Le papier est taché/La surface imprimée est rayée](#).
- Lorsque vous utilisez du Papier Photo Satiné SG-201, chargez les feuilles une par une dans l'état où elles sont, même si elles sont ondulées. Le fait de rouler ce papier pour l'aplanir risque de provoquer des craquelures sur la surface et d'affecter la qualité d'impression.

2. Chargez le papier.

(1) Ouvrez le panneau avant avec précaution et déployez le support papier.

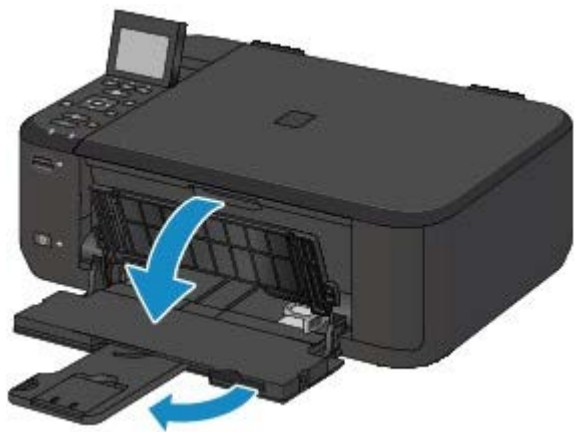

(2) Utilisez le guide papier de droite (A) pour faire glisser les deux guides papier complètement à l'extérieur.

(3) Chargez le papier au centre du réceptacle avant, AVEC LA FACE À IMPRIMER ORIENTÉE VERS LE BAS.

Placez la pile de papier complètement vers l'arrière du réceptacle avant.

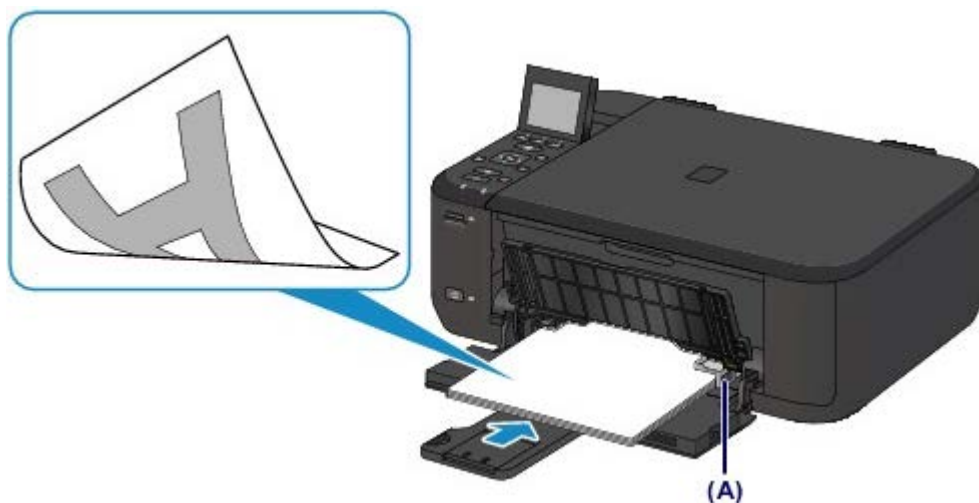

(4) Faites glisser le guide papier de droite (A) pour aligner les guides papier sur les deux côtés de la pile de papier.

Ne faites pas glisser les guides papier avec trop de force contre le papier. Cela pourrait provoquer des problèmes d'alimentation du papier.

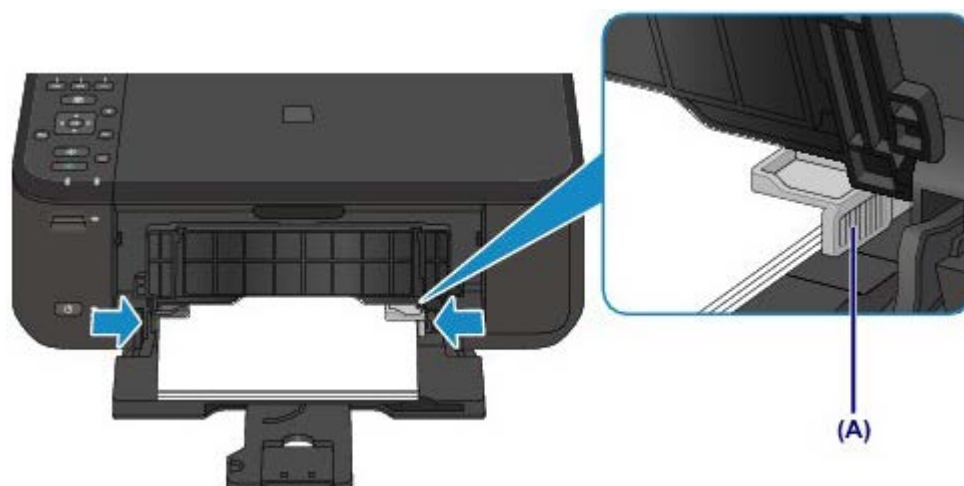

Important

- Disposez toujours le papier en orientation portrait (B). L'orientation paysage (C) risque de provoquer des bourrages papier.

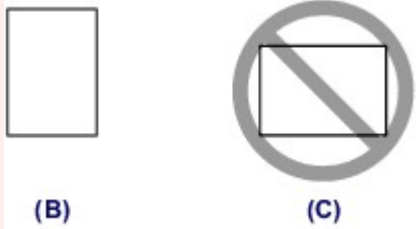

Remarque

- Ne surchargez pas la pile de papier de telle sorte que le haut de la pile touche les guides papier.
- Chargez du papier de petite taille, par exemple 10 x 15 cm (4" x 6"), en le plaçant complètement à l'arrière du réceptacle avant.

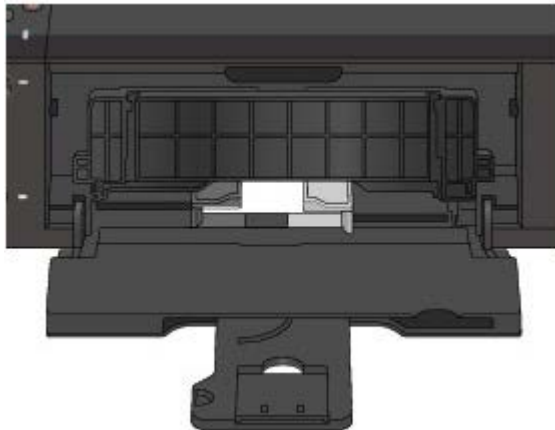

(5) Ouvrez l'extension du bac de sortie papier.



3. Ouvrez le bac de sortie papier.

(1) Ouvrez le bac de sortie papier avec précaution et déployez le support de sortie papier.

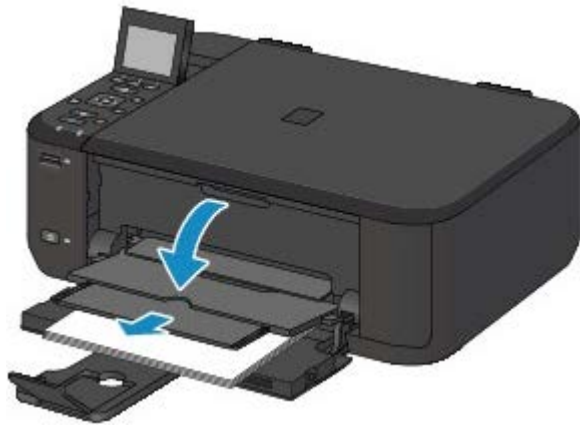

Important

- Assurez-vous d'ouvrir le bac de sortie papier lors de l'impression. S'il n'est pas ouvert, la machine ne peut pas lancer l'impression.

Remarque

Après le chargement du papier

- Sélectionnez la taille et le type du papier chargé dans les paramètres d'impression du panneau de contrôle ou du pilote d'imprimante.

Haut de la page ▲

C023

Chargement des enveloppes

Vous pouvez charger des enveloppes de type DL Env. (format européen) et US n° 10.

L'adresse subit une rotation automatique et s'imprime dans le sens de l'enveloppe, les paramètres du pilote d'imprimante étant correctement définis.

Important

- L'impression sur des enveloppes se fait uniquement via l'ordinateur.
- N'utilisez pas les enveloppes suivantes : Elles risqueraient de provoquer des bourrages papier de la machine ou un dysfonctionnement de la machine.
 - Enveloppes à surface embossée ou traitée
 - Enveloppes à double rabat
 - Enveloppes dont les rabats gommés sont déjà humides et prêts à être collés

1. Préparez les enveloppes.

- Appuyez sur les quatre coins et sur les bords des enveloppes pour les aplanir.

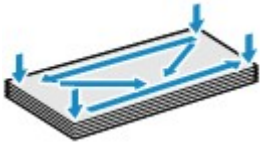

- Si les enveloppes sont gondolées, prenez-les par les coins opposés et recourbez-les doucement dans le sens opposé.



- Si le rabat de l'enveloppe est gondolé, aplanissez-le.
- Utilisez un stylo pour aplanir le premier bord dans le sens d'insertion et accentuer le pli.

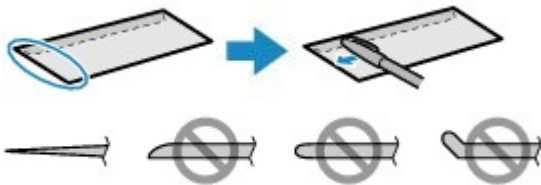

Les illustrations ci-dessus présentent une vue latérale du premier bord de l'enveloppe.

Important

- Les enveloppes peuvent provoquer des bourrages papier dans la machine si elles ne sont pas planes ou si les bords ne sont pas alignés. Assurez-vous que la courbure ou le gonflement ne dépasse pas 3 mm (0,1 pouce).

2. Chargez les enveloppes.

- (1) Ouvrez le panneau avant avec précaution et déployez le support papier.

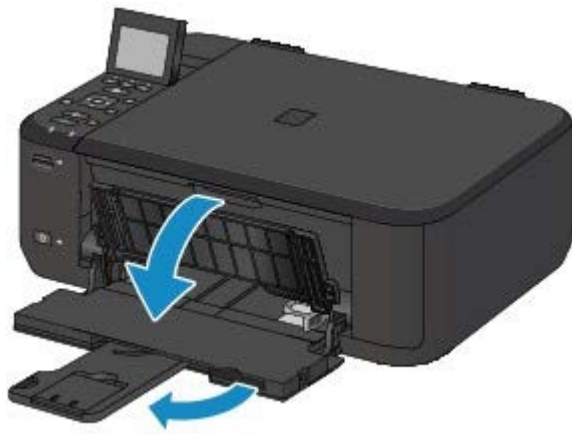

(2) Utilisez le guide papier de droite (A) pour faire glisser les deux guides papier complètement à l'extérieur.

(3) Chargez les enveloppes au centre du réceptacle avant, AVEC LE CÔTÉ ADRESSE ORIENTÉ VERS LE BAS.

Le rabat de l'enveloppe sera face vers le haut, à gauche.

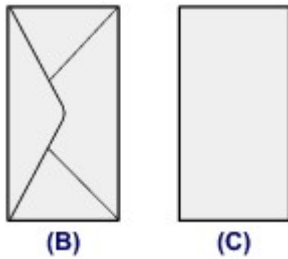

(B)

(C)

(B) Dos

(C) Côté adresse

Placez les enveloppes complètement vers l'arrière du réceptacle avant.

Vous pouvez charger jusqu'à 5 enveloppes à la fois.

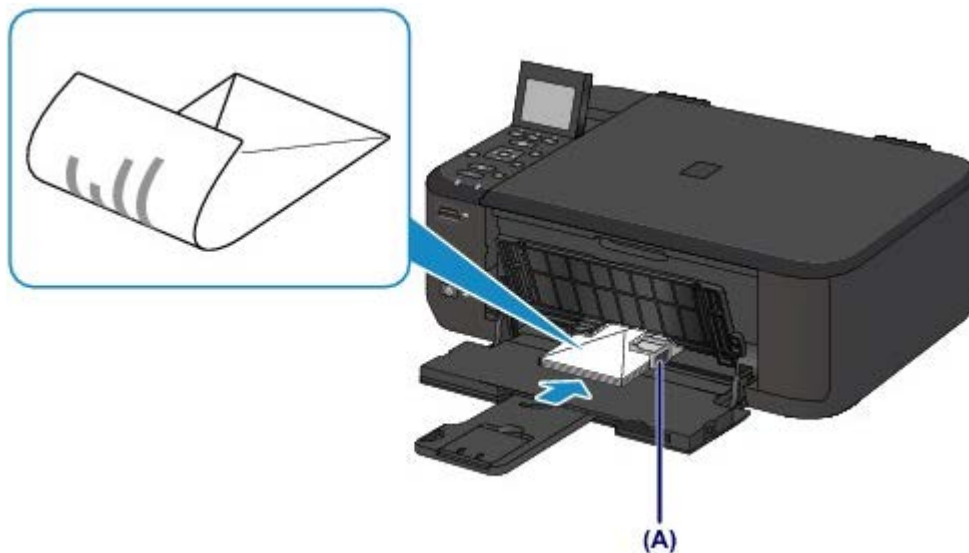

(4) Faites glisser le guide papier de droite (A) pour aligner les guides papier sur les deux côtés des enveloppes.

Ne faites pas glisser les guides papier avec trop de force contre les enveloppes. Cela pourrait provoquer des problèmes d'alimentation des enveloppes.

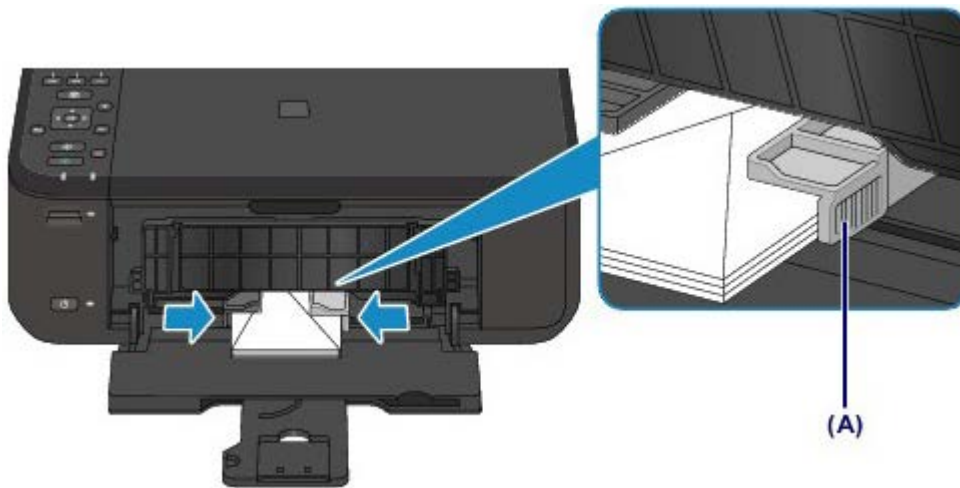

Remarque

- Ne surchargez pas la pile d'enveloppes de telle sorte que le haut de la pile touche les guides papier.

(5) Ouvrez l'extension du bac de sortie papier.

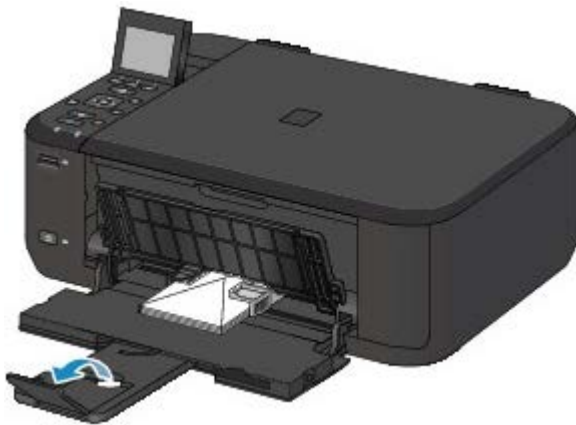

3. Ouvrez le bac de sortie papier.

(1) Ouvrez le bac de sortie papier avec précaution et déployez le support de sortie papier.

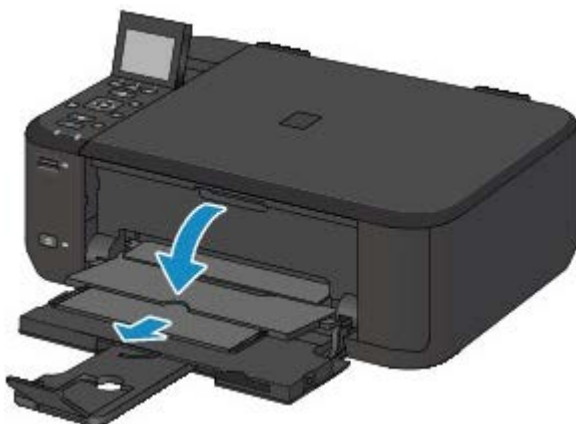

Important

- Assurez-vous d'ouvrir le bac de sortie papier lors de l'impression. S'il n'est pas ouvert, la machine ne peut pas lancer l'impression.

Remarque

Après le chargement des enveloppes

- Sélectionnez la taille et le type des enveloppes chargées dans les paramètres d'impression du pilote

C024

Types de support pouvant être utilisés

Sélectionnez du papier compatible avec l'impression, pour obtenir les meilleurs résultats. Canon vous propose différents types de papier pour agrémenter vos impressions, tels que des autocollants et des papiers spéciaux pour les photos et les documents. Nous recommandons l'utilisation de papier Canon authentique pour l'impression de vos clichés importants.

Types de support

Papiers disponibles à la vente

- Papier ordinaire (y compris le papier recyclé) ^{*1}
- Enveloppes ^{*2}

Papiers Canon

Le numéro de modèle du papier Canon est indiqué entre crochets. Reportez-vous au mode d'emploi fourni avec le papier pour de plus amples informations concernant la face imprimable et les remarques sur la manipulation du papier. Pour plus d'informations sur les formats de papier Canon disponibles, visitez notre site Web.

Remarque

- Il est possible que certains papiers de marque Canon ne soient pas disponibles dans votre pays ou région. Aux États-Unis, le papier n'est pas vendu par numéro de modèle. Son nom suffit.

Papier pour l'impression de photos :

- Photo Professionnel Platine <PT-101>
- Papier Photo Brillant Standard <GP-501>
- Papier Photo Brillant <GP-502>
- Papier Photo Glacé Extra II <PP-201>
- Photo Professionnel Lustré <LU-101>
- Papier Photo Satiné <SG-201>
- Papier Photo Mat <MP-101>

Papier pour l'impression de documents commerciaux :

- Papier haute résolution <HR-101N> ^{*2}

Papier pour la création de vos propres impressions :

- Transferts Tee-shirt <TR-301> ^{*2}
- Autocollants photo <PS-101> ^{*2}

*1 Vous pouvez utiliser du papier 100 % recyclé.

*2 Ce papier ne peut être utilisé que pour les impressions lancées depuis un ordinateur.

➡ Limite de chargement du papier

➡ Paramètres de type de support sur le panneau de contrôle

➡ Définition du type de support à l'aide du pilote d'imprimante

Formats

Vous pouvez utiliser les formats suivants.

Formats standard :

- Lettre
- Légal

- A5
- B5
- 13 x 18 cm (5" x 7")
- DL format européen
- A4
- 10 x 15 cm (4" x 6")
- 20 x 25 cm (8" x 10")
- Env. comm. n° 10

Formats non standard :

Vous pouvez également spécifier un format personnalisé dans la plage suivante.

- Format minimal : 89,0 x 127,0 mm (3,50 x 5,00 pouces)
- Format maximal : 215,9 x 676,0 mm (8,50 x 26,61 pouces)

Grammage du papier

Vous utiliser des papiers compris dans la plage de grammage suivante.

- Entre 64 et 105 g /m² (17 et 28 lb) (à l'exception du papier Canon d'origine)

N'utilisez pas un papier d'un grammage inférieur ou supérieur (sauf pour le papier Canon), car des bourrages papier risquent de se produire dans la machine.

Remarques sur le stockage du papier

- Sortez de l'emballage uniquement la quantité nécessaire de papier juste avant l'impression.
- Pour éviter que le papier soit gondolé, lorsque vous n'imprimez pas, remplacez le papier non utilisé dans son emballage et stockez-le sur une surface plane. Veillez également à le stocker dans un endroit protégé de la chaleur, de l'humidité et de la lumière directe.

[Haut de la page ▲](#)

C031

Limite de chargement du papier

Papiers disponibles à la vente

Nom du support	Réceptacle avant	Bac de sortie papier
Papier ordinaire (y compris le papier recyclé) *1	100 feuilles environ	50 feuilles environ
Enveloppes	5 enveloppes	*2

Papiers Canon



Remarque

- Nous vous recommandons de retirer la feuille imprimée précédemment du bac de sortie papier avant d'imprimer en continu, et ce afin de réduire les flous et la décoloration (à l'exception du Papier haute résolution <HR-101N>).

Papier pour l'impression de photos :

Nom du support <n° du modèle>	Réceptacle avant
Photo Professionnel Platine <PT-101> *3	10 feuilles : A4, Lettre et 20 x 25 cm (8" x 10") 20 feuilles : 10 x 15 cm (4" x 6")
Papier Photo Brillant Standard <GP-501> *3	10 feuilles : A4 et Lettre 20 feuilles : 10 x 15 cm (4" x 6")
Papier Photo Brillant <GP-502> *3	10 feuilles : A4 et Lettre 20 feuilles : 10 x 15 cm (4" x 6")
Papier Photo Glacé Extra II <PP-201> *3	10 feuilles : A4, Lettre, 13 x 18 cm (5" x 7") et 20 x 25 cm (8" x 10") 20 feuilles : 10 x 15 cm (4" x 6")
Photo Professionnel Lustré <LU-101> *3	10 feuilles : A4 et Lettre
Papier Photo Satiné <SG-201> *3	10 feuilles : A4, Lettre, 13 x 18 cm (5" x 7") et 20 x 25 cm (8" x 10") 20 feuilles : 10 x 15 cm (4" x 6")
Papier Photo Mat <MP-101>	10 feuilles : A4 et Lettre 20 feuilles : 10 x 15 cm (4" x 6")

Papier pour l'impression de documents commerciaux :

Nom du support <n° du modèle>	Réceptacle avant	Bac de sortie papier
Papier haute résolution <HR-101N>	80 feuilles	50 feuilles

Papier pour la création de vos propres impressions :

Nom du support <n° du modèle>	Réceptacle avant
Transferts Tee-shirt <TR-301>	1 feuille
Autocollants photo <PS-101>	1 feuille

*1 Notez que le chargement de papier jusqu'à la capacité maximale peut, dans certains cas, s'avérer impossible en fonction du type de papier ou des conditions ambiantes (température ou humidité très

élevées ou très basses). Dans ce cas, réduisez le nombre de feuilles de papier chargées à un nombre inférieur à la moitié de la limite de chargement.

*2 Nous vous recommandons de retirer l'enveloppe imprimée précédemment du bac de sortie papier avant d'imprimer en continu et ce, afin de réduire les flous et la décoloration.

*3 Lors du chargement d'une pile de papier, le côté imprimé peut être marqué au moment de l'entraînement ou le papier peut être mal chargé. Pour y remédier, chargez une feuille à la fois.

[Haut de la page ▲](#)

C032

Paramètres de type de support sur le panneau de contrôle

Papiers disponibles à la vente

Nom du support	Paramètres de Type
Papier ordinaire (y compris le papier recyclé)	Papier ordinaire

Papiers Canon

Papier pour l'impression de photos :

Nom du support <n° du modèle>	Paramètres de Type
Photo Professionnel Platine <PT-101>	Pro Platine
Papier Photo Brillant Standard <GP-501>	Brillant
Papier Photo Brillant <GP-502>	Brillant
Papier Photo Glacé Extra II <PP-201>	Glacé Extra II
Photo Professionnel Lustré <LU-101>	Satiné
Papier Photo Satiné <SG-201>	Satiné
Papier Photo Mat <MP-101>	Mat

[Haut de la page ▲](#)

C041

Types de support ne pouvant pas être utilisés

N'utilisez pas les types de papier suivants. Si vous les utilisez, vous n'obtiendrez pas de résultats satisfaisants et risquez de déclencher un bourrage papier ou un dysfonctionnement de la machine.

- Papier plié, gondolé ou froissé
- Papier humide
- Papier trop fin (d'un grammage inférieur à 64 g /m² (17 lb))
- Papier trop épais (d'un grammage supérieur à 105 g /m² (28 lb), à l'exception du papier Canon)
- Papier plus fin qu'une carte postale, y compris du papier ordinaire ou de bloc-notes petit format (si vous imprimez sur du format inférieur à A5)
- Cartes postales
- Cartes postales avec autocollants ou photos
- Enveloppes à double rabat
- Enveloppes à surface embossée ou traitée
- Enveloppes dont les rabats gommés sont déjà humides et prêts à être collés
- Tous types de papier perforé
- Papier non rectangulaire
- Papier agrafé ou collé
- Papier avec adhésifs
- Papier décoré, avec des paillettes, etc.

[Haut de la page ▲](#)

Zone d'impression

- Zone d'impression
- Formats autres que Lettre, Légal ou Enveloppes
- Lettre, Légal
- Enveloppes

Haut de la page ▲

C051

Zone d'impression

Pour offrir la meilleure qualité d'impression possible, la machine laisse une marge le long des bords du support. La zone d'impression effective est donc la zone située à l'intérieur de ces marges.

Zone d'impression recommandée  : Canon vous recommande d'imprimer à l'intérieur de cette zone.

Zone imprimable  : zone à l'intérieur de laquelle il est possible d'imprimer.

L'impression dans cette zone risque toutefois d'affecter la qualité d'impression ou la précision du chargement du papier.

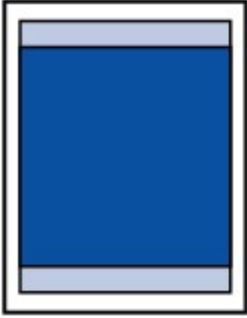

Remarque

- En impression automatique recto verso et en copie recto verso, la zone imprimable est réduite de 2 mm (0,08 pouce) au niveau de la marge supérieure.
- Lors d'une copie ou d'une impression sans bordure à partir d'un tirage papier, vous avez la possibilité d'indiquer la partie des images qui dépasse de la feuille en sélectionnant l'option **Niveau d'extension copie** dans **Paramètres impression**.

➔ [Paramètres d'impression](#)

Impression sans bordure

- En sélectionnant l'option d'impression sans bordure, vous pouvez réaliser des impressions sans marge.
- Lors d'une impression sans bordure, un léger rognage peut se produire au niveau des bords, car l'image imprimée est agrandie pour remplir intégralement la page.
- Pour une impression sans bordure, utilisez le papier suivant :
 - Photo Professionnel Platine <PT-101>
 - Papier Photo Brillant Standard <GP-501>
 - Papier Photo Brillant <GP-502>
 - Papier Photo Glacé Extra II <PP-201>
 - Photo Professionnel Lustré <LU-101>
 - Papier Photo Satiné <SG-201>
 - Papier Photo Mat <MP-101>

L'utilisation d'autres types de papier pour des impressions sans bordure peut réduire sensiblement la qualité d'impression et/ou altérer la restitution des couleurs.

L'impression sans bordure sur du papier ordinaire peut produire des résultats médiocres. Utilisez ce papier uniquement à des fins de test. Vous pouvez réaliser une impression sans bordure sur du papier ordinaire uniquement lorsque vous imprimez depuis votre ordinateur.

- L'impression sans bordure n'est pas disponible pour le papier au format Légal, A5 ou B5, ni pour les enveloppes.
- Selon le type de papier, ce type d'impression peut produire une qualité d'impression réduite sur les bords supérieur et inférieur du papier ou laisser des traces à ces emplacements.

C052

Formats autres que Lettre, Légal ou Enveloppes

Taille	Zone d'impression (largeur x hauteur)
A5	141,2 x 202,0 mm (5,56x 7,95 pouces)
A4	203,2 x 289,0 mm (8,00 x 11,38 pouces)
B5	175,2 x 249,0 mm (6,90 x 9,80 pouces)
10 x 15 cm (4" x 6")	94,8 x 144,4 mm (3,73 x 5,69 pouces)
13 x 18 cm (5" x 7")	120,2 x 169,8 mm (4,73 x 6,69 pouces)
20 x 25 cm (8" x 10")	196,4 x 246,0 mm (7,73 x 9,69 pouces)

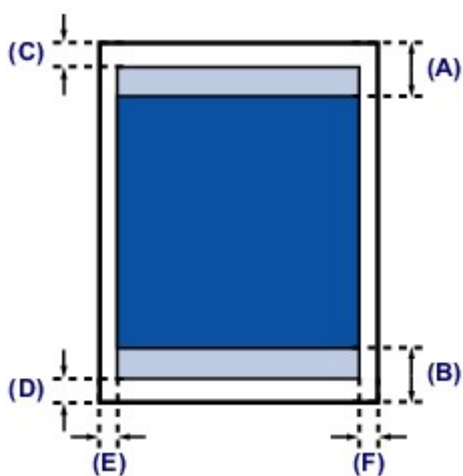

 Zone d'impression recommandée

(A) 32,5 mm (1,28 pouce)

(B) 33,5 mm (1,32 pouce)

 Zone imprimable

(C) 3,0 mm (0,12 pouce)

(D) 5,0 mm (0,20 pouce)

(E) 3,4 mm (0,13 pouce)

(F) 3,4 mm (0,13 pouce)

Haut de la page ▲

C053

Lettre, Légal

Taille	Zone d'impression (largeur x hauteur)
Lettre	203,2 x 271,4 mm (8,00 x 10,69 pouces)
Légal*	203,2 x 347,6 mm (8,00 x 13,69 pouces)

* Ce format de page ne peut être utilisé que pour les impressions lancées depuis un ordinateur.

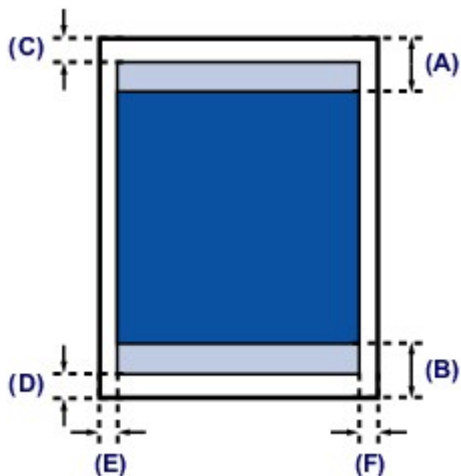

 Zone d'impression recommandée

(A) 32,5 mm (1,28 pouce)

(B) 33,5 mm (1,32 pouce)

 Zone imprimable

(C) 3,0 mm (0,12 pouce)

(D) 5,0 mm (0,20 pouce)

(E) 6,4 mm (0,25 pouce)

(F) 6,3 mm (0,25 pouce)

Haut de la page ▲

C055

Enveloppes

Taille	Zone d'impression recommandée (largeur x longueur)
DL format européen*	98,8 x 179,5 mm (3,88 x 7,06 pouces)
Env. comm. n° 10*	93,5 x 200,8 mm (3,68 x 7,90 pouces)

* Ce format de page ne peut être utilisé que pour les impressions lancées depuis un ordinateur.

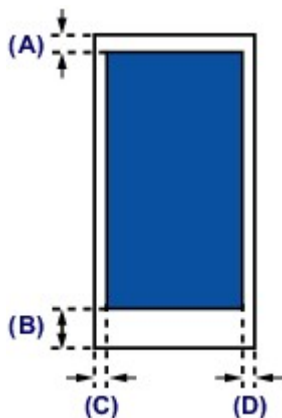

 Zone d'impression recommandée

- (A) 8,0 mm (0,31 pouce)
- (B) 32,5 mm (1,28 pouces)
- (C) 5,6 mm (0,22 pouce)
- (D) 5,6 mm (0,22 pouce)

Haut de la page ▲

Chargement des originaux

- Chargement des originaux sur la vitre d'exposition
- Chargement des originaux selon chaque fonction
- Originaux pouvant être chargés
- Comment enlever / fixer le couvercle du scanner

Haut de la page ▲

C063

Chargement des originaux sur la vitre d'exposition

Vous pouvez charger les originaux à copier ou à numériser sur la vitre d'exposition.

1. Placez un original sur la vitre d'exposition.

(1) Ouvrez le couvercle du scanner.

(2) Placez l'original AVEC LA FACE À NUMÉRISER VERS LE BAS sur la vitre d'exposition.

➔ Originaux pouvant être chargés

Vérifiez la position correcte de chargement de l'original pour chaque fonction.

➔ Chargement des originaux selon chaque fonction

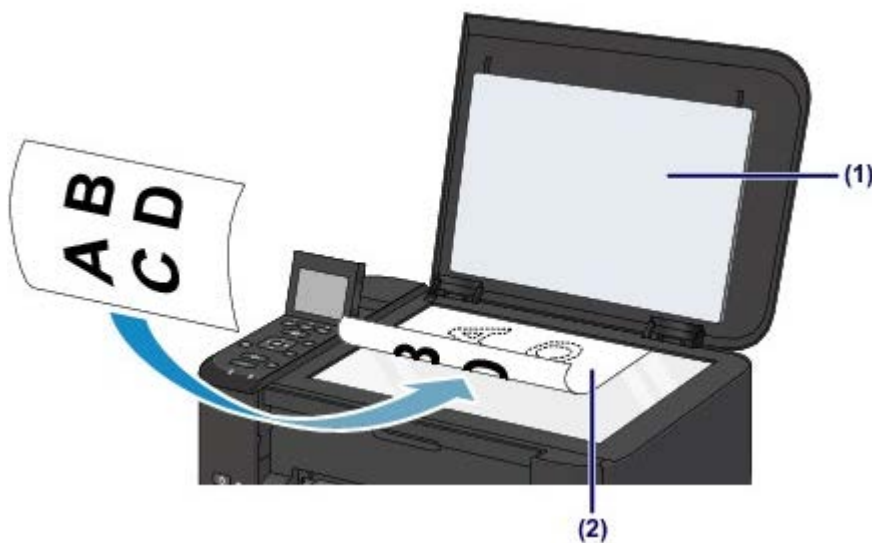

▶ Important

■ Lors du chargement d'un original sur la vitre d'exposition, veillez à respecter les consignes suivantes.

- Ne placez pas d'objets de plus de 2,0 kg (4,4 lb) sur la vitre d'exposition.
- N'exercez pas de pression supérieure à 2,0 kg (4,4 lb) sur la vitre d'exposition, en appuyant sur l'original, par exemple.

Le non-respect de ces consignes peut provoquer un dysfonctionnement du scanner ou casser la vitre d'exposition.

2. Fermez délicatement le couvercle du scanner.

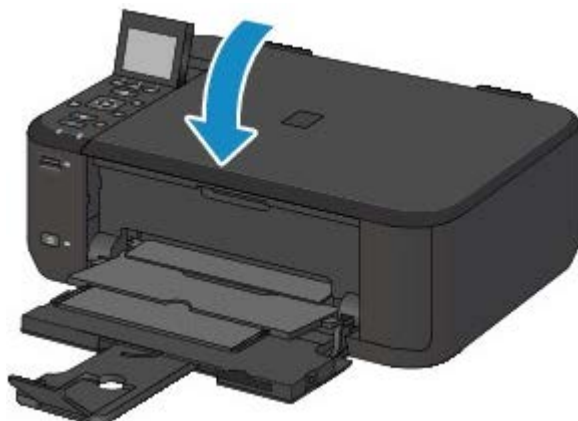

Important

- Une fois l'original placé sur la vitre d'exposition, veuillez à fermer le couvercle du scanner avant de lancer la copie ou la numérisation.

[Haut de la page ▲](#)

C071

Chargement des originaux selon chaque fonction

Vous devrez éventuellement placer l'original dans une position différente selon la fonction sélectionnée en copie, numérisation ou autre. Chargez l'original dans la position correcte selon la fonction sélectionnée. Si vous ne chargez pas l'original de manière appropriée, il risque de ne pas être numérisé correctement.

Chargement de l'original à aligner sur le repère d'alignement

- Charger les originaux à copier
- Sous Numériser :
 - sélectionnez Numérisation auto. comme Type doc pour numériser les documents texte, magazines ou journaux ;
 - sélectionnez Document ou Photo comme Type doc et choisissez un format standard (A4, Lettre, etc.) sous For. num pour numériser des originaux.
- Avec une application installée sur un ordinateur,
 - numériser des documents texte, des magazines ou des journaux
 - sélectionnez un format standard (A4, Lettre, etc.) sous pour numériser des originaux

Chargez l'original FACE À NUMÉRISER VERS LE BAS et alignez-le sur le repère d'alignement .



Important

- La machine ne peut pas numériser la zone sombre (A) (1 mm (0,04 pouce) des bordures de la vitre d'exposition).

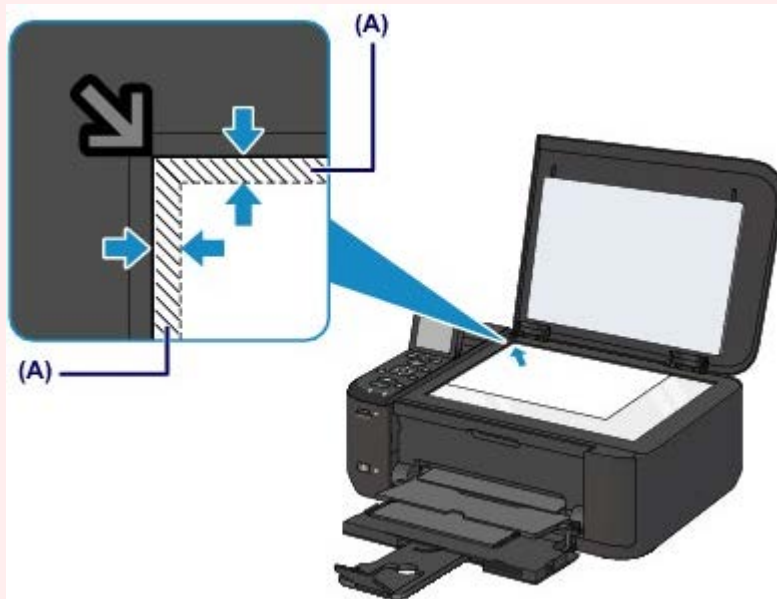

Chargement d'un seul original au centre de la vitre d'exposition

- Numériser un seul tirage papier dans Copie photo.
- Sous Numériser :
 - sélectionnez Numérisation auto. comme Type doc pour numériser une photo imprimée, une carte postale, une carte de visite ou un disque ;

- sélectionnez Photo comme Type doc et indiquez Numérisation auto. sous For. num afin de numériser un original.

- Numériser une photo imprimée, une carte postale, une carte de visite ou un disque à l'aide d'une application installée sur un ordinateur

Chargez l'original FACE À NUMÉRISER VERS LE BAS et placez-le à au moins 10 mm (0,4 pouce) des bords de la vitre d'exposition.

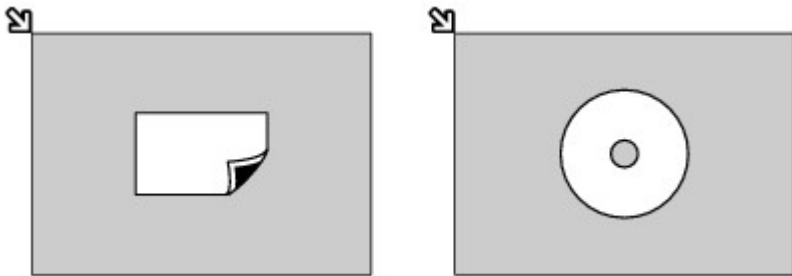

Chargement de plusieurs originaux sur la vitre d'exposition

- Numérisez plusieurs tirages papier dans Copie photo.
- Sous Numériser :
 - sélectionnez Numérisation auto. comme Type doc pour numériser plusieurs photos imprimées, cartes postales ou cartes de visite ;
 - sélectionnez Photo comme Type doc et indiquez Multinumér. auto. sous For. num afin de numériser plusieurs originaux.
- Numériser plusieurs photos imprimées, cartes postales ou cartes de visite à l'aide d'un logiciel d'application sur un ordinateur

Chargez plusieurs originaux FACE À NUMÉRISER VERS LE BAS et placez-les à au moins 10 mm (0,4 pouce) des bords de la vitre d'exposition et à au moins 10 mm (0,4 pouce) l'un de l'autre.

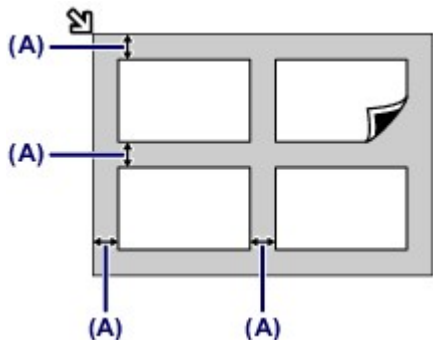

(A) 10 mm (0,4 pouce)

Remarque

- La fonction Correction de l'inclinaison permet de compenser automatiquement les originaux inclinés de 10 degrés maximum. Les photos inclinées avec un bord long de 180 mm (7,1 pouces) ou plus ne peuvent pas être corrigées.
- Les photos qui ne sont pas rectangulaires ou qui présentent un contour irrégulier (photos découpées, par exemple) risquent de ne pas être numérisées correctement.

Haut de la page ▲

C072

Originaux pouvant être chargés

Les originaux que vous pouvez placer sur la vitre d'exposition sont les suivants :

Élément	Détails
Types d'originaux	- Document texte, magazine ou journal - Photo imprimée, carte postale, carte de visite ou disque (BD/DVD/CD, etc.)
Format (largeur x hauteur)	Max. 216 x 297 mm (8,5 x 11,7 pouces)

Remarque

- Lorsque vous chargez un original épais tel qu'un livre sur la vitre d'exposition, vous pouvez le positionner en retirant le couvercle du scanner de la machine.
➔ [Comment enlever / fixer le couvercle du scanner](#)

[Haut de la page ▲](#)

C073

Comment enlever / fixer le couvercle du scanner

Retrait du couvercle du scanner :

Maintenez le couvercle du scanner verticalement, puis tirez-le vers le haut.



Fixation du couvercle du scanner :

Insérez les charnières (A) du couvercle du scanner dans le support (B), puis enfoncez les charnières du couvercle du scanner verticalement comme illustré ci-après.



Haut de la page ▲

Insertion de la carte mémoire

- Avant d'insérer la carte mémoire
- Insertion de la carte mémoire
- Retrait de la carte mémoire

[Haut de la page ▲](#)

C077

Avant d'insérer la carte mémoire



Les types de carte mémoire et de données d'image suivants sont compatibles avec la machine.

Important

Données d'image prises par l'appareil photo numérique

- Si vous avez pris et enregistré des photos sur un type de carte mémoire dont l'utilisation sur votre appareil photo numérique n'est pas garantie, les données d'image risquent d'être illisibles sur la machine ou endommagées. Pour plus d'informations sur les cartes mémoire dont l'utilisation sur votre appareil photo numérique est garantie, reportez-vous au manuel d'instructions fourni avec votre appareil photo.
- Formatez la carte mémoire avec un appareil photo numérique conforme à la norme DFC (Design rule for Camera File system) (compatible Exif 2.2/2.21/2.3) et aux fichiers TIFF (compatible Exif 2.2/2.21/2.3). La carte mémoire ne sera peut-être pas compatible avec la machine si elle est formatée sur un ordinateur.





Cartes mémoire ne nécessitant pas d'adaptateur de carte

	Carte mémoire SD (Secure Digital) Carte mémoire SDHC MultiMediaCard MultiMediaCard Plus
	Memory Stick Duo Memory Stick PRO Duo

Cartes mémoire nécessitant un adaptateur de carte

Important

- Veillez à fixer les adaptateurs de carte spéciaux aux cartes mémoire suivantes avant d'insérer celles-ci dans l'emplacement de carte.
Si l'une des cartes mémoire suivantes est insérée sans l'adaptateur, vous ne pourrez peut-être pas la retirer.
➔ Impossible de retirer une carte mémoire

	miniSD Card ^{*1} miniSDHC Card ^{*1}
	microSD Card ^{*1} microSDHC Card ^{*1}
	RS-MMC ^{*2} MMC Mobile ^{*2}
	Memory Stick Micro ^{*3}

*1 Utilisez le « SD Card Adapter » spécial.

*2 Utilisez l'adaptateur de carte spécial.

*3 Utilisez l'adaptateur spécial Duo size.

Données d'image imprimables

- Cette machine accepte des images prises avec un appareil photo conforme à la norme DFC (Design

rule for Camera File system) (conforme Exif 2.2/2.21/2.3) et aux fichier TIFF (conforme Exif 2.2/2.21/2.3). Les autres types d'image ou de vidéo, comme les images RAW, ne peuvent pas être imprimés.

- La machine accepte les images numérisées et enregistrées avec la machine lorsque **Type doc** est défini sur **Photo** et **Format** sur **JPEG** (extension de fichier « .jpg »).

[Haut de la page ▲](#)

C078

Insertion de la carte mémoire

Important

- Lorsqu'une carte mémoire est insérée dans l'emplacement de carte, le voyant **Accès (Access)** est allumé. Lorsque le voyant **Accès (Access)** clignote, la machine est en train d'accéder à la carte mémoire. Dans ce cas, ne touchez pas la zone autour de l'emplacement de carte.

Remarque

- Lorsque le paramètre **Attribut lecture/écriture** est défini sur **Ecriture depuis PC USB** ou **Ecriture depuis PC LAN**, vous ne pouvez pas imprimer de données image de la carte mémoire ni enregistrer des données numérisées sur la carte mémoire à partir du panneau de contrôle de la machine. Après avoir utilisé l'emplacement de carte comme lecteur de carte mémoire, retirez la carte mémoire, sélectionnez **Paramètres utilisateur périph.** dans **Paramètres périphérique** sous **Config.** dans l'écran **ACCUEIL**, puis définissez l'option **Attribut lecture/écriture** sur **Lecture seule depuis PC**.
 - ➔ Configuration de l'emplacement de carte en tant que lecteur de carte mémoire de l'ordinateur
- Lorsque vous utilisez un ordinateur pour modifier ou améliorer des photos sauvegardées sur une carte mémoire, assurez-vous de les imprimer à partir de l'ordinateur. Si vous utilisez le panneau de contrôle, les photos risquent de ne pas être imprimées correctement.

1. Préparez votre carte mémoire.

Fixez un adaptateur de carte spécial si votre carte mémoire l'exige.

➔ Avant d'insérer la carte mémoire

2. Mettez l'imprimante sous tension.

3. Insérez une seule carte mémoire dans l'emplacement de carte.

L'emplacement où doit être insérée une carte mémoire varie selon le type de la carte. Insérez la carte mémoire directement dans l'emplacement de carte EN ORIENTANT LE CÔTÉ PORTANT L'ÉTIQUETTE VERS LE HAUT, selon l'emplacement d'insertion représenté dans la figure ci-dessous. Lorsque la carte mémoire est insérée correctement, le voyant **Accès (Access) (A)** s'allume.

Veillez à fixer l'adaptateur de carte correspondant à la carte mémoire marquée d'un astérisque * et insérez-la dans l'emplacement de carte comme indiqué ci-dessous.

Insérez les types de cartes mémoire suivants dans l'emplacement de carte du haut :

- Memory Stick Duo, Memory Stick PRO Duo
- Memory Stick Micro (avec l'adaptateur Duo size)*

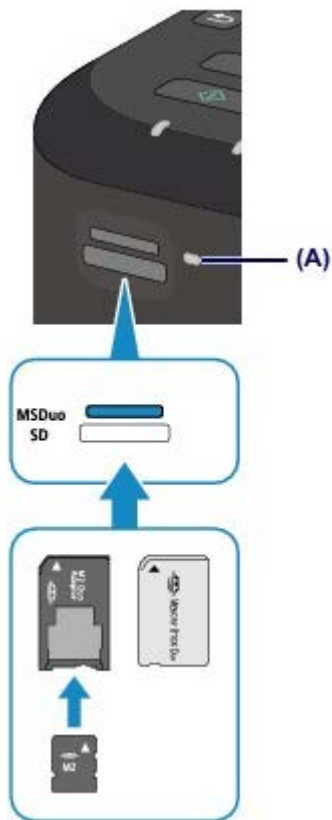

Insérez les types de cartes mémoire suivants dans l'emplacement de carte du bas :

- Carte mémoire SD (Secure Digital), carte mémoire SDHC, MultiMediaCard, MultiMediaCard Plus
- miniSD Card*, miniSDHC Card*
- microSD Card*, microSDHC Card*
- RS-MMC*
- MMC Mobile*

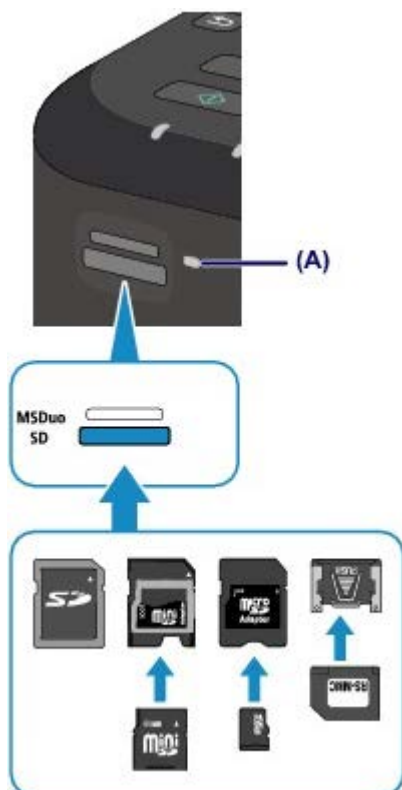

Important

- Une partie de la carte mémoire dépasse légèrement de l'emplacement de carte. Ne forcez pas pour l'insérer davantage. Vous risquez d'endommager la machine ou la carte mémoire.
- Vérifiez que la carte mémoire est correctement orientée avant de l'insérer dans l'emplacement de carte. Si vous introduisez la carte de force dans l'emplacement de carte alors qu'elle est mal orientée, vous risquez d'endommager la carte mémoire ou la machine.
- N'insérez pas plusieurs cartes mémoire à la fois.

[Haut de la page ▲](#)

C079

Retrait de la carte mémoire

Important

- Si vous avez utilisé l'emplacement de carte en tant que lecteur de carte mémoire d'un ordinateur, vous devez effectuer une opération de « retrait sécurisé » sur votre ordinateur avant de retirer physiquement la carte mémoire de la machine.
[➔ Configuration de l'emplacement de carte en tant que lecteur de carte mémoire de l'ordinateur](#)

1. Assurez-vous que le voyant **Accès (Access)** est allumé et retirez la carte mémoire.

Tenez la carte mémoire par la partie qui dépasse et retirez-la directement de la machine.

Important

- Ne retirez pas la carte mémoire si le voyant **Accès (Access)** clignote. Le voyant **Accès (Access)** clignote quand la machine lit ou écrit des données depuis/vers la carte mémoire. Si vous enlevez la carte mémoire ou que vous éteignez la machine alors que le voyant **Accès (Access)** clignote, les données enregistrées sur la carte risquent d'être endommagées.

Haut de la page 

Remplacement d'une cartouche FINE

- Remplacement d'une cartouche FINE
- Vérification du niveau d'encre

[Haut de la page](#) ▲

C093

Remplacement d'une cartouche FINE

Lorsque des avertissements ou des erreurs de niveau d'encre restant se produisent, un message s'affiche sur l'écran LCD pour vous en informer. Suivez la procédure adéquate décrite dans le message.

➔ Un message d'erreur s'affiche sur l'écran LCD

Remarque

- Pour plus d'informations sur les cartouches FINE compatibles, reportez-vous au manuel imprimé : *Démarrage*.

Procédure de remplacement

Lorsque vous devez remplacer une cartouche FINE, procédez comme suit.

Important

Manipulation des cartouches FINE

- Ne touchez pas les contacts électriques (A) ni les buses de tête d'impression (B) d'une cartouche FINE. Sinon la machine risque de ne plus imprimer correctement.

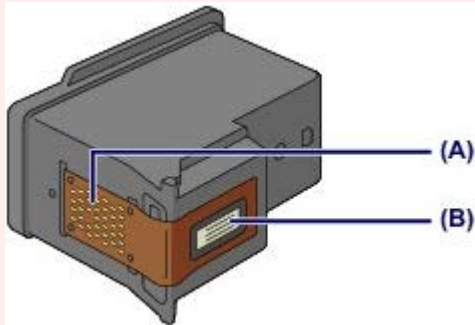

- Si vous retirez une cartouche FINE, remplacez-la immédiatement. Ne laissez pas la machine avec une cartouche FINE manquante.
- Utilisez une cartouche FINE neuve. L'installation d'une cartouche FINE usagée peut entraîner une obstruction des buses.
Par ailleurs, avec une cartouche FINE, la machine ne pourra pas vous indiquer correctement quand remplacer la cartouche FINE.
- Une fois qu'une cartouche FINE est installée, ne la retirez pas de la machine et ne la laissez pas en plein air. Sinon, la cartouche FINE sèche et la machine risque de ne plus fonctionner correctement lorsque vous réinstallez la cartouche. Pour préserver une qualité d'impression optimale, changez la cartouche FINE tous les six mois suivant la date de sa première utilisation.

Remarque

- Si une cartouche FINE manque d'encre, vous pouvez continuer à imprimer, mais seulement temporairement, avec une cartouche FINE couleur ou noire selon celle qui contient encore de l'encre. La qualité d'impression peut toutefois être moindre comparée à celle d'une impression utilisant les deux cartouches. Nous recommandons d'utiliser une cartouche FINE neuve pour obtenir une qualité optimale.
Même lorsque vous imprimez avec une seule encre, vous devez laisser la cartouche FINE vide en place. Si la cartouche FINE couleur ou la cartouche FINE noire n'est pas en place, une erreur se produit et la machine ne peut pas imprimer.
Pour plus d'informations sur la configuration de ce paramètre, reportez-vous à la rubrique [Sélection de la cartouche d'encre à utiliser](#).
- De l'encre couleur peut être consommée même lors de l'impression d'un document en noir et blanc ou lorsque l'impression en noir et blanc est spécifiée.
De l'encre noire et de l'encre couleur sont utilisées lors du nettoyage standard et du nettoyage en profondeur de la tête d'impression, qui peut être nécessaire pour garantir les performances de la machine. Lorsque l'encre est épuisée dans une cartouche FINE, remplacez immédiatement celle-ci

par une neuve.

➔ Informations utiles sur l'encre

1. Assurez-vous que la machine est sous tension, ouvrez le panneau avant (C), puis ouvrez le bac de sortie papier (D).

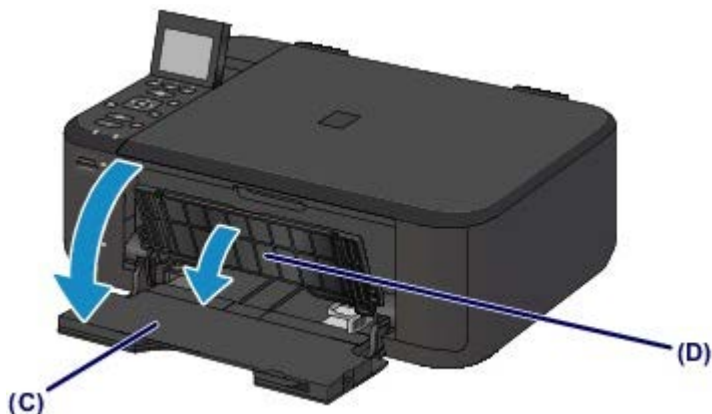

2. Ouvrez le couvercle de sortie papier (E).

Lorsque le porte-cartouche FINE se place en position de remplacement, le capot des têtes (F) S'OUVRE AUTOMATIQUEMENT.

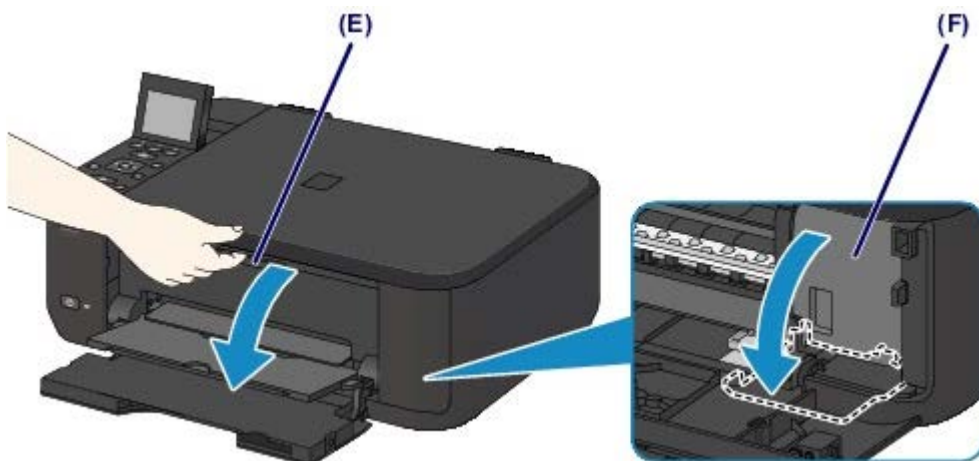

⚠ Attention

- N'arrêtez pas le porte-cartouche FINE et ne forcez pas son déplacement. Ne touchez pas le porte-cartouche FINE avant son arrêt total.

🚩 Important

- Le capot des têtes s'ouvrira automatiquement après avoir ouvert le couvercle de sortie papier. Si vous avez fermé le capot des têtes lors du remplacement d'une cartouche FINE, fermez le couvercle de sortie papier puis rouvrez-le. L'ouverture forcée du capot des têtes avec votre main peut entraîner le dysfonctionnement de la machine.
- Ne touchez pas les parties métalliques ou autres à l'intérieur de la machine.
- Si le couvercle de sortie papier reste ouvert pendant plus de 10 minutes, le porte-cartouche FINE se déplace vers la droite et le voyant **Alarme (Alarm)** s'allume. Dans ce cas, fermez le couvercle de sortie papier, puis rouvrez-le.

3. Retirez la cartouche FINE vide.

(1) Enfoncez le levier de verrouillage de cartouche d'encre jusqu'à ce qu'il s'enclenche.

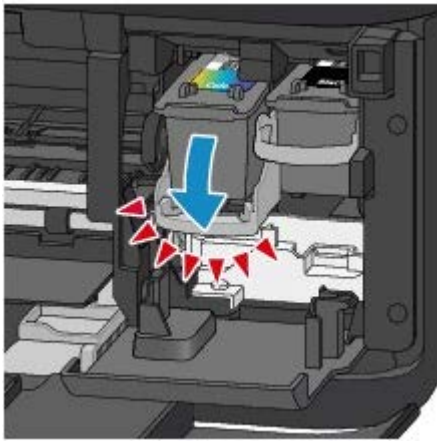

(2) Retirez la cartouche FINE.

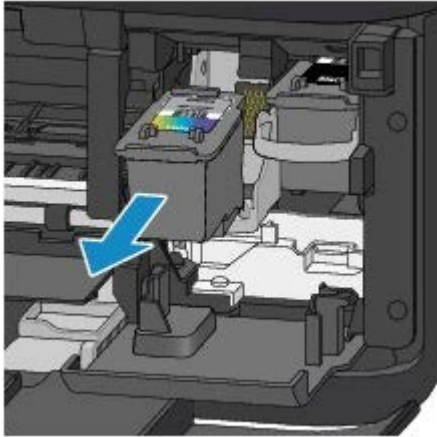

Important

- Manipulez la cartouche FINE avec précaution afin d'éviter de tacher vos vêtements ou la zone environnante.
- Débarrassez-vous de la cartouche FINE vide conformément à la réglementation locale sur la mise au rebut des consommables.

4. Préparez une nouvelle cartouche FINE.

(1) Sortez une cartouche FINE neuve de son emballage et retirez soigneusement le ruban de protection (G).

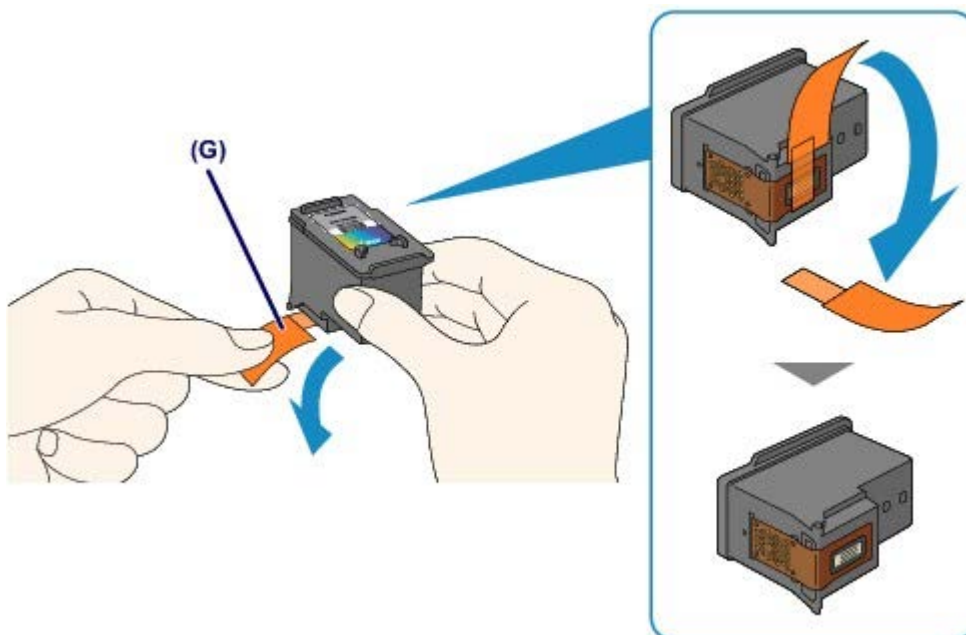

Important

- Si vous secouez une cartouche FINE, de l'encre peut se répandre et tacher vos mains ainsi que la zone environnante. Manipulez une cartouche FINE avec précaution.
- Prenez garde de ne pas tacher vos mains ni la zone environnante avec l'encre présente sur le ruban de protection que vous avez ôté.
- Ne remettez pas en place le ruban de protection une fois qu'il a été ôté. Jetez-la conformément à la législation en vigueur en matière de mise au rebut des consommables.
- Ne touchez pas les contacts électriques ni les buses de tête d'impression d'une cartouche FINE. Sinon la machine risque de ne plus imprimer correctement.

5. Installez la cartouche FINE.

(1) Insérez la nouvelle cartouche FINE tout droit dans le porte-cartouche FINE jusqu'à ce qu'elle touche le fond.

La cartouche FINE couleur doit être installée dans l'emplacement de gauche et la cartouche FINE noir dans l'emplacement de droite.

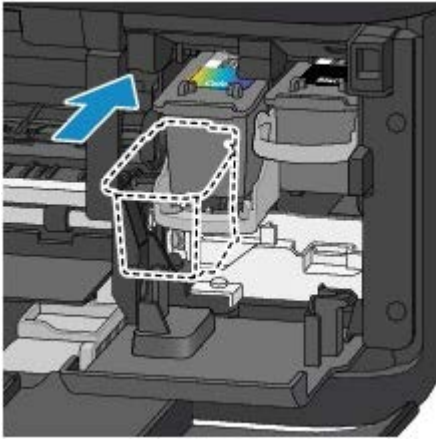

Important

- Insérez la cartouche FINE avec précaution de sorte qu'elle ne heurte pas les contacts électriques du porte-cartouche FINE.



(2) Poussez le levier de verrouillage de cartouche d'encre vers le haut pour verrouiller la cartouche FINE.

La cartouche FINE est verrouillée lorsque le levier de verrouillage de cartouche d'encre s'enclenche.

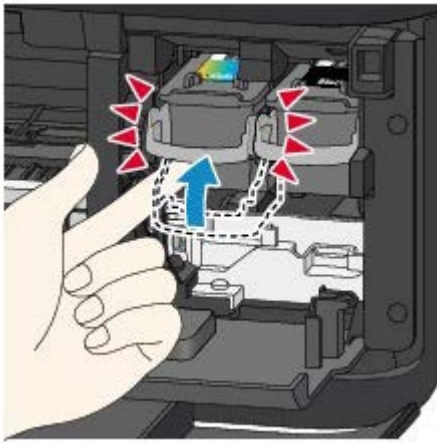

Important

- Vérifiez si la cartouche FINE est installée correctement.



- La machine ne peut pas imprimer si la cartouche FINE couleur et la cartouche FINE noire ne sont pas installées. Assurez-vous que les deux cartouches sont installées.

6. Fermez le couvercle de sortie papier (H).

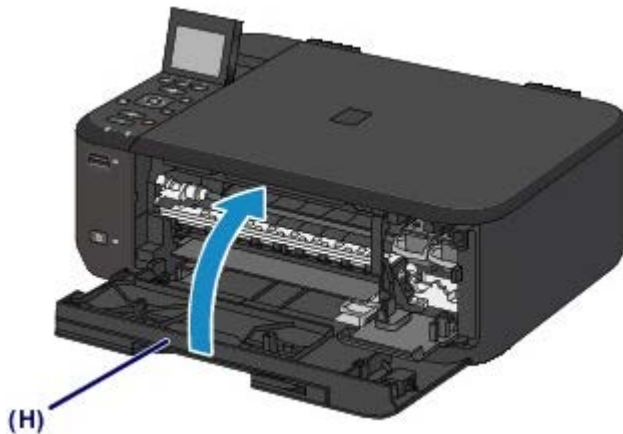

Remarque

- Si le message d'erreur s'affiche après la fermeture du couvercle de sortie papier, prenez les mesures appropriées.
 - ➔ Un message d'erreur s'affiche sur l'écran LCD
- Lorsque vous démarrez l'impression après remplacement de la cartouche FINE, la machine lance automatiquement le nettoyage de la tête d'impression. N'effectuez aucune autre opération avant la fin du nettoyage de la tête d'impression par la machine.
- Si la tête d'impression n'est pas correctement alignée, ce qui vous est indiqué par des lignes droites mal alignées ou d'autres symptômes du même type, réglez la position de la tête d'impression.
 - ➔ Alignement de la tête d'impression
- Il arrive que la machine fasse du bruit en cours d'utilisation.

Vérification du niveau d'encre

- [Contrôle du niveau d'encre sur l'écran LCD de la machine](#)

Vous pouvez également contrôler le niveau d'encre sur l'écran de l'ordinateur.

- [Contrôle du niveau d'encre sur votre ordinateur](#)

[Haut de la page ▲](#)

C095

Contrôle du niveau d'encre sur l'écran LCD de la machine

Remarque

- Le détecteur du niveau d'encre est monté sur la machine pour détecter le niveau d'encre restant. La machine considère que le réservoir d'encre est plein lorsqu'une nouvelle cartouche FINE est installée, puis commence à détecter le niveau restant. Si vous installez une cartouche FINE déjà utilisée, le niveau d'encre indiqué peut ne pas être correct. Dans ce cas, utilisez les informations de niveau d'encre uniquement à titre indicatif.
- Lorsque des avertissements ou des erreurs de niveau d'encre restant se produisent, un message s'affiche pour vous en informer. Suivez la procédure adéquate décrite dans le message.
➔ Un message d'erreur s'affiche sur l'écran LCD

1. Vérifiez que la machine est sous tension et appuyez sur le bouton **ACCUEIL (HOME)**.

L'écran **ACCUEIL** apparaît.



2. Sélectionnez **Config.** dans l'écran **ACCUEIL**.

➔ LCD et panneau de contrôle

L'écran Menu Configuration s'affiche.



3. Sélectionnez **Niveaux d'encre estimés**, puis appuyez sur le bouton **OK**.

Un symbole s'affiche dans la zone **(A)** en cas d'informations sur le niveau d'encre restant.

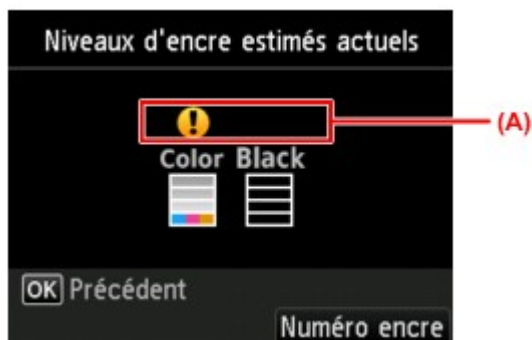

Exemple : 

Le niveau d'encre est bas. Préparez une nouvelle cartouche.

Remarque

- Pour afficher et imprimer la référence de la cartouche FINE, sélectionnez **Numéro encre** en appuyant sur le bouton **Fonction (Function)** de droite.
- Vous pouvez également vérifier le niveau d'encre sur l'écran LCD pendant l'impression.
- Vous pouvez également contrôler le niveau d'encre sur l'écran de l'ordinateur.
➔ Contrôle du niveau d'encre sur votre ordinateur

Entretien

- L'impression devient pâle ou les couleurs ne s'impriment plus correctement
- Réalisation de l'entretien depuis un ordinateur
- Nettoyage de la machine

Haut de la page ▲

L'impression devient pâle ou les couleurs ne s'impriment plus correctement

- [Procédure d'entretien](#)
- [Impression du motif de vérification des buses](#)
- [Examen du motif de vérification des buses](#)
- [Nettoyage de la tête d'impression](#)
- [Nettoyage en profondeur de la tête d'impression](#)
- [Alignement de la tête d'impression](#)

[Haut de la page](#) ▲

C097

Procédure d'entretien

Si les impressions sont floues ou que les couleurs ne s'impriment pas correctement, la buse de tête d'impression (cartouche FINE) est probablement obstruée. Suivez la procédure ci-après pour imprimer un motif de vérification des buses, vérifier l'état des buses et procéder à un nettoyage de la tête d'impression. Si des lignes droites imprimées sont mal alignées ou si les résultats de l'impression ne vous donnent pas satisfaction, l'alignement de la tête d'impression peut permettre d'améliorer la qualité d'impression.

Important

- Ne rincez pas et n'essuyez pas la cartouche FINE. Cela pourrait endommager la cartouche FINE.

Remarque

Avant de procéder à l'entretien

- Vérifiez s'il reste de l'encre dans la cartouche FINE.
 - ➔ Contrôle du niveau d'encre sur l'écran LCD de la machine
- Vérifiez si la cartouche FINE est installée correctement. Vérifiez également si le ruban de protection au bas de la cartouche FINE a été retiré.
 - ➔ Procédure de remplacement
- Si un message d'erreur apparaît sur l'écran LCD, reportez-vous à la section [Un message d'erreur s'affiche sur l'écran LCD](#).
- Le fait d'augmenter la qualité d'impression dans les paramètres du pilote d'imprimante peut permettre d'améliorer le résultat d'impression.
 - ➔ Modification de la qualité d'impression et correction des données d'image

Lorsque les résultats d'impression sont flous ou inégaux :

Etape 1

Imprimez le motif de vérification des buses.

Depuis la machine

- ➔ Impression du motif de vérification des buses

À partir de l'ordinateur

- ➔ Utiliser votre ordinateur pour imprimer un motif de vérification des buses

Examinez le motif de vérification des buses.

- ➔ Examen du motif de vérification des buses

Si le motif présente des rayures blanches horizontales ou si certaines lignes n'apparaissent pas :

Etape 2

Nettoyez la tête d'impression.

Depuis la machine

- ➔ Nettoyage de la tête d'impression

À partir de l'ordinateur

- ➔ Nettoyage des têtes d'impression à partir de votre ordinateur

Une fois le nettoyage de la tête d'impression terminé, imprimez et examinez le motif de vérification des buses.

Si le problème persiste après deux nettoyages de la tête d'impression :



Etape 3

Nettoyez en profondeur la tête d'impression.

Depuis la machine

➡ Nettoyage en profondeur de la tête d'impression

À partir de l'ordinateur

➡ Nettoyage des têtes d'impression à partir de votre ordinateur

Si le problème persiste, mettez la machine hors tension et nettoyez soigneusement la tête d'impression 24 heures plus tard.

Si le problème n'est toujours pas résolu :



Etape 4

Remplacez une cartouche FINE.

➡ Remplacement d'une cartouche FINE



Remarque

- Si le problème persiste après le remplacement de la cartouche FINE, contactez le centre de service.

Lorsque les résultats d'impression sont inégaux, comme un problème d'alignement des lignes droites :

Alignez la tête d'impression.

Depuis la machine

➡ Alignement de la tête d'impression

Haut de la page ▲

C098

Impression du motif de vérification des buses

Imprimez le motif de vérification des buses afin de déterminer si l'encre s'écoule correctement de la buse de tête d'impression.

Remarque

- Si le niveau d'encre est bas, le motif de vérification des buses ne s'imprimera pas correctement. Remplacez la cartouche FINE si son niveau d'encre est faible.
➔ Remplacement d'une cartouche FINE

Vous devez préparer : une feuille de papier ordinaire de format A4 ou Lettre

1. Assurez-vous que la machine est sous tension.
2. Chargez une feuille de papier ordinaire au format A4 ou Lettre dans le réceptacle avant.
3. Ouvrez l'extension du bac de sortie papier, ouvrez le bac de sortie papier, puis déployez le support de sortie papier.
4. Imprimez le motif de vérification des buses.



(1) Sélectionnez **Config.** dans l'écran **ACCUEIL**.

➔ LCD et panneau de contrôle

L'écran Menu Configuration s'affiche.



(2) Sélectionnez **Entretien**, puis appuyez sur le bouton **OK**.

L'écran **Entretien** s'affiche.

(3) Sélectionnez **Impr. motif de vérif. des buses** et appuyez sur le bouton **OK**.

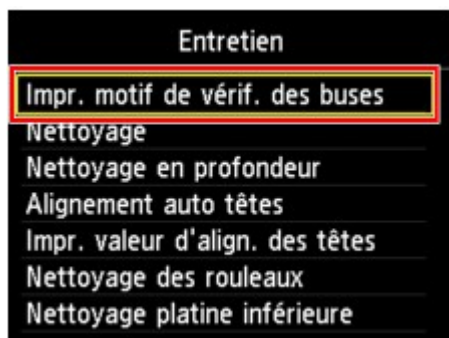

L'écran de confirmation s'affiche.

(4) Sélectionnez **Oui**, puis appuyez sur le bouton **OK**.

Le motif de vérification des buses s'imprime et deux fenêtres de confirmation du motif s'affichent sur l'écran LCD.

5. Examinez le motif de vérification des buses.

➔ Examen du motif de vérification des buses



C099

Examen du motif de vérification des buses

Examinez le motif de vérification des buses et nettoyez la tête d'impression si cela est nécessaire.

1. Vérifiez qu'aucune ligne ne manque dans le motif (1) ou qu'il n'y a pas de rayure blanche horizontale (2).

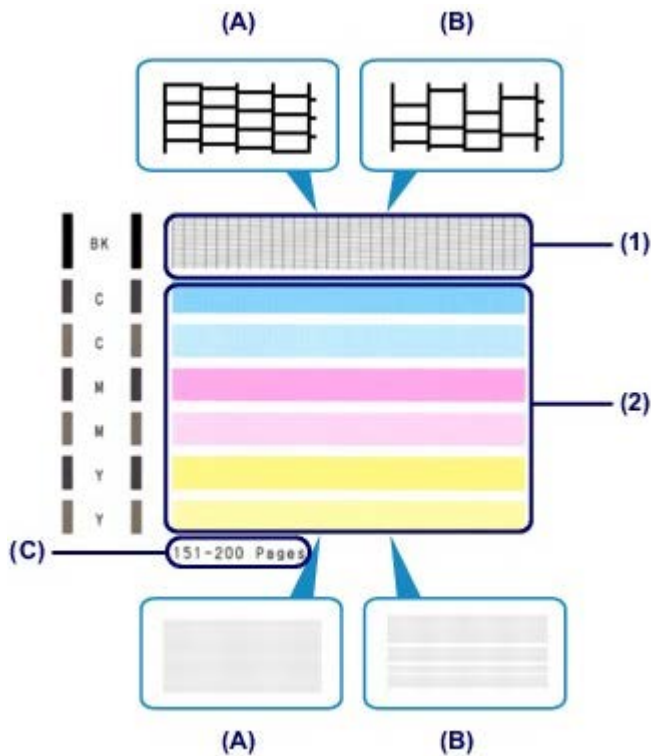

- (A) Aucune ligne ne manque, aucune rayure blanche n'apparaît
- (B) Des lignes manquent, des rayures blanches horizontales apparaissent
- (C) Nombre de feuilles imprimées à ce stade

2. Sur l'écran de confirmation, sélectionnez le motif le plus proche du motif de vérification des buses imprimé.

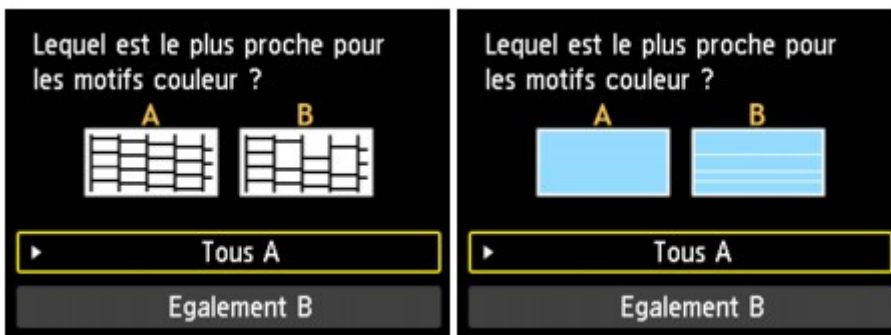

Pour (A) (aucune ligne manquante ou aucune rayure blanche horizontale) dans les motifs (1) et (2) :

- (1) Le nettoyage n'est pas obligatoire. Sélectionnez **Tous A**, puis appuyez sur le bouton **OK**.
- (2) Validez le message, puis appuyez sur le bouton **OK**.
L'écran **Entretien** s'affiche de nouveau.

Remarque

- Appuyez sur le bouton **ACCUEIL (HOME)** pour quitter le menu **Config.** et afficher l'écran **ACCUEIL**.
-

Pour **(B)** (des lignes manquent ou des rayures blanches horizontales apparaissent) dans le motif **(1)** ou le motif **(2)**, ou dans les deux motifs **(1)** et **(2)** :

(1) Le nettoyage est obligatoire. Sélectionnez **Egalement B**, puis appuyez sur le bouton **OK**.

L'écran de confirmation du nettoyage s'affiche.

(2) Sélectionnez **Oui**, puis appuyez sur le bouton **OK**.

La machine lance le nettoyage de la tête d'impression.

➡ Nettoyage de la tête d'impression

Remarque

- Le nombre total de feuilles imprimées jusque là est affiché par incréments de 50 feuilles lors de l'impression du motif de vérification des buses.
-

Haut de la page ▲

C100

Nettoyage de la tête d'impression

Nettoyez la tête d'impression si des lignes manquent ou si des rayures blanches horizontales apparaissent dans le motif de vérification des buses. Cette opération d'entretien débouche les buses et restaure l'état de la tête d'impression. Dans la mesure où le nettoyage de la tête d'impression consomme de l'encre, nettoyez la tête d'impression uniquement en cas de nécessité.

Vous devez préparer : une feuille de papier ordinaire de format A4 ou Lettre

1. Assurez-vous que la machine est sous tension.
2. Chargez une feuille de papier ordinaire au format A4 ou Lettre dans le réceptacle avant.
3. Ouvrez l'extension du bac de sortie papier, ouvrez le bac de sortie papier, puis déployez le support de sortie papier.
4. Nettoyez la tête d'impression.



(1) Sélectionnez **Config.** dans l'écran **ACCUEIL**.

➔ LCD et panneau de contrôle

L'écran Menu Configuration s'affiche.



(2) Sélectionnez **Entretien**, puis appuyez sur le bouton **OK**.

L'écran **Entretien** s'affiche.

(3) Sélectionnez **Nettoyage** et appuyez sur le bouton **OK**.

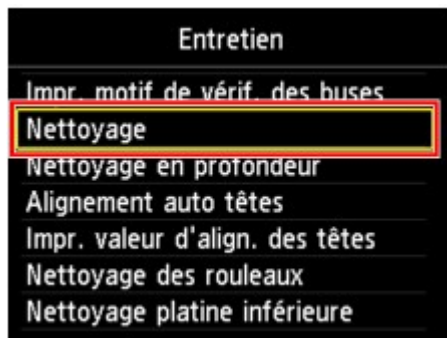

L'écran de confirmation s'affiche.

(4) Sélectionnez **Oui**, puis appuyez sur le bouton **OK**.

La machine lance le nettoyage de la tête d'impression.

N'effectuez aucune autre opération avant la fin du nettoyage de la tête d'impression par la machine. L'opération dure entre 1 et 2 minutes.

L'écran de confirmation d'impression du motif s'affiche.

(5) Sélectionnez **Oui**, puis appuyez sur le bouton **OK**.

Le motif de vérification des buses sera imprimé.

5. Examinez le motif de vérification des buses.

➔ Examen du motif de vérification des buses

Remarque

- Appuyez sur le bouton **ACCUEIL (HOME)** pour quitter le menu **Config.** et afficher l'écran **ACCUEIL**.
 - Si le problème persiste après deux nettoyages de la tête d'impression, effectuez un nettoyage en profondeur de la tête d'impression.
 - ➔ [Nettoyage en profondeur de la tête d'impression](#)
-

[Haut de la page](#) ▲

C101

Nettoyage en profondeur de la tête d'impression

Si le nettoyage standard de la tête d'impression ne permet pas d'améliorer la qualité d'impression, procédez à un nettoyage en profondeur de la tête d'impression. Le nettoyage en profondeur de la tête d'impression requiert une plus grande quantité d'encre qu'un nettoyage normal de la tête d'impression : vous ne devez donc nettoyer la tête d'impression qu'en cas d'absolue nécessité.

Vous devez préparer : une feuille de papier ordinaire de format A4 ou Lettre

1. Assurez-vous que la machine est sous tension.
2. Chargez une feuille de papier ordinaire au format A4 ou Lettre dans le réceptacle avant.
3. Ouvrez l'extension du bac de sortie papier, ouvrez le bac de sortie papier, puis déployez le support de sortie papier.
4. Nettoyez en profondeur la tête d'impression.



- (1) Sélectionnez **Config.** dans l'écran **ACCUEIL**.

→ LCD et panneau de contrôle

L'écran Menu Configuration s'affiche.



- (2) Sélectionnez **Entretien**, puis appuyez sur le bouton **OK**.

L'écran **Entretien** s'affiche.

- (3) Sélectionnez **Nettoyage en profondeur** et appuyez sur le bouton **OK**.

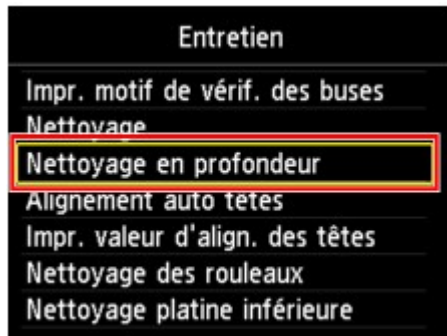

L'écran de confirmation s'affiche.

- (4) Sélectionnez **Oui**, puis appuyez sur le bouton **OK**.

La machine commence le nettoyage en profondeur de la tête d'impression.

N'effectuez aucune autre opération avant la fin du nettoyage en profondeur par la machine de la tête d'impression. L'opération dure entre 1 et 2 minutes.

L'écran de confirmation d'impression du motif s'affiche.

- (5) Sélectionnez **Oui**, puis appuyez sur le bouton **OK**.

Le motif de vérification des buses sera imprimé.

- (6) Lorsque le message de fin s'affiche, appuyez sur le bouton **OK**.

L'écran **Entretien** s'affiche de nouveau.

5. Examinez le motif de vérification des buses.

➡ Examen du motif de vérification des buses

Si le problème persiste, mettez la machine hors tension et nettoyez soigneusement la tête d'impression 24 heures plus tard.

Si le problème persiste malgré un deuxième nettoyage, remplacez la cartouche FINE par une neuve.

➡ Remplacement d'une cartouche FINE

Si le problème persiste après le remplacement de la cartouche FINE, contactez le centre de service.

Remarque

- Appuyez sur le bouton **ACCUEIL (HOME)** pour quitter le menu **Config.** et afficher l'écran **ACCUEIL**.
-

Haut de la page ▲

C102

Alignement de la tête d'impression

Si des lignes droites imprimées sont mal alignées ou si les résultats de l'impression ne vous donnent pas satisfaction, vous devez régler la position de la tête d'impression.

Remarque

- Si le niveau d'encre est bas, la feuille d'alignement de la tête d'impression ne s'imprimera pas correctement. Remplacez la cartouche FINE si son niveau d'encre est faible.
➔ [Remplacement d'une cartouche FINE](#)

Vous devez préparer : une feuille de papier ordinaire de format A4 ou Lettre (y compris du papier recyclé)*

* Veillez à utiliser du papier blanc et propre sur les deux faces.

1. Assurez-vous que la machine est sous tension.
2. Chargez une feuille de papier ordinaire au format A4 ou Lettre dans le réceptacle avant.
3. Ouvrez l'extension du bac de sortie papier, ouvrez le bac de sortie papier, puis déployez le support de sortie papier.
4. Imprimez la feuille d'alignement de la tête d'impression.



(1) Sélectionnez **Config.** dans l'écran **ACCUEIL**.

➔ LCD et panneau de contrôle

L'écran Menu Configuration s'affiche.



(2) Sélectionnez **Entretien**, puis appuyez sur le bouton **OK**.

L'écran **Entretien** s'affiche.

(3) Sélectionnez **Alignement auto têtes** et appuyez sur le bouton **OK**.

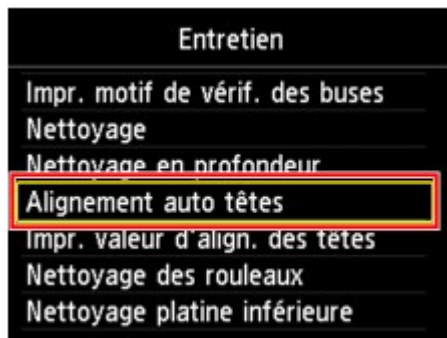

L'écran de confirmation s'affiche.

(4) Validez le message, sélectionnez **Oui**, puis appuyez sur le bouton **OK**.

La feuille d'alignement de la tête d'impression sera imprimée.

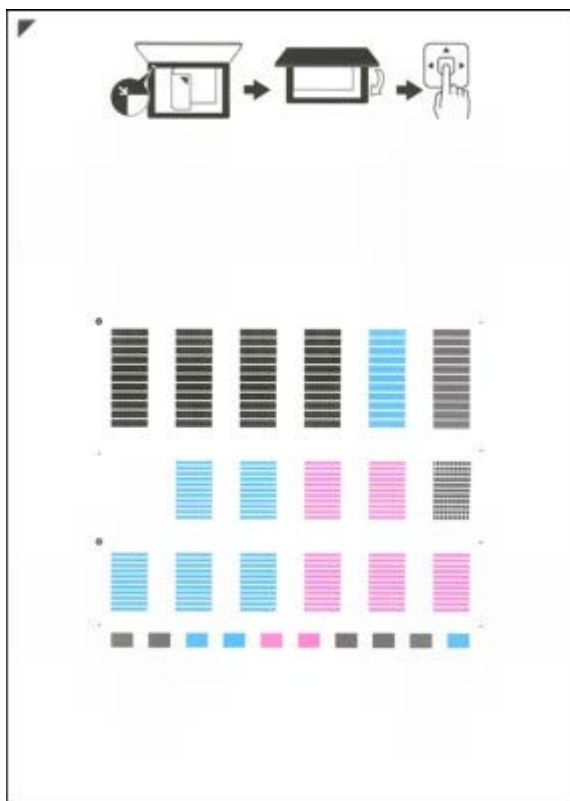



Important

- Ne touchez aucune partie imprimée de la feuille d'alignement de la tête d'impression.
- Veillez à ne pas salir la feuille d'alignement de la tête d'impression. Si la feuille est tachée ou froissée, elle risque de ne pas être correctement numérisée.

(5) Lorsque le message « **Les motifs ont-ils été imprimés correctement ?** » s'affiche, vérifiez si le motif a été imprimé correctement, sélectionnez **Oui** et appuyez sur le bouton **OK**.

5. Numérisez la feuille d'alignement de la tête d'impression pour ajuster la position de la tête d'impression.

(1) Confirmez le message, puis placez la feuille d'alignement de la tête d'impression sur la vitre d'exposition.

Chargez la feuille d'alignement des têtes d'impression **FACE IMPRIMÉE ORIENTÉE VERS LE BAS** et alignez la marque  sur le coin supérieur gauche de la feuille avec le repère d'alignement .

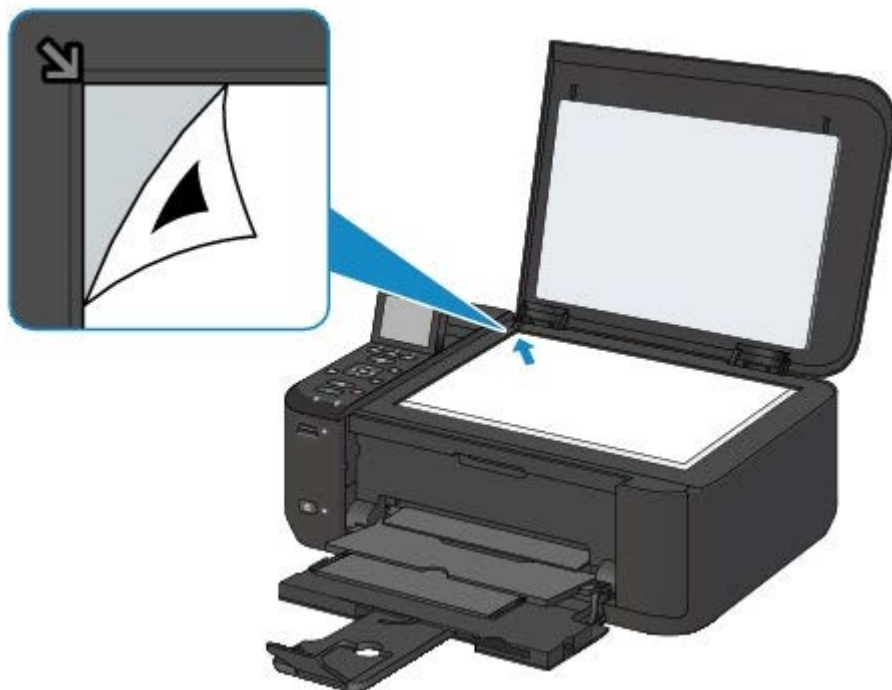

- (2) Fermez doucement le couvercle du scanner, puis appuyez sur le bouton **OK**.
La machine commence la numérisation de la feuille d'alignement de la tête d'impression et la position de la tête d'impression est ajustée automatiquement.

Important

- N'ouvrez pas le couvercle du scanner et ne déplacez pas la feuille d'alignement de la tête d'impression placée sur la vitre d'exposition tant que le réglage de la position de la tête d'impression n'est pas terminé.
- Si le message d'erreur apparaît sur l'écran LCD, appuyez sur le bouton **OK** pour supprimer l'erreur, puis prenez les mesures appropriées.
➔ Un message d'erreur s'affiche sur l'écran LCD

- (3) Lorsque le message de fin s'affiche, appuyez sur le bouton **OK**.
L'écran **Entretien** s'affiche de nouveau.
Retirez la feuille d'alignement de la tête d'impression de la vitre d'exposition.

Remarque

- Appuyez sur le bouton **ACCUEIL (HOME)** pour quitter le menu **Config.** et afficher l'écran **ACCUEIL**.
- Si les résultats d'impression ne vous donnent toujours pas satisfaction après avoir effectué le réglage de la tête d'impression de la manière décrite ci-dessus, réglez-la manuellement à partir de l'ordinateur.
➔ Alignement de la tête d'impression à partir de votre ordinateur
- Pour imprimer et vérifier les valeurs de réglage actuelles de la position de la tête d'impression, sélectionnez **Impr. valeur d'align. des têtes** sur l'écran **Entretien**.

Réalisation de l'entretien depuis un ordinateur

- [Nettoyage des têtes d'impression à partir de votre ordinateur](#)
- [Nettoyage de l'intérieur de la machine](#)
- [Nettoyage des rouleaux d'entraînement du papier depuis votre ordinateur](#)
- [Utiliser votre ordinateur pour imprimer un motif de vérification des buses](#)
- [Alignement de la tête d'impression à partir de votre ordinateur](#)
- [Contrôle du niveau d'encre à partir de votre ordinateur](#)

[Haut de la page](#) ▲

P026

Nettoyage des têtes d'impression de votre ordinateur

La fonction de nettoyage des têtes d'impression permet de déboucher les buses de tête d'impression obstruées. Procédez à un nettoyage des têtes d'impression si vous remarquez que l'encre pâlit à l'impression ou qu'une couleur n'est pas imprimée, même si le niveau d'encre dans l'imprimante est suffisant.

Pour effectuer le nettoyage de la tête d'impression, procédez comme suit :



Nettoyage

1. Sélectionnez **Nettoyage** dans le menu déroulant de **Canon IJ Printer Utility**.

2. Cliquez sur l'icône **Nettoyage**.

Lorsque la boîte de dialogue s'ouvre, sélectionnez le groupe d'encre pour lequel le nettoyage doit être réalisé.

Cliquez sur **Éléments initiaux à vérifier** pour afficher les éléments à vérifier avant d'effectuer le nettoyage.

3. Procédez au nettoyage.

Vérifiez que la machine est sous tension et cliquez sur **OK**.

Le nettoyage des têtes d'impression commence.

4. Terminez le nettoyage.

Le message de confirmation apparaît et la boîte de dialogue **Vérification des buses** s'ouvre.

5. Vérifiez les résultats.

Pour vérifier si la qualité d'impression s'est améliorée, cliquez sur le bouton **Imprimer le motif de vérification**. Pour annuler la procédure de contrôle, cliquez sur **Annuler**.

Si un seul nettoyage ne suffit pas à résoudre le problème de la tête d'impression, renouvelez l'opération.

Important

- Le **Nettoyage** exige une faible quantité d'encre.
Le nettoyage fréquent de la tête d'impression épuise rapidement l'encre de votre imprimante. Ne procédez donc à leur nettoyage que lorsque cela est nécessaire.



Nettoyage en profondeur

Le **Nettoyage en profondeur** est plus complet que le nettoyage. Procédez au nettoyage en profondeur lorsque deux tentatives de **Nettoyage** normal n'ont pas permis de résoudre le problème de la tête d'impression.

1. Sélectionnez **Nettoyage** dans le menu déroulant de **Canon IJ Printer Utility**.

2. Cliquez sur l'icône **Nettoyage en profondeur**.

Lorsque la boîte de dialogue s'ouvre, sélectionnez le groupe d'encrage pour lequel le nettoyage en profondeur doit être réalisé.

Cliquez sur **Éléments initiaux à vérifier** pour afficher les éléments à vérifier avant d'effectuer le nettoyage en profondeur.

3. Procédez au nettoyage en profondeur.

Vérifiez que la machine est sous tension et cliquez sur **OK**.

Cliquez sur **OK** lorsque le message de confirmation s'affiche.

Le nettoyage en profondeur des têtes d'impression commence.

4. Terminez le nettoyage en profondeur.

Le message de confirmation apparaît et la boîte de dialogue **Vérification des buses** s'ouvre.

5. Vérifiez les résultats.

Pour vérifier si la qualité d'impression s'est améliorée, cliquez sur le bouton **Imprimer le motif de vérification**. Pour annuler la procédure de contrôle, cliquez sur **Annuler**.

Important

- Le **Nettoyage en profondeur** exige une quantité d'encre plus importante que le **Nettoyage**. Le nettoyage fréquent de la tête d'impression épuise rapidement l'encre de votre imprimante. Ne procédez donc à leur nettoyage que lorsque cela est nécessaire.

Remarque

- Si vous ne remarquez aucune amélioration après une opération de **Nettoyage en profondeur**, éteignez la machine, attendez 24 heures et recommencez le **Nettoyage en profondeur**. Si vous ne constatez aucune amélioration, reportez-vous à la section « [L'encre ne s'écoule pas](#) ».

Rubrique connexe

-  [Utiliser votre ordinateur pour imprimer un motif de vérification des buses](#)

[Haut de la page](#) ▲

P030

Nettoyage de l'intérieur de la machine

Pour éviter les salissures au verso des feuilles, nettoyez la platine inférieure avant de procéder à l'impression recto/verso.

Effectuez également le nettoyage de la platine inférieure si des traces provoquées par autre chose que des données à imprimer apparaissent sur la page imprimée.

Pour plus d'informations sur le chargement du papier dans la machine, reportez-vous à la section « [Nettoyage de l'intérieur de la machine \(nettoyage de la platine inférieure\)](#). »

Pour effectuer le nettoyage de la platine inférieure, procédez comme suit :



Nettoyage de la platine inférieure

1. Sélectionnez **Nettoyage** dans le menu déroulant de [Canon IJ Printer Utility](#).

2. Cliquez sur l'icône **Nettoyage de la platine inférieure**.

La boîte de dialogue s'ouvre.

3. Chargez le papier dans la machine.

Comme indiqué dans la boîte de dialogue, pliez la feuille de papier ordinaire A4 ou Lettre en deux horizontalement, puis dépliez-la.

Pliez un côté de la feuille sur l'autre moitié, en alignant le bord au centre du pli, puis dépliez la feuille.

Orientez les arêtes du pli vers le haut, puis chargez la feuille dans le réceptacle avant, de façon à ce que le bord de la moitié non pliée ne se présente pas directement face à vous.

4. Effectuez le nettoyage de la platine inférieure.

Vérifiez que la machine est sous tension et cliquez sur **OK**.

Le nettoyage de la platine inférieure commence.

[Haut de la page](#) ▲

P027

Nettoyage des rouleaux d'entraînement du papier de votre ordinateur

Nettoie les rouleaux d'entraînement du papier. Effectuez cette opération lorsque des particules de papier collées sur les rouleaux d'entraînement du papier empêchent une alimentation correcte du papier.

Pour effectuer le nettoyage des rouleaux d'entraînement, procédez comme suit :



Nettoyage des cylindres

1. Préparez la machine.

Retirez toutes les feuilles de papier du réceptacle avant.

2. Sélectionnez **Nettoyage** dans le menu déroulant de **Canon IJ Printer Utility**.

3. Cliquez sur l'icône **Nettoyage des cylindres**.

Le message de confirmation apparaît.

4. Lancez le nettoyage des rouleaux d'entraînement du papier.

Vérifiez que la machine est sous tension et cliquez sur **OK**.

Le nettoyage des rouleaux d'entraînement du papier commence.

5. Terminez le nettoyage des rouleaux d'entraînement du papier.

Après l'arrêt des rouleaux, suivez les instructions du message, insérez trois feuilles de papier ordinaire dans le réceptacle avant, puis cliquez sur **OK**.

Le papier est éjecté et le nettoyage des rouleaux d'entraînement est terminé.

[Haut de la page ▲](#)

P029

Utiliser votre ordinateur pour imprimer un motif de vérification des buses

La fonction de vérification des buses permet de savoir si la tête d'impression fonctionne correctement en imprimant un motif de vérification. Imprimez un motif lorsque l'encre pâlit à l'impression ou qu'une couleur n'est pas imprimée.

Pour imprimer un motif de vérification des buses, procédez comme suit :



Vérification des buses

1. Sélectionnez **Impression test** dans le menu déroulant de **Canon IJ Printer Utility**.
2. Cliquez sur l'icône **Vérification des buses**.
Le message de confirmation apparaît.
Pour afficher la liste des points à contrôler avant d'imprimer le motif de vérification des buses, cliquez sur **Éléments initiaux à vérifier**.
3. Chargez le papier dans la machine.
Chargez une feuille de papier ordinaire au format A4 ou Lettre dans le réceptacle avant.
4. Imprimez un motif de vérification des buses.
Vérifiez que la machine est sous tension et cliquez sur **Imprimer le motif de vérification**.
L'impression du motif de vérification des buses commence.
5. Vérifiez le résultat de l'impression.
Lorsque la boîte de dialogue s'ouvre, vérifiez le résultat de l'impression. Si le résultat de l'impression est normal, cliquez sur **Quitter**.
Si le résultat de l'impression est taché ou incomplet, cliquez sur **Nettoyage** pour nettoyer la tête d'impression.

Rubrique connexe

- [Nettoyage des têtes d'impression à partir de votre ordinateur](#)

P028

Alignement de la position des têtes d'impression de votre ordinateur

L'alignement des têtes d'impression corrige la position de montage de la tête d'impression et réduit les déviations de couleurs et de lignes.

Cette machine prend en charge deux méthodes d'alignement des têtes d'impression : l'alignement automatique et l'alignement manuel.

Pour procéder à l'alignement automatique des têtes d'impression, reportez-vous à la rubrique « [Alignement des têtes d'impression](#) », puis exécutez la fonction à partir du panneau de contrôle de la machine.

Pour aligner manuellement les têtes d'impression, procédez comme suit :



Alignement tête d'impression

1. Sélectionnez **Paramètres personnalisés** dans le menu déroulant de **Canon IJ Printer Utility**.
2. Activez le mode d'alignement manuel.
Activez la case à cocher **Aligner les têtes manuellement**.
3. Appliquez les paramètres.
Cliquez sur **Appliquer**, puis sur **OK** lorsque le message de confirmation apparaît.
4. Sélectionnez **Impression test** dans le menu déroulant de **Canon IJ Printer Utility**.
5. Cliquez sur l'icône **Alignement tête d'impression**.
Un message s'affiche.
6. Chargez le papier dans la machine.
Chargez trois feuilles de papier ordinaire au format A4 ou Lettre dans le réceptacle avant.
7. Exécutez l'alignement des têtes.
Vérifiez que la machine est sous tension et cliquez sur **Aligner tête d'impression**.
Le premier motif s'imprime.
8. Vérifiez les motifs imprimés
Entrez les numéros des motifs comportant le moins de rayures dans les champs correspondants, puis cliquez sur **OK**.

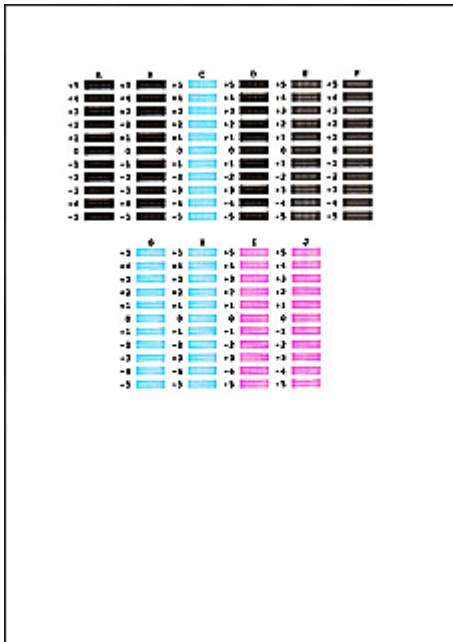

Remarque

- Si vous avez des difficultés à choisir le meilleur motif, choisissez celui qui produit les traînées blanches verticales les moins visibles.



(A)



(B)

- (A) Traînées blanches verticales les moins visibles
- (B) Traînées blanches verticales les plus visibles

- Si vous avez des difficultés à choisir le meilleur motif, sélectionnez celui qui produit les traînées blanches horizontales les moins visibles.



(A)



(B)

- (A) Traînées blanches horizontales les moins visibles
- (B) Traînées blanches horizontales les plus visibles

9. Validez le message affiché et cliquez sur **OK**

Le second motif s'imprime.

10. Vérifiez les motifs imprimés

Entrez les numéros des motifs comportant le moins de rayures dans les champs correspondants, puis cliquez sur **OK**.

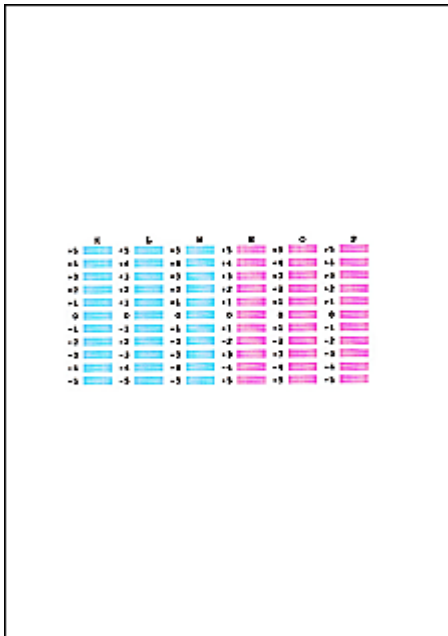

Remarque

- Si vous avez des difficultés à choisir le meilleur motif, choisissez celui qui produit les traînées blanches verticales les moins visibles.



(A)



(B)

- (A) Traînées blanches verticales les moins visibles
- (B) Traînées blanches verticales les plus visibles

11. Validez le message affiché et cliquez sur **OK**

Le troisième motif s'imprime.

12. Vérifiez les motifs imprimés

Entrez les numéros des motifs comportant les bandes horizontales les moins visibles dans les champs correspondants, puis cliquez sur **OK**.

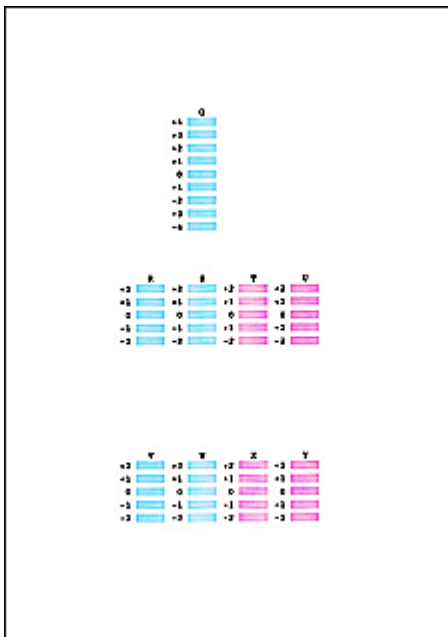

Remarque

- Si vous avez des difficultés à choisir le meilleur motif, sélectionnez celui qui produit les bandes horizontales les moins visibles.



(A)

(A) Bandes horizontales les moins visibles



(B)

(B) Bandes horizontales les plus visibles



Remarque

- Une fois l'alignement des têtes terminé, vous pouvez imprimer et vérifier le réglage actuel. Pour ce faire, cliquez sur l'icône **Alignement tête d'impression** et lorsque le message s'affiche, cliquez sur **Valeur d'alignement d'impression**.
-

[Haut de la page ▲](#)

P716

Contrôle du niveau d'encre sur votre ordinateur

Vous pouvez vérifier le niveau d'encre restant et le type de cartouche FINE utilisé par votre modèle d'imprimante.

1. Sélectionnez **Informations de niveau d'encre** dans le menu déroulant de **Canon IJ Printer Utility**.

Une illustration des types d'encre et de leur état apparaît.

Si le niveau d'encre restant provoque un avertissement ou une erreur, le pilote d'imprimante affiche une icône pour vous en informer.

Dans ce cas, adoptez les mesures appropriées spécifiées à l'écran.

2. Si nécessaire, cliquez sur **Détails encre**

Vous pouvez vérifier les informations relatives à l'encre.

Remarque

- Cliquez sur  pour savoir quelle cartouche FINE est utilisée par votre modèle.
- Cliquez sur **Mettre à jour** pour actualiser le niveau d'encre restant.
- Lorsque vous recevez des informations sur le niveau d'encre restant, un symbole apparaît au-dessus de l'icône d'encre.

par exemple : 

Le niveau d'encre est bas. Préparez une nouvelle cartouche.

Nettoyage de la machine

- [Nettoyage de l'extérieur de la machine](#)
- [Nettoyage de la vitre d'exposition et du capot](#)
- [Nettoyage du rouleau d'entraînement du papier](#)
- [Nettoyage de l'intérieur de la machine \(nettoyage de la platine inférieure\)](#)
- [Nettoyage des parties saillantes à l'intérieur de la machine](#)

[Haut de la page](#) ▲

C150

Nettoyage de l'extérieur de la machine

Utilisez un chiffon doux et sec tel qu'un tissu servant à nettoyer les lunettes et retirez délicatement la poussière présente sur la surface de l'imprimante. Si nécessaire, défroissez le tissu avant de procéder au nettoyage.

Important

- Veillez à mettre la machine hors tension et à débrancher le cordon d'alimentation avant de procéder au nettoyage.
- Lors du nettoyage, n'utilisez pas de mouchoirs ou serviettes en papier, de tissus rugueux ou de matières similaires pour ne pas rayer la surface. Veillez à utiliser un chiffon doux et sec.
- N'utilisez jamais de liquides volatils, tels que des diluants, du benzène, de l'acétone ou tout autre détergent chimique pour nettoyer la machine, car ils pourraient provoquer un dysfonctionnement ou endommager la surface de la machine.

[Haut de la page ▲](#)

C151

Nettoyage de la vitre d'exposition et du capot

Important

- Veillez à mettre la machine hors tension et à débrancher le cordon d'alimentation avant de procéder au nettoyage.
- Lors du nettoyage, n'utilisez pas de mouchoirs ou serviettes en papier, de tissus rugueux ou de matières similaires pour ne pas rayer la surface. Veillez à utiliser un chiffon doux et sec.
- N'utilisez jamais de liquides volatils, tels que des diluants, du benzène, de l'acétone ou tout autre détergent chimique pour nettoyer la machine, car ils pourraient provoquer un dysfonctionnement ou endommager la surface de la machine.

À l'aide d'un tissu doux, propre, sec et non pelucheux, essuyez délicatement la vitre d'exposition (A) et la face intérieure du couvercle du scanner (revêtement blanc) (B). Prenez soin de ne pas laisser de résidus, en particulier sur la vitre.



Important

- La face intérieure du couvercle du scanner (revêtement blanc) (B) étant fragile, essuyez-la délicatement.

C153

Nettoyage du rouleau d'entraînement du papier

Si le rouleau d'entraînement du papier est sale ou si des particules de papier s'y sont déposées, l'alimentation papier risque de ne pas s'effectuer correctement.

Dans ce cas, nettoyez le rouleau d'entraînement du papier. Dans la mesure où ce nettoyage use le rouleau d'entraînement du papier, n'effectuez cette opération qu'en cas de nécessité.

Vous devez préparer : trois feuilles de papier ordinaire de format A4 ou Lettre

1. Assurez-vous que la machine est sous tension.

2. Sélectionnez **Nettoyage des rouleaux**.



(1) Sélectionnez **Config.** dans l'écran **ACCUEIL**.

➔ LCD et panneau de contrôle

L'écran Menu Configuration s'affiche.



(2) Sélectionnez **Entretien**, puis appuyez sur le bouton **OK**.

L'écran **Entretien** s'affiche.

(3) Sélectionnez **Nettoyage des rouleaux** et appuyez sur le bouton **OK**.

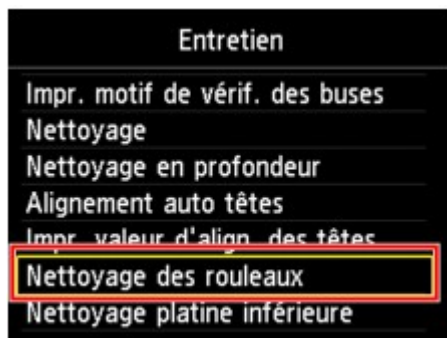

L'écran de confirmation s'affiche.

(4) Sélectionnez **Oui**, puis appuyez sur le bouton **OK**.

3. Nettoyez le rouleau d'entraînement du papier sans papier.

(1) Retirez le papier présent dans le réceptacle avant en suivant les instructions affichées à l'écran.

(2) Ouvrez le bac de sortie papier, puis appuyez sur le bouton **OK**.

Le rouleau d'entraînement du papier tourne pendant le nettoyage.

4. Nettoyez le rouleau d'entraînement du papier avec du papier.

(1) Vérifiez que le rouleau d'entraînement du papier a cessé de tourner, fermez le bac de sortie papier, puis suivez les instructions du message pour charger trois feuilles de papier ordinaire (ou plus) de format A4 ou Lettre dans le réceptacle avant.

(2) Ouvrez l'extension du bac de sortie papier, ouvrez le bac de sortie papier, puis déployez le support de sortie papier.

(3) Appuyez sur le bouton **OK**.

La machine commence le nettoyage. Le papier est éjecté une fois le nettoyage terminé.

(4) Lorsque le message de fin s'affiche, appuyez sur le bouton **OK**.

L'écran **Entretien** s'affiche de nouveau.

Remarque

- Appuyez sur le bouton **ACCUEIL (HOME)** pour quitter le menu **Config.** et afficher l'écran **ACCUEIL**.
-

Si le problème persiste après le nettoyage du rouleau d'entraînement du papier, contactez le centre de service.

[Haut de la page ▲](#)

C154

Nettoyage de l'intérieur de la machine (nettoyage de la platine inférieure)

Nettoyez les taches à l'intérieur de la machine. Lorsque l'intérieur de la machine s'encrasse, le support d'impression peut lui aussi s'encrasser. Nous vous conseillons dès lors de l'entretenir régulièrement.

Vous devez préparer : une feuille de papier ordinaire de format A4 ou Lettre*

* Veillez à utiliser une nouvelle feuille de papier.

1. Assurez-vous que la machine est sous tension.
2. Nettoyez l'intérieur de la machine.



(1) Sélectionnez **Config.** dans l'écran **ACCUEIL**.

→ LCD et panneau de contrôle

L'écran Menu Configuration s'affiche.



(2) Sélectionnez **Entretien**, puis appuyez sur le bouton **OK**.

L'écran **Entretien** s'affiche.

(3) Sélectionnez **Nettoyage platine inférieure** et appuyez sur le bouton **OK**.

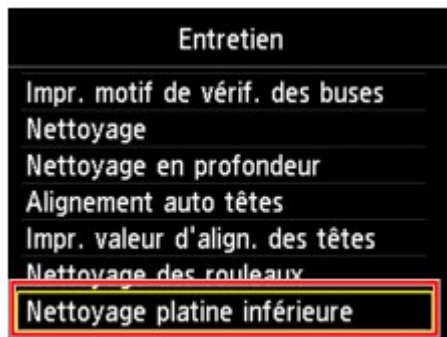

L'écran de confirmation s'affiche.

- (4) Sélectionnez **Oui**, puis appuyez sur le bouton **OK**.
- (5) Retirez le papier présent dans le réceptacle avant en suivant les instructions affichées à l'écran et appuyez sur le bouton **OK**.
- (6) Pliez une simple feuille de papier ordinaire au format A4 ou Lettre en deux parties égales, dans le sens de la largeur, puis dépliez-la.
- (7) Pliez un côté de la feuille ouverte sur l'autre moitié, en alignant le bord au centre du pli, dépliez la feuille, puis appuyez sur le bouton **OK**.

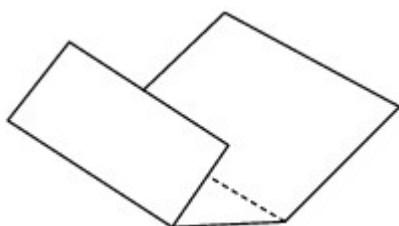

- (8) Chargez uniquement cette feuille de papier dans le réceptacle avant, de façon à ce que les arrêtes du pli soient orientées vers le haut et que le bord

de la moitié non pliée soit orienté à l'envers.

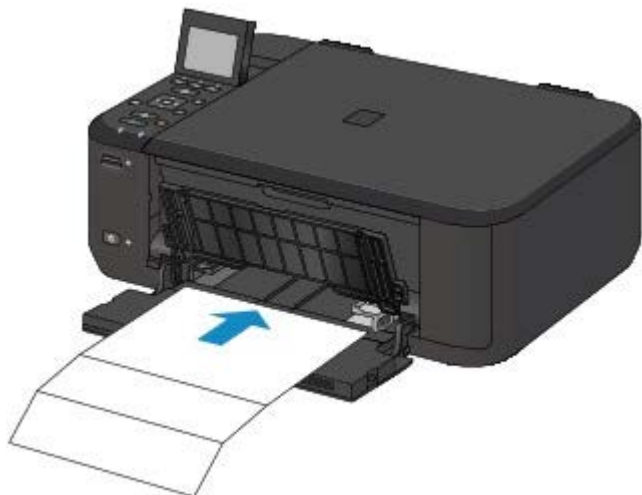

(9) Ouvrez l'extension du bac de sortie papier, ouvrez le bac de sortie papier, puis déployez le support de sortie papier.

(10) Appuyez sur le bouton **OK**.

Le papier nettoie l'intérieur de la machine durant son trajet dans la machine.

Vérifiez les parties pliées du papier éjecté. Si elles sont tachées d'encre, recommencez le nettoyage de la platine inférieure.

(11) Lorsque le message de fin s'affiche, appuyez sur le bouton **OK**.

L'écran **Entretien** s'affiche de nouveau.

Si le problème persiste après un second nettoyage, il se peut que les parties saillantes à l'intérieur de la machine soient encrassées. Dans ce cas, nettoyez-les conformément aux instructions.

➡ [Nettoyage des parties saillantes à l'intérieur de la machine](#)

Remarque

- Appuyez sur le bouton **ACCUEIL (HOME)** pour quitter le menu **Config.** et afficher l'écran **ACCUEIL**.
- Lorsque vous procédez à un nouveau nettoyage de la platine inférieure, veillez à utiliser une nouvelle feuille de papier.

[Haut de la page ▲](#)

C155

Nettoyage des parties saillantes à l'intérieur de la machine

Important

- Veillez à mettre la machine hors tension et à débrancher le cordon d'alimentation avant de procéder au nettoyage.

Vous devez préparer : un coton-tige

Si les parties saillantes à l'intérieur de la machine sont encrassées, essuyez-les avec un coton-tige ou un objet similaire.

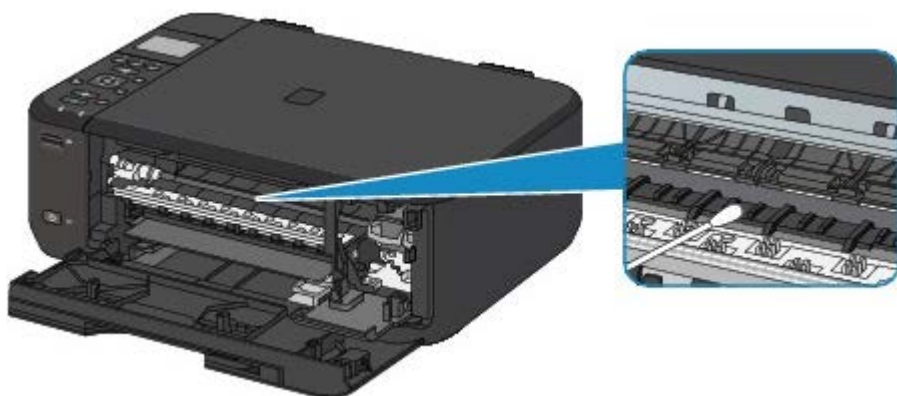

[Haut de la page ▲](#)

Modification des paramètres de la machine

- [Modification des paramètres de la machine depuis votre ordinateur](#)
- [Modification des paramètres de la machine sur le LCD](#)
- [Définition de l'emplacement de carte comme lecteur de carte mémoire de l'ordinateur](#)

[Haut de la page ▲](#)

Modification des paramètres de la machine depuis votre ordinateur

- Enregistrement d'un profil d'impression modifié
- Sélection de la cartouche d'encre à utiliser
- Gestion de l'alimentation de l'appareil
- Réduction du bruit de la machine
- Modification du mode de fonctionnement de l'imprimante

Haut de la page ▲

P031

Enregistrement d'un profil d'impression modifié

Vous pouvez désigner et enregistrer le profil d'impression que vous avez défini dans la **Boîte de dialogue Imprimer**. Le profil d'impression enregistré peut être appelé à partir des **Préréglages** à utiliser. Le profil d'impression devenu inutile peut aussi être supprimé.

Pour enregistrer un profil d'impression, procédez comme suit :

Enregistrement d'un profil d'impression

1. Dans la boîte de dialogue Imprimer, définissez les options requises.
2. Sélectionnez **Enregistrer les paramètres actuels comme préréglages...** (**Enregistrer sous...**) dans **Préréglages**.

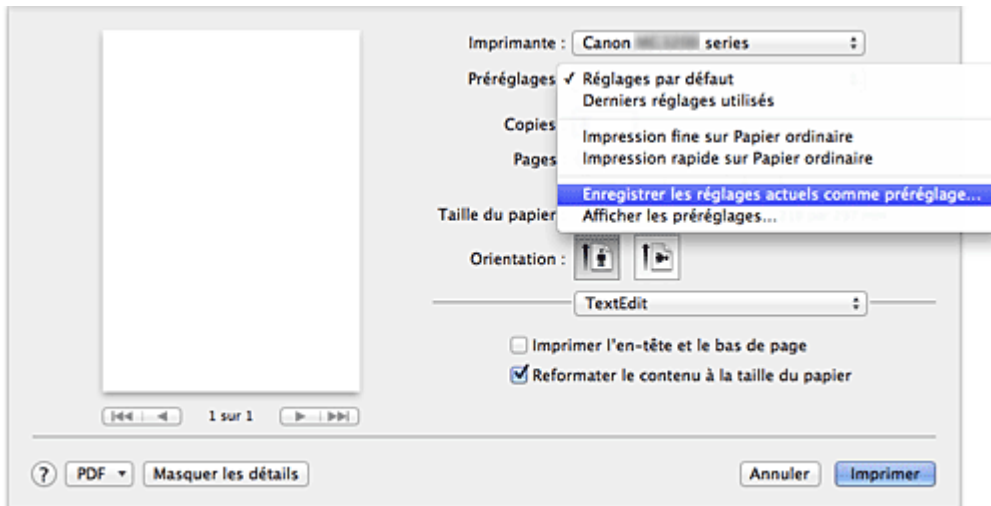

3. Enregistrez les paramètres.

Dans la boîte de dialogue qui s'affiche, saisissez un nom dans **Nom du préréglage (Enregistrer le préréglage sous)** et, si nécessaire, définissez **Préréglage disponible pour**. Cliquez sur **OK**.

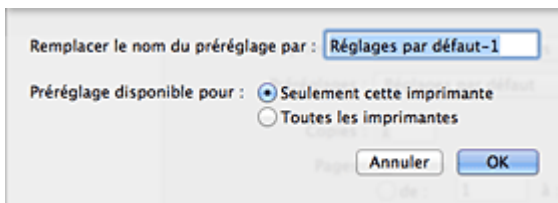

Important

- Avec Mac OS X 10.5.8, vous ne pouvez pas utiliser l'option **Préréglage disponible pour**.

Utilisation du profil d'impression enregistré

1. Dans l'onglet **Préréglages** de la boîte de dialogue Imprimer, sélectionnez le nom du profil d'impression à utiliser.

Le profil d'impression dans la boîte de dialogue Imprimer sera mis à jour en fonction du profil appelé.

Suppression des profils d'impression inutiles

1. Sélectionnez le profil d'impression à supprimer.

- **Si vous utilisez Mac OS X 10.7**

Dans la boîte de dialogue Imprimer, sélectionnez **Afficher les préférences...** dans la section **Préférences**. Ensuite, dans la boîte de dialogue qui s'affiche, sélectionnez le nom du profil d'impression à supprimer.

- **Si vous utilisez Mac OS X 10.6 ou Mac OS X 10.5.8**

Dans la section **Préférences** de la boîte de dialogue Imprimer, sélectionnez le nom du profil d'impression à supprimer.

2. Supprimez le profil d'impression.

Cliquez sur **Supprimer**. Les profils d'impression sélectionnés sont supprimés dans la section **Préférences**.

[Haut de la page ▲](#)

P033

Sélection de la cartouche d'encre à utiliser

Cette fonction vous permet de sélectionner la cartouche FINE correspondant le mieux à vos besoins, parmi celles déjà installées.

Lorsque l'une des cartouches FINE est vide et que vous ne pouvez pas la remplacer immédiatement par une nouvelle, vous pouvez sélectionner l'autre cartouche FINE contenant encore de l'encre et poursuivre l'impression.

Pour définir la cartouche FINE, procédez comme suit :

1. Sélectionnez Paramètres de cartouche d'encre dans le menu déroulant de **Canon IJ Printer Utility**

2. Sélectionnez la cartouche FINE à utiliser.

Sélectionnez la cartouche FINE que vous utilisez pour imprimer, et cliquez sur **Appliquer**.

3. Terminez la configuration.

Cliquez sur **OK** lorsque le message de confirmation s'affiche.

La cartouche FINE définie sera utilisée à la prochaine impression.

Important

- Lorsque les paramètres suivants sont définis, l'option **Noir seulement** ne fonctionne pas car la machine utilise la cartouche FINE de couleur pour imprimer les documents.
 - Un type de papier autre que **Papier ordinaire** et **Enveloppe** est sélectionné dans la liste **Type de support** pour **Qualité et support** dans le menu déroulant de la boîte de dialogue Imprimer.
 - L'option « XXX (sans bordure) » est sélectionnée dans le menu déroulant **Taille du papier** de la boîte de dialogue Imprimer.
- Ne désinstallez pas la cartouche FINE non utilisée. L'impression n'est pas possible lorsqu'une cartouche FINE est désinstallée.

Haut de la page ▲

P414

Gestion de l'alimentation de la machine

Cette fonction permet de gérer l'alimentation de la machine à partir du pilote d'imprimante.

Pour gérer l'alimentation de la machine, procédez comme suit :



Alim. désactivée

La fonction **Alim. désactivée** met la machine hors tension. Lorsque vous utilisez cette fonction, vous ne pouvez pas mettre la machine sous tension à partir du pilote d'imprimante.

1. Sélectionnez **Paramètres d'alimentation** dans le menu déroulant de l'utilitaire **Canon IJ Printer Utility**

2. Désactivez l'alimentation.

Cliquez sur **Alim. désactivée**, puis sur **OK** lorsque le message de confirmation apparaît. L'alimentation de la machine est coupée.



Alim. auto

Alim. auto vous permet de paramétrer les fonctions **Alim. auto activée** et **Alim. auto désactivée**.

La fonction **Alim. auto activée** met automatiquement sous tension la machine en cas de réception de données.

La fonction **Alim. auto désactivée** met automatiquement hors tension la machine lorsqu'aucune opération n'est transmise par le pilote d'imprimante ou la machine pendant une période définie.

1. Sélectionnez **Paramètres d'alimentation** dans le menu déroulant de l'utilitaire **Canon IJ Printer Utility**

2. Vérifiez que la machine est sous tension, puis cliquez sur **Alim. auto**.

Une boîte de dialogue apparaît.

Remarque

- Si la machine est hors tension ou si la communication entre la machine et l'ordinateur est désactivée, un message d'erreur peut apparaître indiquant que l'ordinateur ne peut pas obtenir l'état de la machine.

3. Si nécessaire, effectuez les réglages suivants :

Alim. auto activée

Lorsque vous sélectionnez **Activer** dans la liste, la machine est mise sous tension dès la réception des données d'impression.

Alim. auto désactivée

Définissez la période à partir de la liste. Si la période s'écoule sans qu'aucune opération ne soit transmise par le pilote d'imprimante ou la machine, la machine est automatiquement mise hors tension.

4. Appliquez les paramètres.

La fonction Alim. auto activée/désactivée est alors activée. Pour désactiver cette fonction, sélectionnez **Désactiver** dans la liste selon la même procédure.

Important

- Si vous connectez cette machine à un réseau et que vous utilisez cette dernière, vous pouvez sélectionner l'option **Alim. auto désactivée**, mais l'alimentation ne sera pas désactivée automatiquement.

[Haut de la page](#) ▲

P034

Réduction du bruit de la machine

Le mode silencieux permet de réduire le bruit de fonctionnement de cette machine. Sélectionnez cette fonction lorsque vous souhaitez réduire le bruit de fonctionnement de l'imprimante, par exemple, pendant la nuit.

L'utilisation de cette fonction peut ralentir la vitesse d'impression.

Pour utiliser le mode silencieux, procédez comme suit :

1. Sélectionnez **Paramètres silencieux** dans le menu déroulant de l'utilitaire **Canon IJ Printer Utility**.

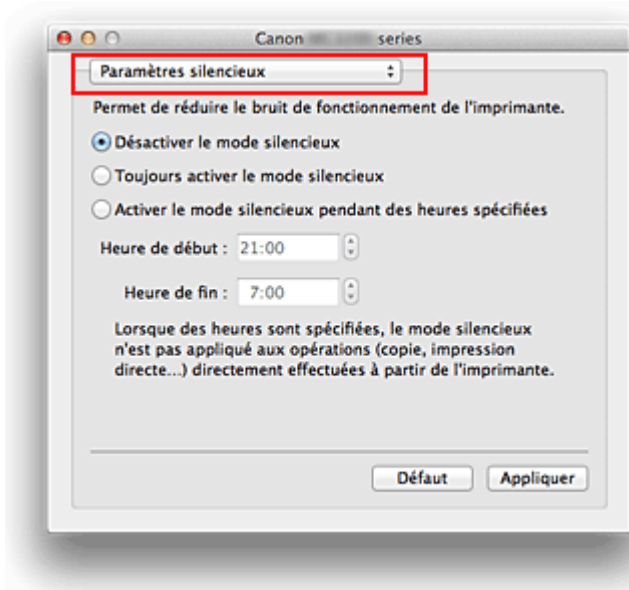

Remarque

- Si l'ordinateur ne peut pas communiquer avec la machine, un message apparaît, car l'ordinateur n'arrive pas à accéder aux informations des fonctions configurées sur la machine. Dans ce cas, cliquez sur **Annuler** pour afficher les derniers paramètres définis sur votre ordinateur.

2. Activez le mode silencieux.

Si nécessaire, choisissez l'une des options suivantes :

Désactiver le mode silencieux

Sélectionnez cette option pour utiliser la machine avec un bruit de fonctionnement normal.

Toujours activer le mode silencieux

Sélectionnez cette option pour réduire le bruit de fonctionnement de la machine.

Activer le mode silencieux pendant des heures spécifiées

Sélectionnez cette option pour réduire le bruit de fonctionnement de la machine pendant une durée spécifiée.

Définissez les paramètres **Heure de début** et **Heure de fin** de la période d'activation du mode silencieux. Si les deux paramètres correspondent à la même heure, le mode silencieux ne fonctionne pas.

Important

- Vous pouvez définir le mode silencieux à partir du panneau de contrôle de la machine, du pilote de l'imprimante ou de ScanGear (pilote du scanner).
Quelle que soit la solution choisie pour définir le mode silencieux, celui-ci s'applique lorsque vous effectuez des opérations à partir du panneau de contrôle de la machine ou lors des procédures d'impression et de numérisation depuis l'ordinateur.
- Si vous spécifiez une durée pour **Activer le mode silencieux pendant des heures spécifiées**, le mode silencieux n'est pas appliqué aux opérations (copie, impression directe, etc.) exécutées directement à partir de la machine.

3. Appliquez les paramètres.

Vérifiez que la machine est sous tension et cliquez sur **Appliquer**.

Cliquez sur **OK** lorsque le message de confirmation s'affiche.

Les paramètres sont désormais activés.

Remarque

- Les effets du mode silencieux peuvent être moindres, en fonction des paramètres de qualité d'impression.

[Haut de la page](#) ▲

P035

Changement du mode de fonctionnement de la machine

Si nécessaire, choisissez un autre mode de fonctionnement de la machine parmi ceux disponibles.

Pour configurer des **Paramètres personnalisés**, procédez comme suit :

1. Vérifiez que la machine est sous tension, puis sélectionnez **Paramètres personnalisés** dans le menu déroulant de l'utilitaire **Canon IJ Printer Utility**.

Remarque

- Si l'ordinateur ne peut pas communiquer avec la machine, un message apparaît, car l'ordinateur ne peut pas accéder aux informations des fonctions configurées sur la machine. Dans ce cas, cliquez sur **Annuler** pour afficher les derniers paramètres définis sur votre ordinateur.

2. Si nécessaire, effectuez les réglages suivants

Temps d'attente pour le séchage d'encre

Vous pouvez définir la durée pendant laquelle la machine fait une pause avant de démarrer l'impression de la page suivante. Faites glisser le curseur vers la droite pour augmenter la durée de la pause et vers la gauche pour la diminuer.

Si la page qui vient d'être imprimée est tachée parce que la page suivante est éjectée avant que l'encre de la première page ne soit sèche, augmentez le temps d'attente entre les impressions. La réduction du temps d'attente augmente la vitesse d'impression.

Afficher le message guide

Affiche un message guide expliquant la procédure complexe de définition du type de papier.

Important

- Avec Mac OS X 10.7, vous ne pouvez pas utiliser l'option **Afficher le message guide**. Par conséquent, si vous cochez la case **Ne plus afficher**, lorsqu'un message guide s'affiche avant le démarrage de l'impression, cela empêche l'affichage de tout autre message guide.

Comment charger le papier

Affiche le message guide avant que la machine commence l'impression sur un papier différent du papier ordinaire.

Si vous ne souhaitez pas que les messages guide s'affichent à la prochaine impression sur un papier différent du papier ordinaire, cochez la case **Ne plus afficher**, dans la boîte de dialogue qui apparaît.

Si vous souhaitez au contraire que les messages guide continuent de s'afficher, ouvrez le menu déroulant de l'utilitaire Canon IJ Printer Utility, sélectionnez **Paramètres personnalisés**, puis cochez la case **Comment charger le papier**.

Empêcher l'abrasion du papier

Lors d'une impression haute densité, la machine peut augmenter l'intervalle entre la tête d'impression et le papier pour empêcher l'abrasion du papier.

Cochez cette case pour empêcher l'abrasion du papier.

Empêcher le chargement de deux feuilles

Cochez cette case uniquement si la machine charge plusieurs feuilles de papier ordinaire en même temps.

Important

- L'utilisation de cette fonction ralentit la vitesse d'impression.

Aligner les têtes manuellement

Généralement, la fonction **Alignement tête d'impression** de **Impression test** dans le menu contextuel de l'utilitaire Canon IJ Printer Utility est configurée pour l'alignement automatique des têtes d'impression, mais vous pouvez sélectionner l'alignement manuel.

Si les résultats d'impression ne sont pas satisfaisants après l'alignement automatique des têtes d'impression, reportez-vous à la section « [Alignement de la tête d'impression à partir de votre ordinateur](#) » et procédez à un alignement manuel des têtes.

Cochez cette case pour effectuer l'alignement manuel des têtes. Désactivez cette case à cocher pour effectuer l'alignement automatique des têtes.

3. Appliquez les paramètres.

Cliquez sur **Appliquer**, puis sur **OK** lorsque le message de confirmation apparaît.

La machine fonctionne alors avec les nouveaux paramètres.

[Haut de la page](#) ▲

Modification des paramètres de la machine sur le LCD

- [Modification des paramètres de la machine à partir de l'écran LCD](#)
- [Paramètres d'impression](#)
- [Paramètres réseau](#)
- [Paramètres utilisateur périph.](#)
- [Sélection de langue](#)
- [Réinitialiser paramètre](#)
- [À propos des paramètres ECO](#)
- [À propos du paramètre silencieux](#)

[Haut de la page ▲](#)

U066

Modification des paramètres de la machine à partir de l'écran LCD

Cette section présente la procédure à suivre pour modifier les paramètres à partir de l'écran **Paramètres périphérique**. L'option **Niveau d'extension copie** est utilisée comme exemple.

1. Assurez-vous que la machine est sous tension.

➔ Vérification que la machine est sous tension



2. Sélectionnez **Config.** sur l'écran **ACCUEIL**.

➔ LCD et panneau de contrôle



3. Sélectionnez **Paramètres périphérique**, puis appuyez sur le bouton **OK**.

L'écran **Paramètres périphérique** s'affiche.

4. Utilisez le bouton ▲▼ pour sélectionner le paramètre, puis appuyez sur le bouton **OK**.

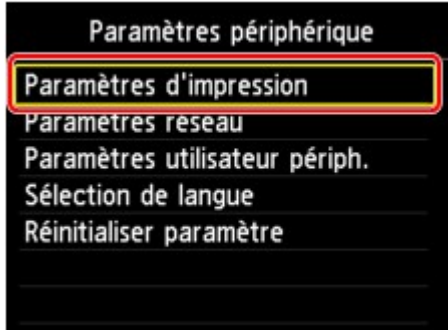

L'écran de configuration du paramètre sélectionné s'affiche.

5. Utilisez le bouton ▲▼ pour sélectionner le menu, puis appuyez sur le bouton **OK**.

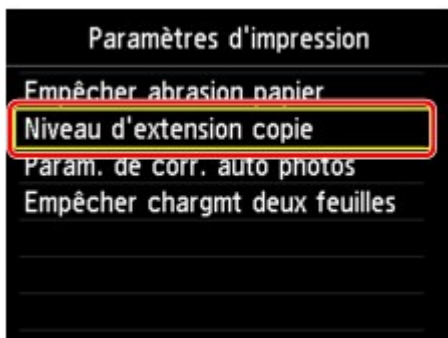

6. Utilisez le bouton ▲▼ pour sélectionner le paramètre, puis appuyez sur le bouton **OK**.

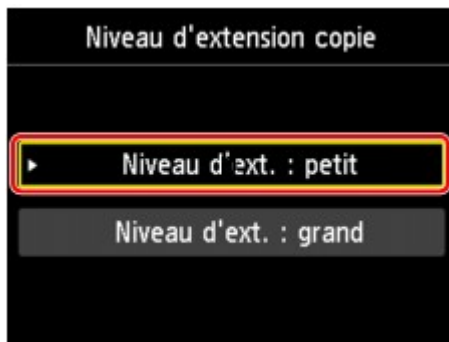

Vous pouvez sélectionner les menus de configuration suivants :

- ➔ Paramètres d'impression
- ➔ Paramètres réseau
- ➔ Paramètres utilisateur périph.
- ➔ Sélection de langue
- ➔ Réinitialiser paramètre

Remarque

- Vous pouvez utiliser la machine en tenant compte de l'environnement, notamment définir l'impression recto/verso par défaut ou configurer la machine afin qu'elle se mette automatiquement sous/hors tension.
 - ➔ À propos des paramètres ECO
 - Vous pouvez réduire le bruit de fonctionnement de l'imprimante si vous imprimez la nuit.
 - ➔ À propos du paramètre silencieux
-

[Haut de la page ▲](#)

U075

Paramètres d'impression

• Empêcher abrasion papier

Ce paramètre n'est utilisé que si la surface imprimée est tachée.

Important

- Pensez à réattribuer la valeur **Désactivé** à ce paramètre après l'impression, car il peut réduire la qualité ou la vitesse d'impression.

• Niveau d'extension copie

Sélectionne la proportion de l'image qui dépasse du papier dans le cas d'une impression sans bordure (entière).

Un léger rognage peut se produire aux bords, car l'image copiée est agrandie pour remplir intégralement la page. Vous pouvez modifier la largeur à découper à partir des marges de l'image selon vos besoins.

La zone découpée sera plus grande si **Niveau d'ext. : grand** est sélectionné.

Important

- Ce paramètre peut être appliqué dans les conditions suivantes :
 - copie sans bordure
 - Le paramètre Sans bordure est sélectionné pour l'option Bordure lors d'une copie à partir de tirages papier

Remarque

- Si les impressions comportent des marges même en impression sans bordure, la sélection de l'option **Niveau d'ext. : grand** pour ce paramètre peut contribuer à résoudre le problème.

• Param. de corr. auto photos

Lorsque ce paramètre est configuré sur **Activé**, vous pouvez choisir d'imprimer les photos avec les informations Exif enregistrées dans les fichiers image, dans les cas suivants.

- L'option **Corr. auto. photos** est sélectionnée sous **Cor phot** en cas d'impression depuis une carte mémoire.
- Si **Corr. auto. photos** est sélectionné sous **Cor phot** lors de l'impression d'une photo dans l'album photos en ligne.

• Empêcher chargmt deux feuilles

Sélectionnez **Activé** pour empêcher le chargement de deux feuilles de papier ordinaire.

Important

- Sélectionnez **Activé** uniquement en cas de chargement de deux feuilles de papier ordinaire.

U076

Paramètres réseau

• Réseau sans fil actif/inactif

Permet d'activer ou de désactiver le réseau sans fil.

• Config. réseau sans fil

Sélectionne la méthode de configuration de la connexion réseau sans fil.

Remarque

- Vous pouvez également accéder à ce menu de paramètres en sélectionnant **Config. du réseau sans fil** dans l'écran **ACCUEIL**. Dans ce cas, activez le réseau sans fil.

Si ce menu est sélectionné, la machine lance la recherche d'un point d'accès compatible WPS. Lorsque la machine détecte un point d'accès, suivez les instructions à l'écran pour configurer un réseau sans fil. Si aucun point d'accès n'est détecté ou si vous avez opté pour une autre méthode de configuration, sélectionnez une méthode de configuration ci-dessous.

• Configuration standard

Sélectionnez cette option lorsque vous configurez le réseau sans fil manuellement à l'aide du panneau de contrôle de la machine.

• WPS

Sélectionnez cette option lorsque vous définissez les paramètres du réseau sans fil à l'aide de WPS (Wi-Fi Protected Setup). Sélectionnez **Bouton poussoir** ou **Code PIN** selon la méthode prise en charge par le point d'accès, puis suivez les instructions affichées à l'écran.

• Autre Configuration

Sélectionnez **Configuration avancée**, puis suivez les instructions à l'écran.

• Confirmer les paramètres réseau

La liste des paramètres réseau sans fil de cette machine s'affiche sur l'écran LCD. Vous pouvez imprimer la liste à partir de ce menu de configuration.

• Liste param. réseau sans fil

La liste des paramètres réseau sans fil de cette machine s'affiche sur l'écran LCD.

Les paramètres suivants sont affichés :

Eléments	Paramètre
Connexion	Active/Inactive
SSID	XXXXXXXXXXXXXXXXXX XXXXXXXXXXXXXXXXXX
Mode de communication	Infrastructure
Canal	XX
Sécurité réseau sans fil	Inactive/WEP (64 bits)/WEP (128 bits)/WPA-PSK (TKIP)/WPA-PSK (AES)/WPA2-PSK (TKIP)/WPA2-PSK (AES)
Adresse IPv4	XXX. XXX. XXX. XXX
Masque de sous-réseau IPv4	XXX. XXX. XXX. XXX
Passerelle par défaut IPv4	XXX. XXX. XXX. XXX
Adresse IPv6	XXXX: XXXX: XXXX: XXXX: XXXX: XXXX: XXXX: XXXX
Long. préfixe sous-réseau IPv6	XXX

Passerelle par défaut IPv6	XXXX: XXXX: XXXX: XXXX: XXXX: XXXX: XXXX: XXXX
Adresse MAC	XX:XX:XX:XX:XX:XX
Paramètres IPsec	Activer (ESP)/Activer (ESP et AH)/Activer (AH)/Désactiver
Clé pré-partagée	XXXXXXXXXXXXXXXXXXXX
Nom de l'imprimante	XXXXXXXXXXXXXXXXXXXX
Nom du service Bonjour	XXXXXXXXXXXXXXXXXXXX XXXXXXXXXXXXXXXXXXXX XXXXXXXXXXXXXXXXXXXX XXXXXXXXXXXXXXXXXXXX

(« XX » représente des caractères alphanumériques.)

- **Imprimer détails réseau**

Vous pouvez imprimer les paramètres réseau de la machine, tels que son adresse IP ou son SSID.

Les informations suivantes relatives à la configuration réseau de la machine sont imprimées :

➔ [Impression des informations de configuration réseau](#)

Important

- Cette impression fournit des informations précieuses sur l'ordinateur. Conservez-la soigneusement.

- **Autres paramètres**

- **Définir nom d'imprimante**

Permet de déterminer le nom d'imprimante. Vous pouvez saisir jusqu'à 15 caractères pour le nom.

Remarque

- Vous ne pouvez pas modifier ce paramètre si la carte mémoire est insérée dans l'emplacement de carte.
- Vous ne pouvez pas utiliser le même nom d'imprimante que celui déjà employé pour les autres périphériques connectés au réseau.
- Vous ne pouvez pas utiliser de trait d'union comme premier ou dernier caractère du nom d'imprimante.

- **Paramètres TCP/IP**

Définit le paramètre IPv4 ou IPv6.

- **Définir partage de carte mémoire**

Permet d'indiquer s'il faut partager l'emplacement de carte avec un ordinateur connecté au réseau.

Remarque

- Vous ne pouvez pas modifier ce paramètre si la carte mémoire est insérée dans l'emplacement de carte.

- **Paramètre WSD**

Permet d'activer ou de désactiver le paramètre WSD (un des protocoles réseau pris en charge par Windows 7 et Windows Vista).

Activer/désactiver WSD

Permet d'activer ou de désactiver WSD.

Remarque

- Lorsque ce paramètre est activé, l'icône d'imprimante s'affiche dans l'Explorateur de réseau de Windows 7 et Windows Vista.

Param. num. WSD du périph.

Le fait de sélectionner **Activer** vous permet de transférer les données numérisées vers l'ordinateur à l'aide du paramètre WSD.

Paramètre délai d'attente

Spécifie le délai d'attente.

- **Paramètres Bonjour**

Permet de configurer les paramètres du réseau local à l'aide de Bonjour pour Mac OS.

Activer/désactiver Bonjour

Le fait de sélectionner **Activer** vous permet d'utiliser Bonjour pour définir les paramètres réseau.

Nom du service

Permet de déterminer le nom du service Bonjour. Vous pouvez saisir jusqu'à 48 caractères pour le nom.

 **Remarque**

- Vous ne pouvez pas utiliser le même nom de service que celui déjà employé pour les autres périphériques connectés au réseau.
-

- **Paramètre protocole LPR**

Permet d'activer ou de désactiver le paramètre LPR.

- **Paramètre DRX réseau sans fil**

Le fait de sélectionner **Activer** vous permet d'activer la réception discontinue avec un réseau sans fil. Vous économisez ainsi de l'électricité.

 **Remarque**

- En fonction du point d'accès utilisé, il se peut que la réception discontinue ne soit pas activée même si vous avez sélectionné **Activer**.
 - La réception discontinue est activée uniquement lorsque la machine est en mode veille. (L'écran LCD est en mode économie d'énergie.)
-

- **Réinitialiser paramètres réseau**

Initialise les paramètres réseau de la machine.

 **Important**

- Notez que l'initialisation efface tous les paramètres de connexion avec les ordinateurs et les opérations d'impression et de numérotation peuvent devenir impossibles. Pour utiliser la machine sur le réseau, procédez à la configuration à l'aide du CD-ROM d'installation. Prenez garde lorsque vous initialisez les paramètres réseau de la machine.

 **Remarque**

- Initialisation des paramètres réseau à l'aide de IJ Network Tool :
 - ➔ [Initialisation des paramètres réseau de la machine](#)
-

[Haut de la page](#) ▲

U077

Paramètres utilisateur périph.

• Format d'affichage de la date

Modifie le format d'affichage de la date lors d'une impression.

Remarque

- Lorsque l'option **Activé** est sélectionnée pour **Imprimer la date** dans l'écran des paramètres d'impression pour une impression à partir d'une carte mémoire, la date est imprimée au format d'affichage de date sélectionné.
➔ [Éléments de paramètre](#)

• Attribut lecture/écriture

Détermine s'il est possible d'enregistrer des données sur les cartes mémoire à partir d'un ordinateur.

Important

- Retirez la carte mémoire avant de modifier ce paramètre.
➔ [Configuration du logement pour carte en tant que lecteur de carte mémoire de l'ordinateur](#)
- Lorsque ce paramètre est défini sur **Ecriture depuis PC USB** ou **Ecriture depuis PC LAN**, vous ne pouvez pas imprimer de photos à partir d'une carte mémoire à l'aide du panneau de contrôle de la machine. Lorsque vous avez fini d'utiliser le lecteur de carte mémoire dédié, pensez à rétablir le paramètre **Lecture seule depuis PC**. Lorsque vous mettez la machine hors tension, l'option **Ecriture depuis PC USB** ou **Ecriture depuis PC LAN** est désactivée. Le paramètre **Lecture seule depuis PC** est rétabli lorsque vous remettez la machine sous tension.
- Si **Ecriture depuis PC USB** ou **Ecriture depuis PC LAN** est sélectionné, le paramètre d'extinction automatique est désactivé.
Pour en savoir plus sur le paramètre d'extinction automatique :
➔ [À propos des paramètres ECO](#)

• Répétition touche

Permet d'activer/de désactiver la saisie continue en appuyant sur le bouton ▲, ▼, ◀, ▶, + ou - et en le maintenant enfoncé lors de la définition du nombre de copies ou du coefficient de zoom, ainsi que lorsque vous modifiez la photo affichée sur l'écran LCD, etc.

Haut de la page ▲

U081

Sélection de langue

Permet de changer la langue des messages et menus affichés sur l'écran LCD.

[Haut de la page ▲](#)

U082

Réinitialiser paramètre

Vous pouvez restaurer les paramètres par défaut.

• Paramètres LAN uniquement

Rétablit les valeurs par défaut des paramètres du réseau.

Remarque

- Vous pouvez restaurer les valeurs par défaut des paramètres réseau à l'aide de l'option **Réinitialiser paramètres réseau** sous **Paramètres réseau**.
➔ **Réinitialiser paramètres réseau**
-

• Paramètres uniquement

Rétablit les valeurs par défaut des paramètres tels que la taille du papier, le type de support ou autre. Les valeurs par défaut des paramètres réseau ne sont pas rétablies.

• Réinitialiser tout

Rétablit les valeurs par défaut de tous les paramètres de la machine.

Remarque

- Vous ne pouvez pas restaurer les valeurs par défaut des paramètres suivants :
 - la langue d'affichage de l'écran LCD ;
 - la position actuelle de la tête d'impression ;
 - le paramètre **Attribut lecture/écriture**.
-

Haut de la page ▲

U012

À propos des paramètres ECO

Ce paramètre vous permet d'utiliser l'impression recto/verso automatique comme paramètre par défaut pour économiser du papier et de mettre automatiquement la machine sous/hors tension pour économiser de l'électricité.

- ➔ Utilisation de l'impression recto/verso
- ➔ Utilisation de la fonction économie d'énergie

Utilisation de l'impression recto/verso

Pour utiliser l'impression recto/verso, procédez comme suit.

1. Assurez-vous que la machine est sous tension.

- ➔ Vérification que la machine est sous tension



2. Sélectionnez Paramètres ECO sur l'écran ACCUEIL.

- ➔ LCD et panneau de contrôle



3. Sélectionnez Par imp rec. ver., puis appuyez sur le bouton OK.

4. Utilisez le bouton ▲▼ pour sélectionner le paramètre, le bouton ◀▶ pour le modifier puis le bouton OK pour confirmer la sélection.

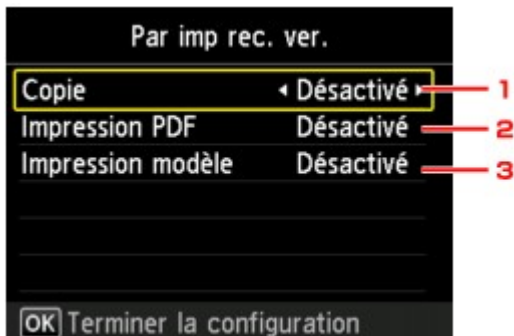

1. Copie

Permet de définir l'option de copie recto verso par défaut.

2. Impression PDF

Permet de définir par défaut l'impression recto verso des fichiers PDF enregistrés sur une carte mémoire.

3. Impression modèle

Permet de définir par défaut l'impression recto verso sur la machine.

Remarque

- Lorsque l'option d'impression recto/verso est sélectionnée, l'icône  s'affiche sur chaque menu de l'écran **ACCUEIL** ou au niveau des paramètres d'impression recto/verso sur chaque écran des paramètres d'impression.

Utilisation de la fonction économie d'énergie

Pour utiliser la fonction d'économie d'énergie, procédez comme suit.

1. Assurez-vous que la machine est sous tension.

➡ Vérification que la machine est sous tension

2. Sélectionnez Paramètres ECO sur l'écran ACCUEIL.

➡ LCD et panneau de contrôle

3. Sélectionnez Paramètre économie d'énergie, puis appuyez sur le bouton OK.

4. Utilisez le bouton ▲▼ pour sélectionner le paramètre, le bouton ◀▶ pour le modifier puis le bouton OK pour confirmer la sélection.

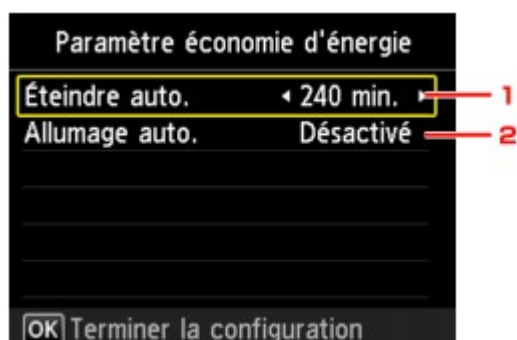

1. Éteindre auto.

Permet de spécifier la durée au terme de laquelle la machine se met automatiquement hors tension lorsqu'aucune opération n'est exécutée ou qu'aucune donnée à imprimer n'est envoyée à la machine.

Remarque

- Le paramètre d'extinction automatique n'est pas valide dans les conditions suivantes :
 - Si vous utilisez la machine via un réseau.
 - Lorsque l'option **Ecriture depuis PC USB** ou **Ecriture depuis PC LAN** est sélectionnée **Attribut lecture/écriture** sous **Paramètres utilisateur périph.**

2. Allumage auto.

Si vous sélectionnez **Activé**, la machine est automatiquement mise sous tension lorsqu'une commande de numérisation d'un ordinateur ou des données à imprimer sont envoyées à la machine.

Haut de la page ▲

U090

À propos du paramètre silencieux

Activez cette fonction sur la machine pour réduire le bruit de fonctionnement (si vous imprimez la nuit, par exemple).

Pour procéder à la configuration, suivez la procédure ci-dessous.

1. Assurez-vous que la machine est sous tension.

➔ Vérification que la machine est sous tension

2. Sélectionnez Paramètres silencieux sur l'écran ACCUEIL.

➔ LCD et panneau de contrôle

3. Utilisez le bouton ▲▼ pour sélectionner **Utiliser mode silencieux**, puis appuyez sur le bouton **OK**.

L'écran de confirmation s'affiche. Ensuite, l'icône  s'affiche comme l'icône du menu **Paramètres silencieux**.

Activez ce paramètre pour réduire le bruit de l'imprimante lorsque celle-ci fonctionne.

Important

- Lorsque ce paramètre est défini sur **Ne pas utiliser mode silencieux**, les opérations peuvent être ralenties.
- Selon la configuration de la machine, il est possible que ce paramètre soit peu efficace. Par ailleurs, certains bruits, par exemple lorsque la machine se prépare à imprimer, ne sont pas réduits.

Remarque

- Vous pouvez définir le mode silencieux à partir du panneau de contrôle de la machine, du pilote de l'imprimante ou de ScanGear (pilote du scanner). Quelle que soit la solution choisie pour définir le mode silencieux, celui-ci s'applique lorsque vous effectuez des opérations à partir du panneau de contrôle de la machine ou lors des procédures d'impression et de numérisation depuis l'ordinateur.

Haut de la page ▲

Définition de l'emplacement de carte comme lecteur de carte mémoire de l'ordinateur

- [Configuration du logement pour carte en tant que lecteur de carte mémoire de l'ordinateur](#)

[Haut de la page](#) ▲

U020

Configuration de l'emplacement de carte en tant que lecteur de carte mémoire de l'ordinateur

L'emplacement de carte de la machine peut aussi servir de lecteur de carte mémoire pour l'ordinateur.



Remarque

- Si vous utilisez la machine sur un réseau, l'emplacement de carte de la machine peut être utilisé en tant que lecteur réseau.
 - ➔ Utilisation de l'emplacement de carte sur un réseau
- Vous ne pouvez pas écrire de données sur une carte mémoire insérée dans l'emplacement de carte sur un réseau.



Important

- Si l'option **Attribut lecture/écriture** dans **Paramètres utilisateur périph.** sous **Paramètres périphérique** est définie sur **Ecriture depuis PC USB** ou **Ecriture depuis PC LAN** à l'aide du panneau de contrôle de la machine, vous ne pouvez pas imprimer des sur une carte mémoire à l'aide du panneau de contrôle de la machine. Après avoir utilisé l'emplacement de carte comme lecteur de carte mémoire, de l'ordinateur retirez la carte mémoire et redéfinissez l'option **Attribut lecture/écriture** sur **Lecture seule depuis PC**. Lorsque vous mettez la machine hors tension, l'option **Ecriture depuis PC USB** ou **Ecriture depuis PC LAN** est désactivée. Le paramètre **Lecture seule depuis PC** est rétabli lorsque vous remettez la machine sous tension.

1. Assurez-vous que la machine est sous tension.

➔ Vérification que la machine est sous tension

2. Vérifiez que la carte mémoire n'est pas insérée.

Si elle l'est, retirez-la de l'emplacement de carte.

➔ Insertion de la carte mémoire

3. Sélectionnez **Config.** sur l'écran **ACCUEIL**.

➔ LCD et panneau de contrôle

4. Sélectionnez **Paramètres périphérique**, puis appuyez sur le bouton **OK**.

5. Utilisez le bouton ▲▼ pour sélectionner l'option **Paramètres utilisateur périph.**, puis appuyez sur le bouton **OK**.

6. Utilisez le bouton ▲▼ pour sélectionner **Attribut lecture/écriture**, puis appuyez sur le bouton **OK**.

7. Consultez le message qui s'affiche, puis appuyez sur le bouton **OK**.

8. Utilisez le bouton ▲▼ pour sélectionner un attribut de lecture/écriture, puis appuyez sur le bouton **OK**.

Ecriture depuis PC USB

L'emplacement de carte est utilisé en tant que lecteur de carte mémoire d'un ordinateur connecté à la machine via USB. Des données peuvent être écrites sur la carte mémoire à partir de l'ordinateur.

Ecriture depuis PC LAN

L'emplacement de carte est utilisé en tant que lecteur de carte mémoire d'un ordinateur connecté à la machine via un réseau. Des données peuvent être écrites sur la carte mémoire à partir de l'ordinateur.

Lecture seule depuis PC

L'emplacement de carte est utilisé uniquement pour la lecture. Sélectionnez ce mode pour imprimer des photos depuis une carte mémoire.

Important

- Si **Ecriture depuis PC USB** ou **Ecriture depuis PC LAN** est sélectionné, le paramètre d'extinction automatique est désactivé.

Pour en savoir plus sur le paramètre d'extinction automatique :

➡ [À propos des paramètres ECO](#)

Important

- Si vous utilisez l'emplacement de carte en tant que lecteur de la carte mémoire de l'ordinateur, vous devez effectuer une opération de retrait en toute sécurité sur votre ordinateur avant de retirer physiquement la carte de la machine.

Faites glisser l'icône  (Monter un lecteur) dans la **Corbeille**.

[Haut de la page](#) ▲

À propos des communications réseau

- [Modification et confirmation des paramètres réseau](#)
- [Annexes des communications réseau](#)

[Haut de la page ▲](#)

Modification et confirmation des paramètres réseau

- IJ Network Tool
- Écran Canon IJ Network Tool
- Menus Canon IJ Network Tool
- Modification des paramètres de la feuille Réseau sans fil
- Modification des paramètres détaillés WEP
- Modification des paramètres détaillés WPA ou WPA2
- Modification des paramètres de la feuille Mot de passe d'administrateur
- Surveillance de l'état du réseau sans fil
- Initialisation des paramètres réseau de la machine
- Affichage des paramètres modifiés
- Impression des informations de configuration réseau

Haut de la page ▲

N010

IJ Network Tool

IJ Network Tool est un utilitaire qui permet d'afficher et de modifier les paramètres réseau de la machine. Il est installé en même temps que la machine.

Important

- Pour utiliser la machine sur un réseau, vérifiez que vous disposez de l'équipement nécessaire en fonction du type de connexion, tel qu'un point d'accès.
- Ne démarrez pas IJ Network Tool pendant une impression.
- Ne lancez pas d'impression lorsque IJ Network Tool est exécuté.
- Si la fonction de pare-feu de votre logiciel de sécurité est activée, un message peut apparaître avertissant que le logiciel Canon essaie d'accéder au réseau. Si c'est le cas, paramétrez le logiciel de sécurité pour qu'il autorise toujours l'accès.

Démarrage de IJ Network Tool

1. Sélectionnez Applications dans le menu Aller du Finder, double-cliquez sur Canon Utilities > IJ Network Tool, puis double-cliquez sur l'icône Canon IJ Network Tool.

Remarque

- Vous pouvez également démarrer IJ Network Tool en cliquant sur  Paramètres de réseau dans Paramètres du périphérique & entretien, dans Quick Menu.

Haut de la page ▲

N011

Écran Canon IJ Network Tool

Cette section décrit les options de l'écran **Canon IJ Network Tool**.

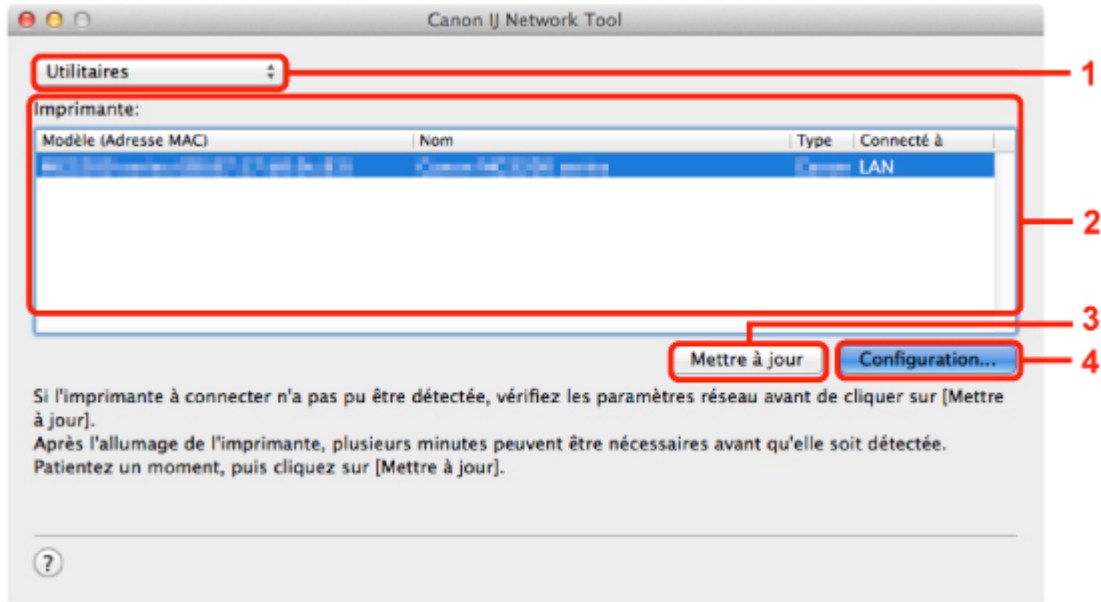

1. Utilitaires

Modifie les paramètres de la machine.

Sélectionnez cette option pour modifier les paramètres de nom de réseau (SSID).

Installation

Installe la machine.

Pour installer la machine, commencez par connecter la machine à l'ordinateur à l'aide d'un câble USB.

2. Imprimante:

Le nom de l'imprimante, le type et la destination de la connexion s'affichent.

Vous pouvez configurer ou modifier les paramètres de l'imprimante sélectionnée.

3. Mettre à jour

Exécute de nouveau la détection d'imprimante. Cliquez sur ce bouton si l'imprimante cible ne s'affiche pas.

Important

- Pour modifier les paramètres réseau de l'imprimante à l'aide de IJ Network Tool, celle-ci doit être connectée via un réseau.
- Si l'imprimante d'un réseau n'est pas détectée, vérifiez que l'imprimante est sous tension, puis cliquez sur **Mettre à jour**. La détection des imprimantes peut prendre quelques minutes. Si l'imprimante n'est pas encore détectée, raccordez la machine à l'ordinateur à l'aide d'un câble USB, puis cliquez sur **Mettre à jour**.
- Si l'imprimante est utilisée depuis un autre ordinateur, un écran s'affiche vous informant de son état.

Remarque

- Cet élément a la même fonction que l'option **Actualiser** du menu **Présentation**.

4. Configuration

Cette option est activée lorsque vous sélectionnez **Utilitaires**. Cliquez dessus pour afficher l'écran **Configuration** permettant de configurer les paramètres de l'imprimante sélectionnée.

Remarque

- Cet élément a la même fonction que l'option **Configuration** du menu **Paramètres** .
-

[Haut de la page ▲](#)

N012

Menus Canon IJ Network Tool

Cette section décrit les menus de la boîte de dialogue **Canon IJ Network Tool**.



1. Menu **Canon IJ Network Tool**

À propos de Canon IJ Network Tool

Affiche la version de cette application.

Quitter Canon IJ Network Tool

Permet de fermer IJ Network Tool.

2. Menu **Présentation**

État

Permet d'afficher l'écran **État** pour confirmer l'état de la connexion de l'imprimante et de la communication sans fil.

Actualiser

Met à jour et affiche les dernières informations des **Imprimante**.

Important

- Pour modifier les paramètres réseau de l'imprimante à l'aide de IJ Network Tool, celle-ci doit être connectée via un réseau.
- Si l'imprimante d'un réseau n'est pas détectée, vérifiez que l'imprimante est sous tension, puis sélectionnez **Actualiser**. La détection des imprimantes peut prendre quelques minutes. Si l'imprimante n'est pas encore détectée, raccordez la machine à l'ordinateur à l'aide d'un câble USB, puis sélectionnez **Actualiser**.
- Si l'imprimante est utilisée depuis un autre ordinateur, un écran s'affiche vous informant de son état.

Remarque

- Cet élément a la même fonction que l'option **Mettre à jour** de l'écran **Canon IJ Network Tool**.

Informations réseau

Affiche l'écran **Informations réseau** pour confirmer les paramètres réseau de l'imprimante.

3. Menu **Paramètres** :

Configuration

Affiche l'écran **Configuration** permettant de configurer les paramètres de l'imprimante sélectionnée.

Remarque

- Cet élément a la même fonction que l'option **Configuration** de l'écran **Canon IJ Network Tool**.

Maintenance

Affiche l'écran **Maintenance** afin de rétablir les valeurs d'usine par défaut des paramètres réseau de l'imprimante.

4. Menu **Aide**

Aide Canon IJ Network Tool

Affiche l'aide en ligne de l'application.

N015

Modification des paramètres de la feuille Réseau sans fil

Pour modifier les paramètres réseau sans fil de l'imprimante, connectez temporairement l'imprimante à l'ordinateur à l'aide d'un câble USB. Si vous modifiez les paramètres réseau sans fil de l'ordinateur sur une connexion sans fil sans connexion USB, votre ordinateur risque de ne pas pouvoir communiquer avec la machine après la modification des paramètres.

Remarque

- Sélectionnez **Réseau sans fil actif** dans **Réseau sans fil actif/inactif** du panneau de contrôle pour modifier les paramètres de la feuille **Réseau sans fil**.

1. Démarrez IJ Network Tool.

➔ Démarrage de IJ Network Tool

2. Sélectionnez l'imprimante dans **Imprimante:**

Lorsque l'imprimante est connectée temporairement à l'ordinateur à l'aide d'un câble USB, sélectionnez l'imprimante avec la mention **USB** figurant dans la colonne **Connecté à**.

3. Cliquez sur le bouton **Configuration**.

4. Cliquez sur le bouton **Réseau sans fil**.

5. Modifiez ou confirmez les paramètres.

Cliquez sur **OK** une fois la configuration modifiée. Une boîte de dialogue s'affiche vous demandant confirmation avant l'envoi des paramètres à l'imprimante. Si vous cliquez sur **OK**, les paramètres sont envoyés à l'imprimante et l'écran **Paramètres transmis** s'affiche.

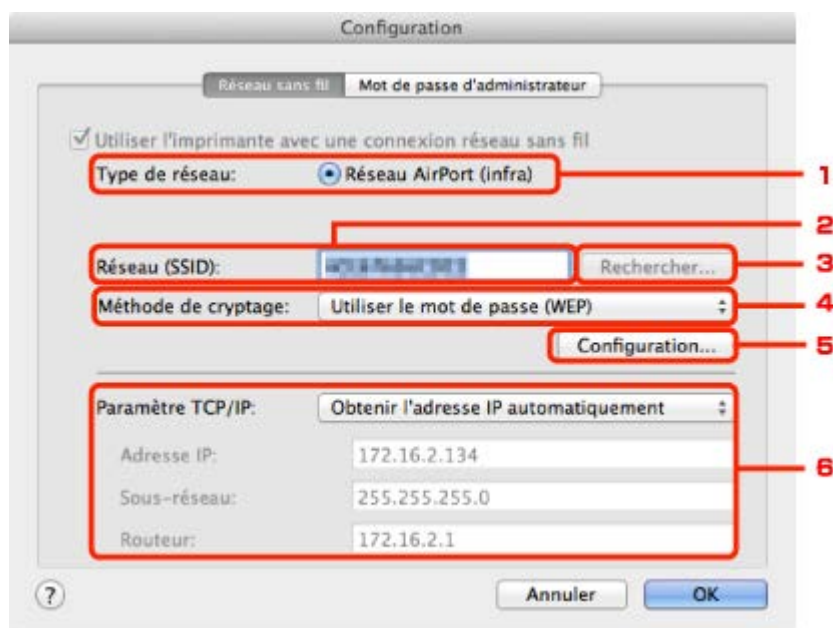

1. Type de réseau:

Réseau AirPort (infra)

Connecte l'imprimante au réseau sans fil avec un point d'accès.

2. Réseau (SSID):

Le nom de réseau (SSID) du réseau sans fil s'affiche.

Remarque

- Entrez le même SSID que celui utilisé par le point d'accès. Le SSID est sensible à la casse.

3. Rechercher...

L'écran **Points d'accès** permet de sélectionner un point d'accès auquel se connecter.

➔ **Points d'accès** Écran

Remarque

- Si IJ Network Tool est exécuté sur un réseau, le bouton est grisé et ne peut pas être sélectionné. Pour modifier les paramètres, connectez temporairement l'imprimante à l'ordinateur à l'aide d'un câble USB.

4. Méthode de cryptage:

Sélectionnez la méthode de cryptage utilisée sur le réseau sans fil.

Important

- Si aucun des types de cryptage du point d'accès, de l'imprimante ou de l'ordinateur ne correspondent, l'imprimante ne peut pas communiquer avec l'ordinateur. Si l'imprimante ne peut pas communiquer avec l'ordinateur après modification du type de cryptage de l'imprimante, assurez-vous que les types de cryptage de l'ordinateur et du point d'accès correspondent à celui défini pour l'imprimante.
➔ **Comment définir une clé WEP/WPA/WPA2**
- Si vous vous connectez à un réseau non protégé par des mesures de sécurité, des données risquent d'être divulguées à une tierce partie, telles que vos informations personnelles.

Ne pas utiliser

Sélectionnez cette option pour désactiver le chiffrement.

Utiliser le mot de passe (WEP)

La transmission est chiffrée à l'aide d'une clé WEP que vous avez spécifiée.

Si aucun mot de passe réseau (WEP) n'a été défini à ce stade, l'écran **Détails WEP** s'affiche automatiquement. Pour modifier les paramètres WEP définis auparavant, cliquez sur **Configuration** pour afficher l'écran.

➔ **Modification des paramètres détaillés WEP**

Utiliser WPA/Utiliser WPA2

La transmission est chiffrée à l'aide d'une clé réseau que vous avez spécifiée.

La sécurité a été renforcée au-delà de celle proposée par WEP.

Si aucune clé réseau n'a encore été définie, l'écran **Confirmation du type d'authentification** s'affiche automatiquement. Pour modifier les paramètres de clé réseau précédemment définis, cliquez sur **Configuration** pour afficher l'écran **Détails WPA** ou **Détails WPA2**.

➔ **Modification des paramètres détaillés WPA ou WPA2**

5. Configuration

L'écran des paramètres détaillés s'affiche. Le mot de passe réseau (WEP) ou la clé WPA/WPA2 sélectionné dans **Méthode de cryptage**: peut être confirmé et modifié.

Pour plus d'informations sur les paramètres WEP :

➔ **Modification des paramètres détaillés WEP**

Pour plus d'informations sur les paramètres WPA ou WPA2 :

➔ **Modification des paramètres détaillés WPA ou WPA2**

6. Paramètre TCP/IP:

Permet de définir l'adresse IP de l'imprimante à utiliser sur le réseau. Définissez une valeur appropriée pour votre environnement réseau.

Obtenir l'adresse IP automatiquement

Sélectionnez cette option pour utiliser une adresse IP automatiquement attribuée par un serveur DHCP. La fonctionnalité du serveur DHCP doit être activée sur votre routeur de réseau sans fil ou sur le point d'accès.

Utiliser l'adresse IP suivante

Si aucune fonctionnalité de serveur DHCP n'est disponible dans l'environnement d'utilisation de l'imprimante ou si vous souhaitez utiliser une adresse IP en particulier, sélectionnez cette option

afin de définir une adresse IP fixe.

• Points d'accès Écran

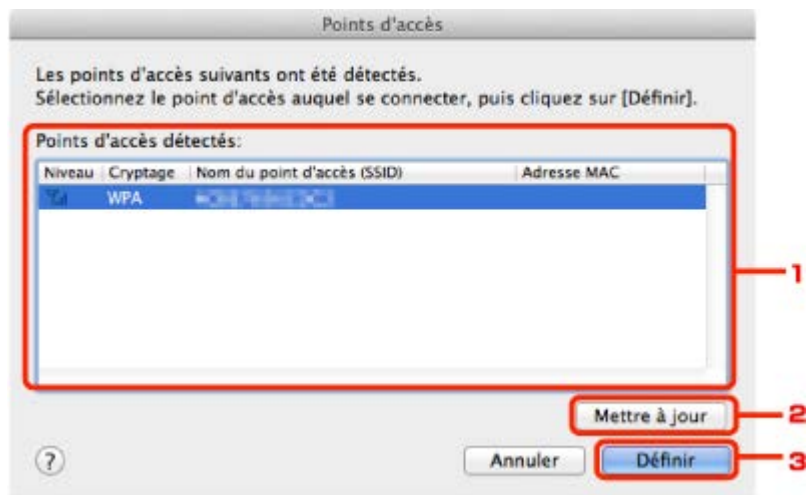

1. Points d'accès détectés:

La puissance du signal en provenance du point d'accès, le type de cryptage, le nom du point d'accès et le canal radio peuvent être confirmés.

Important

- Si vous vous connectez à un réseau non protégé par des mesures de sécurité, des données risquent d'être divulguées à une tierce partie, telles que vos informations personnelles.

Remarque

- La puissance du signal s'affiche comme suit.



: bonne



: correcte



: médiocre

- Le type de cryptage s'affiche comme suit.

Vide : aucun cryptage

WEP : WEP est défini

WPA : WPA est défini

WPA2 : WPA2 est défini

2. Actualiser

Cliquez sur cette option pour mettre à jour la liste des points d'accès lorsque votre point d'accès cible n'est pas détecté.

Si point d'accès cible est défini pour un réseau fermé (mode furtif), cliquez sur **Annuler** pour revenir à l'écran précédent, puis saisissez le nom de réseau (SSID) dans Réseau (SSID).

Remarque

- Assurez-vous que le point d'accès est sous tension.

3. Définir

Cliquez sur cette option pour définir le nom de réseau (SSID) dans **Réseau (SSID)**: sur la feuille **Réseau sans fil**.

Remarque

- L'écran **Détails WEP**, **Détails WPA** ou **Détails WPA2** s'affiche une fois que le point d'accès sélectionné a été crypté. Dans ce cas, configurez les détails pour utiliser les mêmes paramètres de cryptage que ceux définis pour le point d'accès.
- Les points d'accès ne pouvant pas être utilisés par cette machine (y compris ceux

configurés pour utiliser différentes méthodes de cryptage) s'affichent en grisé et ne peuvent pas être configurés.

[Haut de la page ▲](#)

N014

Modification des paramètres détaillés WEP

Pour modifier les paramètres réseau sans fil de l'imprimante, connectez temporairement l'imprimante à l'ordinateur à l'aide d'un câble USB. Si vous modifiez les paramètres réseau sans fil de l'ordinateur sur une connexion sans fil sans connexion USB, votre ordinateur risque de ne pas pouvoir communiquer avec la machine après la modification des paramètres.

1. Démarrez IJ Network Tool.

➔ Démarrage de IJ Network Tool

2. Sélectionnez l'imprimante dans **Imprimante:**.

Lorsque l'imprimante est connectée temporairement à l'ordinateur à l'aide d'un câble USB, sélectionnez l'imprimante avec la mention **USB** figurant dans la colonne **Connecté à**.

3. Cliquez sur le bouton **Configuration**.

4. Cliquez sur le bouton **Réseau sans fil**.

5. Sélectionnez **Utiliser le mot de passe (WEP)** dans **Méthode de cryptage:** et cliquez sur **Configuration**.

L'écran **Détails WEP** s'affiche.

6. Modifiez ou confirmez les paramètres.

En cas de modification de mot de passe (clé WEP), la même modification doit être apportée au mot de passe (clé WEP) du point d'accès.

Détails WEP

Mot de passe (clé WEP): 1

Longueur de clé: 128 bits 2

Format de clé: ASCII 3

ID de clé: 1 4

Authentification: Auto 5

? Annuler OK

1. **Mot de passe (clé WEP):**

Entrez la même clé que celle définie pour le point d'accès.

Le nombre et le type de caractères qui peuvent être saisis dépendent de la longueur et du format de la clé.

		Longueur de clé:	
		64 bits	128 bits
Format de clé:	ASCII	5 caractères	13 caractères
	Hexadécimal (Hexa)	10 chiffres	26 chiffres

2. **Longueur de clé:**

Sélectionnez **64 bits** ou **128 bits**.

3. **Format de clé:**

Sélectionnez **ASCII** ou **Hexa**.

4. ID de clé:

Sélectionnez l'ID de clé (index) défini pour le point d'accès.

Remarque

- Lorsque l'imprimante est connectée à AirPort Base Station sur un réseau :
Lorsque l'imprimante est connectée à AirPort Base Station via un réseau local, vérifiez les paramètres dans **Sécurité sans fil** dans **AirPort Utility**.
 - Sélectionnez **64 bits** si **WEP 40 bits** est sélectionné comme longueur de clé dans AirPort Base Station.
 - Sélectionnez **1** comme **ID de clé**. Sinon, votre ordinateur ne pourra pas communiquer avec l'imprimante via le point d'accès.
-

5. Authentification:

Sélectionnez la méthode d'authentification permettant d'authentifier l'accès de l'imprimante au point d'accès.

Normalement, sélectionnez **Auto**. Si vous souhaitez spécifier la méthode manuellement, sélectionnez **Système ouvert** ou **Clé partagée** selon le paramètre du point d'accès.

7. Cliquez sur **OK**.

Important

- Si l'imprimante ne peut pas communiquer avec l'ordinateur après modification du type de cryptage de l'imprimante, assurez-vous que les types de cryptage de l'ordinateur et du point d'accès correspondent à celui défini pour l'imprimante.

➡ [Comment définir une clé WEP/WPA/WPA2](#)

[Haut de la page ▲](#)

N107

Modification des paramètres détaillés WPA ou WPA2

Pour modifier les paramètres réseau sans fil de l'imprimante, connectez temporairement l'imprimante à l'ordinateur à l'aide d'un câble USB. Si vous modifiez les paramètres réseau sans fil de l'ordinateur sur une connexion sans fil sans connexion USB, votre ordinateur risque de ne pas pouvoir communiquer avec la machine après la modification des paramètres.

Les écrans illustrés dans la présente section font référence aux paramètres détaillés WPA.

1. Démarrez IJ Network Tool.

➔ Démarrage de IJ Network Tool

2. Sélectionnez l'imprimante dans **Imprimante:**.

Lorsque l'imprimante est connectée temporairement à l'ordinateur à l'aide d'un câble USB, sélectionnez l'imprimante avec la mention **USB** figurant dans la colonne **Connecté à**.

3. Cliquez sur le bouton **Configuration**.

4. Cliquez sur le bouton **Réseau sans fil**.

5. Sélectionnez **Utiliser WPA** ou **Utiliser WPA2** dans **Méthode de cryptage:** et cliquez sur **Configuration**.

6. Entrez la phrase de passe, confirmez le type de cryptage dynamique et cliquez sur **OK**.

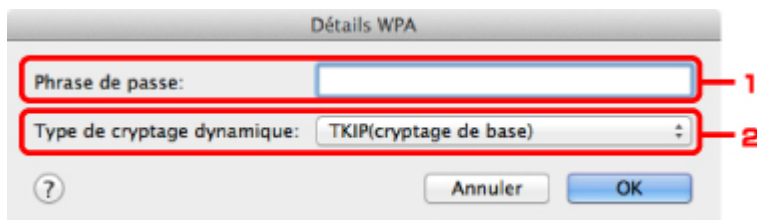

1. **Phrase de passe:**

Entrez la phrase de passe définie pour le point d'accès. Il convient que la phrase de passe soit une chaîne comportant 8 à 63 caractères alphanumériques ou une valeur hexadécimale à 64 chiffres.

Si vous ne connaissez pas la phrase de passe du point d'accès, reportez-vous au manuel fourni avec le point d'accès ou contactez le fabricant.

2. **Type de cryptage dynamique:**

Sélectionnez la méthode de cryptage dynamique entre **TKIP (cryptage de base)** et **AES (cryptage sécurisé)**.

Important

- Si l'imprimante ne peut pas communiquer avec l'ordinateur après modification du type de cryptage de l'imprimante, assurez-vous que les types de cryptage de l'ordinateur et du point d'accès correspondent à celui défini pour l'imprimante.

➔ Comment définir une clé WEP/WPA/WPA2

Remarque

- Cette machine prend en charge WPA-PSK (WPA Personnel) et WPA2-PSK (WPA2 Personnel).

N017

Modification des paramètres dans la feuille Mot de passe d'administrateur

1. Démarrez IJ Network Tool.
➔ Démarrage de IJ Network Tool
2. Sélectionnez l'imprimante dans **Imprimante:**.
3. Cliquez sur le bouton **Configuration**.
4. Cliquez sur le bouton **Mot de passe d'administrateur**.

La feuille **Mot de passe d'administrateur** s'affiche.

5. Modifiez ou confirmez les paramètres.

1. **Utiliser le mot de passe d'administrateur**

Définissez un mot de passe pour l'administrateur avec des privilèges lui permettant de configurer et de modifier les options détaillées. Pour utiliser cette fonction, cochez cette case et entrez un mot de passe.

Important

- Le mot de passe doit être composé de caractères alphanumériques et ne pas excéder 32 caractères. Le mot de passe est sensible à la casse. N'oubliez pas le mot de passe défini.

2. **Mot de passe:**
Entrez le mot de passe à définir.
3. **Saisir de nouveau le mot de passe:**
Entrez de nouveau le mot de passe pour confirmation.

6. Cliquez sur **OK**.

Une boîte de dialogue s'affiche vous demandant confirmation avant l'envoi des paramètres à l'imprimante. Si vous cliquez sur **OK**, les paramètres sont envoyés à l'imprimante et l'écran **Paramètres transmis** s'affiche.

[Haut de la page ▲](#)

N018

Surveillance de l'état du réseau sans fil

1. Démarrez IJ Network Tool.

➔ Démarrage de IJ Network Tool

2. Sélectionnez l'imprimante dans **Imprimante:**.

3. Sélectionnez **État** dans le menu **Présentation**.

L'écran **État** s'affiche et vous pouvez vérifier l'état et les performances de connexion de l'imprimante.

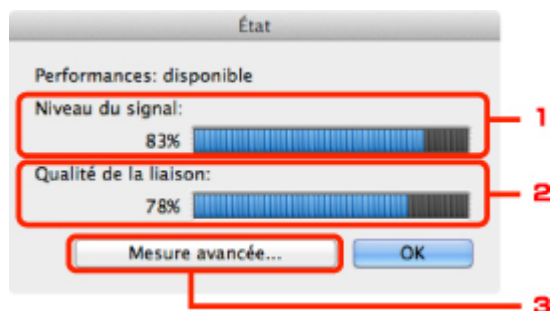

1. Niveau du signal:

Indique la puissance du signal reçu par l'imprimante, comprise entre 0 % et 100 %.

2. Qualité de la liaison:

Indique la qualité du signal, sans tenir compte des interférences pendant la communication, comprise entre 0 % et 100 %.

Important

- Si la valeur indiquée est faible, rapprochez l'imprimante du périphérique réseau sans fil.

3. Mesure avancée...

Permet d'examiner les performances de la connexion entre l'imprimante et le point d'accès. Suivez les instructions à l'écran pour lancer la mesure et affichez l'état. La mesure prend quelques minutes.

Lorsque le symbole  est affiché dans **Performances de la connexion entre l'imprimante et le point d'accès**, l'imprimante peut communiquer avec le point d'accès. Sinon, reportez-vous aux commentaires affichés et à l'aide pour améliorer l'état de la communication et cliquez sur l'option **Remesurer**.

- Vérifiez que l'imprimante et le point d'accès soient situés dans les limites de la plage de connectivité sans fil ainsi que l'absence de tout obstacle entre les deux éléments.
- Vérifiez que l'imprimante et le point d'accès ne soient pas trop distants l'un de l'autre. Dans le cas contraire, rapprochez-les.
- Veillez à ce qu'aucun obstacle ou cloison ne se trouve entre l'imprimante et le point d'accès. En général, le niveau des performances de la connexion diminue lorsque la communication est établie d'une pièce à une autre ou entre différents étages. Changez les périphériques de place pour éviter tout problème de ce type.
- Veillez à ce qu'aucune source d'interférence radio ne se trouve à proximité de l'imprimante ou du point d'accès.
La connexion sans fil peut utiliser la même bande de fréquence que les fours à micro-ondes et d'autres sources d'interférence radio. Veillez à maintenir l'imprimante et le point d'accès éloignés de toute source de ce type.
- Vérifiez si le canal radio du point d'accès se trouve à proximité de celui d'autres points d'accès.
Si le canal radio du point d'accès se trouve à proximité de celui d'autres points d'accès, les

performances de la connexion risquent d'être instables. Assurez-vous d'utiliser un canal radio n'interférant pas avec d'autres points d'accès.

- Assurez-vous que l'imprimante et le point d'accès se font face.
L'orientation des périphériques sans fil peut influencer sur les performances de la connexion. Pour de meilleures performances, modifiez la direction du point d'accès et de l'imprimante.
- Assurez-vous que d'autres ordinateurs n'accèdent pas à l'imprimante.

Si  s'affiche dans les résultats des mesures, assurez-vous que d'autres ordinateurs n'accèdent pas à l'imprimante.

Si, après vérification,  s'affiche toujours, terminez les mesures et relancez IJ Network Tool afin de recommencer les mesures.

Remarque

- Si un message s'affiche sur les **Performances globales du réseau** :, déplacez la machine et le point d'accès selon les instructions afin d'améliorer les performances.
-

[Haut de la page ▲](#)

N019

Initialisation des paramètres réseau de la machine

Important

- Notez que l'initialisation efface tous les paramètres réseau de la machine et les opérations d'impression et de numération à partir d'un ordinateur sur le réseau peuvent devenir impossibles. Pour utiliser la machine sur le réseau, procédez à la configuration à l'aide du CD-ROM d'installation.

1. Démarrez IJ Network Tool.

➔ Démarrage de IJ Network Tool

2. Sélectionnez l'imprimante dans **Imprimante:**.

3. Sélectionnez **Maintenance** dans le menu **Paramètres** :

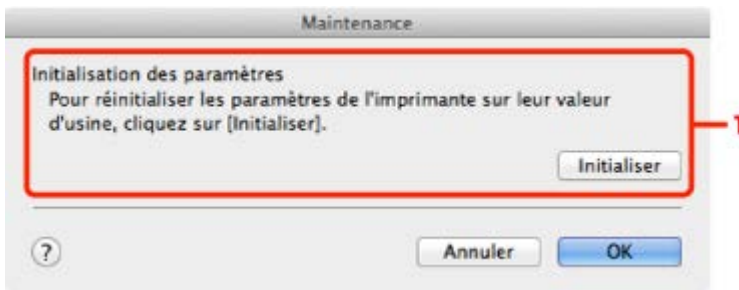

1. Initialisation des paramètres

Initialiser

Rétablit la valeur usine par défaut de tous les paramètres réseau de l'imprimante.

4. Cliquez sur **Initialiser**.

L'écran **Initialisation des paramètres** s'affiche.

Cliquez sur **OK** pour initialiser les paramètres réseau de l'imprimante. N'éteignez pas l'imprimante pendant ce temps.

Cliquez sur **OK** lorsque l'initialisation est terminée.

Si vous procédez à une initialisation alors que vous êtes connecté à un réseau sans fil, la connexion est interrompue. Procédez alors à la configuration à l'aide du CD-ROM d'installation.

Remarque

- Vous pouvez modifier les paramètres réseau de l'imprimante à l'aide de IJ Network Tool via une connexion USB après initialisation des paramètres du réseau. Pour modifier les paramètres réseau à l'aide de IJ Network Tool, activez au préalable les paramètres réseau dans **Paramètres périphérique**.

N020

Affichage des paramètres modifiés

L'écran **Confirmation** s'affiche lorsque vous modifiez les paramètres de l'imprimante sur l'écran **Configuration**. Lorsque vous cliquez sur **OK** sur l'écran **Confirmation**, l'écran suivant s'affiche pour confirmer les paramètres modifiés.

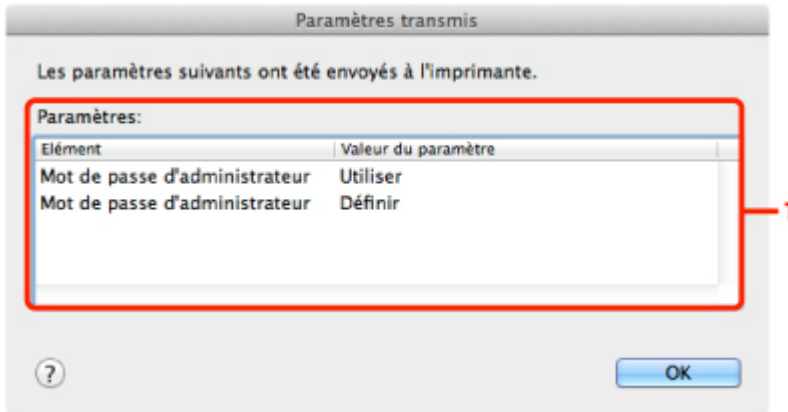

1. Paramètres :

Une liste des modifications apportées sur l'écran **Configuration** s'affiche.

[Haut de la page ▲](#)

N022

Impression des informations de configuration réseau

Vous pouvez imprimer les paramètres réseau de la machine, tels que l'adresse IP ou le SSID.

Important

- Cette impression fournit des informations précieuses sur l'ordinateur. Conservez-la soigneusement.

1. Assurez-vous que la machine est sous tension.

➔ Vérification que la machine est sous tension

2. Chargez une feuille de papier ordinaire de format A4 ou Lettre.

➔ Chargement du papier

3. Sélectionnez **Config.** sur l'écran **ACCUEIL**.

➔ LCD et panneau de contrôle

L'écran de menu s'affiche.

4. Sélectionnez **Paramètres périphérique**, puis utilisez le bouton **OK** pour confirmer la sélection.

5. Utilisez le bouton ▲▼ pour sélectionner **Paramètres réseau**, puis appuyez sur le bouton **OK** pour confirmer la sélection.

6. Utilisez le bouton ▲▼ pour sélectionner **Confirmer les paramètres réseau**, puis appuyez sur le bouton **OK** pour confirmer la sélection.

7. Utilisez le bouton ▲▼ pour sélectionner **Imprimer détails réseau**, puis appuyez sur le bouton **OK** pour confirmer la sélection.

8. Utilisez le bouton ▲▼ pour sélectionner **Oui**, puis appuyez sur le bouton **OK** pour lancer l'impression.

La machine commence à imprimer les informations relatives à la configuration réseau.

Les informations suivantes relatives à la configuration réseau de la machine sont imprimées.

Élément	Description	Paramètre
Réseau sans fil	Réseau sans fil	Activer/Désactiver
Connexion	État du réseau sans fil	Active/Inactive
Adresse MAC	Adresse MAC	XX:XX:XX:XX:XX:XX
SSID	SSID	SSID du réseau sans fil
Mode de communication	Mode de communication	Infrastructure
Canal	Canal	XX (1 - 13)
Cryptage	Méthode de cryptage	Aucune/WEP/TKIP/AES
Longueur de clé WEP	Longueur de clé WEP	Inactive/128/64
Authentification	Méthode d'authentification	Aucune/auto/système

		ouvert/partagé/WPA-PSK/WPA2-PSK
Puissance du signal	Puissance du signal	0 - 100 [%]
Version TCP/IP	Version TCP/IP	IPv4 & IPv6/IPv4
Adresse IP IPv4	Adresse IP sélectionnée (IPv4)	XXX.XXX.XXX.XXX
Passerelle par défaut IPv4	Passerelle par défaut (IPv4)	XXX.XXX.XXX.XXX
Masque de sous-réseau	Masque de sous-réseau	XXX.XXX.XXX.XXX
Adresse IP IPv6 *1	Adresse IP sélectionnée (IPv6)	XXXX.XXXX.XXXX.XXXX XXXX.XXXX.XXXX.XXXX
Passerelle par défaut IPv6 *1	Passerelle par défaut (IPv6)	XXXX.XXXX.XXXX.XXXX XXXX.XXXX.XXXX.XXXX
Longueur du préfixe de sous-réseau*1	Longueur du préfixe de sous-réseau	XXX
IPsec*2	Paramètre IPsec	Active
Protocole de sécurité*2	Méthode du protocole de sécurité	ESP/ESP & AH/AH
Réseau sans fil DRX	Réception discontinuée (réseau sans fil)	Activer/Désactiver
Autres paramètres	Autres paramètres	-
Nom de l'imprimante	Nom d'imprimante	Nom de l'imprimante (15 caractères maximum)
Carte mémoire partagée	Partage de carte mémoire	Activer/Désactiver
WSD	Paramètre WSD	Activer/Désactiver
Délai d'attente WSD	Délai d'attente	1/5/10/15/20 [min]
Protocole LPR	Paramètre protocole LPR	Activer/Désactiver
Bonjour	Paramètre Bonjour	Activer/Désactiver
Nom du service Bonjour	Nom du service Bonjour	Nom du service Bonjour (52 caractères maximum)
Serveur DNS	Récupération automatique du serveur DNS	Automatique/Manuel
Serveur principal	Adresse du serveur principal	XXX.XXX.XXX.XXX
Serveur secondaire	Adresse du serveur secondaire	XXX.XXX.XXX.XXX
Serveur proxy	Configuration du serveur proxy	Activer/Désactiver
Port du Proxy	Spécification du port du Proxy	1 - 65535
Adresse proxy	Adresse proxy	XXXXXXXXXXXXXXXXXXXXXXX
Filtrage d'adresse IP	Filtrage d'adresse IP	Activer/Désactiver

(« XX » représente des caractères alphanumériques.)

*1 L'état du réseau est imprimé uniquement lorsque IPv6 est activé.

*2 L'état du réseau est imprimé uniquement lorsque IPv6 et le paramètre IPsec sont activés.

Haut de la page ▲

Annexes des communications réseau

- Restrictions
- Valeurs initiales réglées en usine (réseau)
- Connexion de la machine à l'ordinateur au moyen d'un câble USB
- Utilisation de l'emplacement de carte sur un réseau
- À propos des termes techniques
- Lorsque les imprimantes ont le même nom
- Connexion à un autre ordinateur avec un réseau local/Modification de la méthode de connexion (USB remplacé par réseau local)

Haut de la page ▲

N002

Restrictions

Si vous utilisez une imprimante sur le réseau sans fil, l'imprimante peut reconnaître les systèmes sans fil voisins et il convient que vous définissiez une clé réseau (WEP, WPA ou WPA2) au point d'accès pour chiffrer la transmission sans fil. La communication sans fil avec un produit non conforme à la norme Wi-Fi ne peut pas être garantie.

La connexion d'un trop grand nombre d'ordinateurs risque de nuire aux performances de l'imprimante, telles que la vitesse d'impression.

[Haut de la page](#) ▲

N003

Valeurs initiales réglées en usine (réseau)

Élément	Valeurs initiales
Réseau sans fil actif/inactif	Réseau sans fil actif
SSID	BJNPSETUP
Mode de communication	Infrastructure
Sécurité réseau sans fil	Désactiver
Adresse IPv4	Configuration automatique
Adresse IPv6	Configuration automatique
Définir nom d'imprimante*	XXXXXXXXXXXX
Paramètres TCP/IP	IPv4/IPv6
Définir partage de carte mémoire	Activer
Activer/désactiver WSD	Activer
Paramètre délai d'attente	1 minute
Activer/désactiver Bonjour	Activer
Nom du service	Canon MG4200 series
Paramètre protocole LPR	Activer
Paramètre DRX réseau sans fil	Activer

(« XX » représente des caractères alphanumériques.)

* La valeur initiale de ce paramètre varie d'une machine à l'autre. Vous pouvez vérifier la valeur de ce paramètre à l'aide du panneau de contrôle de la machine.

[➔ Paramètres réseau](#)

[Haut de la page ▲](#)

U088

Connexion de la machine à l'ordinateur avec un câble USB

Raccordez la machine à l'ordinateur à l'aide d'un câble USB conformément à l'illustration ci-dessous. Le port USB se situe à l'arrière de la machine.

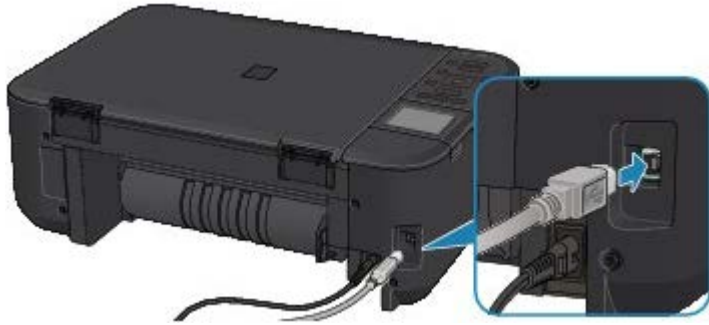

[Haut de la page ▲](#)

N004

Utilisation de l'emplacement de carte sur un réseau

- ➔ Montage de l'emplacement de carte en tant que lecteur réseau
- ➔ Restrictions concernant l'utilisation de l'emplacement de carte sur un réseau

Montage de l'emplacement de carte en tant que lecteur réseau

L'emplacement de carte doit être monté pour une utilisation en réseau.

Pour monter l'emplacement de carte en tant que lecteur réseau, procédez comme suit.

1. Insérez une carte mémoire dans l'emplacement de carte de la machine.

- ➔ Insertion de la carte mémoire

2. Vérifiez le nom actuel de l'imprimante.

Vous pouvez vérifier le nom actuel de l'imprimante sur l'écran LCD de l'imprimante.

Sélectionnez **Liste param. réseau sans fil** pour **Confirmer les paramètres réseau** dans **Paramètres réseau**, dans **Paramètres périphérique**.

- ➔ Paramètres réseau

Le nom actuel de l'imprimante est affiché dans **Nom de l'imprimante**, dans l'écran **Liste param. réseau sans fil**.

3. Dans le Finder, cliquez sur le menu **Aller**, puis sur **Se connecter au serveur**.

4. Saisissez « **smb://xxxxxxxxxx/canon_memory** », puis cliquez sur **Connecter**.

Par exemple, si le nom actuel de l'imprimante est « 123ABC000000 », saisissez « **smb://123ABC000000/canon_memory/** ».

5. Vérifiez que l'emplacement de carte est bien monté.

Une fois l'emplacement de carte monté, l'icône suivante s'affiche sur le bureau. (Si vous utilisez Mac OS X v.10.6.x, l'icône apparaît dans la fenêtre **Ordinateur** du menu **Aller** du Finder.)



Remarque

- L'écran d'authentification peut apparaître. Dans ce cas, il n'est pas nécessaire de saisir le mot de passe.
- Si vous ne parvenez pas à monter l'emplacement de carte avec la méthode ci-dessus, saisissez l'adresse IP de la machine à la place du nom actuel de l'imprimante et réessayez. Par exemple, saisissez « **smb://192.168.1.1/canon_memory/** ». Si vous montez l'emplacement de carte avec l'adresse IP, vous devrez le refaire à chaque modification de l'adresse IP de la machine.

Restrictions concernant l'utilisation de l'emplacement de carte sur un réseau

- Vous ne pouvez pas écrire de données sur une carte mémoire insérée dans l'emplacement de carte sur un réseau. Vous pouvez uniquement lire les données enregistrées sur celle-ci.
- L'emplacement de carte peut être partagé par plusieurs ordinateurs si la machine est

connectée à un réseau. Plusieurs ordinateurs peuvent lire simultanément les fichiers stockés sur une carte mémoire insérée dans l'emplacement de carte.

- Si votre ordinateur rejoint un domaine, l'emplacement de carte peut ne pas être monté en tant que lecteur réseau.
- Si vous utilisez la carte mémoire qui a stocké de gros fichiers ou de nombreux fichiers, une grande quantité d'accès à la carte peut être générée. Dans ce cas, le fonctionnement de la carte mémoire peut être impossible ou ralenti. Procédez une fois que le voyant d'**Accès (Access)** de la machine est allumé.
- Lorsque vous accédez au lecteur réseau correspondant à l'emplacement de carte sur le réseau, les noms de fichier comprenant moins de huit lettres minuscules (sans compter l'extension) peuvent s'afficher en majuscules.
Par exemple, le nom de fichier « abcdefg.doc » peut devenir « ABCDEFG.DOC », tandis que « AbcdeFG.doc » restera identique.
Le fichier n'est pas renommé, il est seulement identifié différemment.
- Sélectionnez l'option **Lecture seule depuis PC** dans **Attribut lecture/écriture** sous **Paramètres utilisateur périph.** de la machine pour lire les fichiers d'une carte mémoire sur un réseau.



Remarque

- Si un des problèmes suivants se produit lors de l'utilisation de l'emplacement de carte en tant que lecteur réseau sur un réseau, reportez-vous à la section [Impossible d'utiliser l'emplacement de carte](#).
 - Impossible d'accéder à l'emplacement de carte après validation de la configuration réseau de l'emplacement de carte
 - L'emplacement de carte est déconnecté
-

[Haut de la page ▲](#)

N100

À propos des termes techniques

Cette section décrit les termes techniques utilisés dans ce manuel.

- ➔ A
- ➔ B
- ➔ C
- ➔ D
- ➔ F
- ➔ I
- ➔ K
- ➔ L
- ➔ M
- ➔ N
- ➔ P
- ➔ R
- ➔ S
- ➔ T
- ➔ U
- ➔ W

A

- **Point d'accès (Access Point)**

Émetteur-récepteur ou station de base sans fil recevant des informations de la part de clients/de la machine sans fil et les retransmettant. Indispensable dans un réseau de type infrastructure.

- **Mot de passe d'administrateur (Admin Password)**

Mot de passe d'administrateur de IJ Network Tool permettant de limiter l'accès aux utilisateurs réseau. Il est nécessaire pour accéder à l'imprimante et modifier les paramètres de l'imprimante.

Lorsque les paramètres réseau de l'imprimante sont définis sur leur valeur usine par défaut, il n'est pas nécessaire d'entrer le mot de passe d'administrateur.

- **AES**

Méthode de cryptage. Facultative pour WPA. Algorithme de chiffrement fort adopté par les organisations gouvernementales américaines pour le traitement des données.

- **AirPortRéseau (Infra)**

Configuration d'un ordinateur client et de la machine dans laquelle toutes les communications sans fil passent par un point d'accès.

- **Méthode d'authentification (Authentication Method)**

Méthode d'authentification employée par un point d'accès pour authentifier une imprimante via un réseau sans fil. Les méthodes sont compatibles entre elles.

Lorsque vous utilisez le WEP comme méthode de cryptage, la méthode d'authentification peut se paramétrer sur **Système ouvert** ou sur **Clé partagée**.

Pour WPA/WPA2, la méthode d'authentification est PSK.

- **Auto**

L'imprimante change automatiquement de méthode d'authentification pour que celle-ci corresponde à celle du point d'accès.

- **Système ouvert**

Dans cette méthode d'authentification, le partenaire de communication est authentifié sans clé WEP même si **Utiliser le mot de passe (WEP)** est sélectionné.

- **Clé partagée**

Dans cette méthode d'authentification, le partenaire de communication est authentifié à l'aide de la clé WEP définie pour le chiffrement.

B

- **Bonjour**

Service intégré au système d'exploitation Mac OS X qui détecte les périphériques pouvant être connectés automatiquement à un réseau.

C

- **Canal**

Canal de fréquence pour la communication sans fil. En mode infrastructure, le canal est automatiquement réglé pour correspondre à celui défini pour le point d'accès. Cette machine prend en charge les canaux 1 à 13. Il est à noter que le nombre de canaux pouvant être utilisés pour un réseau sans fil varie d'une région ou d'un pays à l'autre.

- **Ordinateur à ordinateur (Computer to Computer)**

Configuration de l'ordinateur client et de la machine dans laquelle la communication sans fil intervient d'homologue à homologue, c'est-à-dire que tous les clients ayant le même SSID/nom réseau communiquent directement entre eux. Aucun point d'accès n'est requis. Cette machine ne prend pas en charge la communication ad-hoc.

D

- **Fonctionnalité du serveur DHCP (DHCP server functionality)**

Le routeur ou le point d'accès attribue automatiquement une adresse IP à chaque démarrage de l'imprimante ou d'un ordinateur sur un réseau.

F

- **Pare-feu (Firewall)**

Système empêchant l'accès illégal d'un ordinateur extérieur au réseau. Pour prévenir de tels accès, vous pouvez utiliser le pare-feu d'un routeur haut débit, le logiciel de sécurité installé sur l'ordinateur ou le système d'exploitation de l'ordinateur.

I

- **IEEE 802.11b**

Norme internationale relative aux réseaux sans fil utilisant la gamme de fréquence 2,4 GHz avec un débit de plus de 11 Mbps.

- **IEEE 802.11g**

Norme internationale relative aux réseaux sans fil utilisant la gamme de fréquence 2,4 GHz avec un débit de plus de 54 Mbps. Elle est compatible avec la norme 802.11b.

- **IEEE 802.11n**

Norme internationale relative aux réseaux sans fil utilisant les gammes de fréquence 2,4 GHz et 5 GHz. Même si vous utilisez simultanément deux antennes ou plus, ou obtenez une vitesse de transfert supérieure à la précédente en utilisant simultanément plusieurs canaux de communication, la vitesse de transmission peut être influencée par l'appareil connecté.

À la vitesse de transfert maximale de 600 Mbits/sec, il est possible de communiquer avec

plusieurs terminaux informatiques situés dans un rayon d'une douzaine de mètres environ.
Elle est compatible avec les normes 802.11b et 802.11g.

- **Adresse IP (IP Address)**

Numéro unique composé de quatre parties séparées par des points. Chaque périphérique réseau connecté à Internet possède une adresse IP. Exemple : 192.168.0.1

Généralement, une adresse IP est attribuée automatiquement par un point d'accès ou un serveur DHCP du routeur.

Pour connaître la procédure permettant de vérifier l'adresse IP de l'imprimante, reportez-vous à la section [Vérification de l'adresse IP ou MAC de la machine](#).

- **IPv4/IPv6**

Protocoles interréseau/intercouche utilisés sur Internet. IPv4 utilise des adresses 32 bits tandis que IPv6 utilise des adresses 128 bits.

K

- **Format de clé (Key Format)**

Sélectionnez **ASCII** ou **Hexa** comme format de clé de mot de passe (WEP). Le caractère pouvant être utilisé pour la clé WEP varie selon les formats de clé sélectionnés.

- ASCII
Spécifiez une chaîne de 5 à 13 caractères alphanumériques, y compris le trait de soulignement « _ ». Le format est sensible à la casse.
- Hexa
Spécifiez une chaîne de 10 ou 26 chiffres contenant des caractères hexadécimaux (0 à 9, A à F et a à f).

- **Longueur de clé (Key Length)**

Longueur de la clé WEP. Sélectionnez 64 bits ou 128 bits. Une longueur de clé plus importante vous permet de définir une clé WEP plus complexe.

L

- **Qualité de la liaison (Link Quality)**

L'état de la connexion entre le point d'accès et l'imprimante (à l'exclusion des interférences) est indiqué sous forme d'une valeur comprise entre 0 et 100 %.

- **LPR**

Protocole d'impression indépendant de la plateforme, utilisé dans les réseaux TCP/IP. Non pris en charge dans les communications bidirectionnelles.

M

- **Adresse MAC (ID AirPort) (MAC Address (AirPort ID))**

Egalement appelée adresse physique. Identificateur matériel unique et permanent attribué aux périphériques réseau par leur constructeur. Les adresses MAC ont une longueur de 48 bits et sont sous forme de numéro hexadécimal séparé par des deux-points. Ex. : 11:22:33:44:55:66. Pour vérifier l'adresse MAC de cette machine, reportez-vous à la section [Vérification de l'adresse IP ou MAC de la machine](#).

N

- **Réseau (SSID) (Network (SSID))**

Nom unique d'un réseau sans fil. Souvent représenté par un nom de réseau ou de point d'accès.

Le SSID permet de distinguer un réseau sans fil d'un autre pour éviter les interférences.

L'imprimante et tous les clients d'un réseau sans fil doivent utiliser le même SSID afin de

communiquer entre eux. Le SSID peut contenir jusqu'à 32 caractères alphanumériques. Le SSID peut également être désigné par son nom réseau.

P

- **Mot de passe (WEP)/Mot de passe (clé WEP) (Password (WEP)/Password (WEP Key))**

Méthode de chiffrement utilisée par IEEE 802.11. Clé de sécurité partagée utilisée pour chiffrer et déchiffrer les données envoyées sur des réseaux sans fil. Cette imprimante prend en charge une longueur de clé de 64 bits ou 128 bits, un format de clé ASCII ou Hexadécimal et un numéro de clé compris entre 1 et 4.

- **Performance**

Indique si l'imprimante peut être utilisée.

- **PSK**

Méthode de cryptage utilisée par WPA/WPA2.

R

- **Routeur**

Périphérique relais permettant la connexion à un autre réseau.

S

- **Niveau du signal (Signal Level)**

La puissance du signal reçu par l'imprimante depuis le point d'accès est indiquée par une valeur comprise entre 0 et 100 %.

- **SSID**

Nom unique d'un réseau sans fil. Souvent représenté par un nom de réseau ou de point d'accès.

Le SSID permet de distinguer un réseau sans fil d'un autre pour éviter les interférences.

L'imprimante et tous les clients d'un réseau sans fil doivent utiliser le même SSID afin de communiquer entre eux. Le SSID peut contenir jusqu'à 32 caractères alphanumériques. Le SSID peut également être désigné par son nom réseau.

- **Furtif (Stealth)**

En mode furtif, un point d'accès se cache en ne diffusant pas son SSID. Le client doit indiquer le SSID défini sur le point d'accès pour le détecter.

Le mode furtif est appelé « réseau fermé ».

- **Adresse du masque de sous-réseau (Subnet Mask Address)**

L'adresse IP est composée de deux éléments, l'adresse réseau et l'adresse de l'hôte. Le masque de sous-réseau sert à calculer l'adresse de sous-réseau à partir de l'adresse IP. Un masque de sous-réseau est généralement attribué automatiquement par un point d'accès ou un serveur DHCP du routeur.

Exemple :

Adresse IP : 192.168.127.123

Masque de sous-réseau : 255.255.255.0

Adresse du masque de sous-réseau : 192.168.127.0

T

- **TCP/IP**

Suite de protocoles de communication utilisée pour connecter des hôtes à Internet ou au réseau. Ce protocole permet à différents terminaux de communiquer entre eux.

- **TKIP**

Protocole de cryptage utilisé par WPA/WPA2.

U

- **USB**

Interface série conçue pour vous permettre de permuter à chaud des périphériques, par exemple, en les branchant et les débranchant sans mise hors tension.

W

- **WEP/Clé WEP**

Méthode de chiffrement utilisée par IEEE 802.11. Clé de sécurité partagée utilisée pour chiffrer et déchiffrer les données envoyées sur des réseaux sans fil. Cette imprimante prend en charge une longueur de clé de 64 bits ou 128 bits, un format de clé ASCII ou Hexadécimal et un numéro de clé compris entre 1 et 4.

- **Wi-Fi**

Association internationale certifiant l'interopérabilité des produits de réseau sans fil en s'appuyant sur la spécification IEEE 802.11.

Cette machine est un produit agréé Wi-Fi.

- **Réseau sans fil (Wireless LAN)**

Réseau, qui au lieu d'être raccordé par des câbles physiques, est connecté grâce à une technologie sans fil, telle que Wi-Fi.

- **WPA**

Infrastructure de sécurité annoncée par Wi-Fi Alliance en octobre 2002. La sécurité a été renforcée au-delà de celle proposée par WEP.

- **Authentification:**

WPA définit les méthodes d'authentification suivantes : WPA Personnel qui peut être utilisée sans serveur d'authentification et WPA Entreprise qui en requiert un.

Cette machine prend en charge WPA Personnel.

- **Phrase de passe:**

Cette clé cryptée permet de procéder à l'authentification WPA Personnel.

Il convient que la phrase de passe soit une chaîne comportant 8 à 63 caractères alphanumériques ou une valeur hexadécimale à 64 chiffres.

- **WPA2**

Infrastructure de sécurité conçue par Wi-Fi Alliance en septembre 2004 en tant que version ultérieure de WPA. Propose un mécanisme de cryptage plus fort par le biais de la norme AES (Advanced Encryption Standard).

- **Authentification:**

WPA2 définit les méthodes d'authentification suivantes : WPA2 Personnel qui peut être utilisée sans serveur d'authentification et WPA2 Entreprise qui en requiert un.

Cette machine prend en charge WPA2 Personnel.

- **Phrase de passe:**

Cette clé cryptée permet de procéder à l'authentification WPA2 Personnel.

Il convient que la phrase de passe soit une chaîne comportant 8 à 63 caractères alphanumériques ou une valeur hexadécimale à 64 chiffres.

- **WPS (Wi-Fi Protected Setup)**

WPS est une norme permettant de mettre en place facilement et de manière sécurisée un réseau sans fil.

Deux principales méthodes sont utilisées dans Wi-Fi Protected Setup :

Saisie de PIN : méthode de configuration obligatoire de tous les périphériques certifiés WPS

Bouton poussoir (PBC) : bouton poussoir réel présent sur le matériel ou bouton poussoir simulé dans le logiciel.

N105

Lorsque les imprimantes ont le même nom

Une fois l'imprimante détectée, l'écran de résultats peut afficher plusieurs imprimantes portant le même nom. L'adresse MAC ou le nom de l'imprimante spécifié par Bonjour s'affiche après le nom de l'imprimante dans l'écran de résultats.

Sélectionnez une imprimante en vérifiant que l'adresse MAC ou le nom de l'imprimante spécifié par Bonjour soit défini sur l'imprimante en regard du nom de l'imprimante dans l'écran de résultats.

Pour vérifier l'adresse MAC de l'imprimante, imprimez les informations de configuration réseau à l'aide du panneau de contrôle de l'imprimante.

➔ Impression des informations de configuration réseau

Vous pouvez aussi vérifier les informations de configuration réseau sur l'écran LCD de l'imprimante.

Sélectionnez **Liste param. réseau sans fil** pour **Confirmer les paramètres réseau**, dans **Paramètres réseau**, dans **Paramètres périphérique**, et vérifiez l'élément qui s'affiche sur l'écran LCD.

➔ Paramètres réseau

Haut de la page ▲

N106

Connexion à un autre ordinateur avec un réseau local/Modification de la méthode de connexion (USB remplacé par réseau local)

Pour ajouter l'option de connexion de l'ordinateur à l'imprimante avec un réseau ou pour modifier la méthode de connexion entre l'imprimante et l'ordinateur (en remplaçant la connexion USB par une connexion réseau), procédez à la configuration à l'aide du CD-ROM d'installation.

Connexion à un autre ordinateur avec un réseau local

Pour ajouter l'option de connexion de l'ordinateur à l'imprimante avec un réseau local, insérez le CD-ROM d'installation dans l'ordinateur afin de le connecter au réseau local et définissez la configuration réseau.

Modification de la méthode de connexion (USB remplacé par réseau local)

Pour modifier la méthode de connexion entre l'imprimante et l'ordinateur en remplaçant la connexion USB par une connexion réseau, procédez à la configuration à l'aide du CD-ROM d'installation.

Pour modifier la méthode de connexion, insérez le CD-ROM d'installation dans l'ordinateur pour le connecter au réseau local et sélectionnez l'option **Changer méthode de connexion** pour procéder à la configuration.

[Haut de la page ▲](#)

Astuces pour garantir une qualité d'impression optimale

- Informations utiles sur l'encre
- Points clés d'une impression réussie
- Après avoir chargé le papier, pensez à spécifier ses paramètres
- Annulation d'une tâche d'impression
- Méthode clé permettant de bénéficier d'une qualité d'impression constante
- Précautions de transport de la machine

Haut de la page ▲

Informations utiles sur l'encre

Dans quelle mesure l'encre sert-elle à d'autres fins que l'impression ?

L'encre peut être utilisée à autre chose qu'à l'impression. L'encre n'est pas uniquement utilisée pour l'impression, mais également pour le nettoyage de la tête d'impression afin de garantir une qualité d'impression optimale.

La machine nettoie automatiquement les buses de jet d'encre afin d'éviter qu'elles ne s'obstruent. Lors du nettoyage, l'encre est aspirée des buses. La quantité d'encre utilisée pour le nettoyage des buses est faible.

L'impression en noir et blanc utilise-t-elle de l'encre de couleur ?

L'impression en noir et blanc peut utiliser de l'encre autre que l'encre noire en fonction du type de papier d'impression ou des paramètres du pilote d'imprimante. Ainsi, de l'encre de couleur est consommée même lors de l'impression en noir et blanc.

[Haut de la page ▲](#)

Points clés d'une impression réussie

Vérifiez l'état de la machine avant d'imprimer !

- La tête d'impression fonctionne-t-elle ?

Si une buse de tête d'impression est obstruée, l'impression sera pâle et du papier sera gâché. Imprimez le motif de vérification des buses pour contrôler la tête d'impression.

➔ [Procédure d'entretien](#)

- L'intérieur de la machine est-il maculé d'encre ?

Suite à l'impression de gros volumes ou à l'impression sans bordure, les zones que traverse le papier peuvent s'encrasser d'encre. Nettoyez l'intérieur de la machine en procédant au nettoyage de la platine inférieure.

➔ [Nettoyage de l'intérieur de la machine \(nettoyage de la platine inférieure\)](#)

Vérifiez le chargement du papier !

- Le papier est-il chargé dans le bon sens ?

Pour charger le papier dans le réceptacle avant, chargez le papier AVEC LA FACE À IMPRIMER ORIENTÉE VERS LE BAS.

➔ [Chargement du papier](#)



- Le papier est-il gondolé ?

Le papier gondolé risque de provoquer des bourrages papier. Aplanissez le papier gondolé, puis chargez-le de nouveau.

➔ « Chargez le papier après l'avoir aplani. » dans [Le papier est taché/La surface imprimée est rayée](#)

[Haut de la page ▲](#)

Après avoir chargé le papier, pensez à spécifier ses paramètres

Si le paramètre de type de support ne correspond pas au papier chargé, vous risquez de ne pas obtenir les résultats d'impression escomptés. Après avoir chargé le papier, pensez à sélectionner le paramètre de type de support approprié.

➡ Résultats de l'impression insatisfaisants

Il existe différents types de papier : papier à surface spéciale pour l'impression de photos en qualité optimale et papier convenant pour l'impression de documents.

Chaque type de support propose des paramètres prédéfinis (utilisation et projection de l'encre, impression à distance des buses, etc.) de sorte que vous puissiez imprimer sur chaque type de support avec une qualité optimale.

Cela vous permet d'imprimer en utilisant les paramètres les mieux adaptés au type de support chargé. Il vous suffit pour cela de sélectionner ce type de support.

[Haut de la page](#) ▲

Annulation d'une tâche d'impression

N'appuyez jamais sur le bouton **MARCHE (ON)** !

Si vous appuyez sur le bouton **MARCHE (ON)** alors que l'impression est en cours, les données d'impression envoyées depuis l'ordinateur sont placées dans la file d'attente de la machine et vous risquez de ne pas pouvoir imprimer.

Appuyez sur le bouton **Arrêt (Stop)** pour annuler l'impression.

[Haut de la page](#) ▲

Méthode clé permettant de bénéficier d'une qualité d'impression constante

La clé de l'impression avec une qualité optimale consiste à éviter que la tête d'impression ne sèche ou que les buses ne s'obstruent. Pour une qualité d'impression optimale, respectez toujours les règles suivantes.

Ne jamais débrancher le cordon d'alimentation tant que la machine n'est pas hors tension !

Si vous appuyez sur le bouton **MARCHE (ON)** pour mettre la machine hors tension, celle-ci protège automatiquement la tête d'impression (buses) afin que l'encre ne sèche pas. Si vous débranchez le cordon d'alimentation de la prise secteur avant l'extinction du voyant **ALIMENTATION (POWER)**, la tête d'impression ne sera pas correctement protégée et l'encre risque de sécher et les buses de s'obstruer. Lorsque vous débranchez la prise secteur, vérifiez que le voyant **ALIMENTATION (POWER)** n'est pas allumé.

➡ Note relative au débranchement du cordon d'alimentation

Imprimez régulièrement !

De même qu'un crayon-feutre sèche et devient inutilisable faute d'avoir servi pendant une longue période, même si le bouchon est en place, la tête d'impression peut elle aussi sécher ou s'obstruer si la machine ne sert pas pendant un certain temps.

Nous vous recommandons d'utiliser la machine au moins une fois par mois.

Remarque

- En fonction du type de papier, l'encre peut déborder si vous annotez une partie imprimée à l'aide d'un surligneur ou d'un feutre, ou des bavures peuvent apparaître si une goutte d'eau ou de sueur vient imbiber la partie imprimée.

Précautions de transport de la machine

Si vous devez déplacer la machine, tenez compte des points suivants.

Important

Lorsque vous envoyez la machine pour réparation

- Emballez la machine dans un carton solide, en orientant la partie inférieure vers le bas et en utilisant suffisamment de matériau protecteur pour garantir un transport en toute sécurité.
- En laissant la cartouche FINE de gauche installée dans la machine, appuyez sur le bouton **MARCHE (ON)** pour mettre l'imprimante hors tension. La machine protège alors automatiquement la tête d'impression afin que celle-ci ne sèche pas.
- Une fois la machine emballée, n'inclinez pas le carton, ne le mettez pas sur le côté et ne le retournez pas. Vous risqueriez d'entraîner un écoulement de l'encre pendant le transport et d'endommager la machine.
- Lorsque vous confiez la machine à un transporteur, apposez la mention « CE CÔTÉ VERS LE HAUT » sur le carton de façon à ce que la partie inférieure de la machine soit orientée vers le bas. Apposez également la mention « FRAGILE » ou « MANIPULER AVEC PRÉCAUTION ».

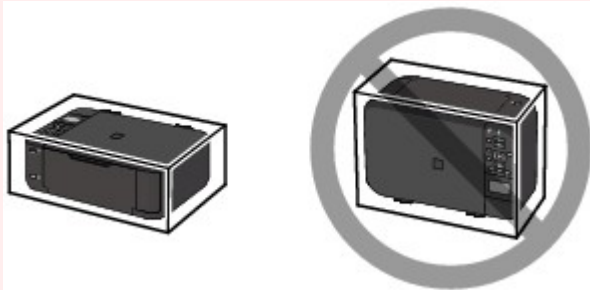

1. Mettez la machine hors tension.
2. Vérifiez que le voyant **ALIMENTATION (POWER)** est éteint et débranchez la machine.

➡ Note relative au débranchement du cordon d'alimentation

Important

- Ne débranchez pas la machine si le voyant **ALIMENTATION (POWER)** est allumé ou clignote en blanc, car cela pourrait endommager la machine ou perturber le fonctionnement de la machine.

3. Repliez le support de sortie papier, puis fermez le bac de sortie papier. Repliez le support papier avec l'extension du bac de sortie papier fermée.
4. Fermez le panneau avant, puis rabattez l'écran LCD.
5. Déconnectez le câble reliant l'ordinateur à la machine, puis débranchez le cordon d'alimentation de la machine.
6. Utilisez du rouleau adhésif pour protéger tous les panneaux de la machine et empêcher leur ouverture pendant le transport. Emballez ensuite la machine dans le sac en plastique.
7. Fixez le matériau protecteur à la machine lors de l'emballage de la machine dans

le carton.

[Haut de la page ▲](#)

Spécifications

Spécifications générales

Résolution de l'impression (ppp)	4800* (horizontale) X 1200 (verticale) * Les gouttelettes d'encre peuvent être placées avec un pas minimal de 1/4800 pouce.
Interface	Port USB : USB Hi-Speed *1 Port LAN : Réseau sans fil : IEEE802.11n/IEEE802.11g/IEEE802.11b *2 *1 Un ordinateur conforme à la norme USB Hi-Speed est requis. Comme l'interface USB Hi-Speed présente une conformité ascendante totale à la norme USB 1.1, elle peut être utilisée avec USB 1.1. *2 Configuration possible via Configuration standard, WPS (Wi-Fi Protected Setup) ou WCN (Windows Connect Now).
Largeur d'impression	203,2 mm/8 pouces (pour l'impression sans bordure : 216 mm/8,5 pouces)
Environnement de fonctionnement	Température : de 5 à 35 °C (de 41 à 95 °F) Humidité : de 10 à 90 % HR (sans condensation)
Environnement de stockage	Température : de 0 à 40 °C (de 32 à 104 °F) Humidité : de 5 à 95 % HR (sans condensation)
Alimentation	100-240 V CA, 50/60 Hz
Consommation d'énergie	Impression (copie) : approx. 19 W Veille (minimale) : approx. 0,7 W *1*2 Désactivée : approx. 0,2 W *1 *1 Connexion USB à l'ordinateur *2 Le délai de mise en veille ne peut pas être modifié.
Dimensions extérieures	Environ 449 (L) X 304 (P) X 152 (H) mm Environ 17,7 (L) X 12 (P) X 6 (H) pouces * Avec le panneau avant replié.
Poids	Approx. 5,7 kg (approx. 12,4 lb) * Avec les cartouches FINE installées.
Cartouche FINE Canon	1 792 buses au total (BK 640 buses, C/M/Y 384 buses chacune)

Spécifications du copieur

Copie multiple	max. 99 pages
Réglage de l'intensité	9 positions, Intensité auto (copie AE)
Réduction/agrandissement	25 % - 400 % (par unités de 1 %)

Spécifications du scanner

Pilote du scanner	Spécification TWAIN 1.9/WIA (pour Windows 7/Windows Vista/Windows XP)
Format de numérisation maximal	A4/Lettre, 216 X 297 mm/8,5" X 11,7"
Résolution de la numérisation	Résolution optique (horizontale X verticale) max. : 1200 X 2400 ppp *1

	<p>Résolution interpolée max. : 19 200 X 19 200 ppp *2</p> <p>*1 La résolution optique représente le taux d'échantillonnage maximal fondé sur la norme ISO 14473.</p> <p>*2 L'augmentation de la résolution de la numérisation limite la zone de numérisation maximale possible.</p>
Gradation (Entrée/Sortie)	<p>Gris : 16 bits/8 bits</p> <p>Couleur : 48 bits/24 bits (RVB de 16 bits/8 bits chacun)</p>

Spécifications réseau

Protocole de communication	TCP/IP
Réseau sans fil	<p>Normes prises en charge : IEEE802.11n/IEEE802.11g/IEEE802.11b</p> <p>Bande de fréquence : 2,4 GHz</p> <p>Canal : 1-11 ou 1-13</p> <p>* La bande de fréquence et les canaux disponibles diffèrent en fonction du pays ou de la région.</p> <p>Vitesse de transfert (valeur standard) :</p> <p>IEEE802.11n : 150 Mbits/s max.</p> <p>IEEE802.11g : 54 Mbits/s max.</p> <p>IEEE802.11b : 11 Mbits/s max.</p> <p>* Ces valeurs représentent une vitesse de transmission maximale théorique entre l'imprimante et un périphérique réseau équivalent, et elles n'indiquent pas la vitesse de transmission réelle obtenue.</p> <p>Distance de communication : à l'intérieur 50 m/164 pieds</p> <p>* La portée efficace varie en fonction de l'emplacement et de l'environnement d'installation.</p> <p>Sécurité :</p> <p>WEP (64/128 bits)</p> <p>WPA-PSK (TKIP/AES)</p> <p>WPA2-PSK (TKIP/AES)</p> <p>Configuration :</p> <p>Configuration standard</p> <p>WPS (méthode Bouton poussoir/Code PIN)</p> <p>WCN (WCN-NET)</p> <p>Autres fonctionnalités : mot de passe d'administration</p>

Configuration système minimale

Respectez les conditions requises du système d'exploitation lorsqu'elles sont supérieures à celles définies ici.

Windows

Système d'exploitation	Windows 7, Windows 7 SP1
Processeur	Processeur 32 bits (x86) ou 64 bits (x64) cadencé à 1 GHz ou plus
RAM	1 Go (32 bits)/2 Go (64 bits)
	Windows Vista SP1, Vista SP2
	Processeur 1 GHz
	512 Mo
	Windows XP SP3 32 bits uniquement
	Processeur 300 MHz
	128 Mo
Navigateur	Internet Explorer 6 ou version ultérieure
Espace disque	3 Go
	Remarque : pour l'installation des logiciels fournis.

	L'espace disque nécessaire peut être modifié sans notification préalable.
Lecteur de CD-ROM	Requis
Affichage	SVGA 800 X 600

Mac OS

Système d'exploitation	Mac OS X v10.7
Processeur	Processeur Intel Core 2 Duo, Core i3, Core i5, Core i7 ou Xeon
RAM	2 Go
	Mac OS X v10.6
	Processeur Intel
	1 Go
	Mac OS X v10.5.8
	Processeur Intel
	512 Mo
Navigateur	Safari 3 ou version ultérieure
Espace disque	2 Go Remarque : pour l'installation des logiciels fournis. L'espace disque nécessaire peut être modifié sans notification préalable.
Lecteur de CD-ROM	Requis
Affichage	XGA 1024 X 768

- Un ordinateur équipé d'un lecteur de CD-ROM est requis pour configurer la connexion Wi-Fi, si la méthode Bouton poussoir n'est pas utilisée.
- Windows : le fonctionnement peut être garanti uniquement sur un ordinateur doté au préalable de Windows 7, Windows Vista ou Windows XP.
- Windows : désinstallez les logiciels fournis avec l'imprimante Canon inkjet avant de mettre à niveau Windows Vista vers Windows 7, puis réinstallez les logiciels fournis.
- Windows : Internet Explorer 7, 8 ou 9 est requis pour l'installation d'Easy-WebPrint EX. Easy-WebPrint EX pour Internet Explorer 9 peut être téléchargé à partir du site Web Canon. Microsoft .NET Framework 4 Client Profile doit être installé pour pouvoir utiliser Easy-WebPrint EX dans Internet Explorer 9.
- Windows : certaines fonctions peuvent ne pas être disponibles avec Windows Media Center.
- Windows : vous devez avoir installé .NET Framework 4 pour pouvoir utiliser les applications suivantes :
 - My Image Garden
 - Quick Menu
 - Easy-WebPrint EX
- Windows : XPS Essentials Pack est requis pour imprimer à l'aide de My Image Garden dans Windows XP.
- Windows : le pilote TWAIN (ScanGear) s'appuie sur la spécification TWAIN 1.9 et requiert le Gestionnaire de sources de données fourni avec le système d'exploitation.
- Mac OS : le disque dur doit être formaté en tant que Mac OS Extended (Journalisé) ou Mac OS Extended.
- Mac OS : après la mise à niveau de Mac OS X v10.6 vers Mac OS X v10.7, installez les logiciels fournis avec l'imprimante Canon inkjet.
- Mac OS : pour Mac OS, une connexion Internet est requise lors de l'installation des logiciels.

Les spécifications peuvent être modifiées sans préavis.

Conditions légales d'utilisation de ce produit et des images

La photocopie, la numérisation, l'impression ou l'utilisation de reproductions des documents suivants peuvent être interdites par la loi.

La liste ci-dessous n'est pas exhaustive. Dans le doute, consultez un représentant juridique dans votre région.

- Billets de banque
- Mandats
- Certificats de dépôt
- Timbres-poste (oblitérés ou non)
- Badges ou insignes servant d'identifiants
- Papiers militaires
- Chèques au porteur ou bancaires provenant d'organismes gouvernementaux
- Permis d'utilisation de véhicules automobiles et certificats de titre
- Chèques de voyage
- Bons alimentaires
- Passeports
- Cartes d'immigration
- Timbres fiscaux (oblitérés ou non)
- Obligations ou autres titres de créance
- Certificats d'action
- Documents soumis aux lois sur le copyright/œuvres d'art sans l'autorisation de l'auteur

[Haut de la page ▲](#)

Utilisation des manuels en ligne, procédures d'impression

- [Utilisation des manuels en ligne](#)
- [Impression des manuels en ligne](#)
- [Utilisation de mots clés pour rechercher un document](#)
- [Enregistrement des documents dans le dossier Mon manuel](#)
- [Symboles utilisés dans ce document](#)
- [Marques et licences](#)
- [Désinstallation des manuels en ligne](#)

[Haut de la page ▲](#)

Utilisation des manuels en ligne

Fonctionnement des manuels en ligne

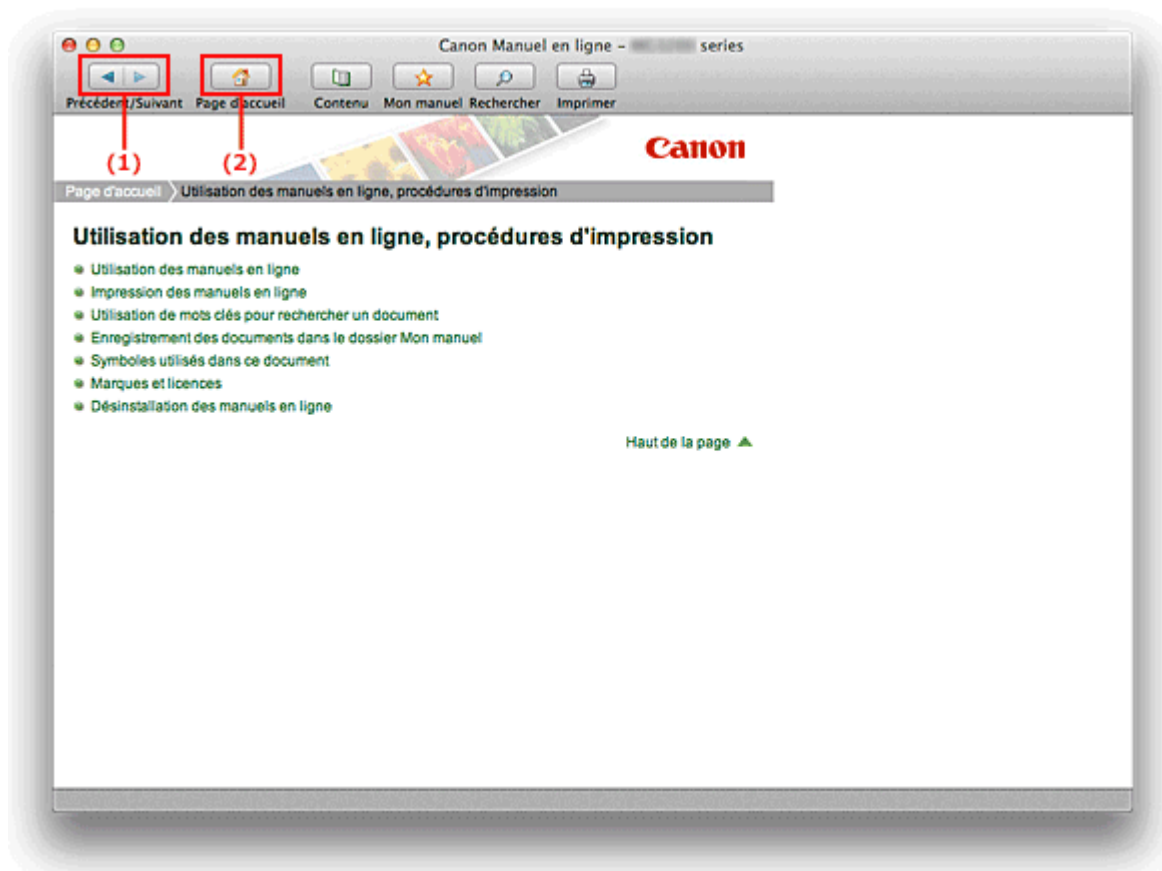

(1) Cliquez sur  **Précédent/Suivant** pour revenir à la fenêtre d'explications précédente ou pour passer à la fenêtre d'explications suivante.

(2) Cliquez sur  **Page d'accueil** pour afficher la première page du manuel en ligne dans la fenêtre d'explications.

Fonctionnement de la fenêtre de contenu

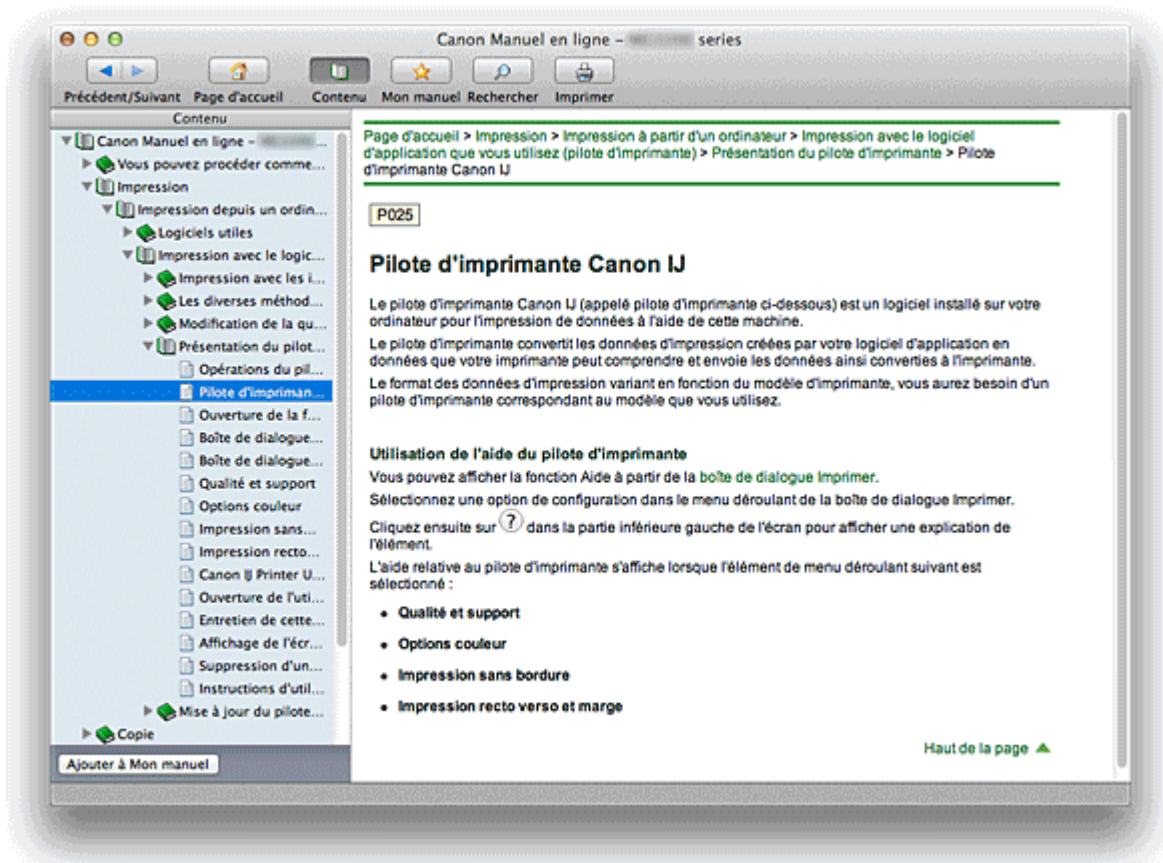

Lorsque vous cliquez sur un titre de document affiché dans le volet de contenu situé à gauche du manuel en ligne, les documents relatifs à ce titre s'affichent dans la fenêtre contenant les explications, à droite.

Lorsque vous cliquez sur ► situé à gauche de , les titres de documents figurant dans les hiérarchies inférieures s'affichent.

Remarque

- Cliquez sur  **Contenu** pour fermer ou afficher le volet de contenu.

Fenêtre contenant les explications

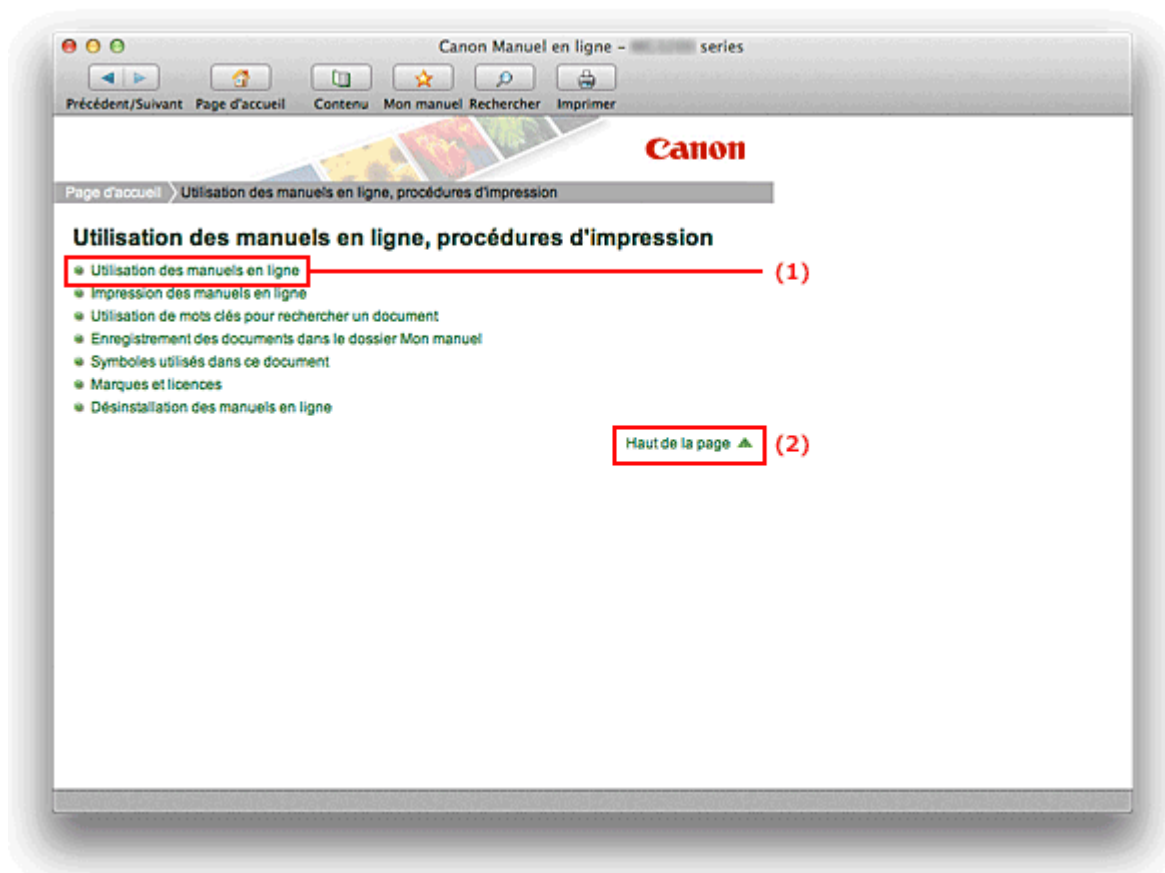

(1) Cliquez sur les caractères verts pour accéder au document correspondant.

(2) Le curseur s'affiche en haut du document.

Fenêtre utilisée pour l'explication des opérations

Ce manuel en ligne décrit une fenêtre affichée lors de l'utilisation du système d'exploitation Mac OS X v10.7.

Haut de la page ▲

Impression des manuels en ligne

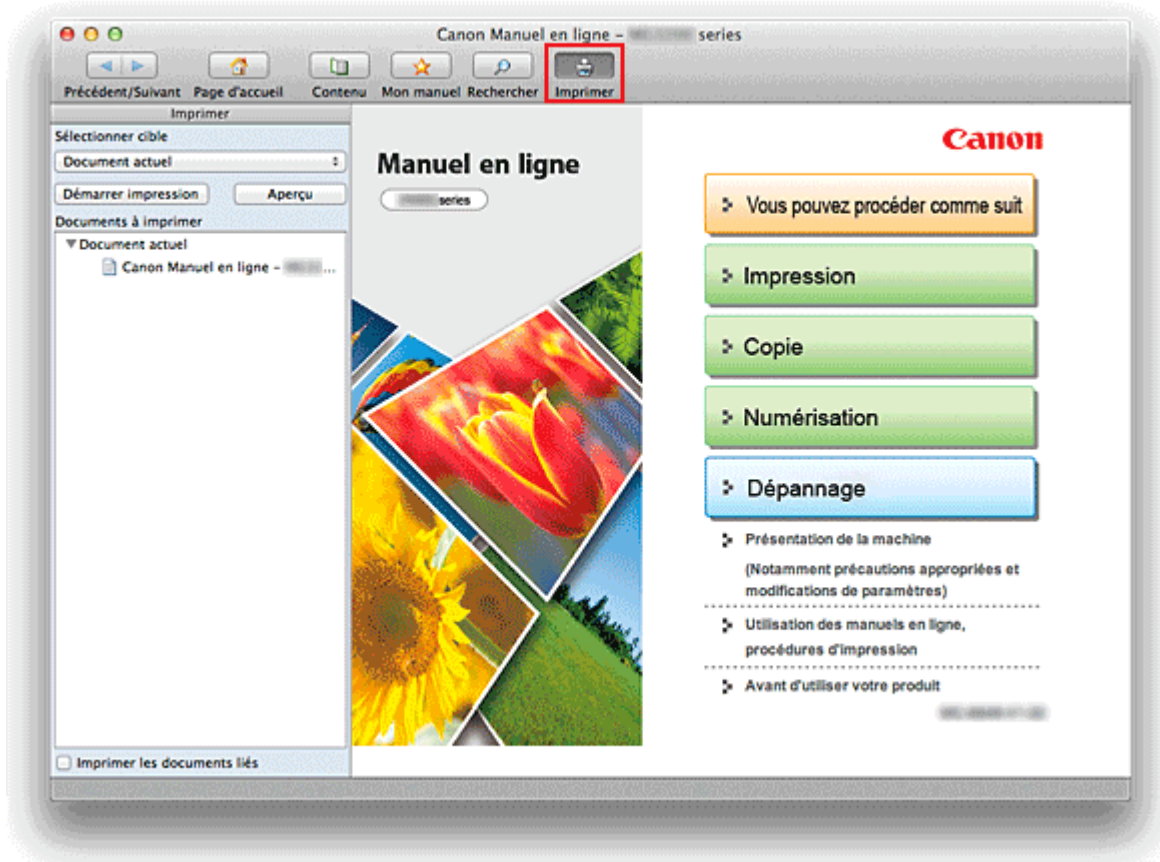

Cliquez sur  **Imprimer** pour afficher le volet d'impression à gauche du manuel en ligne.

Remarque

- Cliquez sur  **Imprimer** pour fermer ou afficher le volet d'impression.

Les quatre méthodes d'impression suivantes sont disponibles :

- Imprimer le document actuel
- Imprimer les documents sélectionnés
- Imprimer Mon manuel
- Imprimer tous les documents

Imprimer le document actuel

Vous pouvez imprimer le document actuellement affiché.

1. Dans le menu déroulant **Sélectionner cible**, sélectionnez **Document actuel**

Le titre du document actuellement affiché apparaît dans la liste **Documents à imprimer**.

Remarque

- Si vous sélectionnez **Imprimer les documents liés**, vous pouvez également imprimer les documents liés au document actuel. Les documents liés sont ajoutés à la liste **Documents à imprimer**.
- Cliquez sur **Aperçu impression** pour afficher les résultats d'impression et obtenir un aperçu du document avant impression.

2. Cliquez sur **Lancer l'impression**

Un message confirmant le nombre de page à imprimer s'affiche.
Après avoir confirmé le nombre de pages à imprimer et cliqué sur **Oui**, une boîte de dialogue d'impression s'affiche.

3. Lancez l'impression

Spécifiez les éléments nécessaires, puis cliquez sur **Imprimer**.
Les documents actuellement affichés sont imprimés.

Imprimer les documents sélectionnés

Vous pouvez sélectionner et imprimer les documents de votre choix.

1. Dans le menu déroulant **Sélectionner cible**, sélectionnez **Documents sélectionnés**

Les titres de tous les documents sont affichés dans la liste **Documents à imprimer**.

2. Sélectionnez les documents à imprimer

Dans la liste **Documents à imprimer**, cochez les cases correspondant aux titres des documents à imprimer.

Remarque

- Lorsque vous cochez la case **Sélectionner automatiquement les documents des niveaux inférieurs.**, les cases à cocher de tous les titres de document figurant dans les hiérarchies inférieures sont cochées.
 - Cliquez sur **Tout sélectionner** pour sélectionner les cases correspondant à tous les titres de document.
Cliquez sur **Tout effacer** pour décocher les cases correspondant à tous les titres de document.
 - Cliquez sur **Aperçu impression** pour afficher les résultats d'impression et obtenir un aperçu du document avant impression.
-

3. Cliquez sur **Lancer l'impression**

Un message confirmant le nombre de page à imprimer s'affiche.
Après avoir confirmé le nombre de pages à imprimer et cliqué sur **Oui**, une boîte de dialogue d'impression s'affiche.

4. Lancez l'impression

Spécifiez les éléments nécessaires, puis cliquez sur **Imprimer**.
Tous les documents ayant été sélectionnés sont imprimés.

Imprimer Mon manuel

Vous pouvez sélectionner et imprimer les documents enregistrés dans le dossier Mon manuel.

Pour plus de détails sur Mon manuel, consultez la rubrique « [Enregistrement des documents dans le dossier Mon manuel](#) ».

1. Dans le menu déroulant **Sélectionner cible**, sélectionnez **Mon manuel**

Les titres des documents enregistrés dans le dossier Mon manuel sont affichés dans la liste **Documents à imprimer**.

2. Sélectionnez les documents à imprimer

Dans la liste **Documents à imprimer**, cochez les cases correspondant aux titres des documents à imprimer.

Remarque

Cliquez sur **Tout sélectionner** pour sélectionner les cases correspondant à tous les titres de document.

Cliquez sur **Tout effacer** pour décocher les cases correspondant à tous les titres de document.

- Cliquez sur **Aperçu impression** pour afficher les résultats d'impression et obtenir un aperçu du document avant impression.
-

3. Cliquez sur **Lancer l'impression**

Un message confirmant le nombre de page à imprimer s'affiche.

Après avoir confirmé le nombre de pages à imprimer et cliqué sur **Oui**, une boîte de dialogue d'impression s'affiche.

4. Lancez l'impression

Spécifiez les éléments nécessaires, puis cliquez sur **Imprimer**.

Tous les documents ayant été sélectionnés sont imprimés.

Imprimer tous les documents

Vous pouvez imprimer tous les documents du manuel en ligne.

1. Dans le menu déroulant **Sélectionner cible**, sélectionnez **Tous les documents**

Les titres de tous les documents s'affichent dans la liste **Documents à imprimer** et les cases sont automatiquement cochées.

Remarque

- Lorsque vous décochez la case d'un titre de document, le document correspondant n'est pas imprimé.
 - Cliquez sur **Tout sélectionner** pour sélectionner les cases correspondant à tous les titres de document.
Cliquez sur **Tout effacer** pour décocher les cases correspondant à tous les titres de document.
 - Cliquez sur **Aperçu impression** pour afficher les résultats d'impression et obtenir un aperçu du document avant impression.
-

2. Cliquez sur **Lancer l'impression**

Un message confirmant le nombre de page à imprimer s'affiche.

Après avoir confirmé le nombre de pages à imprimer et cliqué sur **Oui**, une boîte de dialogue d'impression s'affiche.

3. Lancez l'impression

Spécifiez les éléments nécessaires, puis cliquez sur **Imprimer**.

Tous les documents sont imprimés.

Important

- L'impression de tous les documents requiert une grande quantité de papier. Avant de lancer l'impression, vérifiez attentivement le nombre de pages à imprimer indiqué dans le message.

Utilisation de mots clés pour rechercher un document

Vous pouvez rechercher un document cible en entrant un mot clé.

Cette procédure permet d'effectuer une recherche sur tous les documents du manuel en ligne actuellement affiché.

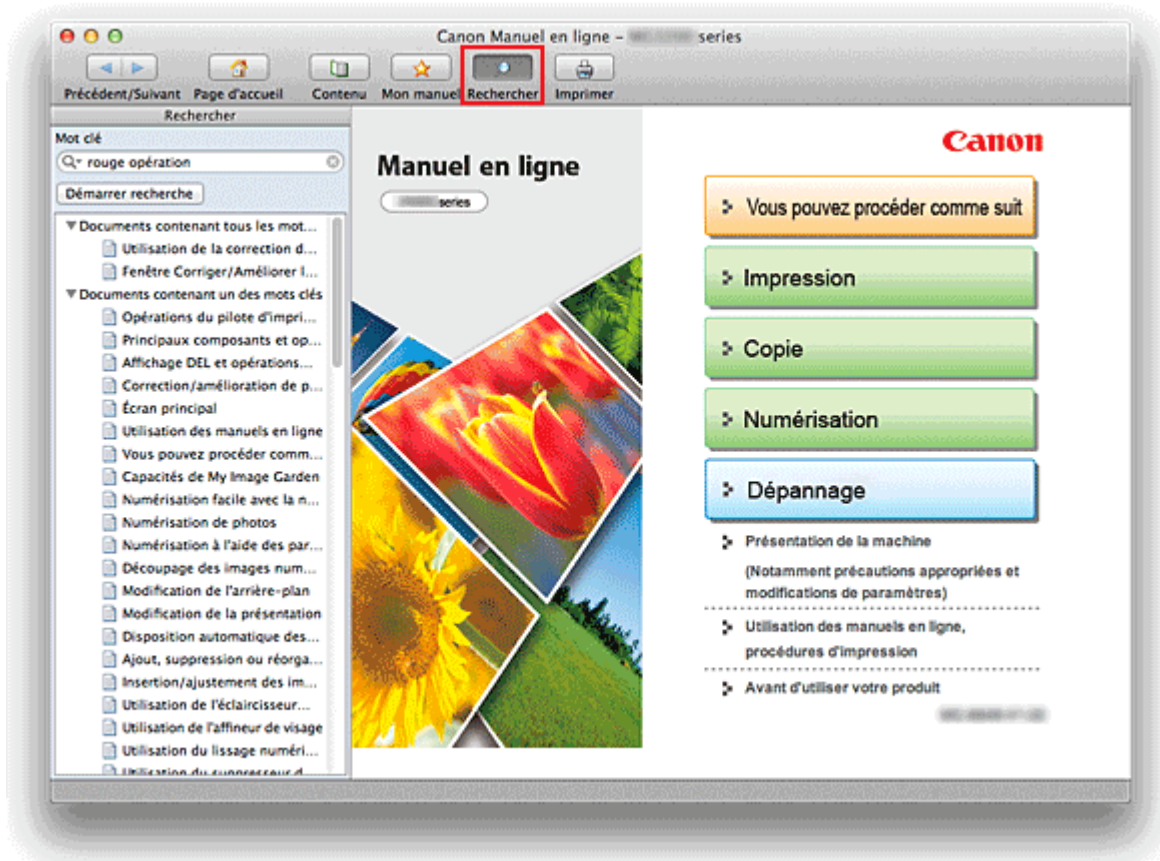

1. Cliquez sur **Rechercher**

Le volet de recherche s'affiche à gauche du manuel en ligne.

Remarque

- Cliquez sur  **Rechercher** pour fermer ou afficher le volet de recherche.

2. Entrez un mot clé

Dans le champ **Mot clé**, entrez un mot clé pour l'élément à rechercher.

Lorsque vous souhaitez entrer plusieurs mots clés, insérez un espace entre chaque mot clé.

Remarque

- Vous pouvez saisir jusqu'à 10 mots clés ou 255 caractères.
- La distinction majuscules/minuscules ne s'applique pas.
- Le programme peut également rechercher les mots clés comprenant des espaces.
- Pour trouver rapidement un document, l'une des méthodes les plus pratiques consiste à saisir des mots clés comme décrit ci-dessous.
 - Pour apprendre à utiliser une fonction en cours :
Saisissez des noms tels que le nom du menu affiché sur l'écran de l'ordinateur (par exemple, Contraste).
 - Pour rechercher une explication de l'opération dans un but spécifique :
Saisissez la fonction + l'élément à imprimer (par exemple, imprimer photo).

3. Cliquez sur **Démarrer recherche**

La recherche est lancée et les titres de document contenant le mot clé s'affichent dans la liste des résultats de la recherche.

Lorsque vous effectuez une recherche en entrant plusieurs mots clés, les résultats de la recherche s'affichent comme indiqué ci-dessous.

Documents avec correspondance parfaite

Documents contenant la chaîne de caractères de recherche complète (y compris les espaces) indiquée par l'utilisateur (correspondance parfaite)

Documents contenant tous les mots clés

Documents contenant tous les mots clés saisis

Documents contenant un des mots clés

Documents contenant au moins un des mots clés saisis

4. Affichez le document que vous souhaitez consulter

Dans la liste des résultats de la recherche, double-cliquez sur le titre du document que vous souhaitez consulter ou sélectionnez le titre et appuyez sur la touche Retour ou Entrée.

Les mots clés figurant sur les documents qui s'affichent alors sont surlignés.

Remarque

- L'historique de recherche est conservé lorsque vous modifiez le mot clé et que vous effectuez la recherche à plusieurs reprises. Pour supprimer l'historique de recherche, cliquez sur  à gauche du **Mot clé**, et sélectionnez **Supprimer historique**, qui est affiché.
-

[Haut de la page](#) ▲

Enregistrement des documents dans le dossier Mon manuel

Enregistrez les documents fréquemment lus sous forme de documents dans le dossier Mon manuel afin de les consulter à n'importe quel moment.

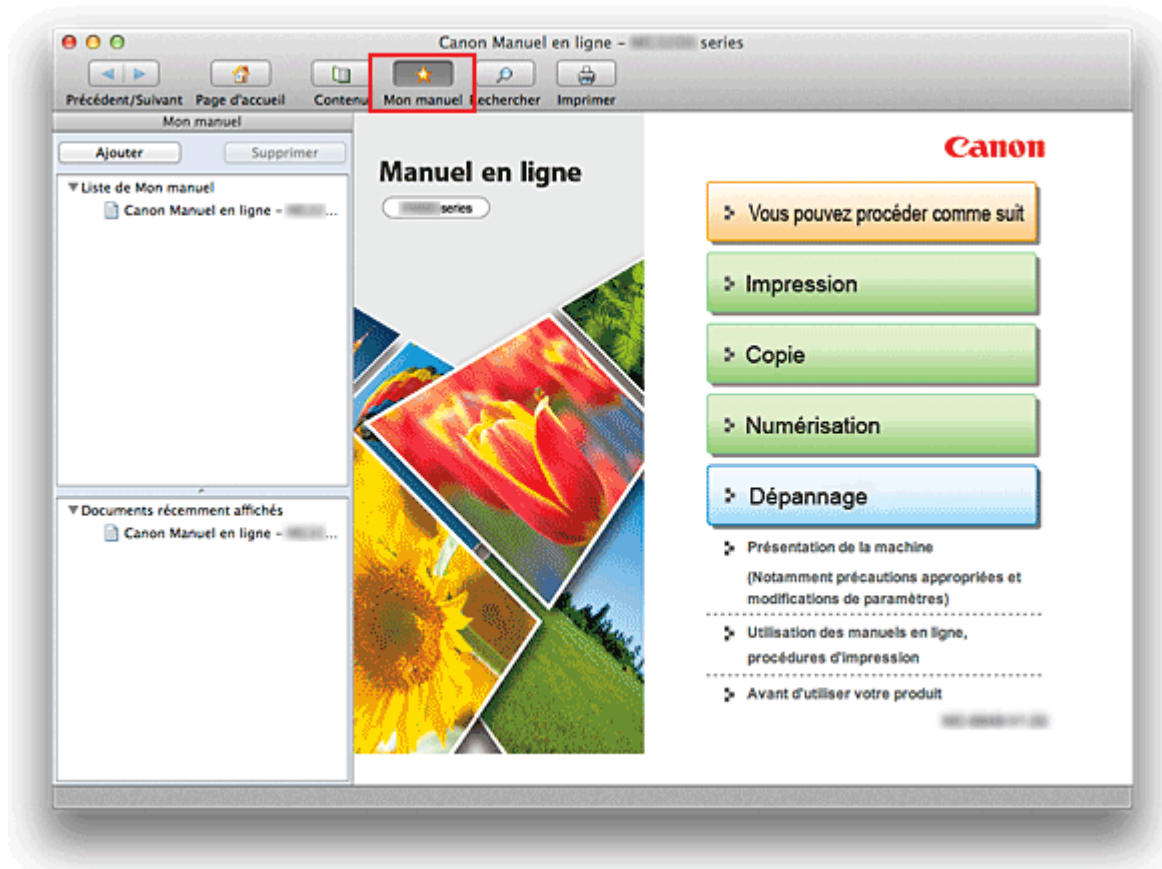

1. Affichez le document

Affichez le document à ajouter au dossier Mon Manuel.

2. Cliquez sur **Mon manuel**

Le volet Mon manuel s'affiche à gauche du manuel en ligne.

Remarque



- Cliquez sur  **Mon manuel** pour fermer ou afficher le volet Mon manuel.

3. Enregistrez le document dans le dossier Mon manuel

Cliquez sur **Ajouter**.

Le titre du document actuellement affiché est ajouté à **Liste de Mon manuel**.

Remarque

- Vous pouvez également ajouter des documents au dossier Mon manuel à l'aide des méthodes suivantes. Si vous ajoutez un document au dossier Mon manuel, une marque  s'affiche parmi les icônes du document dans le volet de contenu.
 - Dans la liste **Documents récemment affichés**, double-cliquez sur le titre du document à ajouter au dossier Mon manuel ou sélectionnez le titre du document et appuyez sur la touche Retour ou Entrée pour afficher le titre, puis cliquez sur **Ajouter**.
 - Cliquez sur  **Contenu**, et tout en maintenant la touche Ctrl enfoncée, cliquez sur un titre de document affiché dans le volet de contenu ou sur la fenêtre contenant les explications. Cliquez ensuite sur **Ajouter à Mon manuel** affiché dans le menu contextuel.

- Dans le volet de contenu, sélectionnez le titre du document à ajouter au dossier Mon manuel, puis cliquez sur **Ajouter à Mon manuel** dans le coin inférieur gauche du volet de contenu.
-

4. Affichez le dossier Mon manuel

Lorsque vous double-cliquez sur un titre de document affiché dans **Liste de Mon manuel** ou sélectionnez un titre de document et que vous appuyez sur la touche Retour ou Entrée, le document s'affiche dans la fenêtre contenant les explications.

Remarque

- Pour supprimer un document de **Liste de Mon manuel**, sélectionnez le titre du document dans la liste, puis cliquez sur **Supprimer** (ou appuyez sur la touche Supprimer).
-

[Haut de la page ▲](#)

Symboles utilisés dans ce document

Avertissement

Instructions dont le non-respect peut entraîner la mort ou des blessures graves provoquées par un fonctionnement incorrect du matériel. Ces instructions doivent être respectées afin de garantir un fonctionnement sûr.

Attention

Instructions dont le non-respect peut entraîner des blessures graves ou des dommages matériels dus à un fonctionnement incorrect du matériel. Ces instructions doivent être respectées afin de garantir un fonctionnement sûr.

Important

Instructions contenant des informations importantes. Pour éviter les détériorations et les blessures ou une utilisation inappropriée du produit, veuillez lire ces indications.

Remarque

Les instructions comprennent des remarques et des explications complémentaires.

Basique

Ce manuel décrit les opérations de base de cette machine.

[Haut de la page ▲](#)

Marques et licences

- Microsoft est une marque déposée de Microsoft Corporation.
- Windows est une marque ou une marque déposée de Microsoft Corporation aux États-Unis et/ou dans d'autres pays.
- Windows Vista est une marque ou une marque déposée de Microsoft Corporation aux États-Unis et/ou dans d'autres pays.
- Internet Explorer est une marque ou une marque déposée de Microsoft Corporation aux États-Unis et/ou dans d'autres pays.
- Ce périphérique incorpore la technologie exFAT sous licence de Microsoft.
- Mac, Mac OS, AirPort, Safari, Bonjour, iPad, iPhone et iPod touch sont des marques d'Apple Inc., déposées aux États-Unis et dans d'autres pays. AirPrint et le logo AirPrint sont des marques d'Apple Inc.
- Adobe, Photoshop, Adobe RGB et Adobe RGB (1998) sont des marques déposées ou des marques d'Adobe Systems Incorporated aux États-Unis et/ou dans d'autres pays.
- Les noms de sociétés et de produits mentionnés dans ce document sont des marques commerciales ou déposées. Ces marques sont détenues par leurs propriétaires.

Remarque

- Le nom officiel de Windows Vista est le système d'exploitation Microsoft Windows Vista.
-

Exif Print

Cette machine prend en charge Exif Print.

Exif Print est une norme permettant d'améliorer la communication entre les appareils photo numériques et les imprimantes.

Lorsque vous connectez un appareil photo numérique compatible Exif Print, des résultats d'impression adaptés aux conditions de prise de vue, aux scènes de prise de vue, etc., peuvent être obtenus en fonction des informations de l'appareil photo au moment de la prise de vue.

À propos du manuel en ligne

La reproduction, le détournement et la copie d'un texte, d'une photo ou d'une image publié(e) dans ce manuel, en totalité ou en partie, sont interdits.

[Haut de la page ▲](#)

Désinstallation des manuels en ligne

Suivez la procédure décrite ci-dessous pour désinstaller les manuels en ligne précédemment installés sur votre ordinateur.

Avant de procéder à la désinstallation des manuels en ligne, fermez tous les manuels ouverts.

1. Dans le menu **Aller** du Finder, sélectionnez **Applications**
2. Double-cliquez sur le dossier **Canon Utilities**, puis sur le dossier **IJ Manual**
3. Supprimez le manuel en ligne

Faites glisser le dossier portant le nom de votre modèle dans la corbeille.

Remarque

- Si le bureau contient une icône du manuel en ligne, faites-la glisser dans la corbeille.

[Haut de la page ▲](#)

Avant d'utiliser votre produit

Lisez les informations suivantes avant d'utiliser votre produit.

➔ [Informations sur la sécurité et les réglementations \(PDF\)](#)

➔ [Conformity declaration for R & TTE \(PDF\)](#)

Remarque

Pour les utilisateurs Windows

- Vous devez disposer de Adobe Reader (auparavant appelé Adobe Acrobat Reader) pour lire le fichier PDF. Si Adobe Reader n'est pas installé sur votre ordinateur, téléchargez-le sur le site Web de Adobe Systems Incorporated.
-

[Haut de la page ▲](#)