

### 基本步骤

打印机很重，处理时请当心。除针对本打印机的本文档和说明手册中指定的操作或步骤之外，请勿执行其他任何操作。

	<b>1</b> 取出附件	第2页
	<b>2</b> 取下顶部包装材料	第2页
	<b>3</b> 取下包装袋	第3页
	<b>4</b> 取下活动悬梯	第3页
	<b>5</b> 取下底部包装材料	第4页
	<b>6</b> 将打印机从拖板上卸下	第5页
	<b>7</b> 取出安装指南	第6页

### 打开包装所需的空间

确保打印机周围有足够的安装空间。下图显示建议的最小空间。

#### ■ TZ-5300

所需空间(宽×深×高)  
2,500×1,000×2,600毫米

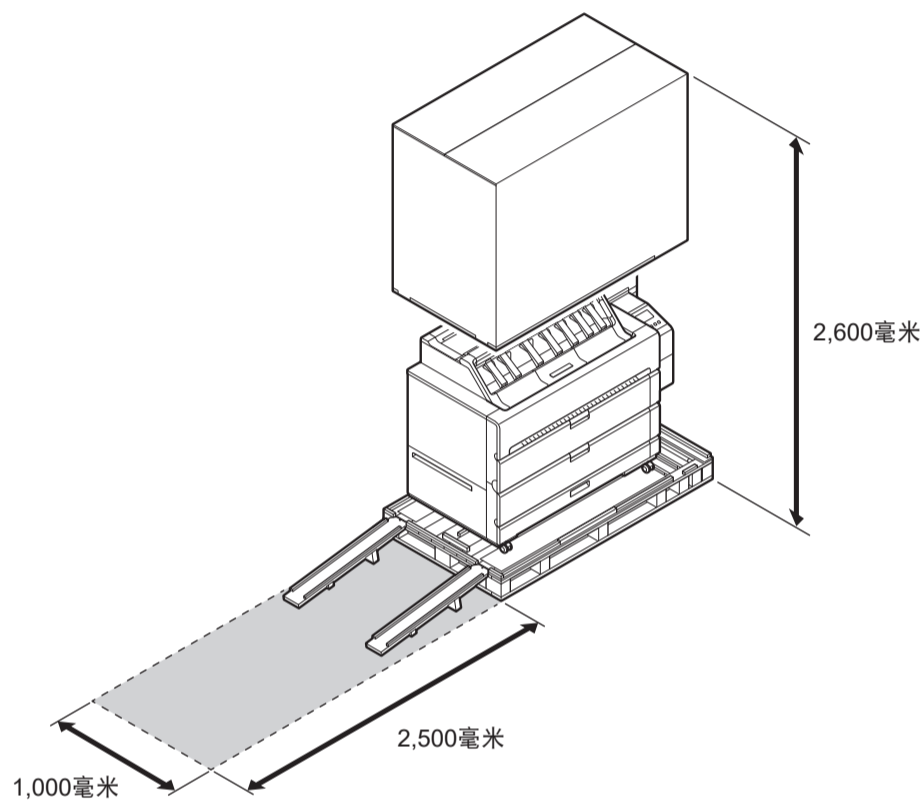

#### ⚠ 警告

- 打印机很重，处理时请当心。
- 除本手册中指定的操作或步骤之外，请勿执行其他任何操作。
- 剪断绑带时，要格外小心，因为剪开的绑带尖端很锋利。

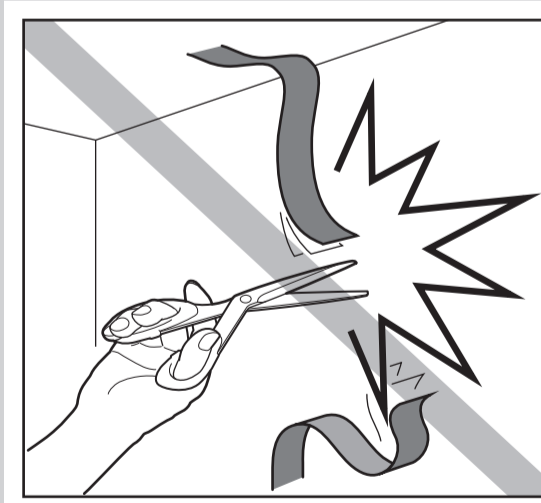

# 1 取出附件

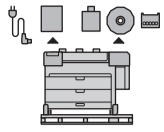

1 取出以下附件。

- ① 本手册+活动悬梯锁销、② 篮子支撑杆

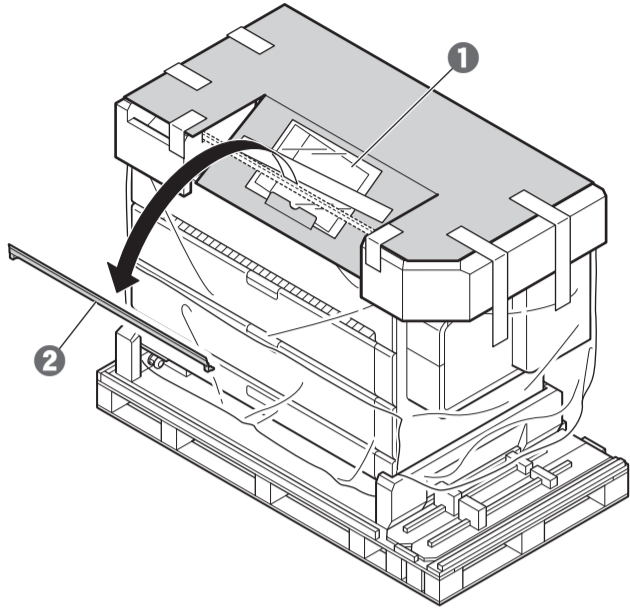

2 从顶部包装材料中取出以下附件。

- ③ 墨水盒、④ 打印头、⑤ 支架止动器、⑥ 3 英寸纸管配件、⑦ 快速指南、⑧ 光盘、⑨ 电源线

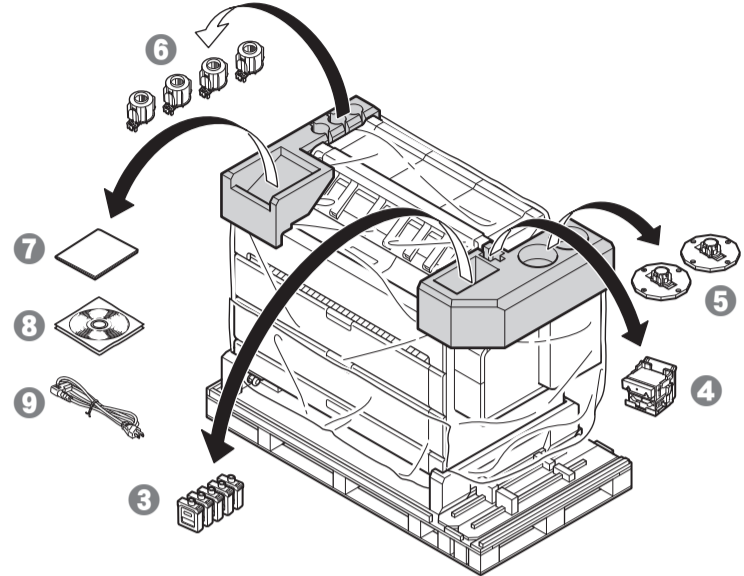

## 重要事项

- 请勿取出存放在打印机正面底部附件盒中的下列零件。安装完毕后再参照安装指南将其取出。  
篮子布、出纸支架、上端出纸导片、螺钉、内六角扳手、纸张处理标签

# 2 取下顶部包装材料

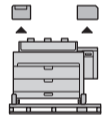

1 按箭头方向取下左右顶部包装材料。

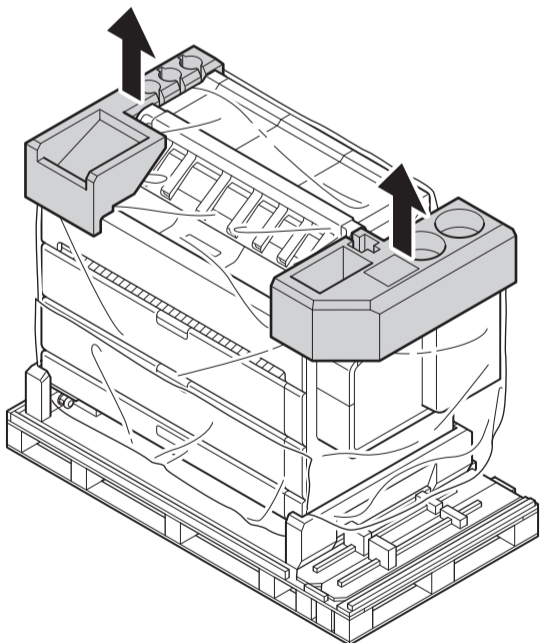

## 重要事项

- 确保没有附件留在顶部包装材料内。
- 请遵照当地政府的法规弃置已取下的顶部包装材料。

### 3 取下包装袋

1 取下前后两面(各3处), 左右两侧(各2处)的所有胶带, 然后按箭头方向取下包装袋。

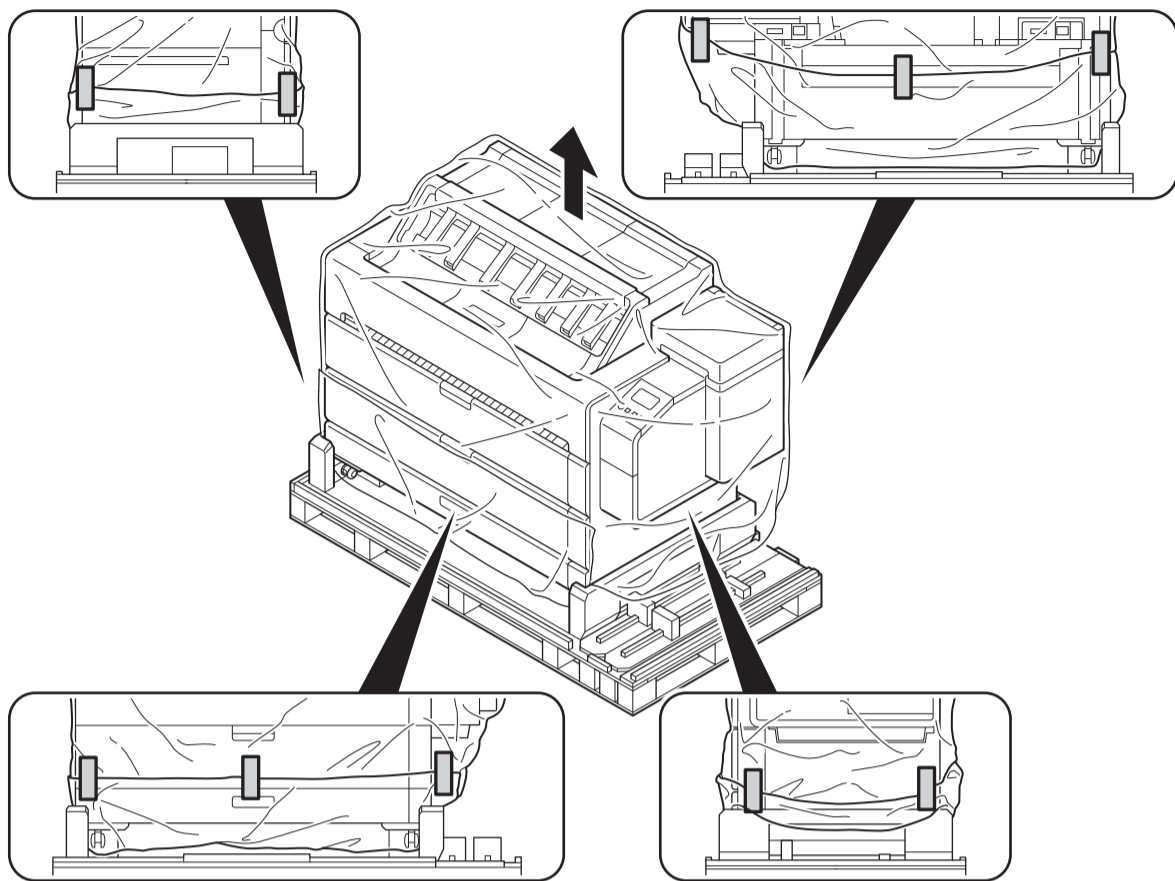

#### 重要事项

- 请勿取出打印机下的衬布。将在步骤6后取出。
- 请遵照当地政府的法规弃置已取下的包装袋。

### 4 取下活动悬梯

1 按箭头方向取下拖板上方的活动悬梯。

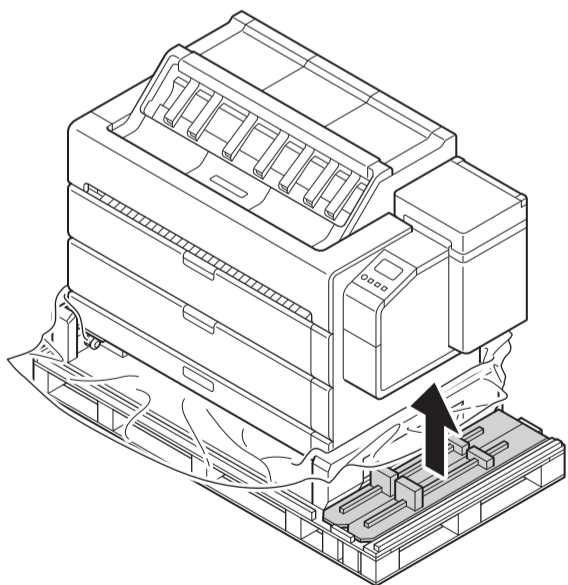

#### 注释

- 在“6. 将打印机从拖板上卸下”中会用到此活动悬梯。

# 5 取下底部包装材料

1 需要4个人握住打印机右侧的搬运把手，并轻轻向上抬起右侧。按箭头方向取下底部包装材料。

2 需要4个人握住打印机左侧的搬运把手，并轻轻向上抬起左侧。按箭头方向取下底部包装材料。

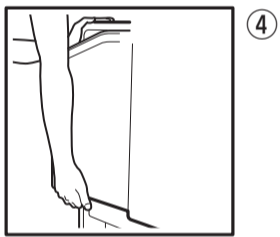
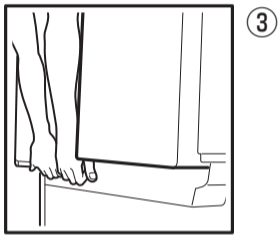
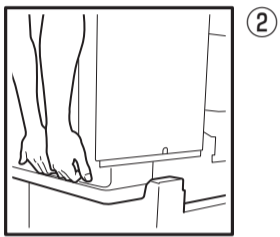
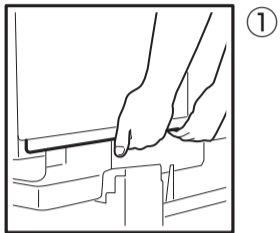
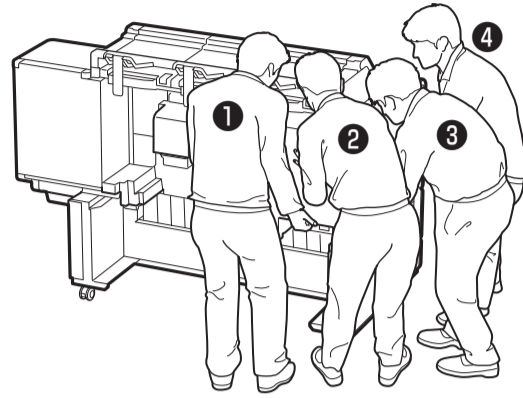
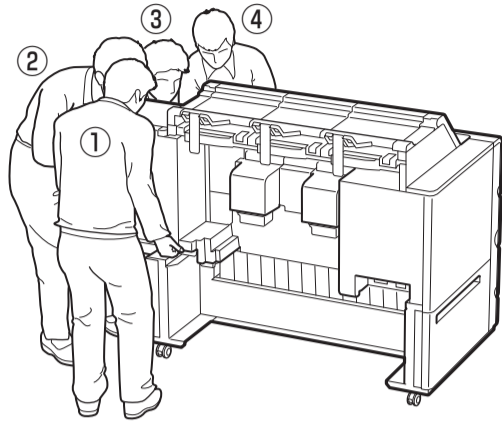

用左手轻轻扶住前侧。

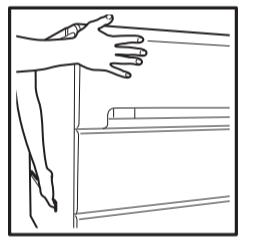
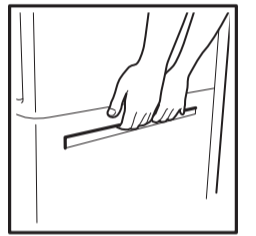
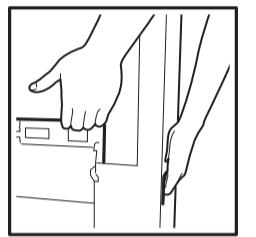
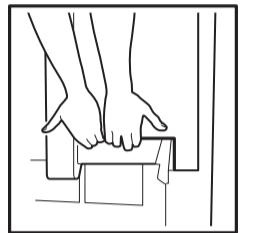

用右手轻轻扶住前侧。

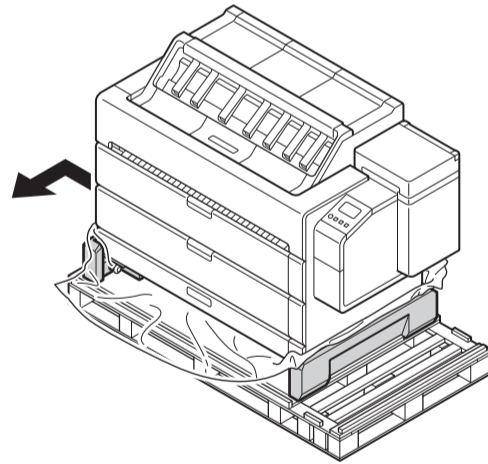
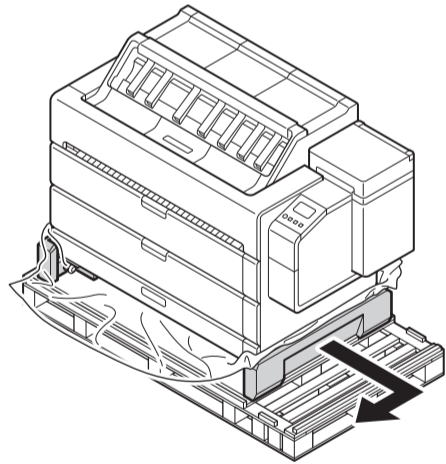
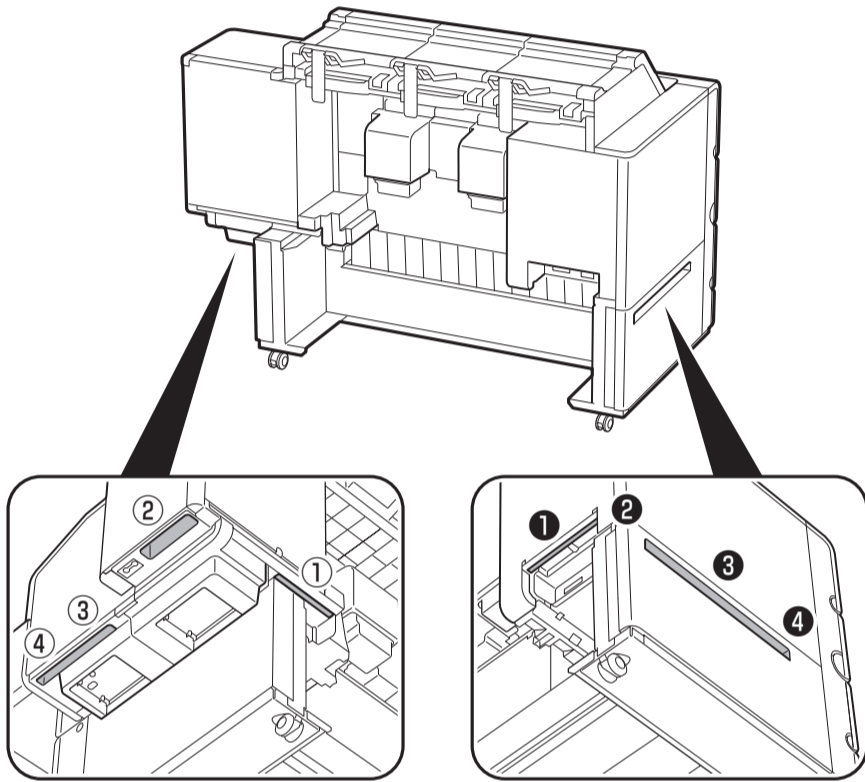

### ⚠ 注意

- 抬起打印机至少需要4个人。打印机很重，处理时请当心。
- 确认四个脚轮都已全部锁定。

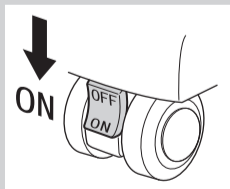

### 👤 重要事项

- 请遵照当地政府的法规弃置已取下的底部包装材料。



## 6

将打印机从拖板上卸下 

- 1 将“4. 取下活动悬梯”中取下的两个活动悬梯用斜销固定住。

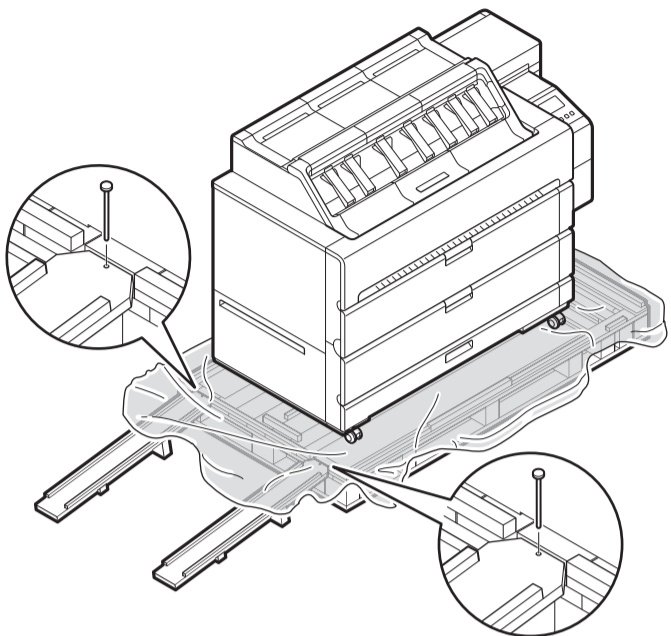

 注释

- 因为两个活动悬梯形状完全一样，您可以使用左右两侧中的任意一个。
- 活动悬梯锁销装在含有此手册的包装袋中。
- 将活动悬梯锁销完全推入。

- 2 将衬布塞入拖板侧面的孔隙中。请勿卷曲安装了活动悬梯一侧的衬布，而应使其保持原样。

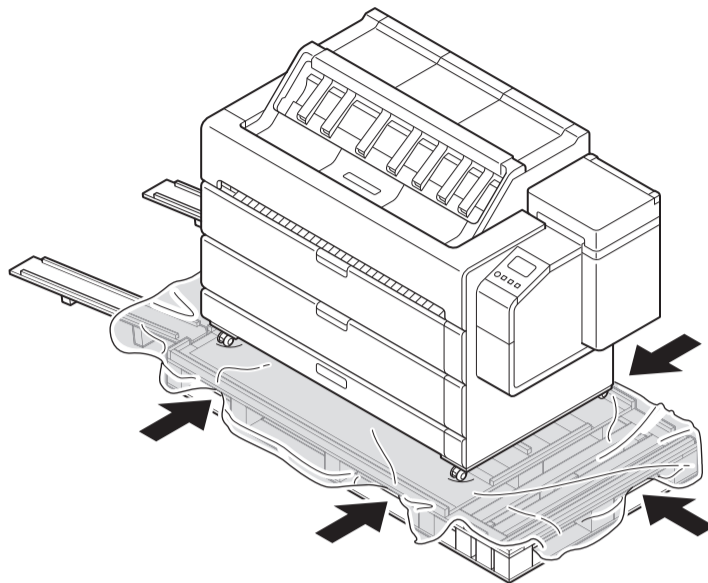

 注意

- 如果未将衬布塞入，您可能会被衬布缠住脚而摔倒。

- 3 将四个脚轮全部解锁。

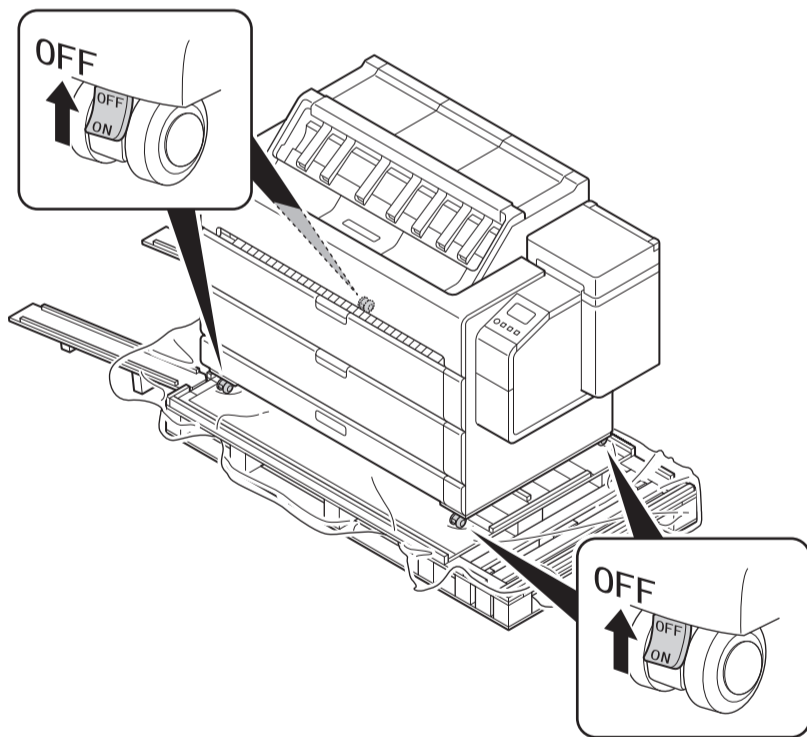

 重要事项

- 由于脚轮解锁后打印机可能会移动，请扶住打印机使其保持原位。

- 4 确保脚轮在活动悬梯上，通过搬运把手扶住打印机并按箭头方向将其缓慢滑下活动悬梯。

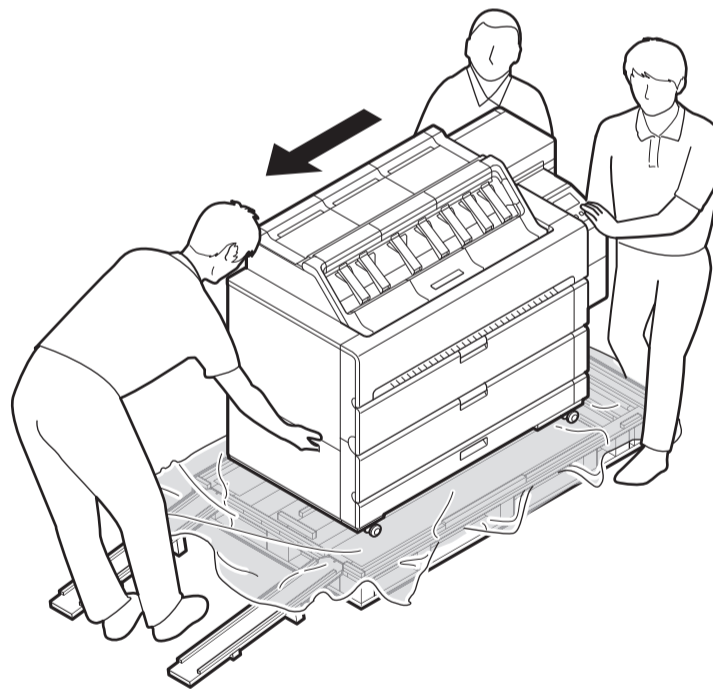

 注意

- 由于打印机很重，这项工作应由多人尽可能缓慢的操作。
- 移动打印机时，请注意您的脚所在的位置，避免脚轮碾压到您的脚。

## 7 取出安装指南

1 拉出附件盒。

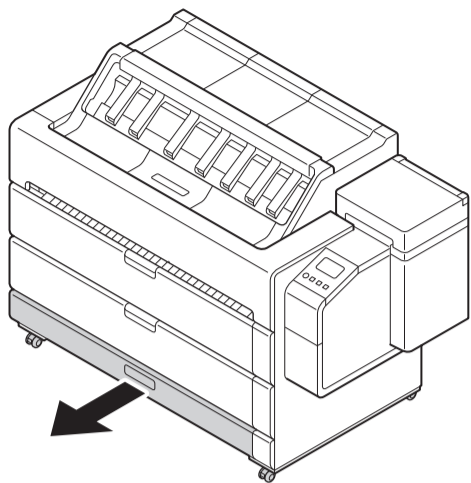

2 取出附件盒内的安装指南。

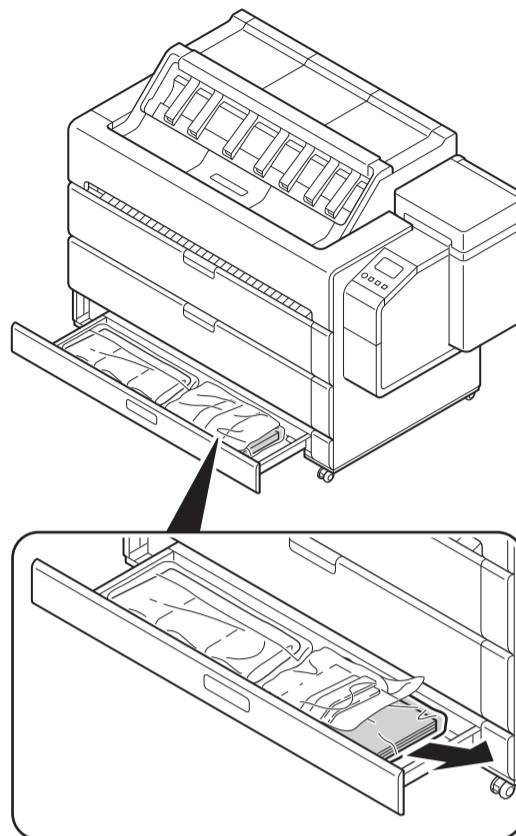

### 重要事项

- 取出安装指南后，确认所有拖板都已关闭。



原产地：泰国

修订日期：2021.02