

安装前须知

安装、使用产品前，请阅读使用说明书。
该说明书请保留备用。
请在充分理解内容的基础上，正确使用。
此外，为确保安全使用本产品，务必阅读“快速指南(分印手册)”。

本手册中的插图以 GP-540 为例进行说明。请注意，在某些情况下，您的打印机可能与这些插图看起来有所不同。

安装概述

请使用以下步骤来安装打印机。请注意，如果在安装过程中出现错误消息或其他问题，请参阅第 16 页上的“响应消息”。

	1 拆除包装材料	第 4 页
	2 装配打印机支架	第 4 页
	3 附连卷纸单元	第 4 页
	4 安装打印机	第 4 页
	5 打开打印机	第 5 页
	6 安装墨水盒	第 7 页
	7 安装打印头	第 9 页
	8 执行打印头调整	第 11 页
	9 选择连接到计算机的方法	第 13 页
	10 在计算机上安装软件	第 14 页

装入纸张	第 15 页
执行色彩校准	第 15 页
存储附件	第 15 页
从智能手机或平板进行打印	第 15 页
显示在线手册	第 15 页
将信息发送到 Canon	第 15 页
商标	第 15 页
响应消息	第 16 页

安装空间

安装打印机时，建议在打印机周围保留以下空间。

重要事项

- 打印机支架和卷纸单元可能属于选件，具体视您购买的型号而定。请注意，所需的空间取决于是否使用选件。
- 打印机前方所需空间会根据使用篮子的方式而有所不同。

■ GP-540

所需空间 (宽 × 深 × 高)
1,993 × 1,684 × 1,560 mm

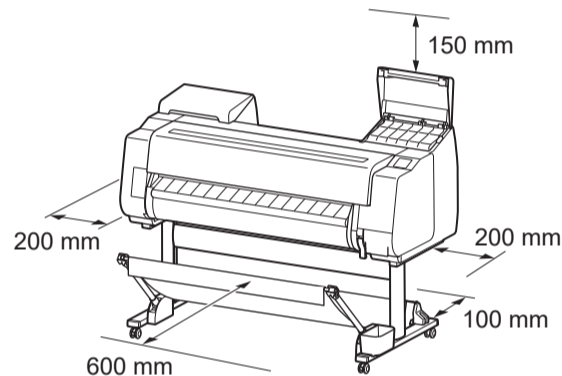

■ GP-520

所需空间* (宽 × 深 × 高)
1,510 × 1,684 × 1,560 mm
所需空间** (宽 × 深 × 高)
1,510 × 1,434 × 1,021 mm

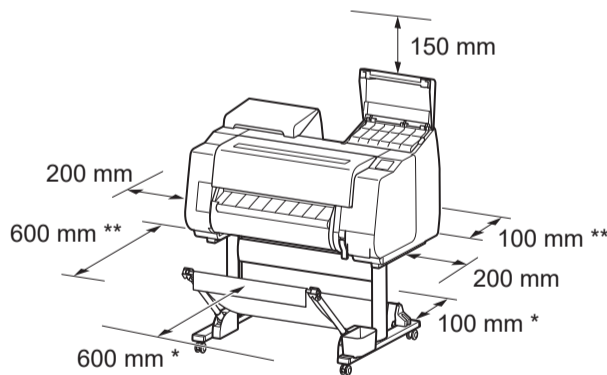

* 使用 SD-21 打印机支架时

** 不使用打印机支架时

包装内容

检查包装内是否包含以下随附附件。请注意，本打印机没有提供连接打印机和计算机的电缆线。



注

- 本手册未对某些随附的附件进行说明。其他功能将需要用到它们，请与其他附件一起存放。
- 有关本手册中未介绍的随附附件的说明，请按照第 15 页上的“显示在线手册”中的说明参阅在线手册。

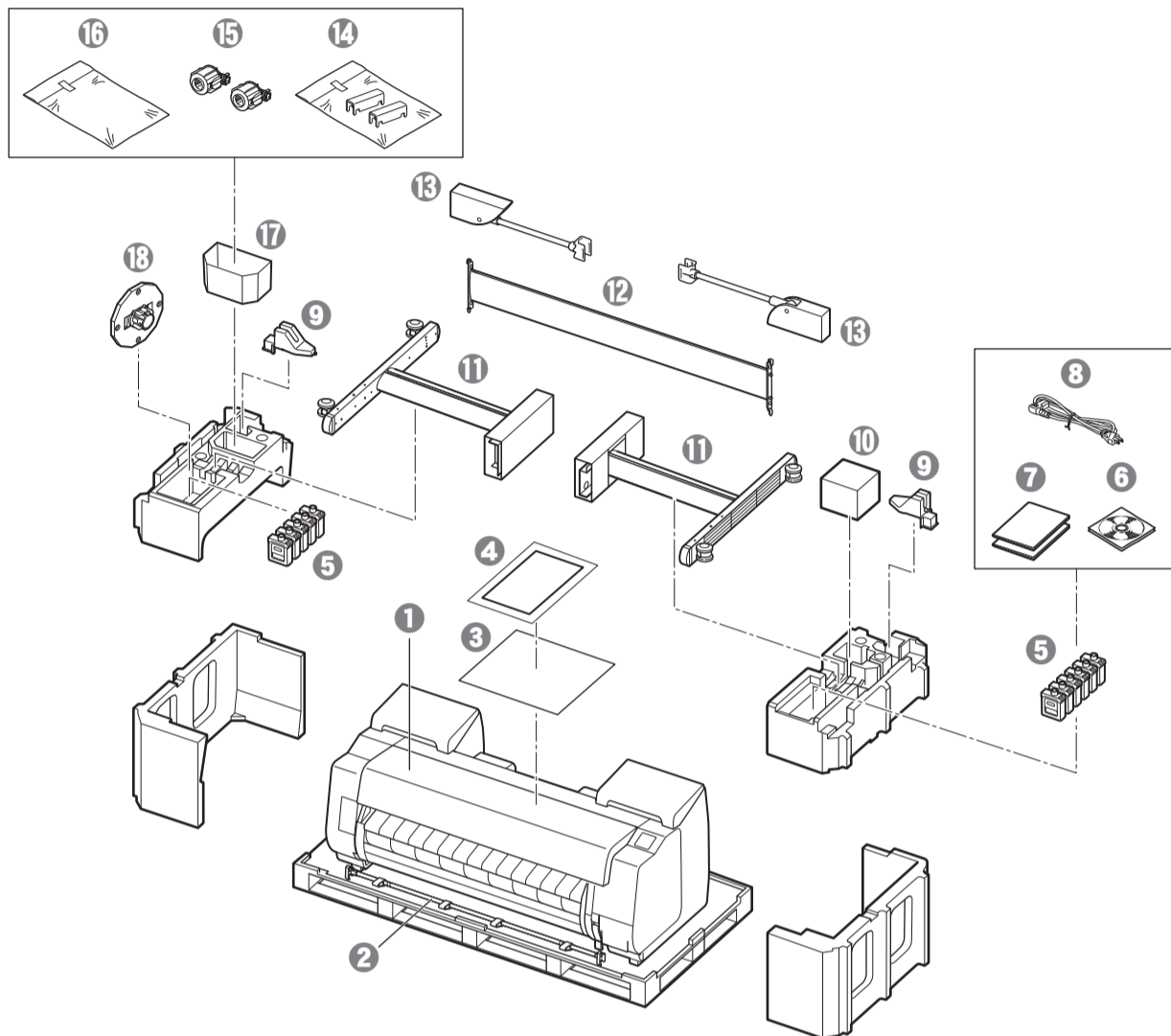

- ① 打印机
- ② 篮子杆/篮子布 *₁
- ③ 打印头调整纸张
- ④ 安装指南 (本手册)
- ⑤ 墨水盒 (11 个)
- ⑥ CD-ROM 套件
- ⑦ 打印机文档套件
- ⑧ 电源线
- ⑨ 杆支架 (2 件) *₁
- ⑩ 打印头
- ⑪ 支架柱 (2 件) *₁
- ⑫ 支架撑条 *₁
- ⑬ 篮子臂 (2 件) *₁
- ⑭ 篮子锁定架 (2 件) *₂
- ⑮ 3 英寸纸管配件 (2 个)
- ⑯ 打印机支架安装架套件 *₁
- ⑰ 附件盒
- ⑱ 支架止动器 *₃

*₁ 仅在打印机支架属于标配的型号中提供。请注意，根据您购买打印机的地区，它可能会包装在一个单独的盒子中。

打印机支架安装指南说明了打印机支架随附的物品。

*₂ 可能未包含这些物品，具体视您所在的地区而定。

*₃ 在装入卷纸时会用到此物品。有关详细资料，请参阅在线手册。

本打印机随附的手册

安装指南 (本手册)

介绍如何安装打印机。

打印机支架安装指南

介绍如何安装打印机支架。可能未包含此物品，具体视您的打印机型号而定。

快速指南

包含有关使用本打印机的安全警告信息和有关更换纸张、墨水盒以及打印头的信息。

在线手册 (电子手册)

除在卷纸或单页纸上打印的基本说明外，本手册还介绍了打印机的高级使用方法，如纸张节省技巧、使用随附的软件打印海报和横幅的方法以及打印质量调整方法。要查看在线手册，请参阅“显示在线手册” (第 15 页)。

■ 卷纸单元

作为选配附件提供。
请参阅附件的随附安装指南。

搬运注意事项

移动打印机

- 安排以下数量的人抓住打印机底部两侧的搬运把手。打印机重量可能会造成疼痛，如背痛。

GP-540 (约 106 kg) 6 人或以上
GP-520 (约 85 kg) 6 人或以上

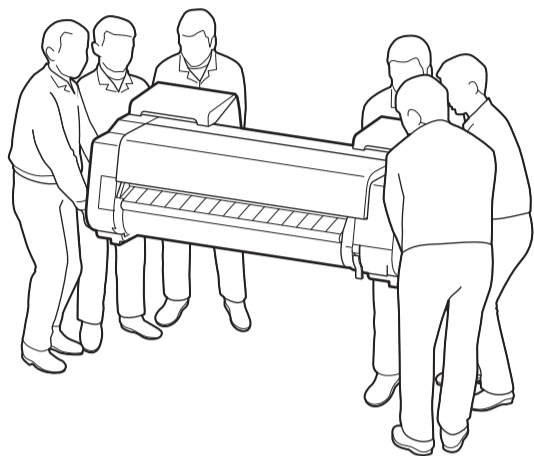

对于 GP-540

直立打印机

- 直立打印机时，将纸板或其他材料放在下面，以防损坏和刮伤，并确保操作面板的一侧朝上。此外，确保打印机的重量由打印机的边角承担。如果重量由打印机的任何其他部分承担，打印机可能会损坏。



- 搬运打印机时，请牢牢抓住底座两侧的搬运把手（图中阴影部分）。抓握打印机的其他位置存在危险，如果打印机掉落，可能会造成伤害或损坏打印机。

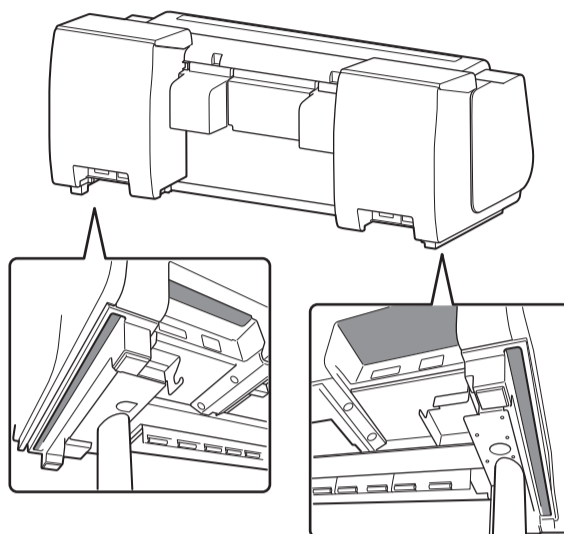

- 请勿抓握搬运把手之外的任何位置。尤其不要抓握打印机背面的塑料部件（图中阴影部分）。

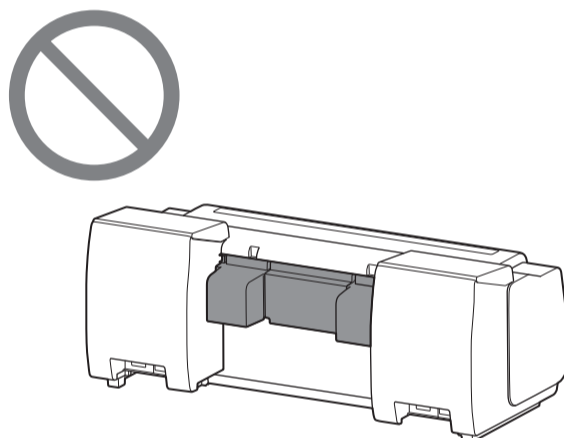

其他

- 请勿在仅以打印机中心支撑的情况下放下或搬运打印机。这样可能对打印机造成损坏。



- 暂时放下打印机时，请确保将打印机放在平坦、稳定的表面上。

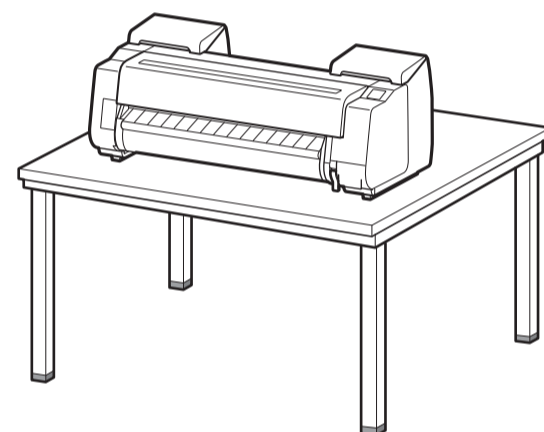

1 拆除包装材料

1 拆除包装材料。

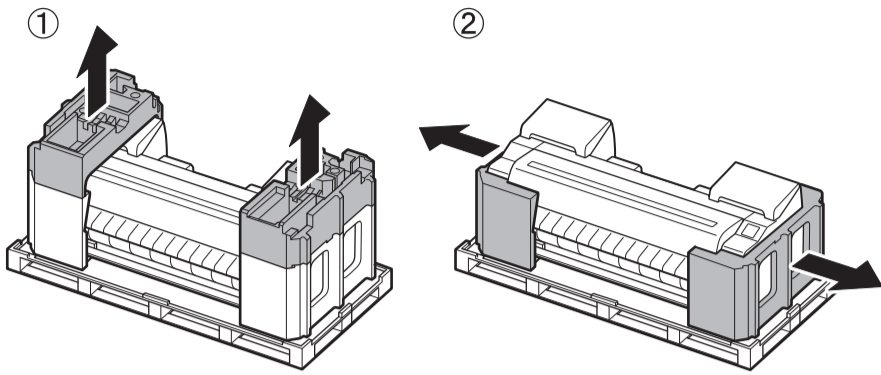

2 拆除所有胶带和其他包装材料。拆下粘附至卷纸支架的胶带。

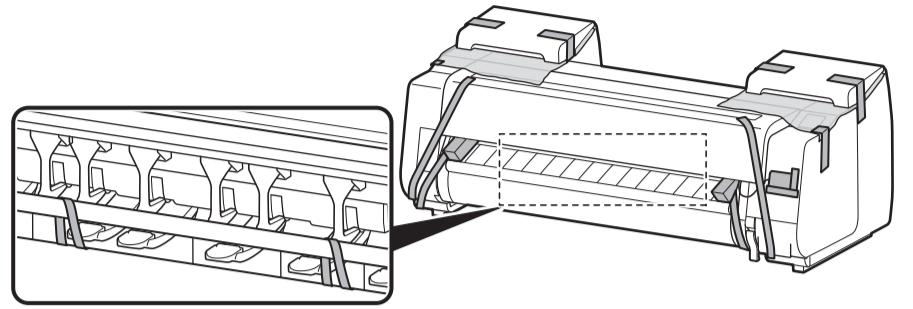

2 安装打印机支架

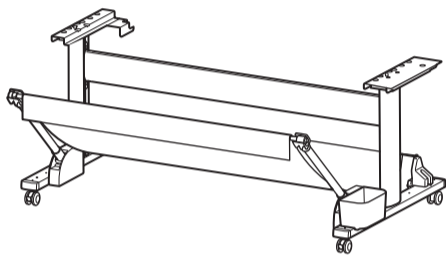

请参考打印机支架安装指南（单独的手册）安装支架。如果不使用支架，请继续“4 安装打印机”。

3 附连卷纸单元

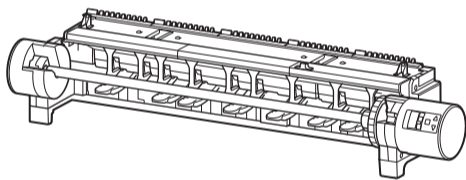

如果您购买了选配的卷纸单元，请参阅卷纸单元安装指南（单独手册）来附连卷纸单元。如果您未使用卷纸单元，请前进至“5 打开打印机”。

4 安装打印机

如果未使用支架，请将打印机安装在如下位置。

1 抬起打印机。

- 有关如何搬运以及所需人数的详细资料，请参阅“搬运注意事项”（第3页）。

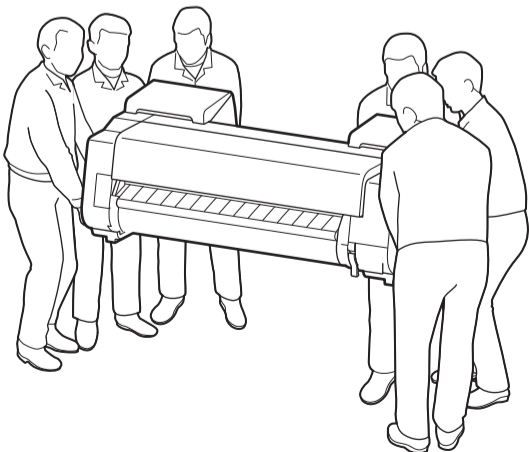

2 将打印机放在稳定的平面上。

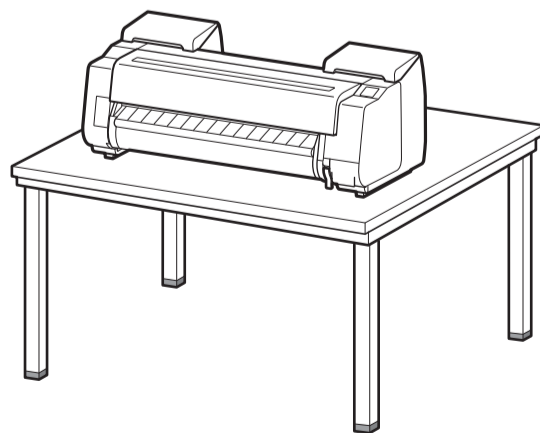

5 打开打印机

1 打开上盖。

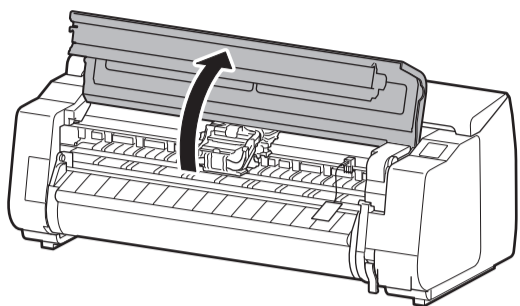

2 向上拉动并拆下传送带止动器。

- 保留传送带止动器以供未来使用。如果您将打印机移到另一个位置，将会需要它。

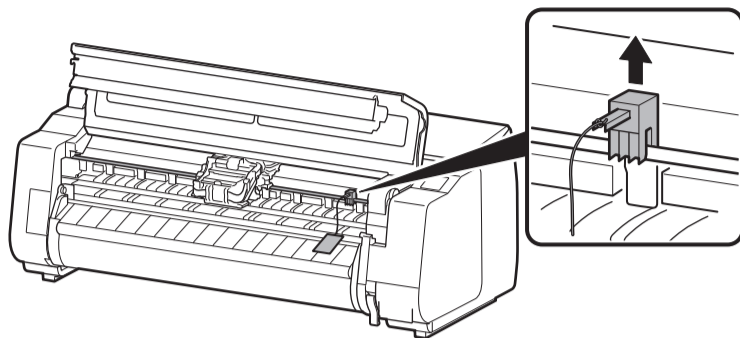

3 移除胶带和保护材料。

- 剥下粘在托架上的胶带，然后将保护材料（图中阴影区域）拉向自己并将其移除。如果附接有保护片，则将其移除。

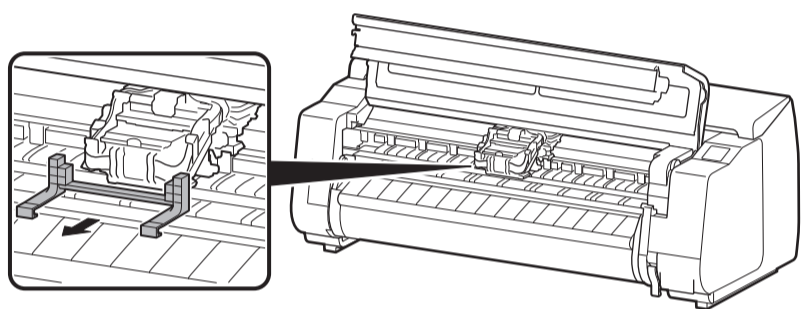

4 关闭上盖。

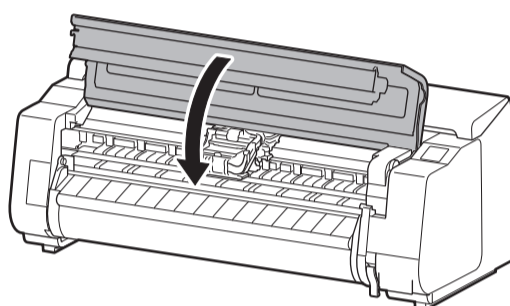

5 将电源线连接至打印机。

- 将电源线插入打印机背面的电源接口。

对于 GP-520

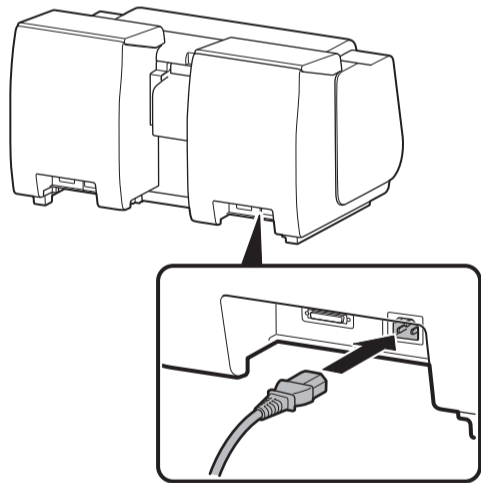

对于 GP-540

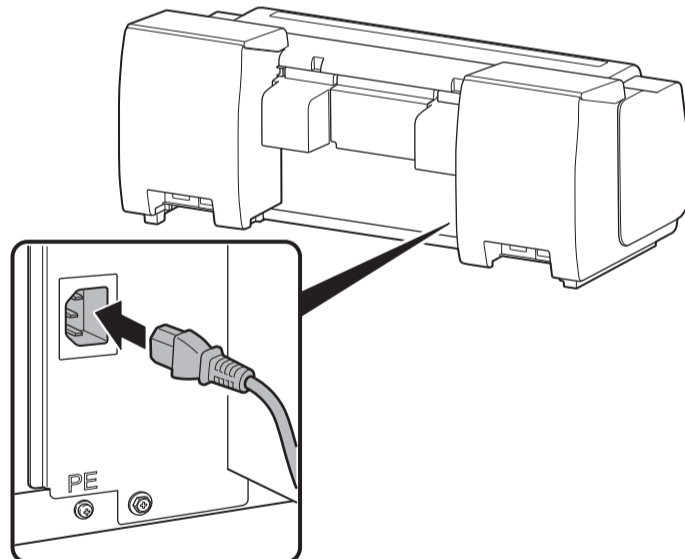

6 将电源线插入插座，然后打开打印机。

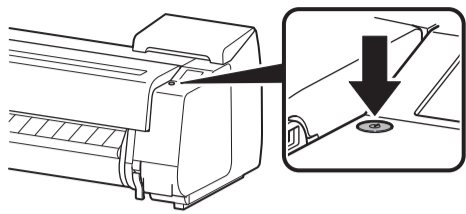

7 当触摸屏上出现语言选择屏幕时，选择并用手指点击一种语言。然后，如果出现选择时区的屏幕，请选择并点击您所在的地区。



8 点击下一步。



●按照屏幕上的说明执行余下操作。在这些操作中间，还有一个发送信息的选项。阅读“将信息发送到 Canon”（第 15 页）。

9 当触摸屏上出现提示您开始设置的消息时，点击 OK。

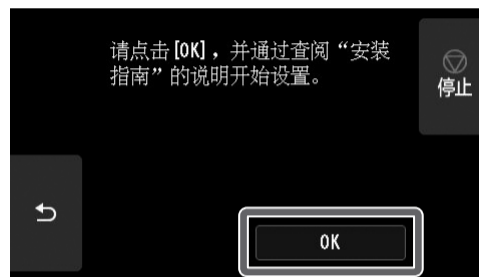

6

安装墨水盒 

触摸屏上会显示墨水盒的安装说明。请按照说明安装墨水盒。如果墨水盒较凉，待其回暖到室温后再安装至打印机。

1 打开墨水盒舱盖。

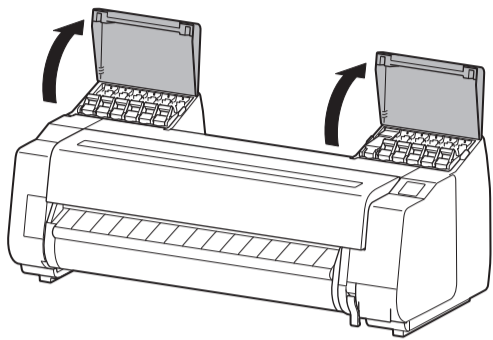

2 将您正在安装的墨水盒的墨水盒锁定杆朝自己拉动。

- 将手指钩到 (A) 把手背面，并朝自己拉动它。

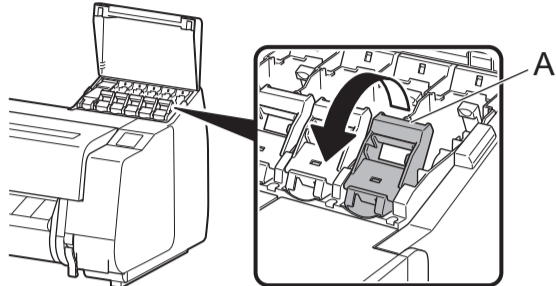

3 在其处于该状态的情况下，向上拉动墨水盒锁定杆。

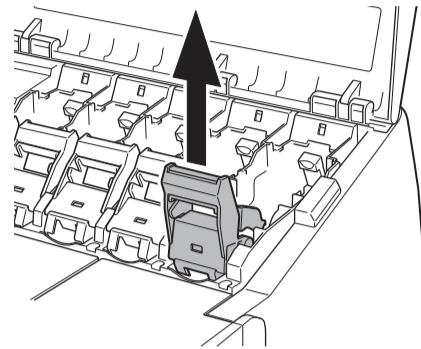

4 继续拉动，直到整个墨水盒锁定杆朝向您倾斜。

- 确保墨水盒锁定杆保持在此位置。

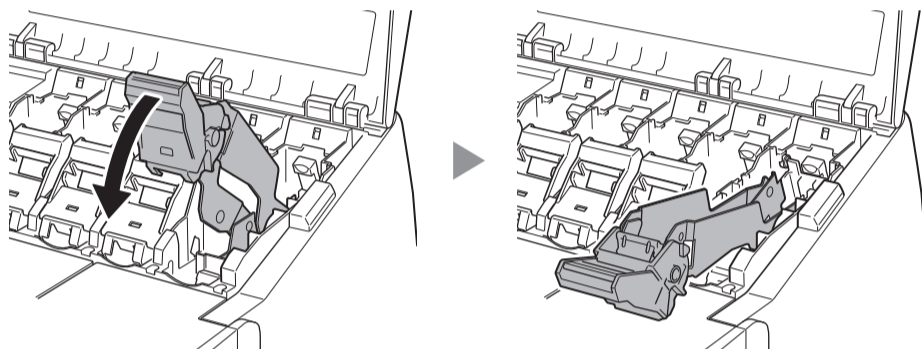

5 轻轻摇动每个墨水盒 7 到 8 次，然后再打开其口袋。

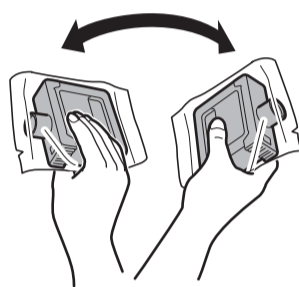
 重要事项

- 如果不摇动墨水盒，可能会导致打印质量下降，因为墨水成分都沉积在墨水盒的底部。

6 打开口袋并取出墨水盒。

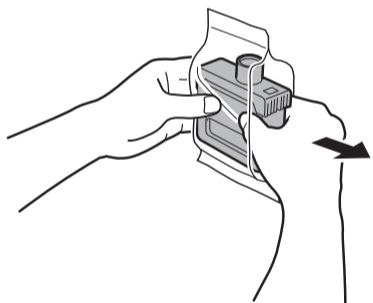
 重要事项

- 请勿触碰出墨口或金属触点（图中的阴影区域）。否则可能会产生污渍，损坏墨水盒并影响打印质量。
- 从口袋取出墨水盒之后，要防止其掉落。否则可能导致漏墨或脏污。
- 安装后请勿将墨水盒取出晃动。这样做可能会造成墨水溅出。



7 检查墨水盒的颜色是否与打印机标签上显示的颜色相同，然后将墨水盒按图示方向插入支架。

- 在墨水盒标签朝上的情况下插入，并确保标签上的文字没有颠倒。

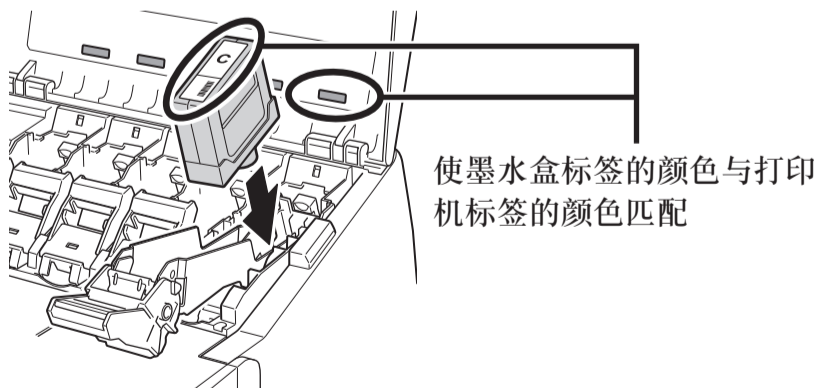

8 将墨水盒锁定杆上提一次，然后放下。

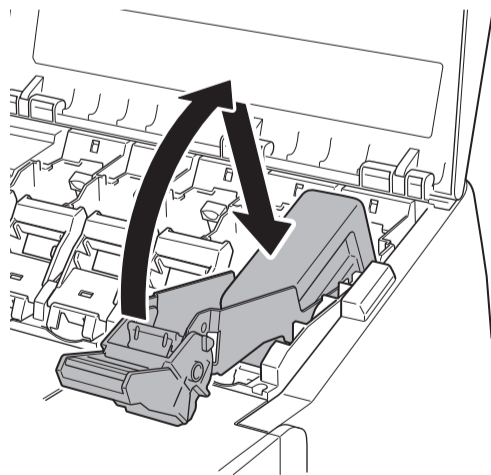

9 将墨水盒锁定杆的把手部分用力向下推到底。

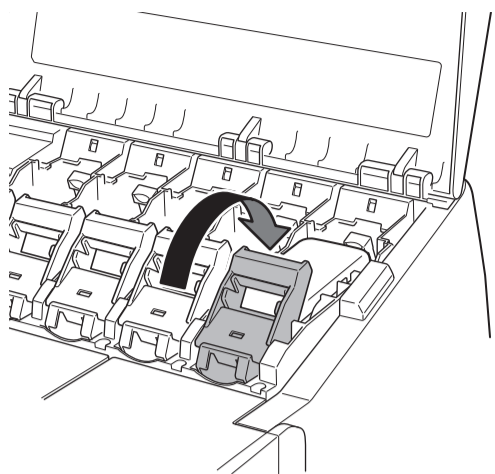

10 确保墨水指示灯亮起红色。

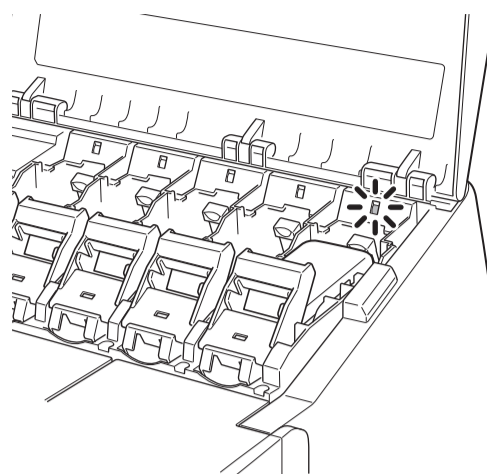

 重要事项

- 如果墨水指示灯没有亮起，重复步骤 2 至 4 以及步骤 8 至 9。

11 重复步骤 2 至 10 以安装每个墨水盒。

12 闭合墨水盒舱盖。

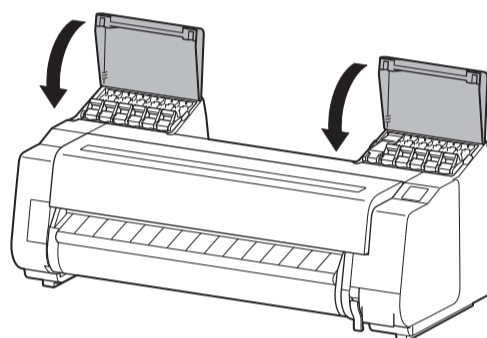

7

安装打印头

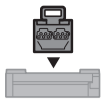

现在触摸屏上显示了有关打印头安装的说明。按照说明安装打印头。

1 打开上盖。

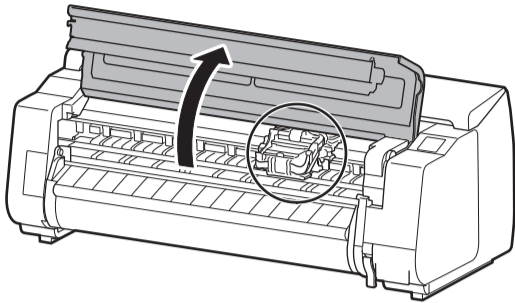

重要事项

- 请勿移动托架（图中用圆圈圈出的区域）。如果不慎移动了托架，请暂时关闭上盖，随后托架将恢复到原位。

2 将打印头锁定杆向您身体方向倾斜。

- 在按下杆中央的按钮的同时，将杆朝自己倾斜。如果附接有保护片，则将其移除。

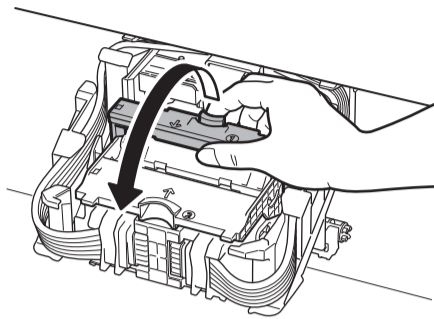

3 打开打印头锁定盖。

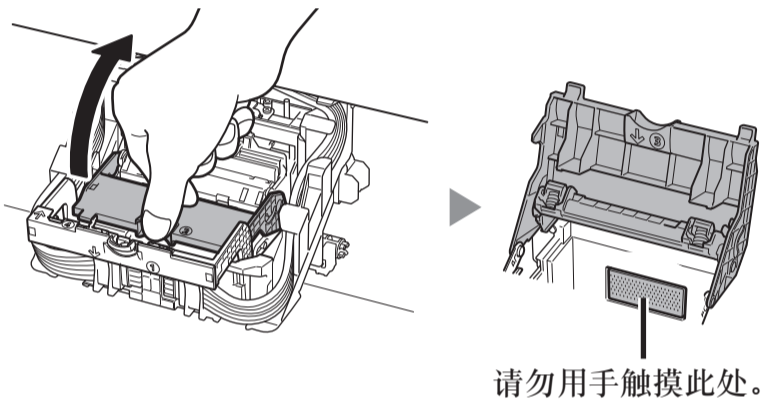

4 如图所示，握住打印头并从袋中将其取出。

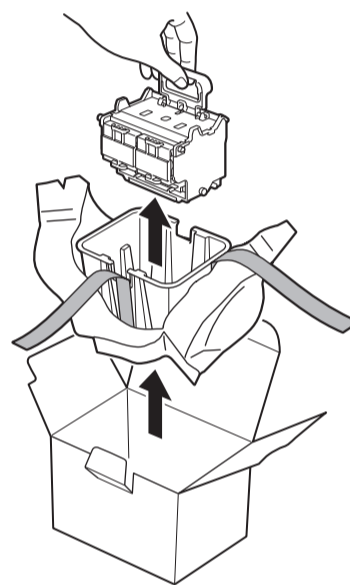

5 取下 2 个橙色保护盖。

- 在您工作时，将打印头抓在手上。

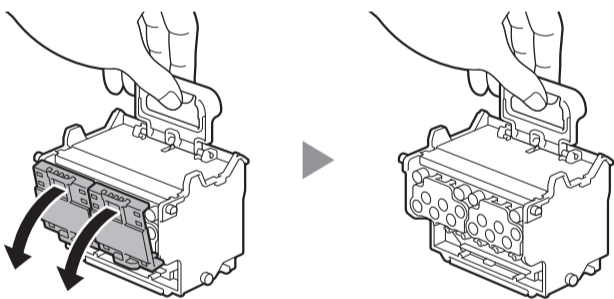

重要事项

- 打印头中装有墨水。取下保护盖时，请注意避免弄脏您的衣服和周围物品。建议您取下装有打印头的袋子上方的保护盖。
- 请勿触摸把手以外的任何部位。特别地，在任何情况下，请勿触摸保护盖保护的部位（图中的阴影部分）。否则可能会对打印头造成损坏或产生打印问题。
- 请勿再次安装取下的保护盖。要根据当地法规来处置它们。

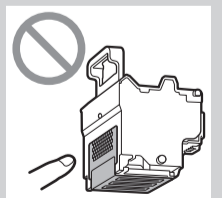
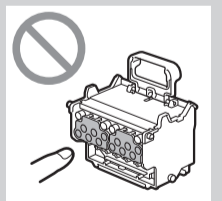

6 安装打印头。

- 对齐打印头，使图中用圆圈圈出的区域朝向自己，并小心地将打印头完全推入打印机，确保保护盖保护的部分没有触碰到托架。

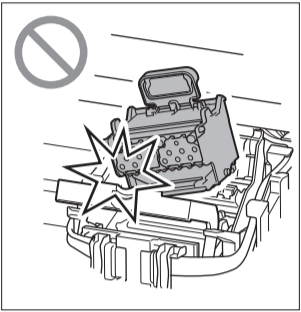
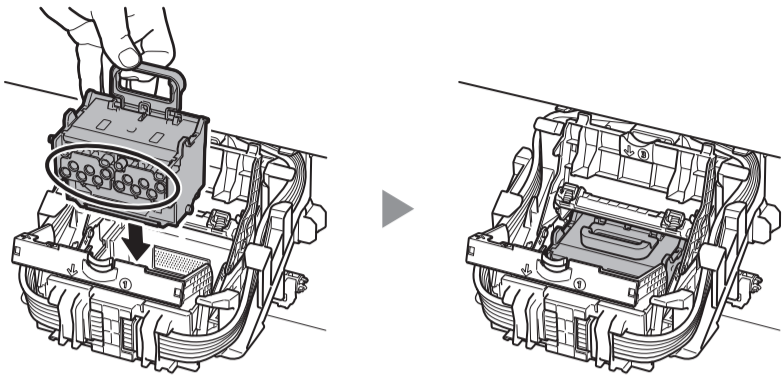

7 向您身体方向拉下打印头锁定盖，将打印头锁定到位。

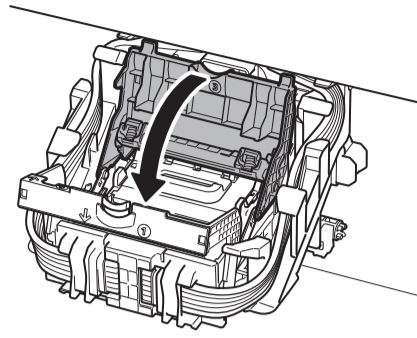

8 将打印头锁定杆一直推到底。

- 用力按动，直至听到一声咔嚓声。

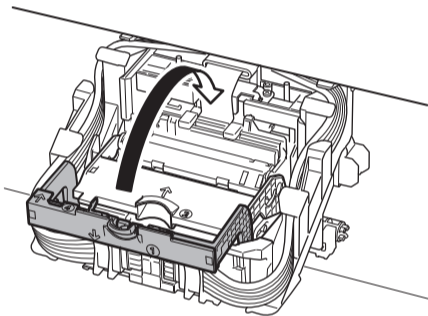

9 关闭上盖。

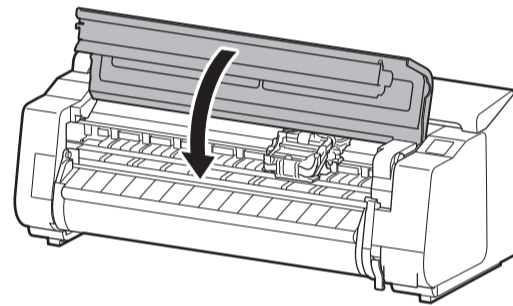

注

- 如果安装了卷纸单元，在附连打印头之后，卷纸单元校准会自动开始。如果此时卷纸支架安装在卷纸单元上，则无法执行校准。在安装完成之前，请勿将卷纸支架安装在卷纸单元上。

8 执行打印头调整

1 点击 OK。



2 选择手动。



3 打开上盖。

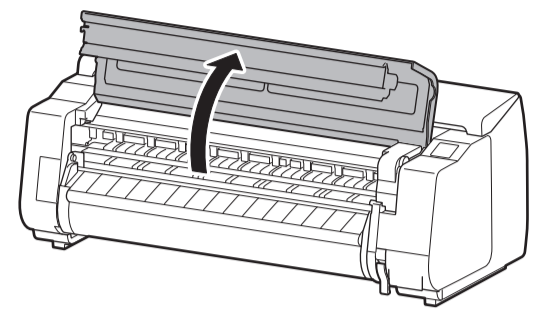

4 提起释放杆。

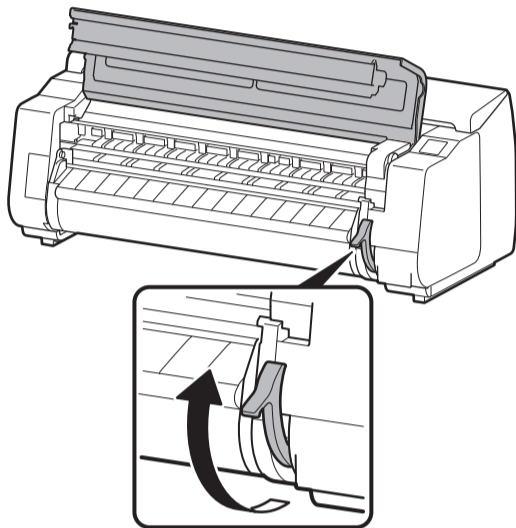

重要事项

- 切勿触摸图示阴影区域。否则可能会损坏打印机。

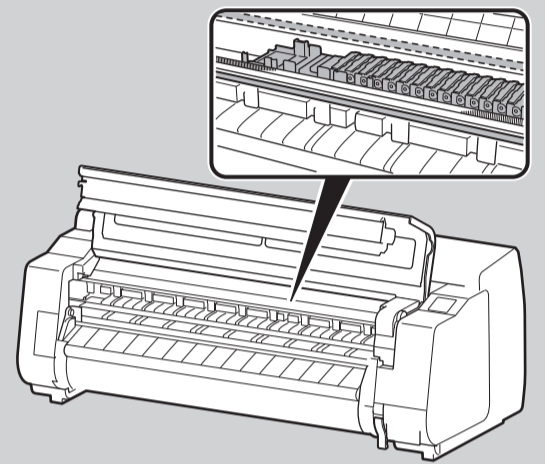

5 插入打印头调整纸张。

- 仅按纵向方向插入 1 张纸，使打印面朝上。将纸张插入压纸滚筒 (A) 和纸张压板 (B) 之间。

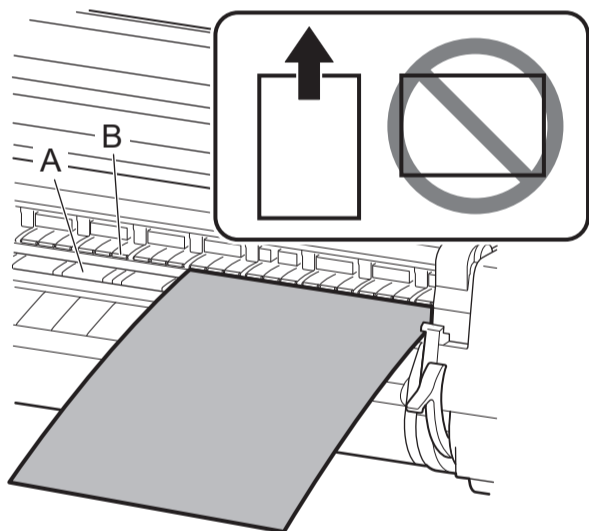

重要事项

使用不带打印机支架的 GP-520 时

- 横向装入打印头调整纸张。如果纵向装入，可能会卡纸。
- 有些情况下可能需要 2 张纸。

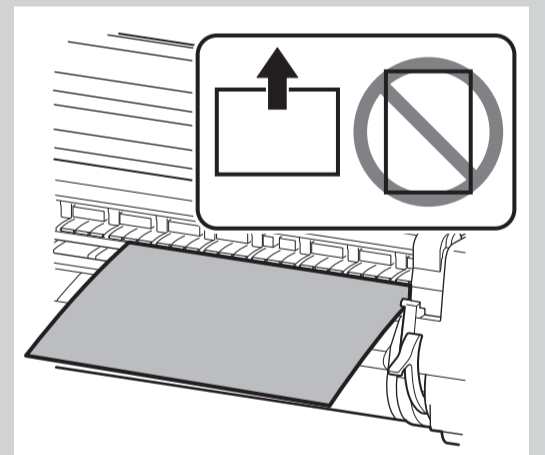

6 对齐纸张位置。

- 装入与纸张对齐线 (A) 对齐的纸张，以确保纸张未歪斜装入，并且将纸张的前端边缘与线条的前侧 (B) 对齐。

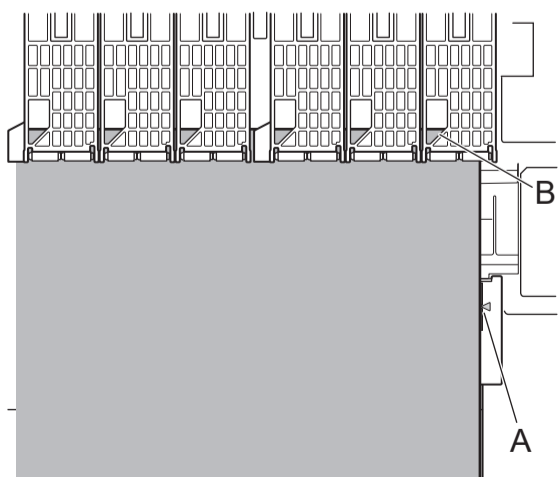

7 降低释放杆以锁定纸张并闭合上盖。

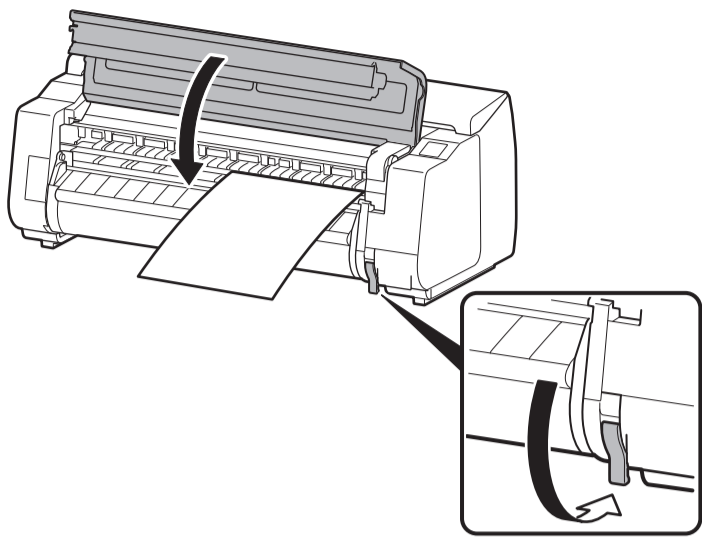

8 显示用于选择纸张类型的屏幕。选择覆膜纸，然后选择 Canon 厚覆膜纸 HG。

- 如果出现**纸张倾斜装入**。消息，请重复步骤 3 至 7。

重要事项

对于 GP-520

- 纸张开始进纸，打印机开始首次填充墨水*并调整打印头。此过程大约需要 35 分钟。在此期间，请勿打开打印机机盖或关闭电源。

* 墨水盒向打印头填充墨水并执行清洁，以使打印机处于最佳状态。这可能会造成剩余墨水指示和保养墨水盒容量指示有些许下降。由于随附的墨水盒用于首次安装，因此建议尽快购买替换墨水盒。

- 在打印头调整纸张上打印图案，并弹出纸张。请提起释放杆并取出纸张。
- 如果显示提示您添加纸张的屏幕，则装入纸张，请参阅步骤 3 至 7。

触摸屏上显示如下内容时，请选择连接方式。

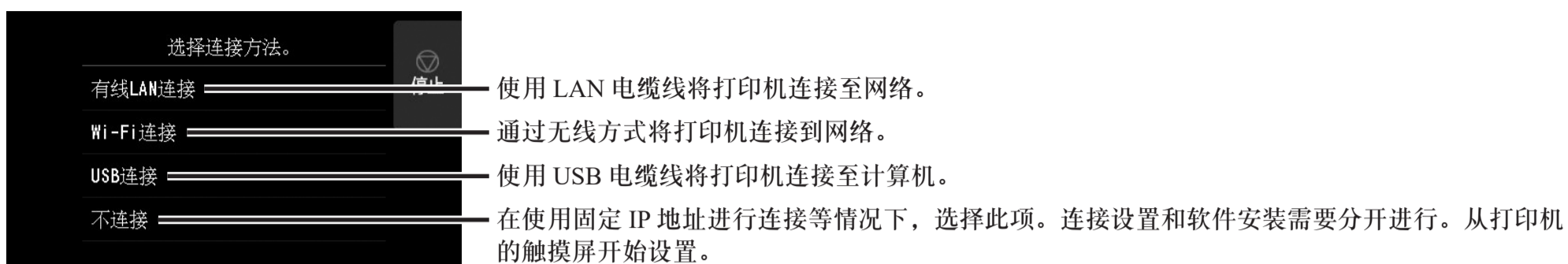

有线LAN连接

1 选择**有线LAN连接**。检查有关连接方式的信息，如果没有问题，则选择**是**。

- 出现提示您连接 LAN 电缆线的消息。

2 使用 LAN 电缆线将打印机背面的有线 LAN 连接器连接至集线器端口。

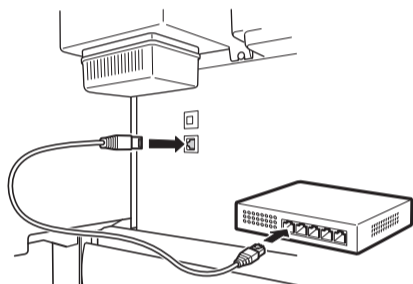

3 选择**OK**，然后继续转到“在计算机上安装软件”（第 14 页）。

Wi-Fi连接

1 选择**Wi-Fi连接**。检查有关连接方式的信息，如果没有问题，则选择**是**。

- 出现提示您设置 Wi-Fi 连接的消息。

2 选择**是**，然后继续转到“在计算机上安装软件”（第 14 页）。

- 要从打印机配置设置，请选择**否**，然后继续转到“在打印机触摸屏上配置 Wi-Fi 设置”（下面的列）。

USB连接

1 选择**USB连接**。检查有关连接方式的信息，如果没有问题，则选择**是**。

- 先不要连接 USB 电缆线。

2 选择**OK**，然后继续转到“在计算机上安装软件”（第 14 页）。

重要事项

对于 GP-540

- 打印头调整纸张开始进纸，打印机开始首次填充墨水*并调整打印头。此过程大约需要 35 分钟。在此期间，请勿打开打印机机盖或关闭电源。在打印头调整纸张上打印图案，并弹出纸张。请提起释放杆并取出纸张。

* 墨水盒向打印头填充墨水并执行清洁，以使打印机处于最佳状态。这可能会造成剩余墨水指示和保养墨盒容量指示有些许下降。由于随附的墨水盒用于首次安装，因此建议尽快购买替换墨水盒。

在打印机触摸屏上配置 Wi-Fi 设置 对于 Wi-Fi 连接

1 查看是否出现以下屏幕，然后点击**OK**。



2 选择连接方法。



3 按照屏幕上的说明配置设置。

- 如果出现主页屏幕和  (网络)，则表示完成了 Wi-Fi 设置。



4 前进至“在计算机上安装软件”（第 14 页）。

注

- 如果显示正在检查喷嘴、正在向打印头填充墨水...或正在清洗...中的任何一项，则表示未完成打印机初始设置。等到上方屏幕出现。

10 在计算机上安装软件

使用计算机执行打印机连接设置和软件安装。您可以从我们的网站下载安装文件。如果您使用的是 Windows PC，还可从 CD-ROM 运行文件。

从网站下载 (Windows/macOS)

1 在计算机上转到 Canon 网站。

<https://ij.start.canon/GP-540>

此为 GP-540 示例输入。

输入您所使用的打印机的型号。

2 单击下载以下载安装文件，然后运行文件。

- 如果出现下载警告屏幕，请选择**不阻止、允许**等，然后继续下一步骤。

单击下载以开始安装。
按照屏幕上的说明完成设置。



通过随附的光盘启动 (Windows)

■ 如果您使用的是 Windows 10 或 Windows 8.1



1 将安装光盘插入计算机。



2 单击磁盘的弹出消息，然后单击屏幕上显示的**运行 Msetup4.exe**。

注

如果没有出现消息（或已经消失）

- 单击任务栏上的  或  **文件资源管理器**。
- 单击已打开的窗口左侧的**此电脑**。
- 双击窗口右侧的  光盘图标。
- 如果显示光盘内容，则双击 **Msetup4.exe**。

3 如果出现**用户帐户控制**对话框，请单击**是**并继续执行下一步骤。

■ 如果您使用的是 Windows 7

1 将安装光盘插入计算机。



2 如果出现**自动播放**屏幕，单击**运行 Msetup4.exe**。

注

未出现**自动播放**屏幕时

- 从开始菜单单击**计算机**。
- 双击打开的窗口右侧的  光盘图标。
- 如果显示光盘内容，则双击 **Msetup4.exe**。

3 如果出现**用户帐户控制**对话框，请单击**是**并继续执行下一步骤。

4 单击**开始设置**。按照屏幕上的说明配置设置。



注

- 在配置设置过程中，可能会显示用于选择打印机连接方式的屏幕。如果发生这种情况，选择您在第 13 页上选择的方法，然后单击**下一步**并继续进行其余设置。
- 遵照屏幕上的指示，将 USB 电缆线连接至正确位置。

装入纸张



1. 按下 (更换纸张)。
2. 选择纸张。
3. 按照屏幕上的说明执行操作。

执行色彩校准

建议在完成打印机和软件设置后执行色彩校准。色彩校准可补偿由于打印机之间的个体差异以及老化变化导致的色调变化。

执行色彩校准

在主屏幕中，依次选择**维护**，**色彩校准**，**自动调整**。

- 色彩校准大概需要 10 分钟。
- 使用支持色彩校准的调整纸张执行色彩校准。有关详细资料，请参阅在线手册中的“纸张信息列表”。



注

- 可以方便地使用定期通知功能执行色彩校准（校准指南设置）。有关详细资料，请参阅在线手册中的“执行色彩校准”。

存储附件

当您打开上盖时，会看到有清洁刷（用于清洁内部）存放在右侧。附件盒可用于存放附件，如 3 英寸纸管配件。

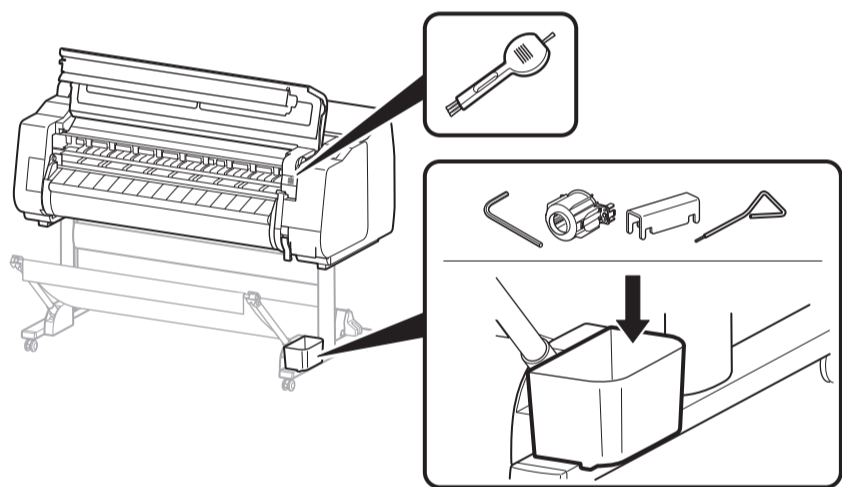

从智能手机或平板进行打印

使用“Canon PRINT Inkjet/SELPHY”应用程序软件可以轻松地无线打印智能手机或平板中存储的照片。



- 访问Canon网站以下载应用程序。



显示在线手册

在线手册中介绍了如何使用打印机。可如下所示从 Canon 网站访问该手册。

1 通过以下任何方式访问 Canon 网站。

- 输入 URL

<https://ij.start.canon>

选择您正在使用的打印机的型号。

- 扫描 QR 代码



2 选择 阅读在线手册。

- 按照屏幕上的说明执行余下操作，以显示在线手册。

将信息发送到 Canon

为了提供与打印机相关的服务、开发和推广能够更好地满足客户需求的产品，Canon 请求如下所示的与您 Canon 产品相关的信息，这些信息将通过互联网发送给 Canon（如果您是在中国使用 Canon 产品，则发送给合法地得到批准的研究公司）。

与打印机/扫描仪/信息设备相关的信息

- 基本信息，如打印机 ID 号、安装日期和时间、国家/地区设置等
- 使用历史记录，如安装的墨水类型、墨水使用信息、打印的页数、扫描频率、维护信息等
- 纸张使用信息、打印环境/条件、扫描作业设置和问卷调查结果
- 设备基本信息，如型号名称、操作系统版本、语言、显示设置信息等
- 设备驱动程序和应用程序软件的版本信息和使用历史记录

* 根据您的机型和/或应用程序软件，上述部分信息可能不会发送。

* 发送的信息可能会交付给 Canon 的附属公司。

* 互联网接入费由用户自行承担。

如果您的 Canon 产品为共享使用，共享产品中记录的上述信息将被发送。如果您同意，请事先将这一事实告知共享本产品的用户，并取得他们的同意。

如果您同意上述条款，请选择**同意**。否则，请选择**不同意**。

商标

Windows是Microsoft Corporation在美国和/或其他国家/地区的商标或注册商标。

macOS是Apple Inc.在美国和其他国家/地区注册的商标。

QR代码是DENSO WAVE INCORPORATED在日本和/或其他国家/地区的注册商标。

响应消息

在设置打印机时，操作面板的触摸屏上可能会显示错误消息。它可能并不表示打印机存在问题，并且问题可能易于解决。这里列出了常见消息和原因以及纠正措施。有关其他消息的详细资料，请参阅在线手册。

消息	原因	纠正措施
墨水盒未安装。 请正确安装墨水盒。	没有装入墨水盒。	安装或重新安装墨水盒。 (请参阅第 7 页到第 8 页上的步骤 1 至 12)
	墨水盒没有牢固安装到位。	
无法正确识别打印头。 请打开上盖，然后安装正确的打印头。	未安装打印头。	安装打印头。 (请参阅第 9 页和第 10 页上的步骤 1 至 9)
	打印头电气触点故障。	取下打印头，确保打印头和托架上的电气触点上没有附着任何碎屑，然后重新安装打印头。
纸张倾斜装入。 请抬起释放杆并重新装入纸张。	纸张可能与纸张对齐线未对齐。	重新装入纸张，使纸张边缘与纸张对齐线对齐。 (请参阅第 11 页和第 12 页上的步骤 3 至 8)
纸张尺寸不受支持。 请抬起释放杆并更换纸张。	尽管单页纸保持选择为纸张来源，但是仍然进给卷纸。	松开释放杆并重新装入卷纸。 在触摸屏上按下  (更换纸张) 并选择更换纸张，然后按照屏幕说明进行操作。 有关装入卷纸的详细资料，请参阅在线手册。
硬件错误 ECxx-xxxx (x 表示字母或数字) 发生打印机错误。 请关闭设备，稍候片刻，然后重新开启。	传送带止动器或上盖内的胶带尚未去除。	关闭电源，打开上盖，移除胶带和传送带止动器，然后打开电源。
	您可能遇到无法解决的错误。	关闭打印机并至少等待 3 秒，然后重新通电。 如果再次出现消息，记下错误代码和消息，关闭打印机，并联系您的 Canon 经销商以寻求帮助。
错误 ECxxx-xxxx (x 表示字母或数字) 发生打印机错误。 请参阅手册并与服务中心联系。	您可能遇到无法解决的错误。	记下错误代码和消息，关闭打印机，并联系您的 Canon 经销商以寻求帮助。