

imagePROGRAF SD-21

打印机支架安装指南/ 使用说明书

Printer Stand Setup Guide

印表機支架安裝指南

คำแนะนำการติดตั้งขาตั้งของเครื่องพิมพ์

Petunjuk Pengesetan Penyangga Pencetak

프린터 스탠드 설치 가이드

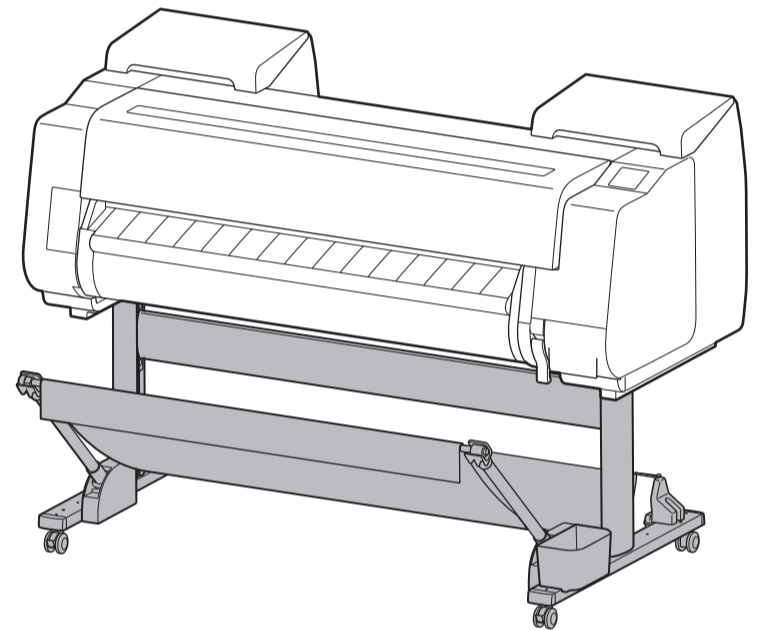
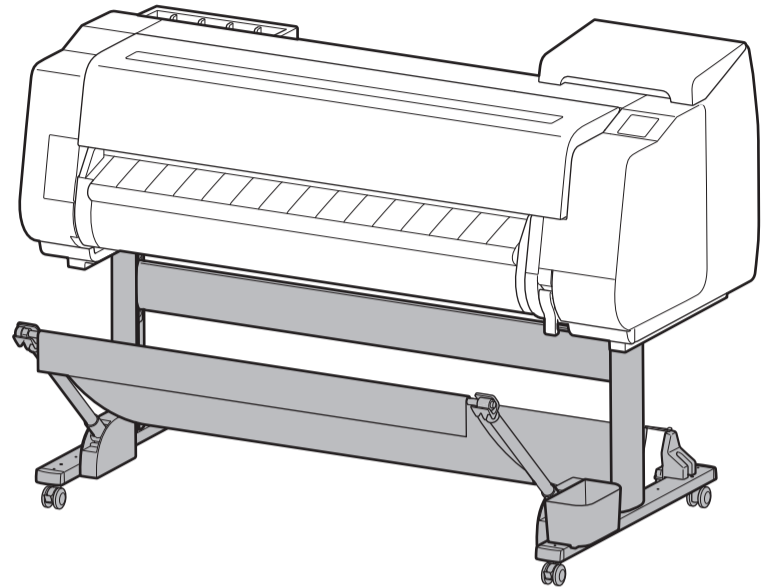

目录

包装内容	2
组装支架	4
安装卷纸单元	10
装配堆叠器	10
安装篮子	11
篮子的位置示例	17

Contents

Package Contents	2
Assembling the Stand	4
Attaching the Roll Unit	10
Assembling the Stacker	10
Attaching the Basket	11
Example Basket Positions	17

内容

包装内容	2
组装支架	4
连接卷纸单元	10
组装堆叠器	10
连接纸篮	11
纸篮位置范例	17

สารบัญ

สิ่งที่บรรจุในแพคเกจ	2
การประกอบขาตั้ง	4
การติดหน่วยม้วน	10
การประกอบที่รองรับกระดาษ	10
การติดตะกร้า	11
ตำแหน่งตะกร้าตัวอย่าง	17

Daftar Isi

Isi Kemasan	2
Merakit Penyangga	4
Memasang Unit Gulungan	10
Merakit Penumpuk	10
Memasang Keranjang	11
Contoh Posisi Keranjang	17

목차

동고품 일람	2
스탠드 조립	4
롤 용지 유닛 장착	10
스태커 조립	10
바스켓 장착	11
바스켓 구성의 예	17



有关组装支架的详细资料，请阅读本手册。插图可能与所用型号不同，但基本步骤相同。安装、使用产品前，请阅读使用说明书。该说明书请保留备用。请在充分理解内容的基础上，正确使用。

Read this manual for details on assembling the stand. Although the illustrations may differ from the model you are using, the basic procedure is the same. Read this manual before attempting to operate the printer. Keep this manual for future use.

如需組裝支架的詳細資訊，請閱讀本手冊。雖然插圖可能與您正在使用的型號不同，但基本程序是相同的。請先閱讀本手冊再嘗試操作印表機。請妥善保留本手冊以供日後使用。

如果支架随本打印机提供，请使用该支架。如果购买了选购的打印机支架，请遵守以下注意事项。

If a stand is included with the printer, please use that stand. If you are purchasing an optional printer stand, please observe the following caution.

若印表機隨附支架，請使用該支架。若您購買了選配式印表機支架，請仔細閱讀下列注意事項。

⚠ 注意

Canon SD-21 打印机支架是专门用于 Canon TX-5200、TX-5210、PRO-520、PRO-521 以及 GP-520 打印机的打印机支架。按照本手册中的说明将打印机牢固安装到支架上。

使用以上未列出的支架，或未将打印机牢固安装到支架上可能会不稳固，并且可能会造成人身伤害。

⚠ Caution

The Canon SD-21 printer stand is a printer stand exclusively for the Canon TX-5200, TX-5210, PRO-520, PRO-521, and GP-520 printer. Follow the instructions in the manual to securely attach the printer to the stand.

Using a stand not listed above or not attaching the printer securely to the stand may be unstable and may result in injury.

⚠ 注意

Canon SD-21 印表機支架是 Canon TX-5200、TX-5210、PRO-520、PRO-521 和 GP-520 印表機專用的印表機支架。請遵循手冊中的使用說明，將印表機牢固地連接到支架上。

使用非上述的支架或未能將支架牢固地加裝至印表機，均可能造成產品無法穩定運作，且可能造成人身傷害。

โปรดอ่านคู่มือนี้สำหรับรายละเอียดในการประกอบขาตั้ง แม้ว่าภาพประกอบอาจแตกต่างจากรุ่นที่คุณใช้งานอยู่ แต่ขั้นตอนพื้นฐานจะเหมือนกัน อ่านคู่มือฉบับนี้ก่อนเริ่มใช้งานเครื่องพิมพ์ เก็บคู่มือนี้ไว้สำหรับการใช้งานในอนาคต

Bacalah petunjuk ini untuk detail tentang merakit penyangga. Meskipun ilustrasinya mungkin berbeda dengan model yang Anda gunakan, prosedur dasarnya sama. Bacalah petunjuk ini sebelum mencoba mengoperasikan pencetak. Simpanlah petunjuk ini untuk digunakan di waktu mendatang.

스탠드를 조립할 때 자세한 내용을 보려면 이 설명서를 읽으십시오. 사용하고 있는 모델이 그림과 다르더라도 기본 절차는 같습니다. 프린터를 조작하기 전에 본 설명서를 읽으십시오. 나중에 사용할 수 있도록 이 설명서를 잘 보관해 두십시오.

หากมีขาตั้งติดมาพร้อมกับเครื่องพิมพ์ โปรดใช้ขาตั้งดังกล่าว หากคุณกำลังซื้อขาตั้งของเครื่องพิมพ์อื่น โปรดสังเกตข้อควรระวังต่อไปนี้

Jika sebuah penyangga disertakan dengan pencetak, mohon gunakan penyangga tersebut. Jika Anda membeli penyangga pencetak opsional, harap perhatikan peringatan berikut ini.

프린터에 스탠드가 포함된 경우 해당 스탠드를 사용하십시오. 프린터 스탠드를 옵션으로 구입한 경우에는 다음 주의 사항을 준수하십시오.

⚠ ข้อควรระวัง

ขาตั้งของเครื่องพิมพ์ Canon SD-21 คือขาตั้งของเครื่องพิมพ์สำหรับเครื่องพิมพ์ Canon TX-5200, TX-5210, PRO-520, PRO-521 และ GP-520 โดยเฉพาะ ปฏิบัติตามขั้นตอนการใช้ในคู่มือเพื่อติดตั้งเครื่องพิมพ์เข้ากับขาตั้งอย่างแน่นหนา การใช้ขาตั้งที่ไม่ได้ปรากฏในรายการด้านบน หรือไม่ได้ติดตั้งเครื่องพิมพ์เข้ากับขาตั้งอย่างแน่นหนาอาจทำให้ไม่มั่นคงและอาจส่งผลให้เกิดการบาดเจ็บได้

⚠ Perhatian

Penyangga pencetak Canon SD-21 adalah penyangga pencetak eksklusif untuk pencetak Canon TX-5200, TX-5210, PRO-520, PRO-521, dan GP-520. Ikuti petunjuk pemakaian dalam manual untuk memasang pencetak ke penyangga dengan aman.

Menggunakan penyangga yang tidak tercantum di atas atau tidak memasang pencetak dengan kencang pada penyangga dapat membuatnya tidak stabil dan dapat mengakibatkan cedera.

⚠ 주의

Canon SD-21 프린터 스탠드는 Canon TX-5200, TX-5210, PRO-520, PRO-521 및 GP-520 프린터 전용 프린터 스탠드입니다. 설명서의 지침에 따라 프린터를 스탠드에 단단히 부착하십시오.

위에 나열되지 않은 스탠드를 사용하거나 프린터를 스탠드에 단단히 부착하지 않으면 흔들릴 수 있으며 부상을 입을 수도 있습니다.

包装内容

Package Contents

包装内容

สิ่งที่บรรจุในแพคเกจ

Isi Kemasan

동고품 일람

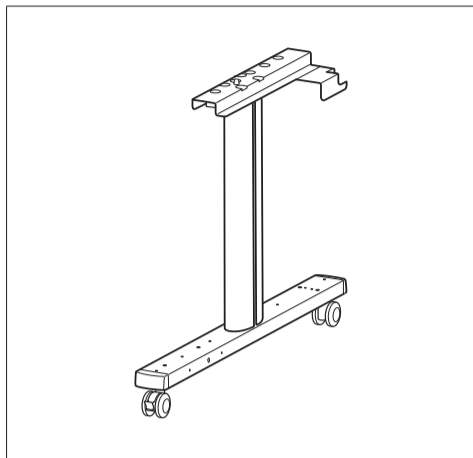

支架柱L
Stand leg L
支架腳 L
ขาของขาตั้ง L
Kaki L penyangga
스탠드 다리 L

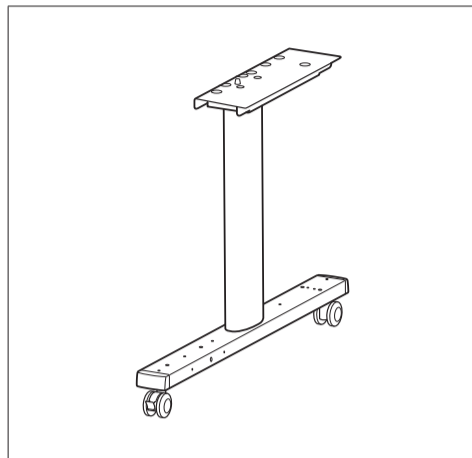

支架柱R
Stand leg R
支架腳 R
ขาของขาตั้ง R
Kaki R penyangga
스탠드 다리 R

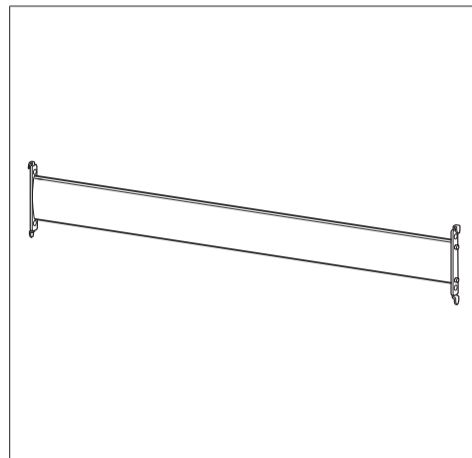

支架撑条
Stand stay
支架連桿
ที่พิงขาตั้ง
Pemisah penyangga
스탠드 스테이

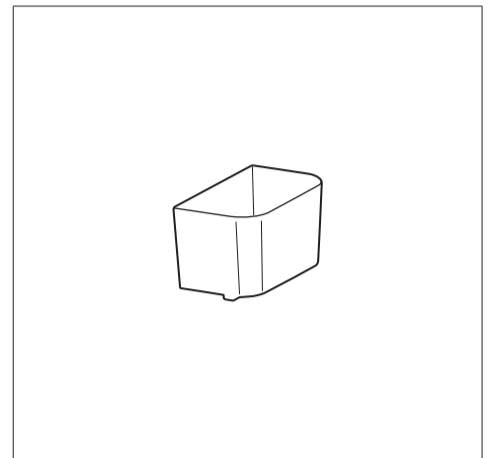

附件盒
Accessory pocket
附件盒
ช่องใส่อุปกรณ์เสริม
Kantong aksesoris
액세서리 보관함

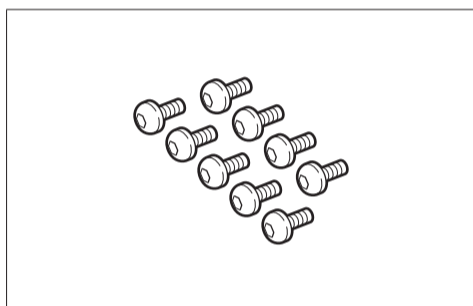

M4六角螺钉(x 9)
M4 hex screw (x 9)
M4 六角螺絲 (x 9)
สกรูหกเหลี่ยม M4 (x 9)
Sekrup heksagonal M4 (x 9)
M4 6각 나사(x 9)

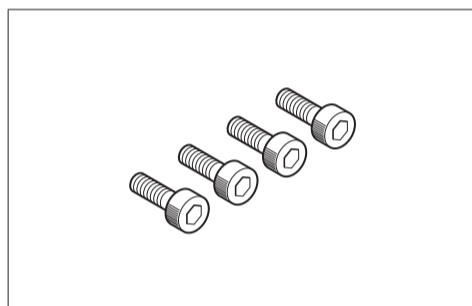

M8六角螺钉(x 4)
M8 hex screw (x 4)
M8 六角螺絲 (x 4)
สกรูหกเหลี่ยม M8 (x 4)
Sekrup heksagonal M8 (x 4)
M8 6각 나사(x 4)

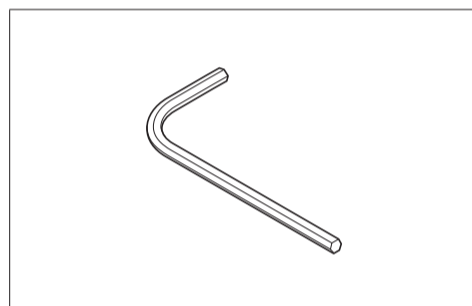

M8内六角扳手
M8 Allen wrench
M8 内六角扳手
ประแจหกเหลี่ยม M8
Kunci L M8
M8 6각 렌치

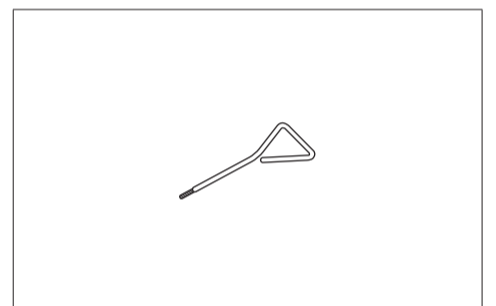

M4内六角扳手
M4 Allen wrench
M4 内六角扳手
ประแจหกเหลี่ยม M4
Kunci L M4
M4 6각 렌치

包装内可能也包含其他文档。

Other documentation may also be included in the package.
套件也可能包含其他文件。

ในแพคเกจอาจมีเอกสารประกอบอื่นๆ ด้วย

Dokumen lain mungkin saja disertakan dalam kemasan.
이 외에도 각종 안내서가 동봉되어 있는 경우가 있습니다.

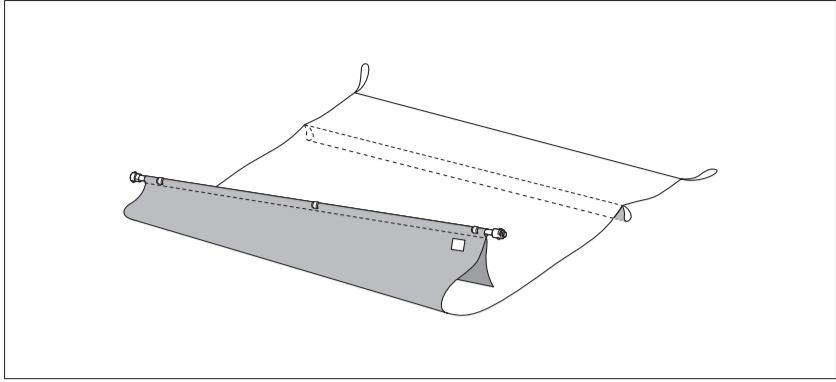

篮子布/篮子杆(标签侧) *2
Basket cloth / Basket rod (tag side) *2
紙籃布 / 紙籃桿 (標籤側) *2
ผ้าตะกร้า / ราวตะกร้า (ด้านป้าย) *2
Kain keranjang / Gagang keranjang (sisi tag) *2
바스켓 천/바스켓 로드(태그 쪽) *2

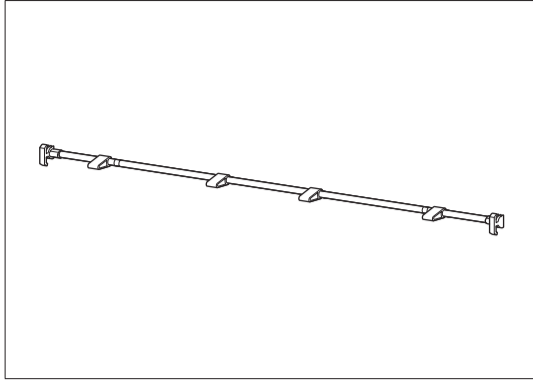

篮子杆(细带侧) *1
Basket rod (cord side) *1
紙籃桿 (綁繩側) *1
ราวตะกร้า (ด้านสาย) *1
Gagang keranjang (sisi tali) *1
바스켓 로드(끈 쪽) *1

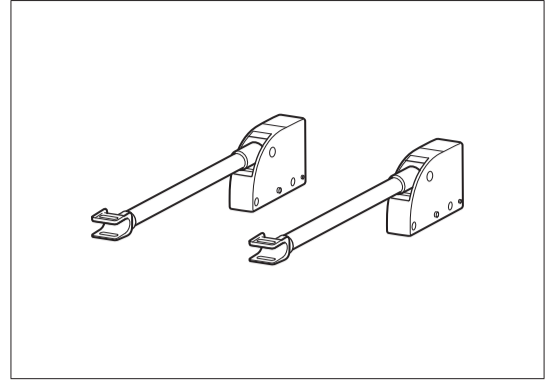

篮子臂(x 2)
Basket arm (x 2)
紙籃臂 (x 2)
แขนตะกร้า (x 2)
Lengan keranjang (x 2)
바스켓 암(x 2)

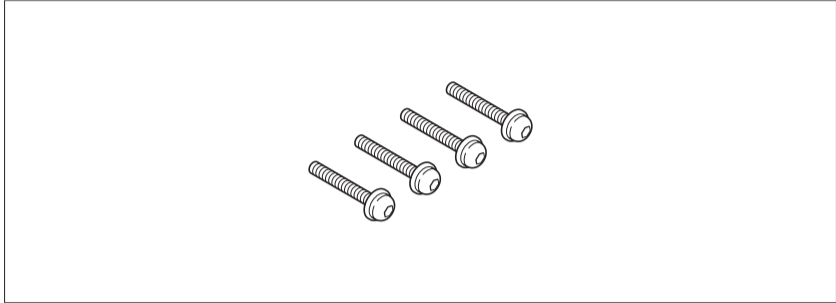

篮子臂的M4六角螺钉(x 4)
M4 hex screw for basket arm (x 4)
紙籃臂的 M4 六角螺絲 (x 4)
สกรูหกเหลี่ยม M4 สำหรับแขนตะกร้า (x 4)
Sekrup heksagonal M4 untuk lengan keranjang (x 4)
바스켓 암용 M4 6각 나사(x 4)

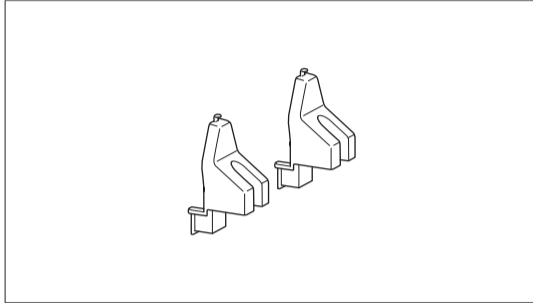

杆支架(x 2)
Rod holder (x 2)
桿固定座 (x 2)
ตัวยึดราว (x 2)
Penahan gagang (x 2)
로드 홀더(x 2)

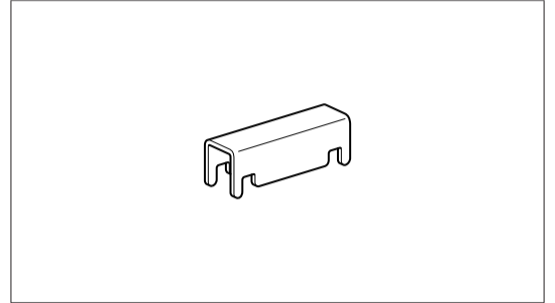

篮子锁定架(x 2)
Basket locking support (x 2)
紙籃鎖定架 (x 2)
ฐานรองตัวล็อกตะกร้า (x 2)
Penahan pengunci keranjang (x 2)
바스켓 잠금 받침대(x 2)

可能未包含这些物品, 具体视您所在的地区而定。
These items might not be included depending on your region.
包裝內容物不一定包含這些品項·具體因您所在地區而異。

อาจไม่มีอุปกรณ์เหล่านี้รวมอยู่ด้วย ทั้งนี้ขึ้นอยู่กับภูมิภาคของคุณ
Item ini mungkin tidak disertakan tergantung wilayah Anda.
지역에 따라 이러한 품목이 포함되어 있지 않을 수 있습니다.

*1 篮子杆(细带侧) 也用作安装打印机时的位置校正杆。

*2 篮子杆(标签侧) 已附连至篮子布。

*1 The basket rod (cord side) is also used as a position alignment rod when installing the printer.

*2 The basket rod (tag side) is already attached to the basket cloth.

*1 紙籃桿(綁繩側) 也是安裝印表機時所用的位置對齊桿。

*2 紙籃桿(標籤側) 已固定於紙籃布。

*1 ราวตะกร้า (ด้านสาย) ใช้เป็นราวช่วยปรับตำแหน่งเมื่อติดตั้งเครื่องพิมพ์ด้วย

*2 ราวตะกร้า (ด้านป้าย) ติดอยู่กับผ้าตะกร้าไว้แล้ว

*1 Gagang keranjang (sisi tali) digunakan juga sebagai gagang penajajaran posisi saat memasang pencetak.

*2 Gagang keranjang (sisi tag) sudah terpasang ke kain keranjang.

*1 바스켓 로드(끈 쪽)는 프린터 설치 시 위치 맞춤 로드로도 사용됩니다.

*2 바스켓 로드(태그 쪽)는 이미 바스켓 천에 부착되어 있습니다.

组装支架

Assembling the Stand

組裝支架

การประกอบขาตั้ง

Merakit Penyangga

스탠드 조립

⚠ 注意

- 支架组装需要2人或更多人。独自组装支架会有受伤的风险或造成支架意外弯曲。
- 由6个人抬起打印机。有关搬运所需人数以及搬运握持位置的详细资料，请参阅安装指南中的“搬运注意事项”（第3页）。

⚠ Caution

- Stand assembly requires 2 or more people. Assembling the Stand alone poses a risk of injury or accidental bending of the stand.
- Lift the printer with 6 people. For details on the number of lifters and the position they hold, refer to the Setup Guide "Handling Cautions" (P. 3).

⚠ 注意

- 組裝支架需要至少 2 個人來完成。獨自組裝支架可能存在受傷或使支架意外彎折的風險。
- 6 人抬起印表機。如需抬起人數和抓握位置的詳細資訊，請參閱安裝指南 "搬運注意事項"（第 3 頁）。

⚠ ข้อควรระวัง

- การประกอบขาตั้งต้องใช้อย่างน้อย 2 คน การประกอบขาตั้งเองจะก่อให้เกิดความเสี่ยงต่อการบาดเจ็บหรือการโก่งงอโดยไม่ตั้งใจของขาตั้ง
- ใช้คน 6 คนในการยกเครื่องพิมพ์ สำหรับรายละเอียดเกี่ยวกับจำนวนคนยกและตำแหน่งที่ต้องจับ โปรดดูคำแนะนำการติดตั้งในหัวข้อ "ข้อควรระวังในการจับ" (หน้า 3)

⚠ Perhatian

- Perakitan penyangga memerlukan 2 orang atau lebih. Merakit Penyangga sendiri dapat memunculkan risiko cedera atau bengkoknya penyangga secara tidak sengaja.
- Angkat pencetak bersama 6 orang. Untuk rincian mengenai jumlah pengangkat dan posisi mereka memegang, lihat Petunjuk Pengesetan "Perhatian Penanganan" (Hlm. 3).

⚠ 주의

- 스탠드는 반드시 2 명 이상이 함께 조립하여 주십시오. 혼자서 작업할 경우 다치거나 스탠드가 변형될 우려가 있습니다.
- 프린터는 6명이 들어 올립니다. 들어 올리는 사람의 수와 잡아야 하는 위치에 대한 자세한 내용은 설치 가이드 "취급 주의 사항"(3페이지)을 참조하십시오.

1 确认支架柱L和支架柱R上的全部4个脚轮锁已开启。

Check that locks on a total of 4 casters on both stand leg L and stand leg R are engaged.

檢查支架腳 L 和支架腳 R 上總計 4 個腳輪是否都已鎖住。

ตรวจสอบว่าตัวล็อกบนล้อทั้งหมด 4 ล้อบนขาของขาตั้ง L และขาของขาตั้ง R ประกอบกันแล้ว

Pastikan kunci pada ke-4 roda baik di kaki L penyangga maupun di kaki R penyangga aktif.

스탠드 다리 L과 스탠드 다리 R에 장착된 총 4개의 캐스터가 모두 잠겨 있는지 확인하십시오.

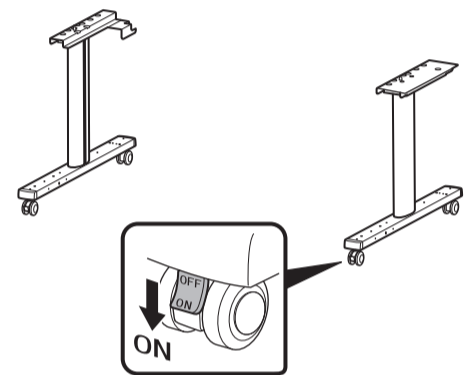

2 如图所示摆放支架柱L和支架柱R。

Arrange the stand leg L and stand leg R as shown in the diagram.

如圖所示排列支架腳 L 和支架腳 R。

จัดเรียงขาของขาตั้ง L และขาของขาตั้ง R ตามที่แสดงในภาพ

Atur kaki L penyangga dan kaki R penyangga seperti ditunjukkan pada diagram.

스탠드 다리 L과 스탠드 다리 R을 그림과 같이 맞춥니다.

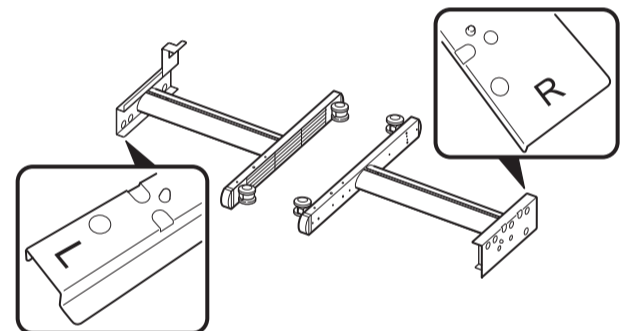

3 将印在支架撑条左侧和右侧的▲(A)与印在支架柱内侧的▲(B)重叠,然后将支架撑条的钩形部分(C)钩在支架柱上。

Align the positions of the ▲ (A) stamped on the left and right of the stand stay to overlap with the ▲ (B) stamped on the inner sides of the stand legs, and hook the hook-shaped parts of the stand stay (C) onto the stand legs.

將支架連桿左側和右側標示的 ▲ (A) 位置 · 與支架腳內側標示的 ▲ (B) 重疊 · 並將支架連桿的鉤狀零件 (C) 鉤住支架腳 ·

จัดตำแหน่งของ ▲ (A) ที่ประทับอยู่ที่ด้านซ้ายและด้านขวาของที่พักขาตั้งให้ซ้อนทับกับ ▲ (B) ที่ประทับอยู่ที่ฝั่งด้านในของขาของขาตั้ง และเกี่ยวชิ้นส่วนทรงตะขอของที่พักขาตั้ง (C) บนขาของขาตั้ง

Sejajarkan posisi ▲ (A) yang tercetak pada kiri dan kanan pemisah penyangga hingga tumpang tindih dengan ▲ (B) yang tercetak pada sisi dalam kaki penyangga, dan sangkutkan bagian berbentuk kait pada pemisah penyangga (C) ke kaki penyangga.

스탠드 스테이의 왼쪽과 오른쪽에 표시된 ▲(A)가 스탠드 다리 안쪽에 표시된 ▲(B)와 겹치도록 맞춘 다음, 스탠드 스테이(C)의 갈고리 모양 부분을 스탠드 다리에 겁니다.

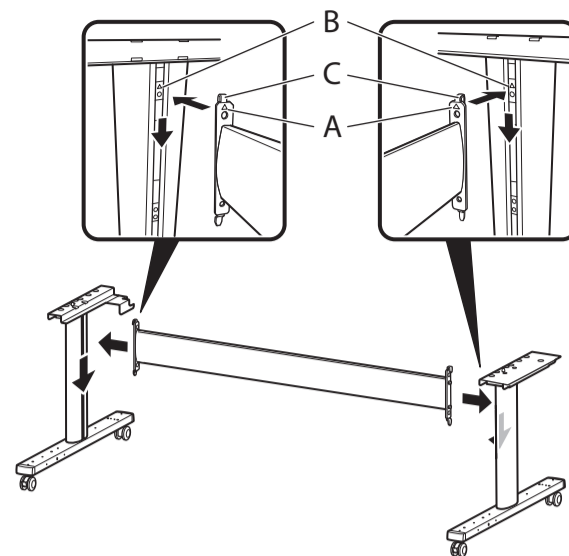

4 在左右两侧各使用2个M8六角螺钉固定支架撑条。使用M8内六角扳手牢固紧固螺钉。

Affix the stand stay using 2 M8 hex screws each on the left and right sides. Securely tighten the screws using the M8 Allen wrench.

在左側和右側各使用 2 顆 M8 六角螺絲來固定支架連桿 · 使用 M8 內六角扳手鎖緊螺絲 ·

ติดที่พักขาตั้งโดยใช้สกรูหกเหลี่ยม M8 ที่ด้านซ้ายและด้านขวา ด้านละ 2 ตัว ขันสกรูให้แน่นโดยใช้ประแจหกเหลี่ยม M8

Pasang pemisah penyangga menggunakan sekrup heksagonal M8 masing-masing 2 buah pada sisi kiri dan kanan. Kencangkan sekrup dengan kunci L M8.

왼쪽과 오른쪽에서 각각 2개의 M8 6각 나사를 사용하여 스탠드 스테이를 부착합니다. M8 6각 렌치를 사용하여 나사를 단단히 조입니다.

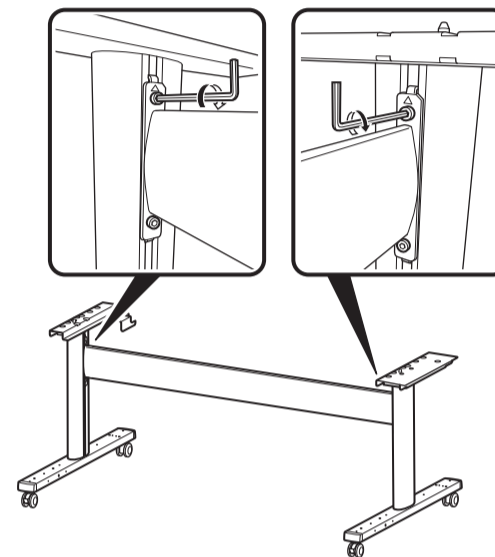

5 松开全部4个脚轮锁,将支架移动到可轻松安装打印机的位置。移动支架后,重新锁定全部脚轮锁。

Unlock all 4 of the caster locks, and move the stand to a location where it is easy to mount the printer. After moving the stand, lock all of the casters again.

解鎖所有 4 個腳輪 · 並將支架移動到易於安裝印表機的位置 · 移動支架後 · 再次鎖定所有腳輪 ·

ปลดตัวล็อกบนล้อทั้ง 4 ตัว แล้วย้ายขาตั้งไปยังตำแหน่งที่ติดตั้งเครื่องพิมพ์ได้ง่าย หลังจากย้ายขาตั้งแล้ว ให้ล็อกตัวล็อกบนล้อทั้งหมดอีกครั้ง

Buka semua 4 kunci roda, dan pindahkan penyangga ke lokasi yang mudah untuk memasang pencetak. Setelah memindahkan penyangga, kunci semua roda kembali.

캐스터 잠금 장치 4개를 모두 풀고 프린터를 장착하기 용이한 위치로 스탠드를 이동합니다. 스탠드를 이동한 후 캐스터를 모두 다시 잠급니다.

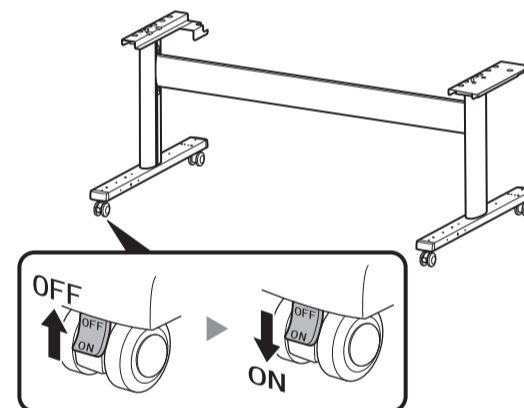

6 用于在安装打印机时校正位置的杆附连至支架。在使用篮子 (6-a) 时和 TX 系列 (6-b) 中使用堆叠器时, 用于校正位置的杆有所不同。继续执行适用程序。

The rod for aligning the position when installing the printer is attached to the stand. The rod for aligning the position differs between the case of using the basket (6-a) and the case of using the stacker in the TX series (6-b). Proceed to the appropriate procedure.

安裝印表機時所用的位置對齊桿已固定於支架。使用紙籃 (6-a) 及使用 TX 系列堆疊器 (6-b) 時，兩種情況使用的位置對齊桿不同。請按照適當的程序進行操作。

ราวสำหรับปรับตำแหน่งเมื่อติดตั้งเครื่องพิมพ์จะยึดอยู่กับขาตั้ง ราวสำหรับปรับตำแหน่งจะแตกต่างกันระหว่างกรณีที่ใช้ตะกร้า (6-a) และกรณีที่ใช้ที่รองรับกระดาษในซีรีส์ TX (6-b) ดำเนินการตามขั้นตอนที่เหมาะสม

Gagang untuk menajarkan posisi saat memasang pencetak sudah terpasang ke penyangga. Gagang untuk menajarkan posisi memiliki perbedaan antara saat menggunakan keranjang (6-a) dan saat menggunakan penumpuk di seri TX (6-b). Lanjutkan ke prosedur yang sesuai.

프린터 설치 시 위치 맞춤용 로드는 스탠드에 부착되어 있습니다. 위치 맞춤용 로드는 바스켓을 사용하는 경우(6-a)와 TX 시리즈의 스택어를 사용하는 경우(6-b)에 서로 다릅니다. 적절한 절차로 진행합니다.

6-a 在使用篮子时 将篮子杆安装到支架柱的支撑板上。进行安装, 使篮子杆凸起部位(A)朝向自己。

When using the basket

Attach the basket rod to the supporting plates on the stand legs. Attach with the protrusions (A) on the basket rod facing towards you.

使用紙籃時

將紙籃桿連接至支架腳上的支撐板。用紙籃桿上面向您的突鈕 (A) 連接。

เมื่อใช้ตะกร้า

ติดตั้งราวที่แผ่นรองบนขาของขาตั้ง ติดกับส่วนยื่น (A) บนราวตะกร้า โดยหันราวเข้าหาตัวคุณ

Saat menggunakan keranjang

Pasang gagang keranjang ke pelat penopang pada kaki-kaki penyangga. Pasang dengan tonjolan (A) pada gagang keranjang menghadap ke arah Anda.

바스켓 사용 시

바스켓 로드를 스탠드 다리의 받침판에 부착합니다. 바스켓 로드의 돌출부(A)가 자신을 향하도록 부착합니다.

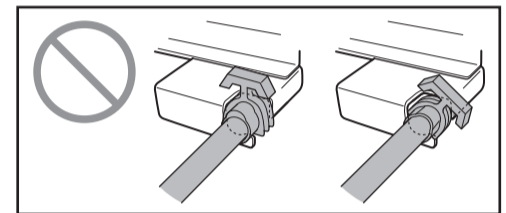
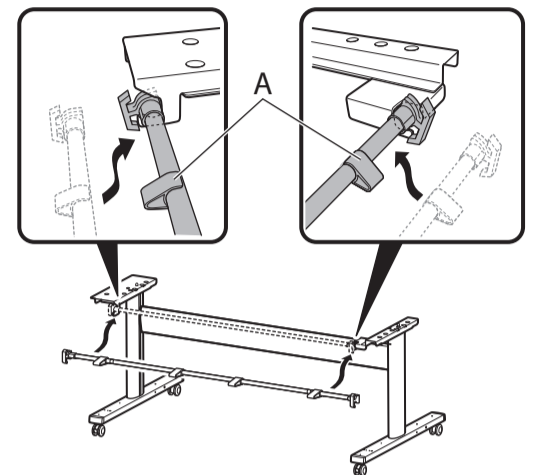

6-b 在使用堆叠器时 (仅限 TX 系列) 打开堆叠器盒并准备好杆 2。将杆 2 附连至在支架柱上支撑板的支架。在杆 2 (A) 中的孔朝上的情况下附连。

When using the stacker (TX series only)

Open the stacker box and prepare the rod 2. Attach the rod 2 to the stand supporting plates on the stand legs. Attach with the holes in rod 2 (A) facing up.

使用堆疊器 (限 TX 系列) 時

打開裝有堆疊器的箱子，準備 2 號桿。將 2 號桿固定於支架腳上的支架支撐板。固定時，2 號桿 (A) 的兩個孔朝上。

เมื่อใช้ที่รองรับกระดาษ (ซีรีส์ TX เท่านั้น)

เปิดกล่องที่รองรับกระดาษและเตรียมราว 2 ประกอบราว 2 เข้ากับแผ่นรองรับขาตั้งบนขาของขาตั้ง ประกอบโดยให้รูในราว 2 (A) หันขึ้นด้านบน

Saat menggunakan penumpuk (seri TX saja)

Buka kotak penumpuk dan persiapkan gagang 2. Pasang gagang 2 ke pelat penopang penyangga pada kaki-kaki penyangga. Pasang dengan posisi lubang di gagang 2 (A) menghadap ke atas.

스택어 사용 시(TX 시리즈만 해당)

스택어 상자를 열고 로드 2를 준비합니다. 로드 2를 스탠드 다리의 스탠드 받침판에 부착합니다. 로드 2의 구멍(A)이 위를 향하도록 하여 부착합니다.

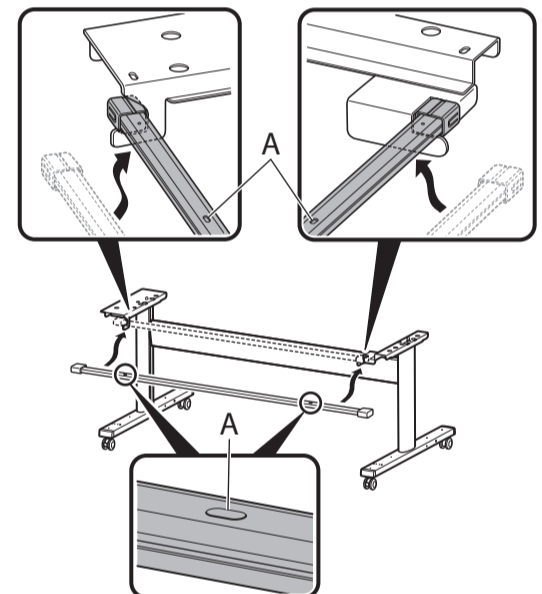

7 将打印机放置在支架上时, 检查位置校正标记。在使用篮子 (7-a) 时和 TX 系列 (7-b) 中使用堆叠器时, 标记有所不同。继续执行适用程序。

Check the position alignment marking when placing the printer on the stand. The marking differs between the case of using the basket (7-a) and the case of using the stacker in the TX series (7-b). Proceed to the appropriate procedure.

將印表機放上支架時，請確認位置對齊標記。使用紙籃 (7-a) 及使用 TX 系列堆疊器 (7-b) 時，兩種情況的標記不同。請按照適當的程序進行操作。

ตรวจสอบเครื่องหมายการปรับตำแหน่งเมื่อวางเครื่องพิมพ์บนขาตั้ง เครื่องหมายจะแตกต่างกันระหว่างกรณีที่ใช้ตะกร้า (7-a) และกรณีที่ใช้ที่รองรับกระดาษในซีรีส์ TX (7-b) ดำเนินการตามขั้นตอนที่เหมาะสม

Periksa tanda penjarangan posisi saat meletakkan pencetak pada penyangga. Tanda memiliki perbedaan antara saat menggunakan keranjang (7-a) dan saat menggunakan penumpuk di seri TX (7-b). Lanjutkan ke prosedur yang sesuai.

스탠드에 프린터를 놓을 때 위치 맞춤 표시를 확인합니다. 이 표시는 바스켓을 사용하는 경우(7-a)와 TX 시리즈의 스택커를 사용하는 경우(7-b)에 서로 다릅니다. 적절한 절차로 진행합니다.

7-a 在使用篮子时 检查打印机背面的凸起部位(A)与篮子杆上的黑色标记(B)是否对齐。在步骤9中将打印机放置在支架上时, 使用(A)和(B)作为导引标记。

When using the basket

Check the positions of the alignment protrusions (A) on the back of the printer and the black marks on the basket rod (B). Use (A) and (B) as guide markings when placing the printer on the stand in step 9.

使用紙籃時

檢查印表機後側的對齊突起 (A) 位置和紙籃桿 (B) 上的黑色標記。在步驟 9 中將印表機放在支架上時，使用 (A) 和 (B) 做為引導標記。

เมื่อใช้ตะกร้า

ตรวจสอบตำแหน่งของส่วนยื่น (A) ที่ด้านหลังเครื่องพิมพ์และเครื่องหมายสีดำบนราวตะกร้า (B) ใช้ (A) และ (B) เป็นเครื่องหมายนำทางเมื่อวางเครื่องพิมพ์บนขาตั้ง ตามขั้นตอนที่ 9

Saat menggunakan keranjang

Periksa posisi tonjolan penjarangan (A) pada bagian belakang pencetak dan tanda hitam pada gagang keranjang (B). Gunakan (A) dan (B) sebagai tanda panduan ketika meletakkan pencetak pada penyangga di langkah 9.

바스켓 사용 시

프린터 후면의 맞춤 돌출부(A)와 바스켓 로드의 검은색 표시(B)의 위치를 확인합니다. 9단계에서 스탠드에 프린터를 놓을 때 (A)와 (B)를 가이드 표시로 사용합니다.

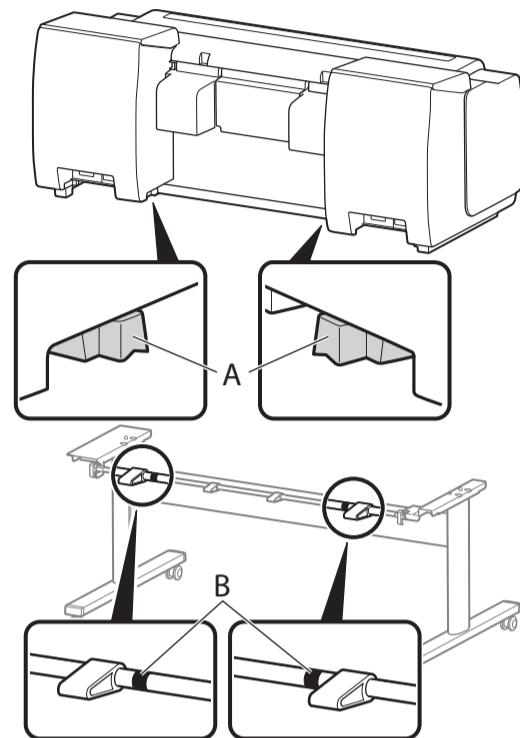

7-b 在使用堆叠器时 (仅限 TX 系列) 检查打印机背部的校正突起 (A) 以及杆 2 (B) 中的孔的位置。在步骤9中将打印机放置在支架上时, 使用(A)和(B)作为导引标记。

When using the stacker (TX series only)

Check the positions of the alignment protrusions (A) on the back of the printer and the holes in rod 2 (B). Use (A) and (B) as guide markings when placing the printer on the stand in step 9.

使用堆疊器 (限 TX 系列) 時

檢查印表機背面對齊突起 (A) 和 2 號桿 (B) 上孔洞的位置。在步驟 9 中將印表機放在支架上時，使用 (A) 和 (B) 做為引導標記。

เมื่อใช้ที่รองรับกระดาษ (ซีรีส์ TX เท่านั้น)

ตรวจสอบตำแหน่งของส่วนยื่น (A) ที่ด้านหลังเครื่องพิมพ์และรูในราว 2 (B) ใช้ (A) และ (B) เป็นเครื่องหมายนำทางเมื่อวางเครื่องพิมพ์บนขาตั้ง ตามขั้นตอนที่ 9

Saat menggunakan penumpuk (seri TX saja)

Periksa posisi tonjolan penjarangan (A) pada bagian belakang pencetak dan lubang di gagang 2 (B). Gunakan (A) dan (B) sebagai tanda panduan ketika meletakkan pencetak pada penyangga di langkah 9.

스택커 사용 시(TX 시리즈만 해당)

프린터 후면의 맞춤 돌출부(A)와 로드 2의 구멍(B)의 위치를 확인합니다. 9단계에서 스탠드에 프린터를 놓을 때 (A)와 (B)를 가이드 표시로 사용합니다.

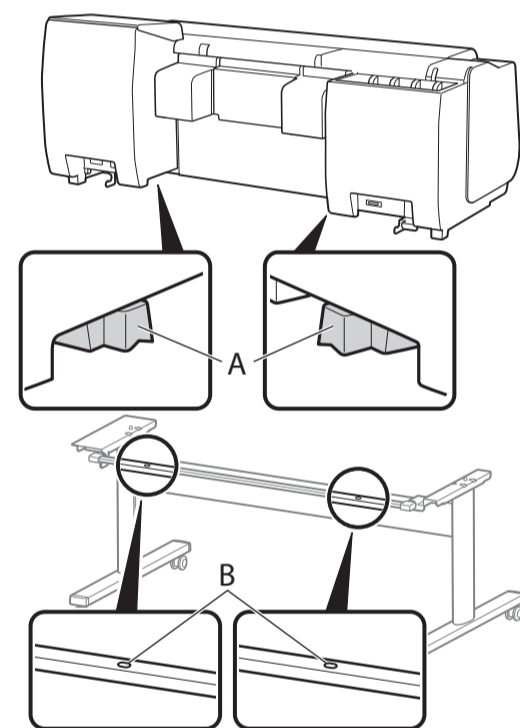

8 需要6个人抬起打印机, 将其搬到支架上。

Have 6 people lift the printer and move it to the stand.

由 6 個人抬起印表機並移動到支架上。

ใช้คน 6 คนยกเครื่องพิมพ์และย้ายไปที่ขาตั้ง

Siapkan 6 orang untuk mengangkat pencetak dan memindahkannya ke penyangga.

6명이 프린터를 들어서 스탠드로 이동합니다.

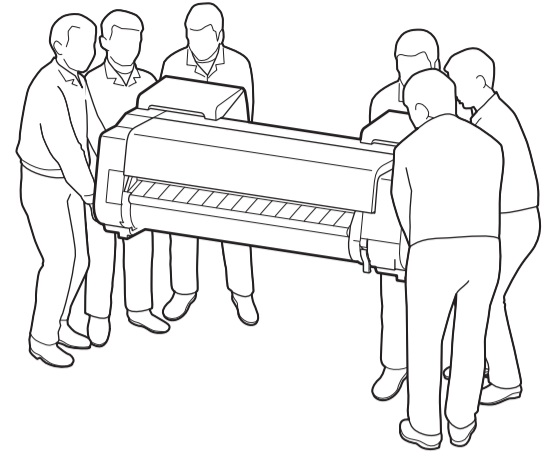

9 将打印机放到支架上, 同时确保在步骤7中检查的A和B对齐。在使用篮子 (9-a) 时和 TX 系列 (9-b) 中使用堆叠器时, 校正标记有所不同。继续执行适用程序。

Place the printer on the stand while making sure to align A and B which you checked in step 7. The alignment markers differs between the case of using the basket (9-a) and the case of using the stacker in the TX series (9-b). Proceed to the appropriate procedure.

將印表機放在支架上，同時確實對齊在步驟 7 中檢查的 A 和 B。使用紙籃 (9-a) 及使用 TX 系列堆疊器 (9-b) 時，兩種情況的對齊標記不同。請按照適當的程序進行操作。

วางเครื่องพิมพ์บนขาตั้ง ต้องแน่ใจว่าวางตรงตำแหน่ง A และ B ตามที่คุณตรวจสอบในขั้นตอนที่ 7 เครื่องหมายการปรับตำแหน่งจะแตกต่างกันระหว่างกรณีที่ใช้ตะกร้า (9-a) และกรณีที่ใช้ที่รองรับกระดาษในซีรีส์ TX (9-b) ดำเนินการตามขั้นตอนที่เหมาะสม

Letakkan pencetak pada penyangga sambil memastikan untuk menjajarkan A dan B yang sudah Anda periksa di langkah 7. Penanda penjajaran memiliki perbedaan antara saat menggunakan keranjang (9-a) dan saat menggunakan penumpuk di seri TX (9-b). Lanjutkan ke prosedur yang sesuai.

7단계에서 확인한 A와 B를 맞춰서 스탠드에 프린터를 올립니다. 이 맞춤 표시는 바스켓을 사용하는 경우(9-a)와 TX 시리즈의 스택어를 사용하는 경우(9-b)에 서로 다릅니다. 적절한 절차로 진행합니다.

9-a 在使用篮子时

When using the basket

使用紙籃時

เมื่อใช้ตะกร้า

Saat menggunakan keranjang

바스켓 사용 시

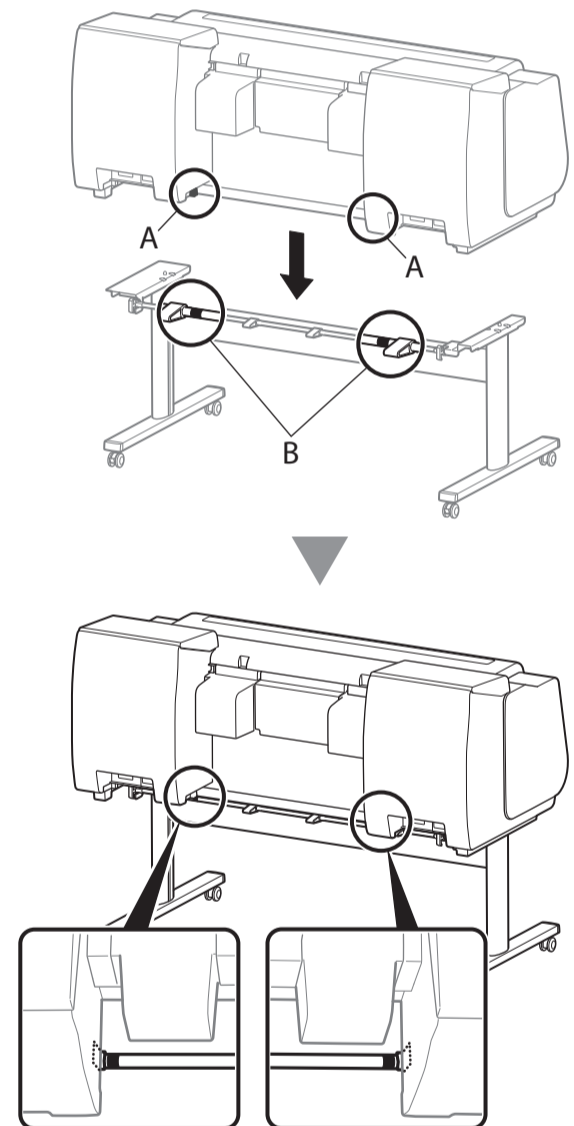

9-b 在使用堆疊器時 (僅限 TX 系列)
 When using the stacker (TX series only)
 使用堆疊器 (限 TX 系列) 時
 เมื่อใช้ที่รองรับกระดาษ (ซีรีส์ TX เท่านั้น)
 Saat menggunakan penumpuk (seri TX saja)
 스택커 사용 시(TX 시리즈만 해당)

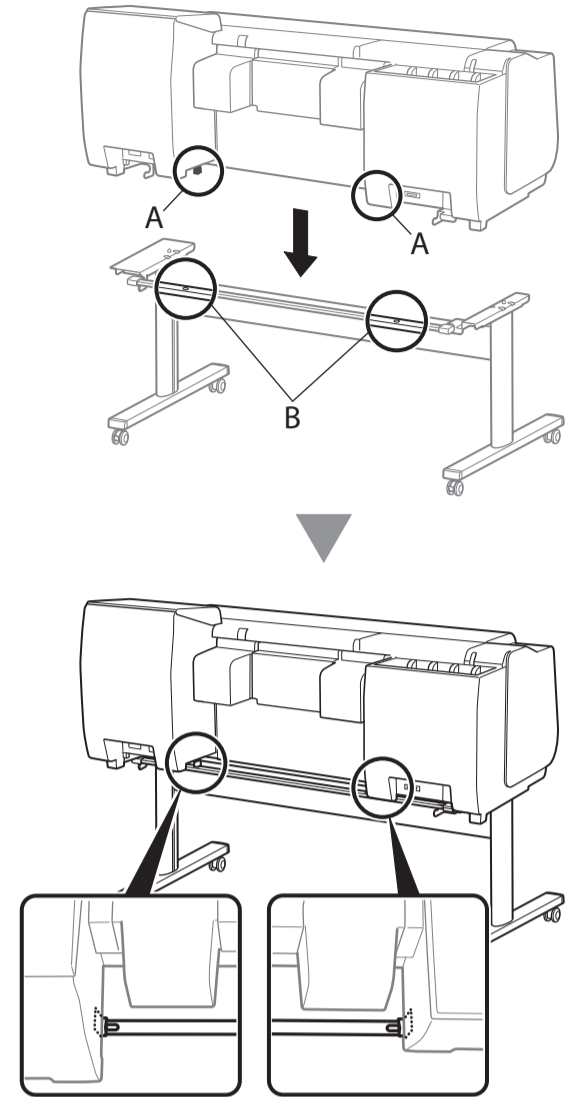

10 拆下用於位置校正 (①) 的杆，並從支架支撐板 (②) 的底部在左側和右側通過 M4 內六角扳手用 3 顆 M4 六角螺釘牢固附接打印機。

Remove the basket rod (①), and use an M4 Allen wrench to securely affix the printer by using 3 M4 hex screws each on the left and right sides from the bottom of the supporting plate (②).

拆下位置對齊桿 (①) · 使用 M4 內六角扳手與 3 顆 M4 六角螺絲 · 在支架支撐板 (②) 底部的左側和右側各鎖上一顆螺絲以固定印表機。

ถอดราวตะกร้า (①) ใช้ประแจหกเหลี่ยม M4 เพื่อยึดเครื่องพิมพ์ให้แน่น โดยใช้สกรูหกเหลี่ยม M4 3 ตัวทางด้านซ้ายและขวาจากด้านล่างของแผ่นรอง (②)

Lepaskan gagang yang digunakan untuk penajaran posisi (①), lalu gunakan kunci L M4 untuk mengencangkan pemasangan pencetak menggunakan 3 sekrup heksagonal M4 pada setiap sisi kiri dan kanan dari bagian bawah pelat penopang penyangga (②).

위치 맞춤에 사용된 로드를 분리하고(①), M4 6각 렌치를 사용하여 스탠드 받침판 하단의 왼쪽과 오른쪽에서 각 3개의 M4 6각 나사를 이용해 프린터를 단단히 조입니다(②).

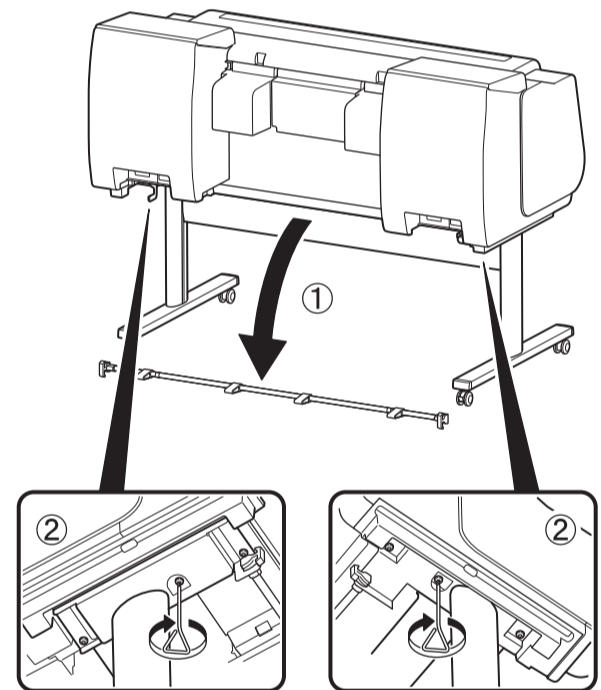

安装卷纸单元

Attaching the Roll Unit

連接捲紙單元

การติดหน่วยม้วน

Memasang Unit Gulungan

롤 용지 유닛 장착

如果使用卷纸单元，此时将卷纸单元安装到支架上。有关详细资料，请参阅卷纸单元随附的“卷纸单元安装指南”。

If you are using a roll unit, attach the roll unit to the stand at this point. Refer to the "Roll Unit Setup Guide" included with the roll unit for details.

若是使用捲紙單元，此時請將捲紙單元連接至支架。如需詳細資訊，請參閱捲紙單元隨附的「捲紙單元安裝指南」。

หากคุณกำลังใช้หน่วยม้วน ให้ติดหน่วยม้วนเข้ากับขาตั้งที่จุดนี้ โปรดดู "คำแนะนำการติดตั้งหน่วยม้วน" ที่ให้มาพร้อมกับหน่วยม้วนสำหรับรายละเอียด

Jika Anda menggunakan unit gulungan, pasang unit gulungan ke penyangga pada tahap ini. Lihat "Petunjuk Pengesetan Unit Gulungan" yang disertakan dengan unit gulungan untuk selengkapnya.

롤 용지 유닛을 사용하는 경우 이 단계에서 스탠드에 롤 용지 유닛을 장착합니다. 자세한 내용은 롤 용지 유닛에 동봉된 "롤 용지 유닛 설치 가이드"를 참조하십시오.

装配堆叠器

Assembling the Stacker

組裝堆疊器

การประกอบที่รองรับกระดาษ

Merakit Penumpuk

스태커 조립

使用堆叠器时，在该点装配堆叠器。有关详细信息，请参阅堆叠器随附的“堆叠器安装指南”。

请注意，使用堆叠器时，不需要“安装篮子”程序（第 11 页）。

When using the stacker, assemble the stacker at this point. Refer to the "Stacker Setup Guide" included with the stacker for details.

Note that when you are using the stacker, you do not need the "Attaching the Basket" procedure (p.11).

使用堆疊器時，請在這個時候組裝堆疊器。如需詳細資訊，請參閱堆疊器隨附的「堆疊器安裝指南」。

請注意，使用堆疊器時，您不需要進行「連接紙籃」程序（第 11 頁）。

เมื่อใช้ที่รองรับกระดาษ ให้ประกอบที่รองรับกระดาษในขั้นตอนนี้ สำหรับรายละเอียดโปรดดู "คำแนะนำการติดตั้งที่รองรับกระดาษ" ที่ให้มาพร้อมกับที่รองรับกระดาษ โปรดทราบว่าเมื่อคุณใช้ที่รองรับกระดาษ คุณไม่จำเป็นต้องดำเนินการ "การติดตะกร้า" (หน้า 11)

Saat menggunakan penumpuk, rakit penumpuk pada saat ini. Lihat "Petunjuk Pengesetan Penumpuk" yang disertakan dengan penumpuk untuk selengkapnya.

Perhatikan bahwa saat menggunakan penumpuk, Anda tidak memerlukan prosedur "Memasang Keranjang" (hlm.11).

스태커를 사용하는 경우 이 단계에서 스태커를 조립합니다. 자세한 내용은 스태커에 동봉된 "스태커 설치 가이드"를 참조하십시오.

스태커를 사용하는 경우에는 "바스켓 장착" 절차(11페이지)를 수행할 필요가 없습니다.

安装篮子

Attaching the Basket

連接紙籃

การติดตะกร้า

Memasang Keranjang

바스켓 장착

1 将篮子臂侧面的凸起部分(A)对准支架柱内侧的孔(B)，然后将篮子臂安装到支架上。

Align the protrusions (A) on the side of the basket arm with the holes (B) on the inner side of the stand leg, and attach the basket arm to the stand.

將紙籃臂側邊的突鈕 (A) · 對齊支架腳內側的孔 (B) · 再將紙籃臂連接至支架。

จัดตำแหน่งส่วนยื่น (A) ที่ด้านข้างของแขนตะกร้าให้ตรงกับรู (B) ที่ด้านในของขาของขาตั้ง แล้วติดแขนตะกร้ากับขาตั้ง

Sejajarkan tonjolan (A) pada sisi lengan keranjang dengan lubang (B) pada sisi dalam kaki penyangga dan pasang lengan keranjang ke penyangga.

바스켓 암의 측면에 있는 돌출부(A)를 스탠드 다리 안쪽에 있는 구멍(B)과 맞추고 바스켓 암을 스탠드에 장착합니다.

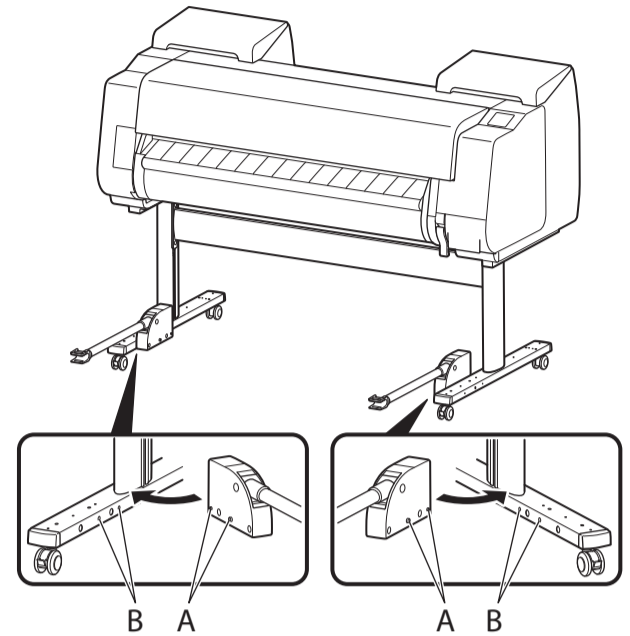

注释

请务必将篮子臂安装到支架内侧。如果将其安装在外侧，则无法按照如下所述组装篮子。

Note

Always attach the basket arms to the inner side of the stand. If you attach them to the outer side, you will not be able to assemble the basket as described below.

備註

請務必將紙籃臂連接至支架內側。若連接至外側，就無法如下所述組裝紙籃。

หมายเหตุ

ติดแขนตะกร้าที่ด้านในของขาตั้งเสมอ หากคุณติดไว้ที่ด้านนอก คุณจะไม่สามารถประกอบตะกร้าตามที่อธิบายไว้ด้านล่างนี้ได้

Catatan

Selalu pasang lengan keranjang ke sisi dalam penyangga. Jika Anda memasangnya ke sisi luar, Anda tidak akan dapat merakit keranjang seperti dijelaskan di bawah.

메모

바스켓 암은 항상 스탠드의 안쪽에 장착하십시오. 바깥쪽에 장착하면 아래 설명처럼 바스켓을 조립할 수 없습니다.

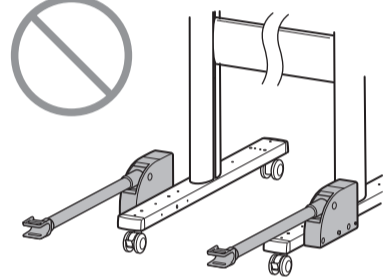

2 使用篮子臂的2个M4六角螺钉将篮子臂固定到支架上。使用M4内六角扳手牢固紧固螺钉。在另一支架柱重复步骤1和2，以固定左侧和右侧篮子臂。

Affix the basket arm to the stand using 2 M4 hex screws for the basket arms. Securely tighten the screws using the M4 Allen wrench.

Repeat steps 1 and 2 also for the other stand leg to affix the left and right basket arms.

針對紙籃臂，使用 2 顆 M4 六角螺絲將紙籃臂固定至支架。使用 M4 內六角扳手鎖緊螺絲。

此外，針對其他支架腳重複步驟 1 和 2 以固定左和右紙籃臂。

ติดแขนตะกร้ากับขาตั้ง โดยใช้สกรูหกเหลี่ยม M4 2 ตัวสำหรับแขนตะกร้า ขันสกรูให้แน่นโดยใช้ประแจหกเหลี่ยม M4 ทำซ้ำขั้นตอนที่ 1 และ 2 สำหรับขาของขาตั้งตัวอื่นเพื่อติดแขนตะกร้าที่ด้านซ้ายและขวา

Pasang lengan keranjang ke penyangga menggunakan 2 sekrup heksagonal M4 untuk lengan keranjang. Kencangkan sekrup dengan kunci L M4.

Ulangi langkah 1 dan 2 untuk kaki penyangga lainnya untuk memasang lengan keranjang kiri dan kanan.

바스켓 암용 M4 6각 나사 2개를 사용하여 바스켓 암을 스탠드에 장착합니다. M4 6각 렌치를 사용하여 나사를 단단히 조입니다.

다른 스탠드 다리에 대해서는 1 및 2 단계를 반복하여 왼쪽 및 오른쪽 바스켓 암을 장착합니다.

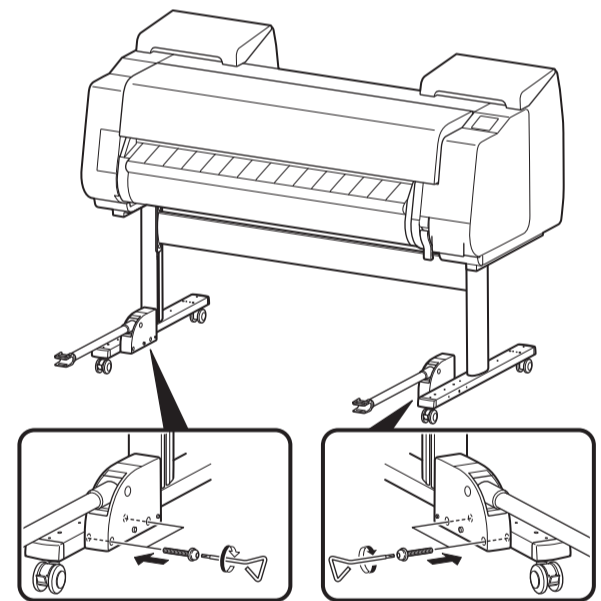

3 将杆支架底座上的凸起部分(A)插入支架柱后侧4个孔中最内侧的孔(B)中，然后安装杆支架。
 Insert the protrusion (A) on the base of the rod holder into the hole that is innermost (B) from among the 4 holes on the rear side of the stand leg, and attach the rod holder.

將桿固定座底座上的突鈕 (A) · 插入支架腳背面 4 孔中最內側的孔 (B) · 然後連接桿固定座。

เสียบส่วนยื่น (A) บนฐานของตัวยึดราวเข้าไปในรูที่อยู่ด้านในสุด (B) จากทั้งหมด 4 รูที่ด้านหลังของขาของขาตั้ง แล้วติดตัวยึดราว

Masukkan tonjolan (A) di dasar penahan gagang ke dalam lubang yang paling dalam (B) di antara ke-4 lubang di bagian belakang kaki penyangga, dan pasang penahan gagang.

로드 홀더의 베이스에 있는 돌출부(A)를 스탠드 다리 후방 쪽에 있는 4개의 구멍 중 가장 안쪽 구멍(B)에 삽입하고 로드 홀더를 장착합니다.

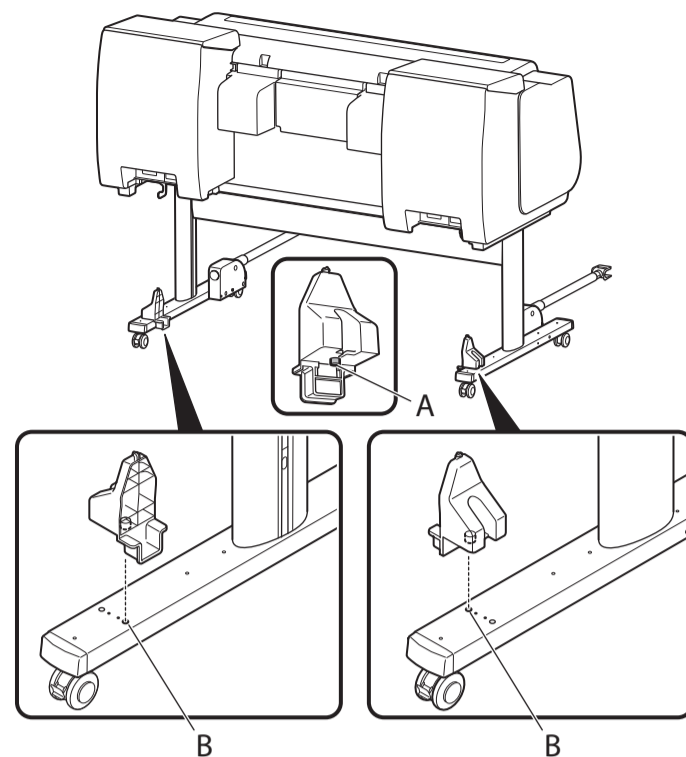

注释

请务必将杆支架安装到支架内侧的孔中。如果将其安装到错误的一侧，则无法按照如下所述组装篮子。

Note

Always attach the rod holders to the inner side holes of the stand. If you attach them to the wrong side, you will not be able to assemble the basket as described below.

備註

請務必將桿固定座連接至支架內側孔。若連接至錯誤側，就無法如下所述組裝紙籃。

หมายเหตุ

ติดตัวยึดราวที่รูด้านในของขาตั้งเสมอ หากคุณติดผิดด้าน คุณจะไม่สามารถประกอบตะกร้าตามที่อธิบายไว้ด้านล่างนี้ได้

Catatan

Selalu pasang penahan gagang ke lubang sisi dalam penyangga. Jika Anda memasangnya ke sisi yang salah, Anda tidak akan dapat merakit keranjang seperti dijelaskan di bawah.

메모

로드 홀더는 항상 스탠드의 안쪽 구멍에 장착하십시오. 잘못된 쪽에 장착하면 바스켓을 아래 설명처럼 조립할 수 없습니다.

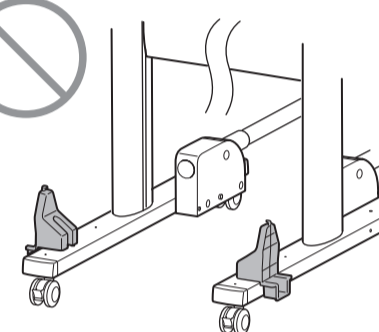

4 使用1个M4六角螺钉将杆支架固定到支架上。
 在另一支架柱重复步骤3和4，以固定左侧和右侧杆支架。

Affix the rod holder to the stand using 1 M4 hex screw.

Repeat steps 3 and 4 also for the other stand leg to affix the left and right rod holders.

使用 1 顆 M4 六角螺絲將桿固定座固定至支架。

此外，針對其他支架腳重複步驟 3 和 4 以固定左和右桿固定座。

ติดตัวยึดราวกับขาตั้งโดยใช้สกรูหกเหลี่ยม M4 1 ตัว

ทำซ้ำขั้นตอนที่ 3 และ 4 สำหรับขาของขาตั้งตัวอื่นเพื่อติดตัวยึดราวที่ด้านซ้ายและขวา

Pasang penahan gagang ke penyangga menggunakan 1 sekrup heksagonal M4.

Ulangi langkah 3 dan 4 untuk kaki penyangga lainnya untuk memasang penahan gagang kiri dan kanan.

M4 6각 나사 1개를 사용하여 로드 홀더를 스탠드에 장착합니다.

다른 스탠드 다리에 대해서도 3 및 4 단계를 반복하여 왼쪽 및 오른쪽 로드 홀더를 장착합니다.

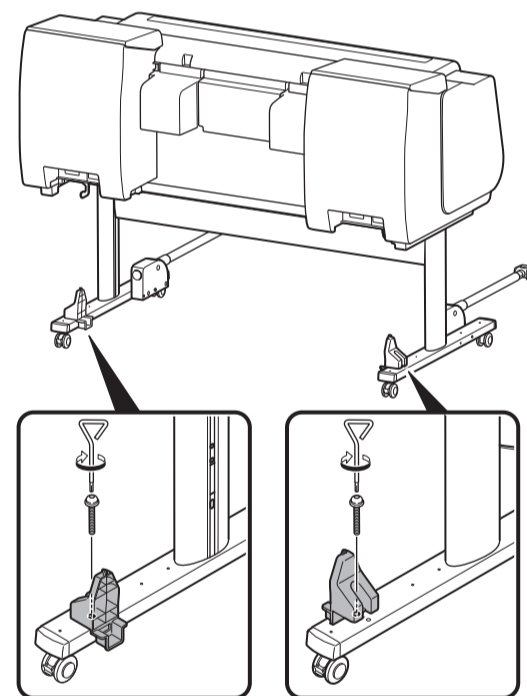

5 展开篮子布, 使没有白色标签(A)的一面向上, 然后将篮子杆(细带侧)穿过篮子布的筒形部分。

Spread out the basket cloth with the surface that does not have the white tag (A) facing up, and feed the basket rod (cord side) through the cylindrical part of the basket cloth.

將沒有白色標籤 (A) 的面朝上來展開紙籃布・並將紙籃桿 (綁繩側) 穿過紙籃布的圓筒部分。

คลี่ผ้าตะกร้าไปกับพื้นผิวที่ไม่มีป้ายสีขาว (A) โดยให้หงายขึ้น และสอดราวตะกร้า (ด้านสาย) ผ่านชิ้นส่วนทรงกระบอกของผ้าตะกร้า

Bentangkan kain keranjang dengan permukaan yang memiliki tag putih (A) menghadap ke atas, dan umpankan gagang keranjang (sisi tali) melalui bagian silindris pada kain keranjang.

바스켓 천을 흰색 태그(A)가 없는 면이 위로 향하도록 하여 펼치고, 바스켓 로드(끈 쪽)를 바스켓 천의 원통형 부분으로 통과시킵니다.

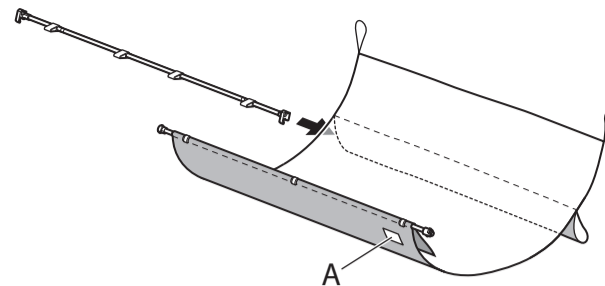

注释

篮子杆(标签侧)已安装在篮子布上。

Note

The basket rod (tag side) is already attached to the basket cloth.

備註

紙籃桿 (標籤側) 已連接至紙籃布。

หมายเหตุ

ราวตะกร้า (ด้านป้าย) ติดอยู่กับผ้าตะกร้าไว้แล้ว

Catatan

Gagang keranjang (sisi tag) sudah terpasang ke kain keranjang.

메모

바스켓 로드(태그 쪽)는 이미 바스켓 천에 부착되어 있습니다.

6 将篮子杆(标签侧)的两端安装到篮子臂的顶端。

将篮子杆上的凸起部分(A)插入篮子臂顶端的椭圆形孔(B)中进行安装。

Attach both ends of the basket rod (tag side) to the tips of the basket arms.

Insert the protrusions (A) on the basket rod into the elliptical holes (B) in the tips of the basket arms to attach them.

將紙籃桿 (標籤側) 的兩端連接至紙籃臂末梢。

將紙籃桿上的突鈕 (A) 插入紙籃臂末梢的橢圓孔 (B) 來連接它們。

ติดปลายทั้งสองด้านของราวตะกร้า (ด้านป้าย) ที่ปลายของแขนตะกร้า

เสียบส่วนยื่น (A) บนราวตะกร้าเข้าไปในรูวงรี (B) ในปลายของแขนตะกร้าเพื่อติด

Pasang kedua ujung gagang keranjang (sisi tag) ke ujung-ujung lengan keranjang.

Masukkan tonjolan (A) pada gagang keranjang ke dalam lubang elips (B) di ujung-ujung lengan keranjang untuk memasangnya.

바스켓 로드(태그 쪽)의 양쪽 끝을 모두 바스켓 암의 팁에 장착합니다.

바스켓 로드의 돌출부(A)를 바스켓 암의 팁에 있는 타원형 구멍(B)에 삽입하여 장착합니다.

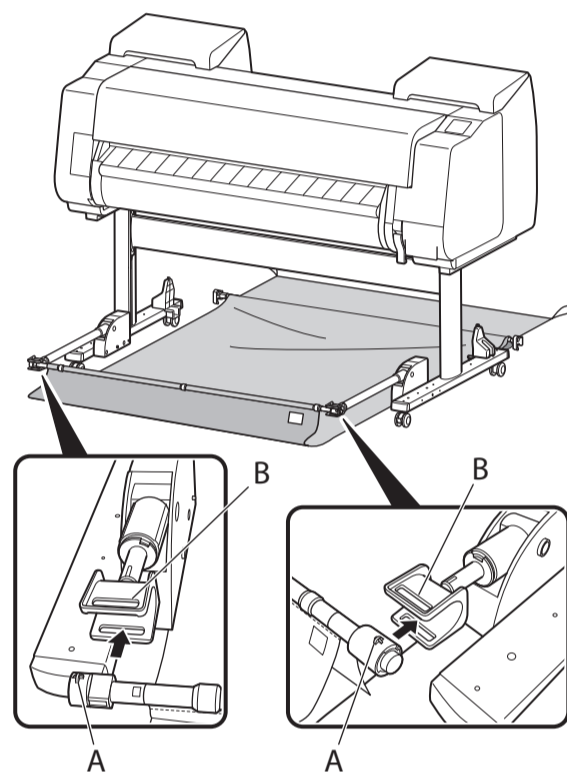

注释

使用篮子布进行安装, 使没有白色标签的一面向上。

Note

Attach using the basket cloth with the side that does not have white tags facing up.

備註

將沒有白色標籤的面朝上・使用紙籃布加以連接。

หมายเหตุ

ติดโดยใช้ผ้าตะกร้าที่ด้านที่ไม่มีป้ายสีขาวติดอยู่

Catatan

Pasang menggunakan kain keranjang dengan sisi yang tidak memiliki tag putih menghadap ke atas.

메모

흰색 태그가 위쪽을 향하지 않는 면의 바스켓 천을 사용하여 장착하십시오.

7

如图所示，将篮子杆(细带侧)的两端安装到杆支架的内侧。

Attach both ends of the basket rod (cord side) to the inner sides of the rod holders as shown in the diagram.

如圖所示·將紙籃桿(綁繩側)的兩端連接至桿固定座內側。

ติดปลายทั้งสองด้านของราวตะกร้า (ด้านสาย) ที่ฝั่งด้านในของตัวยึดราวตามที่แสดงในแผนภาพ

Pasang kedua ujung gagang keranjang (sisi tali) ke sisi-sisi dalam penahan gagang seperti ditunjukkan pada diagram.

바스켓 로드(끈 쪽)의 양쪽 끝을 그림처럼 로드 홀더의 안쪽에 장착합니다.

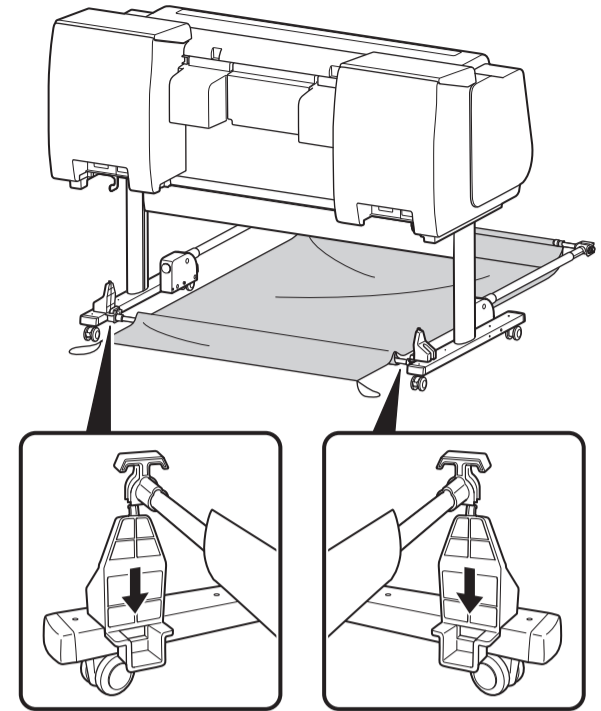

8

将篮子布的黑色细绳挂到杆支架顶端的挂钩(A)上。

Hook the black cord of the basket cloth onto the hooks (A) at the top of the rod holders.

將紙籃布的黑色綁繩鉤住桿固定座頂端的鉤(A)。

เกี่ยวสายสีดำของผ้าตะกร้าลงบนตะขอ (A) ที่ด้านบนของตัวยึดราว

Sangkutkan tali hitam pada kain keranjang ke kait (A) di bagian atas penahan gagang.

바스켓 천의 검은색 끈을 로드 홀더 상단의 고리(A)에 겁니다.

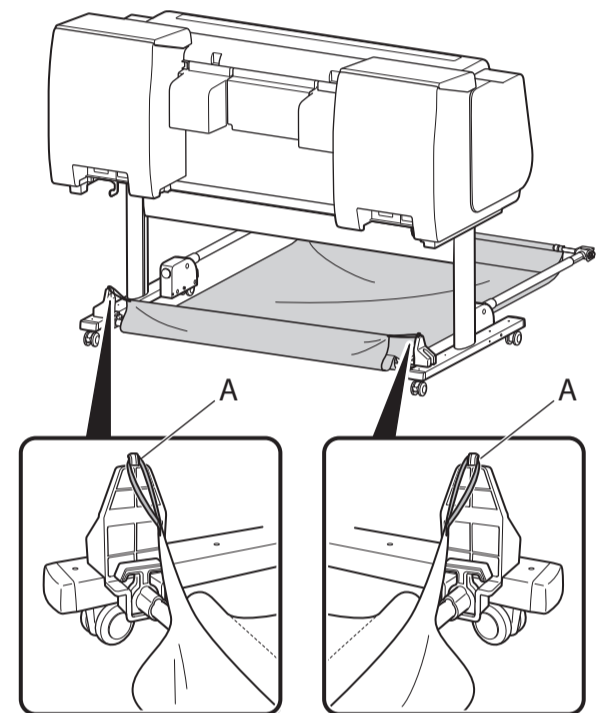

9

确认篮子布没有缠绕在篮子杆(标签侧)周围。

如果缠绕到篮子杆，按篮子杆(标签侧)右侧的按钮(A)以取下缠绕的篮子。

Check that the basket cloth is not wrapped around the basket rod (tag side).

If it is wrapped around, press the button (A) on the right side of the basket rod (tag side) to remove the wrapped up basket.

確認紙籃布未包住紙籃桿(標籤側)。

如果包住·請按下紙籃桿(標籤側)右側的按鈕(A)來取出包住的紙籃。

ตรวจสอบว่าผ้าตะกร้าไม่ได้พันรอบราวตะกร้า (ด้านป้าย)

ถ้ามีการพันรอบให้กดปุ่ม (A) ที่ด้านขวาของราวตะกร้า (ด้านป้าย) เพื่อถอดตะกร้าที่ถูกพันรอบ

Pastikan kain keranjang tidak membelit di sekeliling gagang keranjang (sisi tag).

Jika itu terjadi, tekan tombol (A) di sisi kanan gagang keranjang (sisi tag) untuk membebaskan keranjang yang terbelit.

바스켓 천이 바스켓 로드(태그 쪽) 주위에 감기지 않았는지 확인하십시오.

감긴 경우 바스켓 로드(태그 쪽) 오른쪽의 버튼(A)을 눌러 감긴 바스켓을 제거합니다.

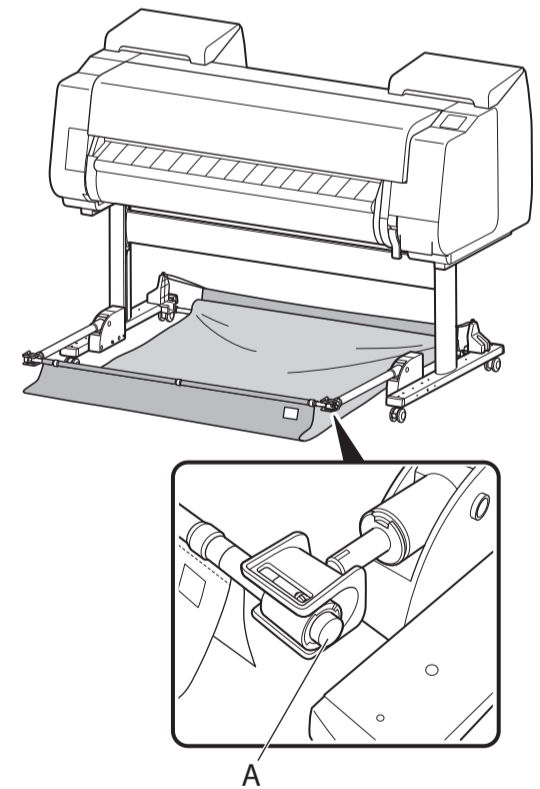

10 抬起篮子。

- ① 握住篮子臂较粗的部分向外拉，直到拉不动为止。
- ② 抬起篮子杆(标签侧)。

Lift up the basket.

- ① Grasp the thick parts of the basket arms and pull out until they stop.
- ② Lift up the basket rod (tag side).

提起紙籃。

- ① 抓住紙籃臂的較厚部分，並一直拉出到無法拉出。
- ② 向上提起紙籃桿（標籤側）。

ยก ตะกร้า

- ① จับส่วนหนาของแขนตะกร้า และดึงออกมาจนหยุด
- ② ยกราวตะกร้า (ด้านป้าย)

Angkat keranjang.

- ① Pegang bagian yang tebal pada lengan keranjang dan tarik keluar hingga terhenti.
- ② Angkat gagang keranjang (sisi tag).

바스켓을 들어 올립니다.

- ① 바스켓 양의 두꺼운 부분을 잡고 멈출 때까지 잡아 당깁니다.
- ② 바스켓 로드(태그 쪽)를 들어 올립니다.

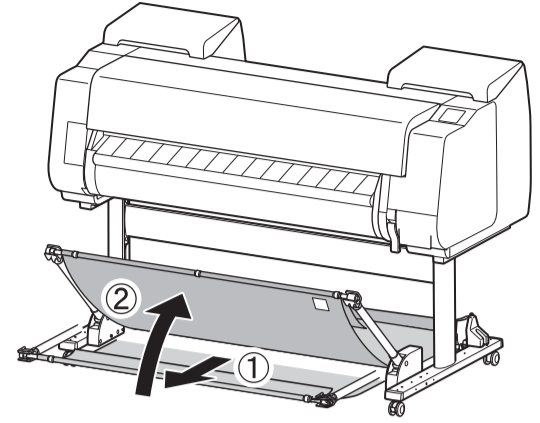

注释

握住篮子臂较粗的部分进行作业。
抬起篮子杆之前，完全拉出篮子臂。

Note

Work by grasping the thick parts of the basket arms.
Pull the basket arms out completely before lifting up the basket rod.

備註

可抓住紙籃臂的較厚部分完成這個動作。
先完全拉出紙籃臂，再向上提起紙籃桿。

หมายเหตุ

ทำงานโดยจับที่ส่วนที่หนาของแขนตะกร้า
ดึงแขนตะกร้าออกจนสุดก่อนยกราวตะกร้า

Catatan

Lakukan dengan memegang bagian tebal pada lengan keranjang.
Tarik keluar lengan keranjang sepenuhnya sebelum mengangkat gagang keranjang.

메모

바스켓 양의 두꺼운 쪽을 잡고 작업하십시오.
바스켓 로드를 들어 올리기 전에 바스켓 양을 완전히 밖으로 잡아 당기십시오.

11

确认篮子布的边缘不在篮子中。
如果在篮子中，则将其移至外侧。

Check that the edge of the basket cloth is not inside the basket.
If it is inside, remove it to the outside.

檢查紙籃布的邊緣未落入紙籃的內部。
若在內部，請將它拉到外部。

ตรวจสอบว่าขอบของผ้าตะกร้าไม่ได้อยู่ในตะกร้า
ถ้าอยู่ด้านใน ให้ถอดออกมาข้างนอก

Pastikan tepi kain keranjang tidak berada di dalam keranjang.
Jika itu terjadi, keluarkan.

바스켓 천의 가장자리가 바스켓 안에 있지 않은지 확인합니다.
안쪽에 있으면 바깥쪽으로 옮깁니다.

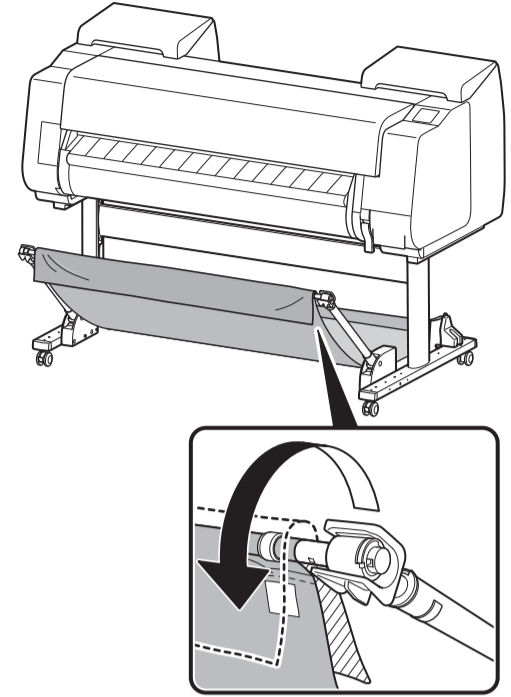

注释

如果篮子落下并打开，请使用篮子锁定架固定篮子臂。
有关详细资料，请参阅在线手册中的“使用篮子”。

Note

If the basket falls open, affix the basket arms using the basket locking supports.
Refer to "Using the Basket" in the Online Manual for details.

備註

若紙籃無法開啟，請使用紙籃鎖定架來固定紙籃臂。
如需詳細資訊，請參閱線上手冊中的 "Using the Basket"。

หมายเหตุ

หากตะกร้าเปิดซ้ำออกมา ให้ผูกแขนตะกร้าโดยใช้ฐานรองตัวล็อกตะกร้า
โปรดดูรายละเอียดที่ "Using the Basket" ในคู่มือออนไลน์

Catatan

Jika keranjang terbuka, lekatkan lengan keranjang menggunakan penahan pengunci keranjang.
Lihat "Using the Basket" pada Petunjuk Daring untuk keterangan lengkap.

메모

바스켓이 떨어져서 열리면 바스켓 잠금 받침대를 사용하여 바스켓 암을 장착합니다.
자세한 내용은 온라인 설명서의 "바스켓 사용하기"를 참조하십시오.

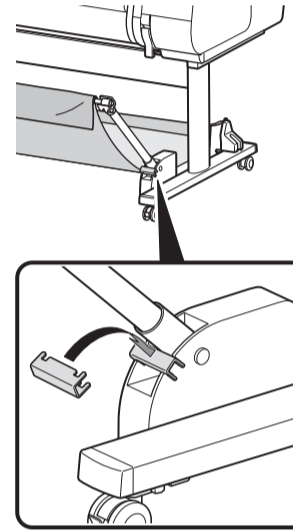

12

使用1个M4六角螺钉固定附件盒。使用打印机随附的M4内六角扳手牢固紧固螺钉。

Affix the accessory pocket using 1 M4 hex screw. Securely tighten the screw using the M4 Allen wrench included with the printer.

使用 1 顆 M4 六角螺絲固定附件盒。使用印表機隨附的 M4 內六角扳手鎖緊螺絲。

ติดตั้งใส่อุปกรณ์เสริมโดยใช้สกรูหกเหลี่ยม M4 1 ตัว ชันสกรูให้แน่นโดยใช้ประแจหกเหลี่ยม M4 ที่ให้มาพร้อมกับเครื่องพิมพ์

Pasang kantong aksesoris menggunakan 1 sekrup heksagonal M4. Kencangkan sekrup dengan kunci L M4 yang disertakan dengan pencetak.

M4 6각 나사 1개를 사용하여 액세서리 보관함을 장착합니다. 프린터에 동봉된 M4 6각 렌치를 사용하여 나사를 단단히 조입니다.

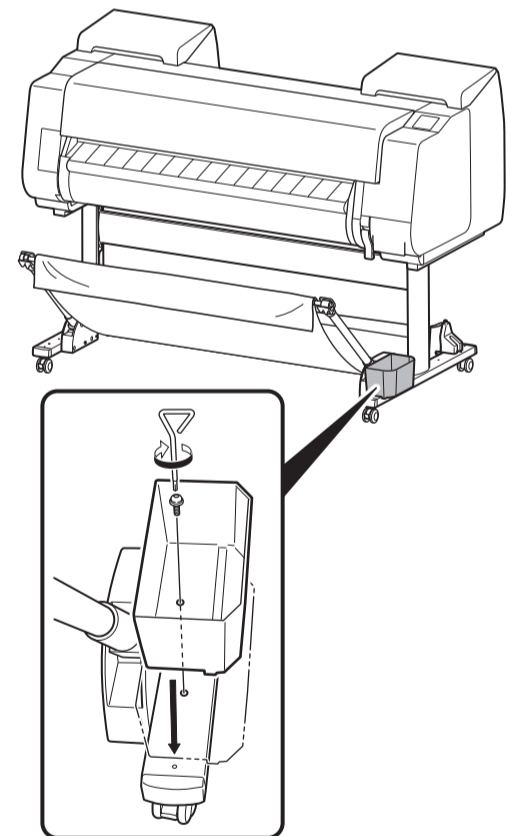

篮子的位置示例

Example Basket Positions

紙籃位置範例

ตำแหน่งตะกร้าตัวอย่าง

Contoh Posisi Keranjang

바스켓 구성의 예

可根据使用情况更改篮子的位置。
有关详细资料，请参阅在线手册中的“篮子设置示例”。

The position of the basket can be changed depending on the application.
Refer to "Example Basket Configurations" in the Online Manual for details.

紙籃的位置可隨應用環境改變。
如需詳細資訊，請參閱線上手冊中的"Example Basket Configurations"。

ตำแหน่งของตะกร้าสามารถเปลี่ยนแปลงได้ตามการใช้งาน
โปรดดูรายละเอียดที่ "Example Basket Configurations" ในคู่มือออนไลน์

Posisi keranjang dapat diubah tergantung penggunaan.
Lihat "Example Basket Configurations" dalam Petunjuk Daring untuk selengkapnya.

바스켓 위치는 응용 프로그램에 따라 변경될 수 있습니다.
자세한 내용은 온라인 설명서의 "바스켓 구성 예"를 참조하십시오.

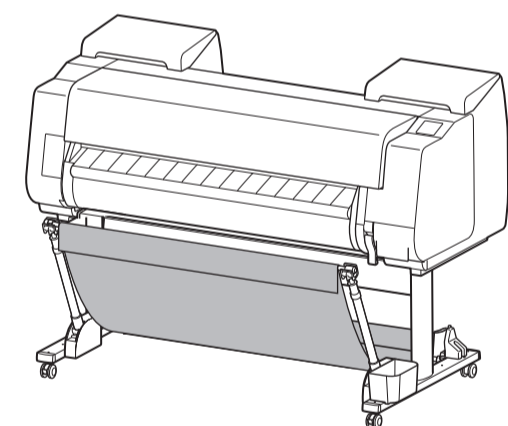
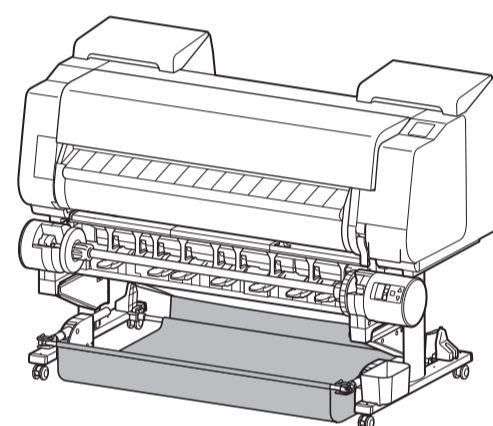
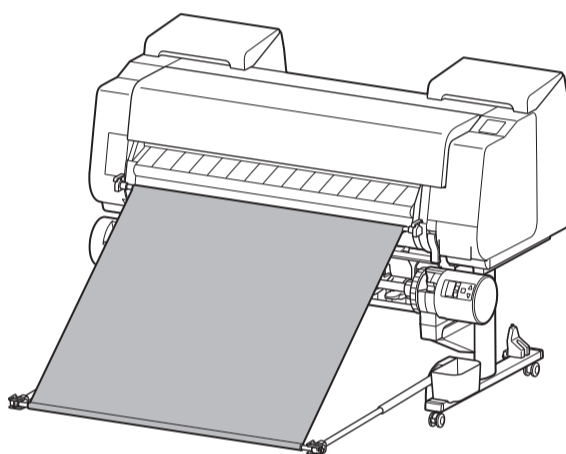
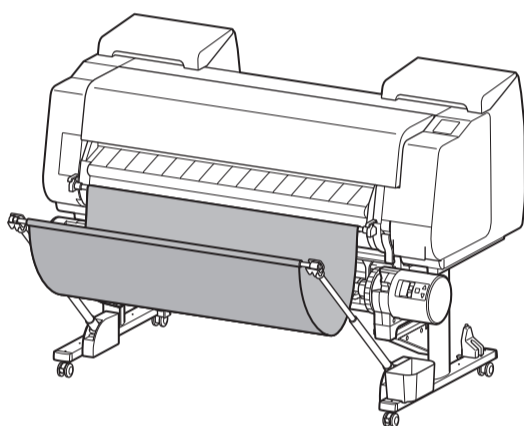
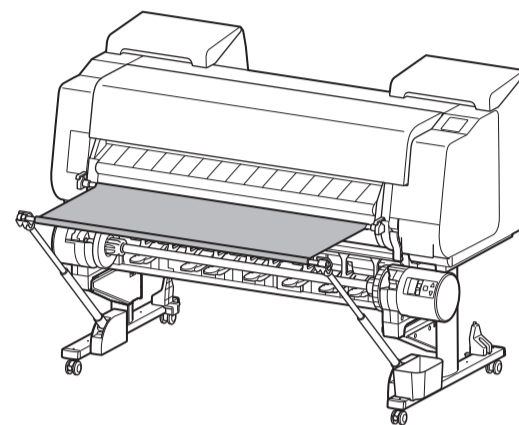
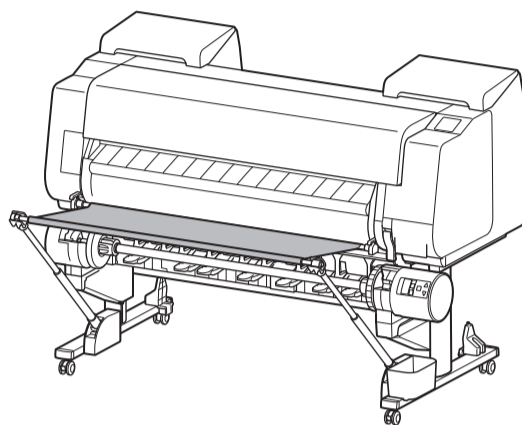
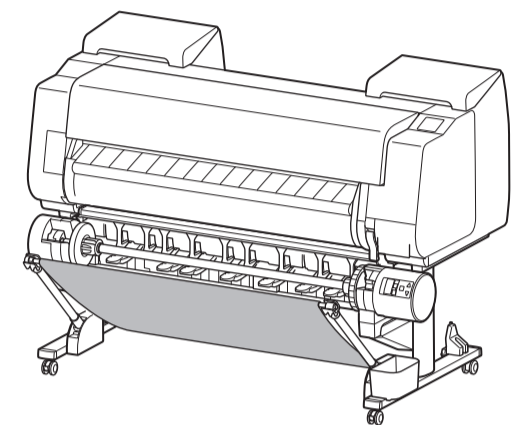

注释

根据卷纸单元的使用方式，必须更改篮子的位置。

Note

You must change the position of the basket depending on how the roll unit is used.

備註

您必須按照捲紙單元的使用方式變更紙籃的位置。

หมายเหตุ

คุณต้องเปลี่ยนตำแหน่งของตะกร้า โดยขึ้นกับวิธีการใช้หน่วยม้วน

Catatan

Anda harus mengubah posisi keranjang tergantung pada cara unit gulungan digunakan.

메모

롤 용지 유닛을 어떻게 사용하는지에 따라 바스켓의 위치를 변경해야 합니다.

原产地 : 泰国

修订日期 : 2021.06