

安装前须知

安装、使用产品前，请阅读使用说明书。
该说明书请保留备用。
请在充分理解内容的基础上，正确使用。
此外，为确保安全使用本产品，务必阅读“快速指南(分印手册)”。

本手册中的插图以GP-5300为示例进行说明。请注意，在某些情况下，您的打印机可能与这些插图看起来有所不同。

安装概述

请使用以下步骤来安装打印机。在安装过程中出现错误提示信息或发生其他问题时，请参阅第14页的“处理提示信息”。

	1 取下包装材料	第4页
	2 安装打印机支架	第4页
	3 安装打印机	第4页
	4 开启打印机	第5页
	5 安装墨水盒	第6页
	6 安装打印头	第8页
	7 执行打印头调整	第10页
	8 选择连接到计算机的方法	第11页
	9 在计算机上安装软件	第12页

装入纸张	第13页
关于清洁刷	第13页
从智能手机或平板进行打印	第13页
显示在线手册	第13页
将信息发送到 Canon	第13页
商标	第13页
处理提示信息	第14页

安装空间

安装打印机时，建议在打印机周围保留以下空间。

重要事项

- 您购买的机型可能未随附打印机支架。请注意，所需的空间取决于是否使用选件。
- 打印机前方所需空间会根据使用篮子方式而有所不同。

■ GP-5300

所需空间* (宽×深×高)
1,689×1,470×1,360毫米

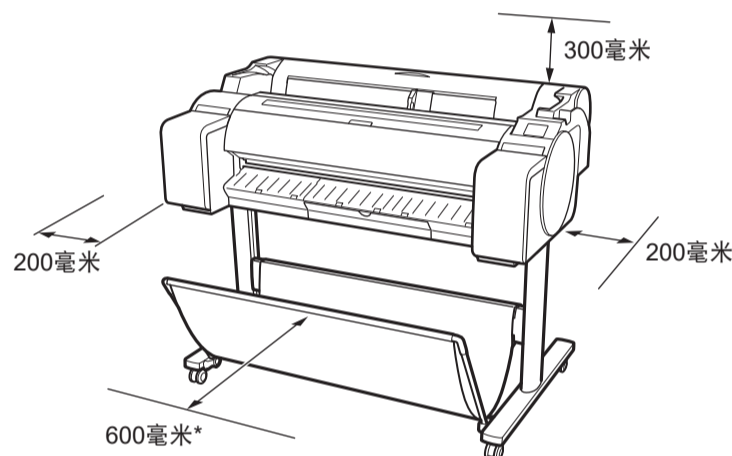

* 使用SD-33打印机支架时

■ GP-5200

所需空间* (宽×深×高)
1,382×1,470×1,360毫米
所需空间** (宽×深×高)
1,382×1,358×739毫米

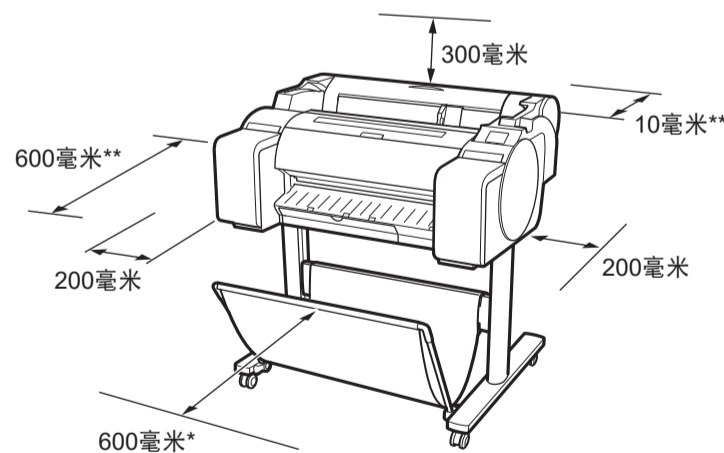

* 使用SD-24打印机支架时

** 不使用打印机支架时

包装内的物品

检查包装内是否包含以下随附附件。请注意，本打印机没有提供连接打印机和计算机的电缆线。

注释

- 本手册未对某些随附的附件进行说明。其他功能将需要用到它们，请与其他附件一起存放。
- 有关本手册中未介绍的随附附件的说明，请按照第13页上的“显示在线手册”中的说明参阅在线手册。

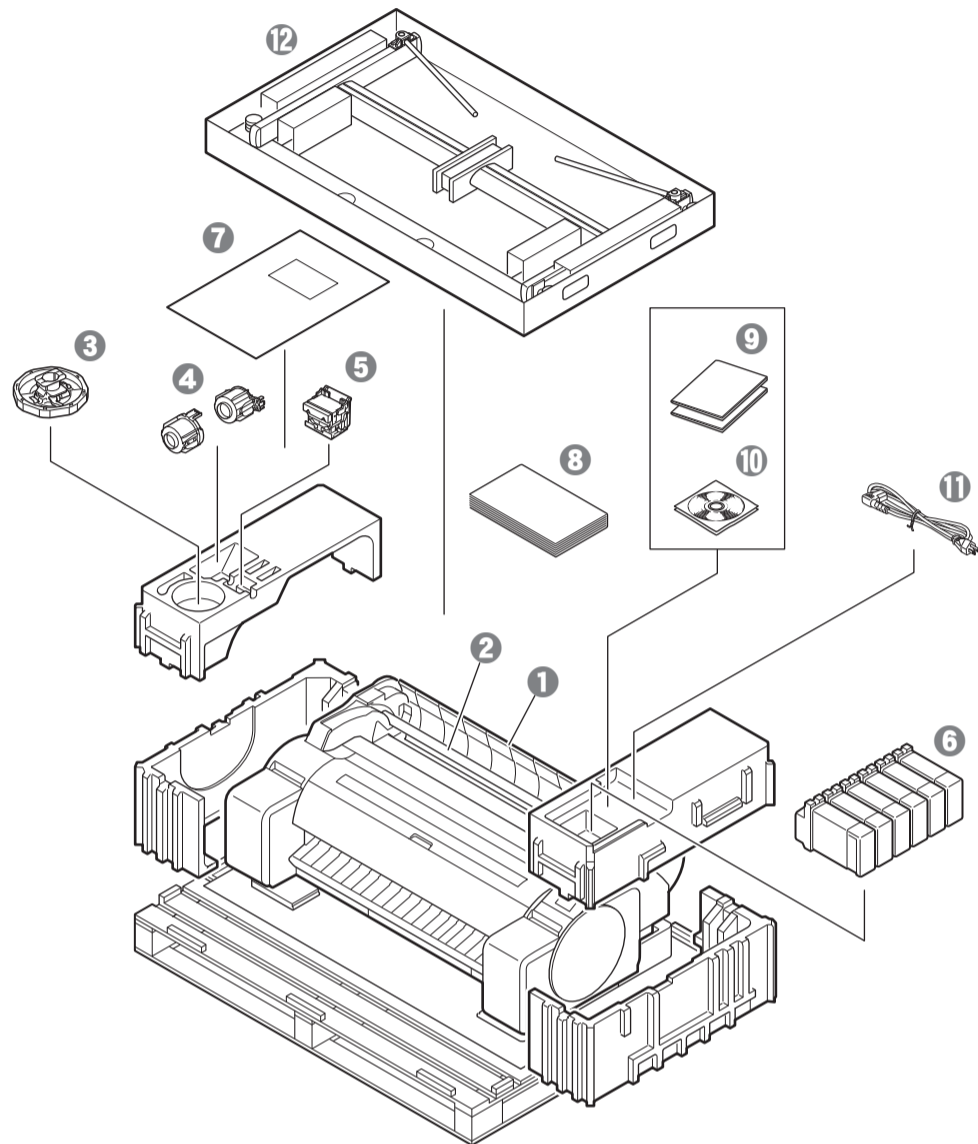

- ① 打印机
- ② 卷纸支架（已安装在打印机上）
- ③ 支架止动器*₁
- ④ 3 英寸纸管配件（2个）
- ⑤ 打印头
- ⑥ 墨水盒（6个）
- ⑦ 调整纸张
- ⑧ 安装指南（本手册）
- ⑨ 打印机文档集
- ⑩ 光盘一套
- ⑪ 电源线
- ⑫ 支架套装*₂

*₁ 装入卷纸时会用到此随附附件。有关详细资料，请参阅在线手册。

*₂ 仅打印机支架为标配附件的机型随附。请注意，根据您购买打印机的地区，它可能被封装在一个单独的盒子里。打印机支架随附的物品在打印机支架安装指南中进行了说明。

本打印机随附的手册

安装指南（本手册）
介绍如何安装打印机。

打印机支架安装指南
介绍如何安装打印机支架。根据您的机型，可能不随附此指南。

快速指南
包含有关使用本打印机的安全警告信息和有关更换纸张、墨水盒以及打印头的信息。

在线手册（电子手册）
除在卷纸或单页纸上打印的基本说明外，本手册还介绍了打印机的高级使用方法，如纸张节省技巧、使用随附的软件打印海报和横幅的方法以及打印质量调整方法。要查看在线手册，请参阅“显示在线手册”（第13页）。

操作注意事项

⚠ 移动打印机

- 安排以下数量的人员抓住打印机的每一侧和背面。重量可能会引起背痛等疼痛。

GP-5300 (约49kg) 3人或以上
GP-5200 (约41kg) 3人或以上

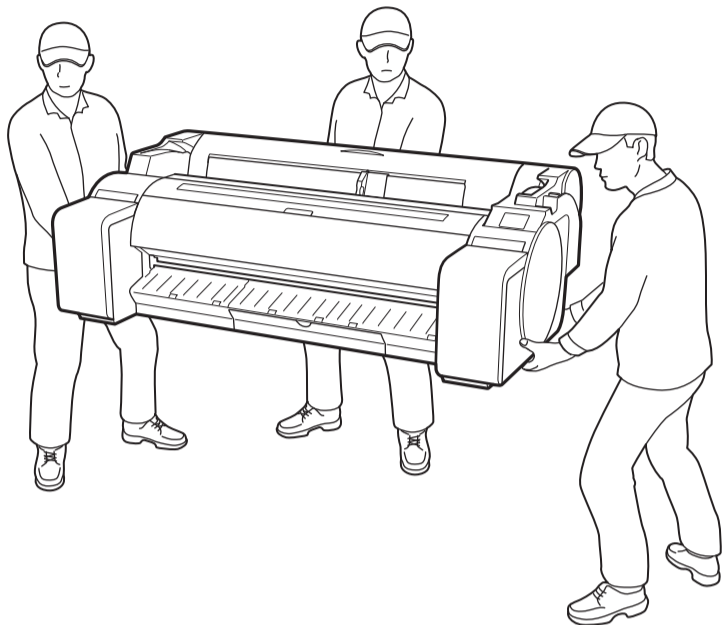

GP-5300

- 紧紧握住打印机底座两侧和背面的搬运把手(A)。把打印机放在其他位置很危险，因为打印机掉落会造成伤害和损坏。

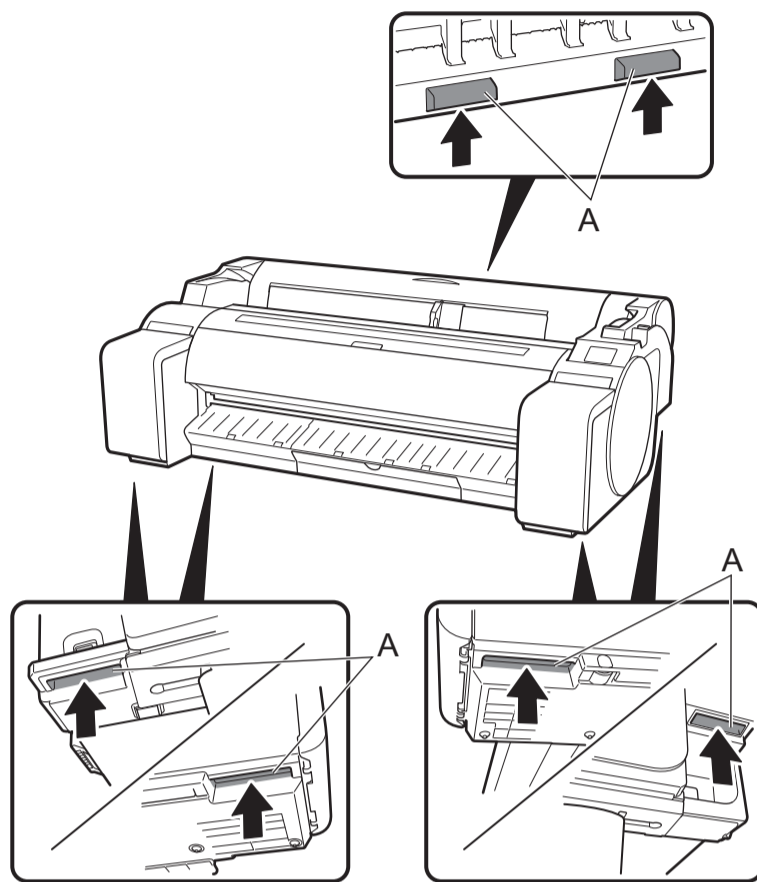

⚠ 其他

- 请勿朝下放置打印机，也不要只在打印机中心有支撑的情况下搬运打印机。否则可能会损坏打印机。



- 暂时放置打印机时，请务必将打印机放置在平整、稳定的表面。

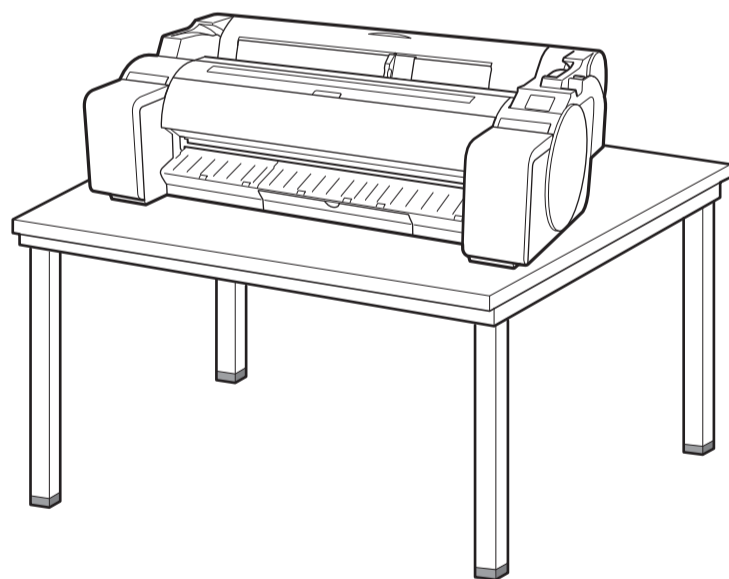

1 取下包装材料

1 取下包装材料。

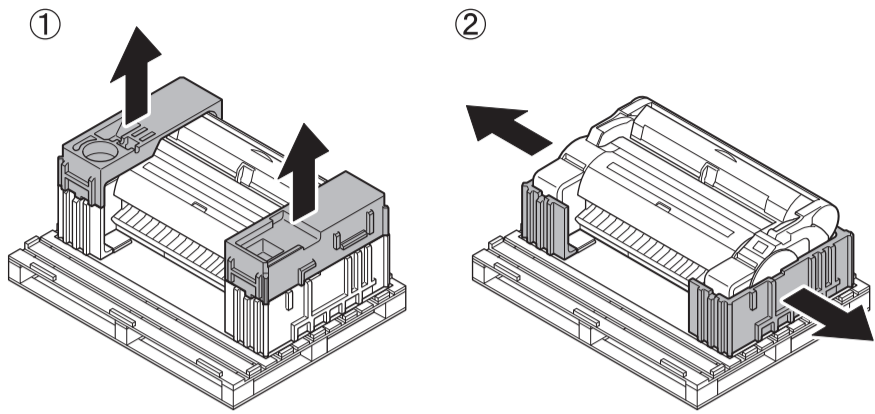

2 取下所有胶带和其他包装材料。取下贴在卷纸支架上的胶带。

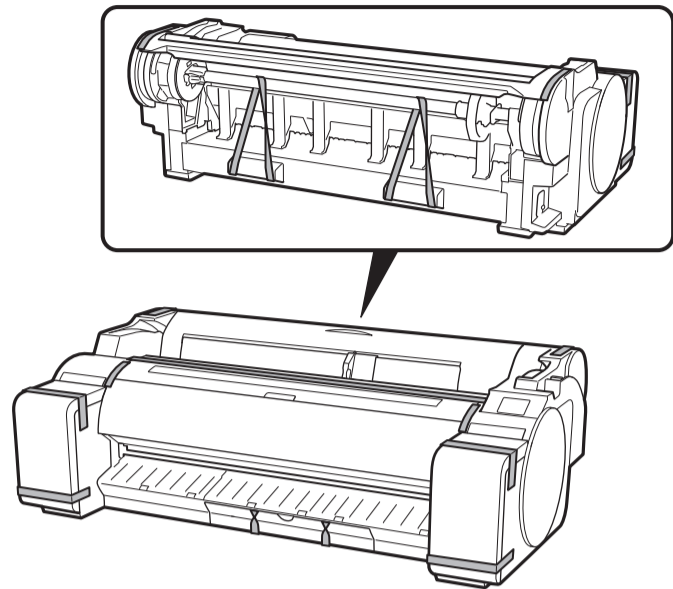

2 安装打印机支架

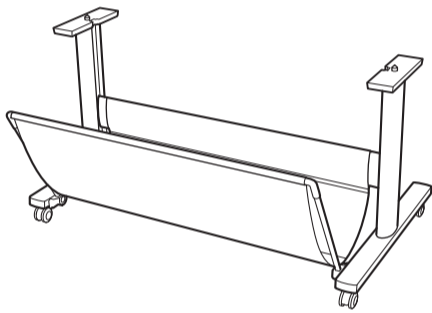

请参考打印机支架安装指南（单独的手册）安装支架。如果不使用支架，请继续“**3** 安装打印机”。

3 安装打印机

如果不使用支架，请将打印机安装在和下面相似的位置。

1 抬起打印机。

- 有关如何搬运以及人员数量的详细资料，请参阅“操作注意事项”（第3页）。

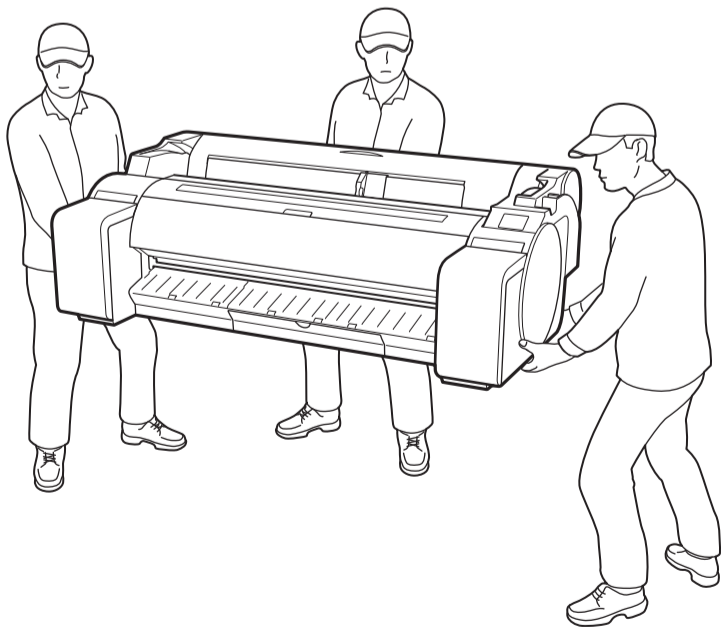

2 将打印机放在稳定的平面上。

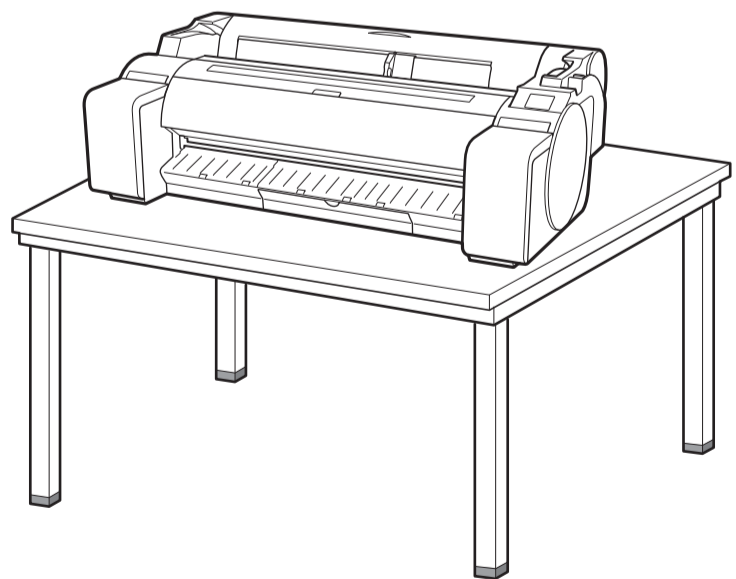

4

启动打印机

- 1 将电源线连接至打印机。
- 将电源线插入打印机侧面的电源接头。

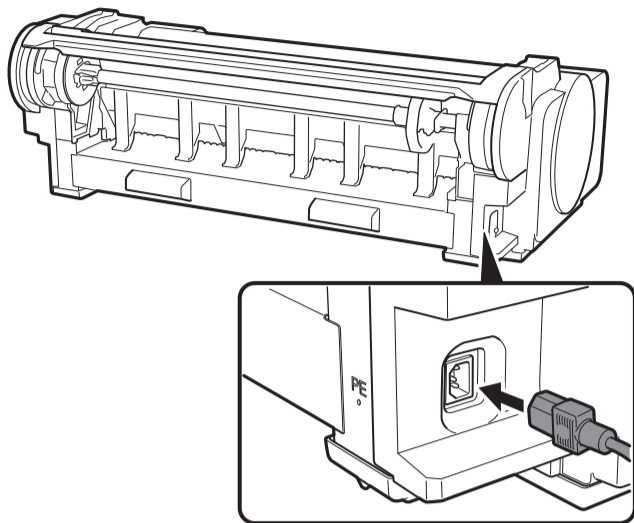

- 2 启动打印机。

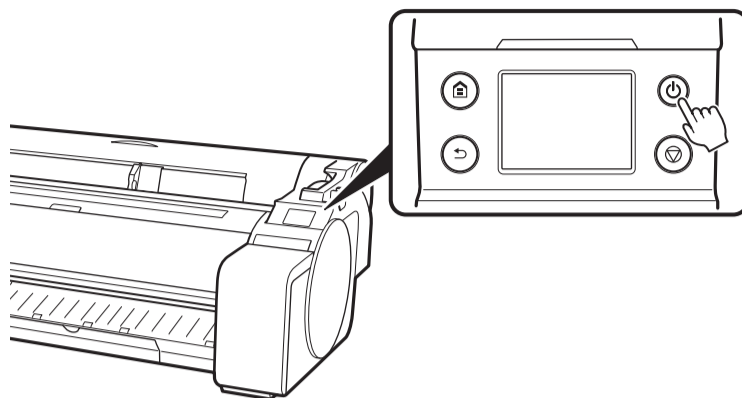

- 3 当触摸屏上出现语言选择屏幕时，选择并用手指轻点一种语言。然后，如果出现选择时区的屏幕，请选择并轻点您所在的地区。

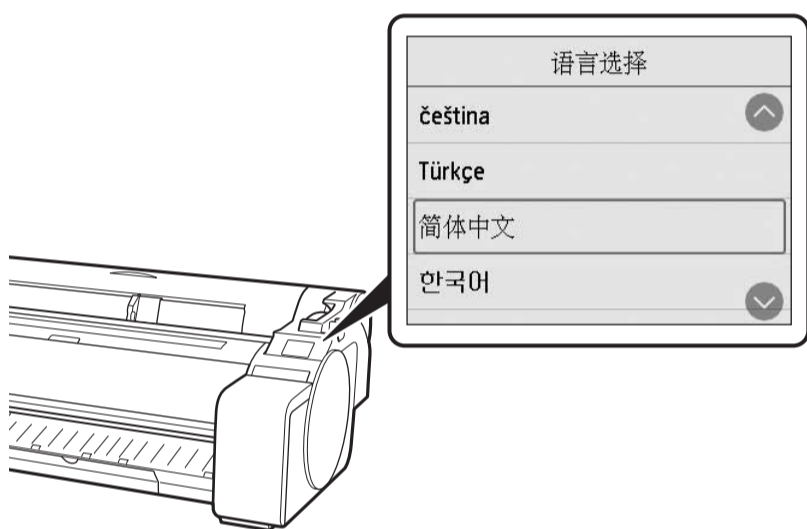

- 4 点击下一步。

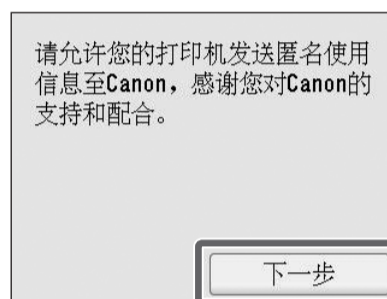

- 按照屏幕上的说明执行余下操作。在这些操作中间，还有一个发送信息的选项。阅读“将信息发送到 Canon”（第 13 页）。

- 5 触摸屏上显示消息提示您开始设置时，请点击确定。

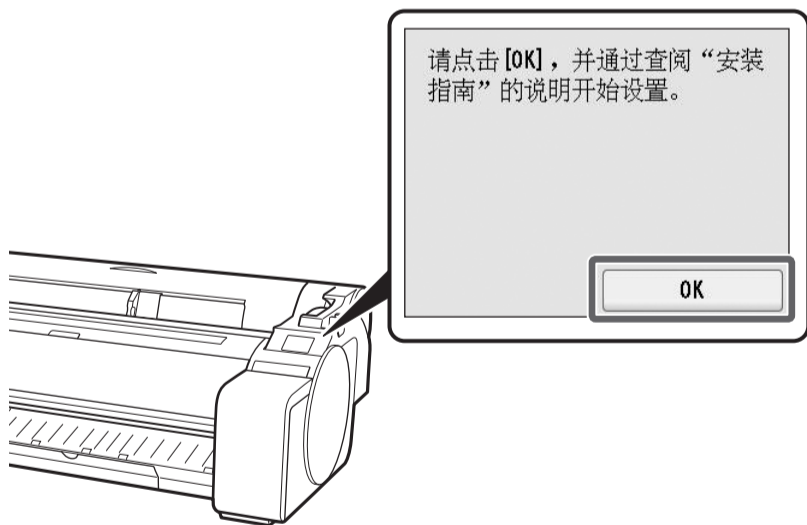

5

安装墨水盒

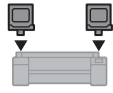

触摸屏上会出现墨水盒安装说明。请按照说明安装墨水盒。如果墨水盒较凉，待其回暖到室温后再安装至打印机。

1 握住把手打开墨水盒舱盖。

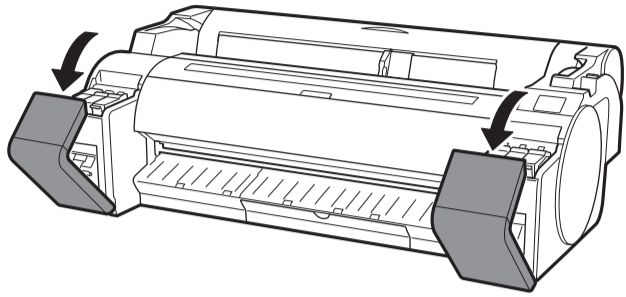

2 水平推动墨水盒锁定杆的尖端，向上打开墨水盒锁定杆。

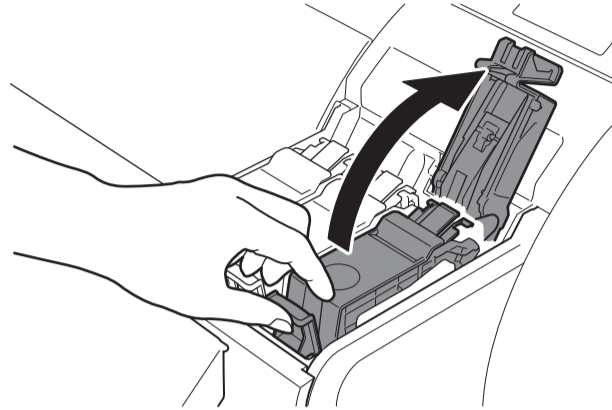

3 打开包装袋前，将每个墨水盒轻摇1到2次。

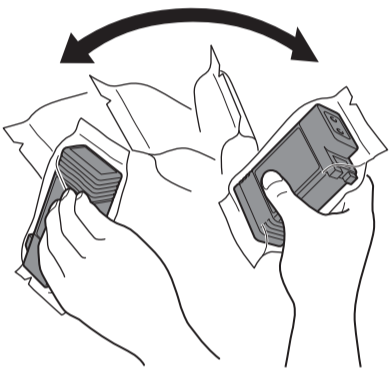

重要事项

- 如果不晃动墨水盒，墨水成分沉淀于墨水盒底部，可能会造成打印质量下降。

4 打开包装袋，取出墨水盒。

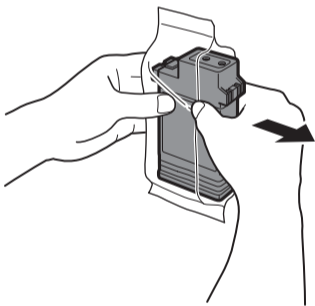

重要事项

- 请勿触碰出墨口或金属触点（图中的阴影区域）。否则可能会产生污渍，损坏墨水盒并影响打印质量。
- 从包装袋取出墨水盒后，请避免其掉落。否则可能导致漏墨或脏污。
- 安装后请勿将墨水盒取出晃动。否则可能会造成墨水洒出。

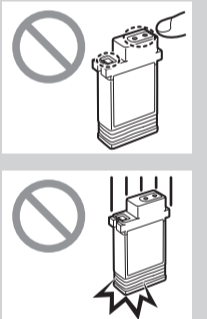

5 确认墨水盒的颜色与打印机标签上显示的颜色相同，然后按图中所示的方向将墨水盒插入支架。

- 使墨水盒标签朝上插入，确保标签上的文本未倒置。

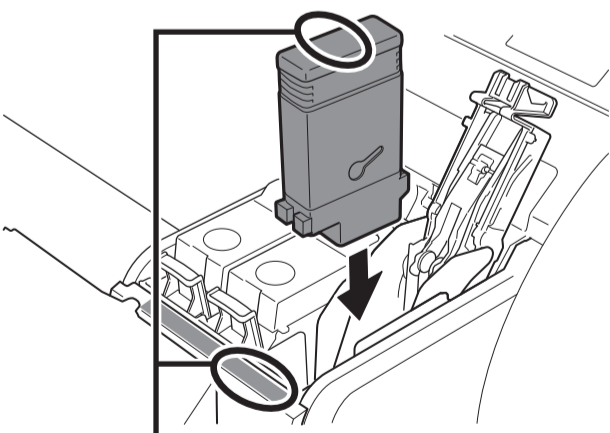

使墨水盒标签的颜色与打印机标签的颜色匹配

6 关闭墨水盒锁定杆，直至发出咔嚓声。

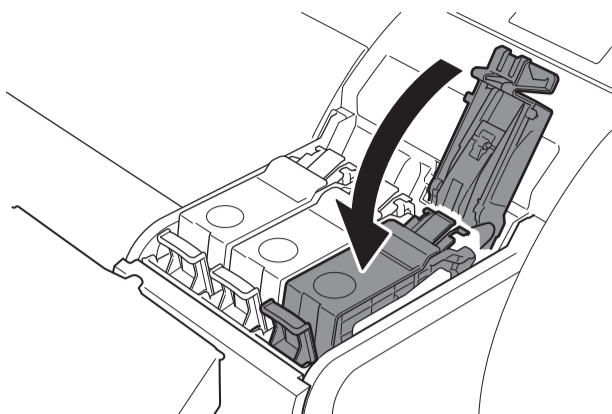

 重要事项

- 请特别注意BK和MBK墨水盒，二者很容易混淆。

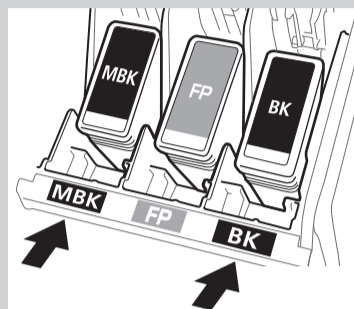

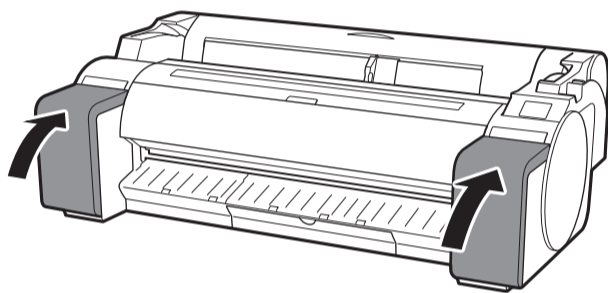

7 重复步骤2至步骤6，安装各个墨水盒。

8 关闭墨水盒舱盖。

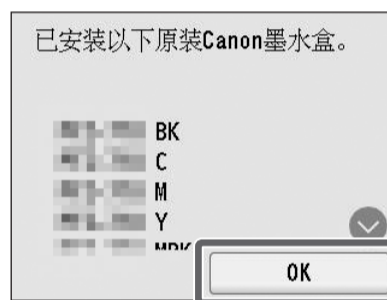

9 确保设置的墨水盒颜色显示在触摸屏上，然后点击确定。



 重要事项

- 如果触摸屏未显示颜色，请重复步骤2和步骤6。

6

安装打印头 

此时触摸屏显示打印头安装说明。按照说明安装打印头。

1 打开上盖。

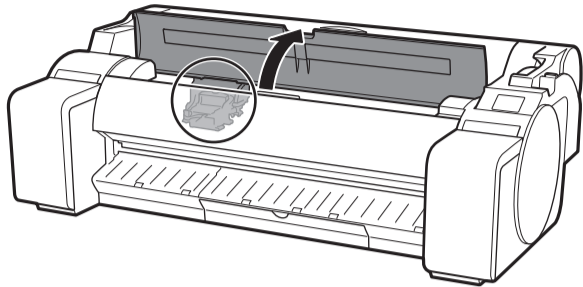
 重要事项

- 请勿移动托架（图中用圆圈圈出的区域）。如果不慎移动了托架，请暂时关闭上盖，随后托架将恢复到原位。

2 将打印头锁定杆向您身体方向倾斜。

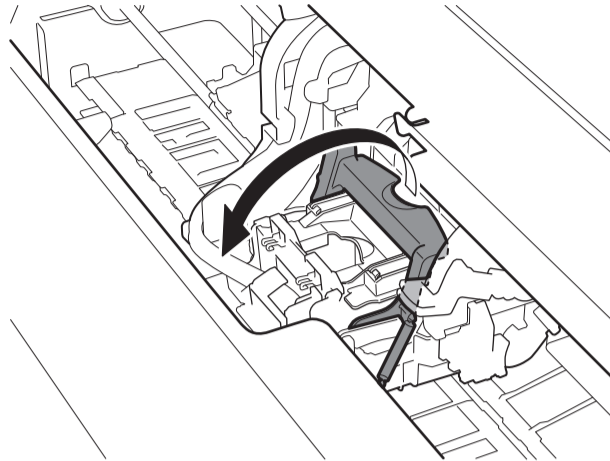
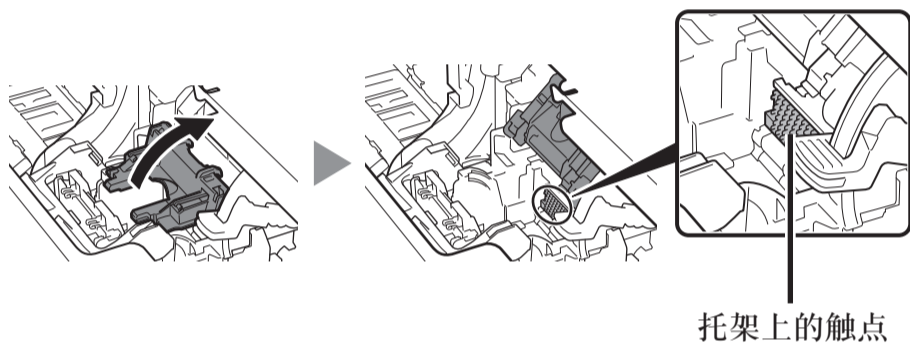
3 打开打印头锁定盖，然后点击触摸屏上的**确定**。此时，检查托架的电气触点上有无灰尘。

4 如图所示，握住打印头并从袋中将其取出。

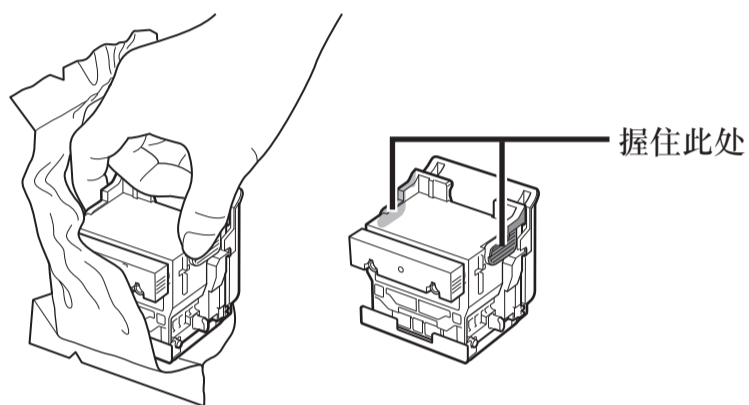

5 按图中所示的顺序取下橙色保护盖。

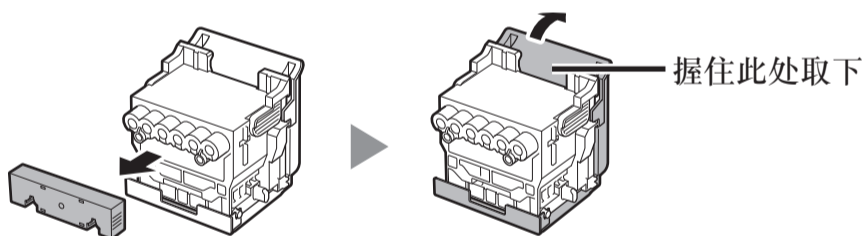
 重要事项

- 在任何情况下，请勿触摸保护盖保护的部位（图中的阴影部分）。否则可能会对打印头造成损坏或产生打印问题。
- 打印头中装有墨水。取下保护盖时，请注意避免弄脏您的衣服和周围物品。建议取下包装打印头的袋子上的保护盖。
- 请勿再次安装取下的保护盖。此外，请遵照当地法规弃置保护盖。

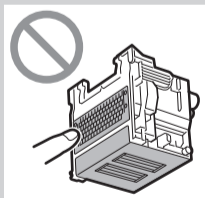
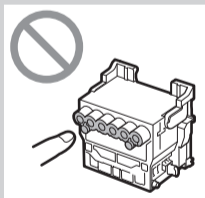

6 安装打印头。

- 对齐打印头，使图中用圆圈圈出的区域朝向自己，并小心地将打印头完全推入打印机，确保保护盖保护的部分没有触碰到托架。

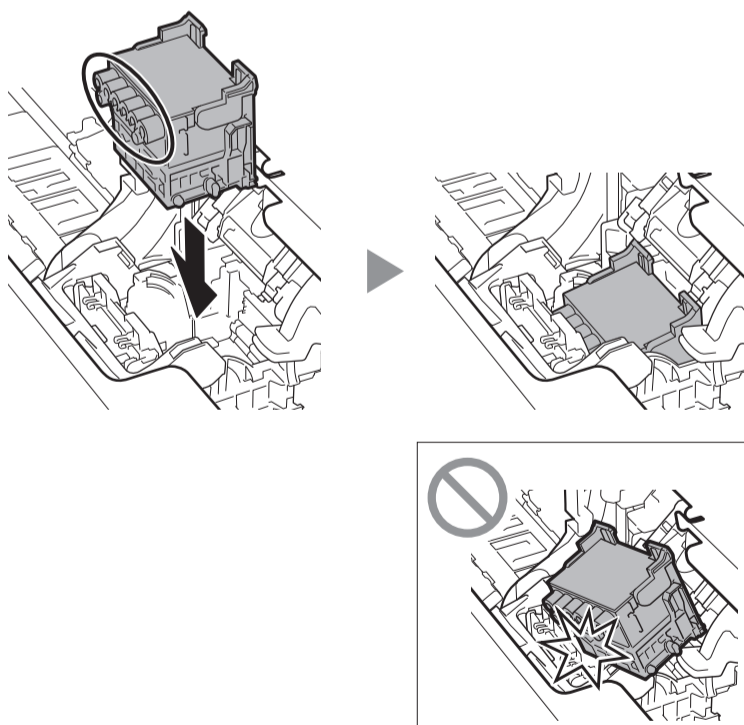

7 向您身体方向拉下打印头锁定盖，将打印头锁定到位。

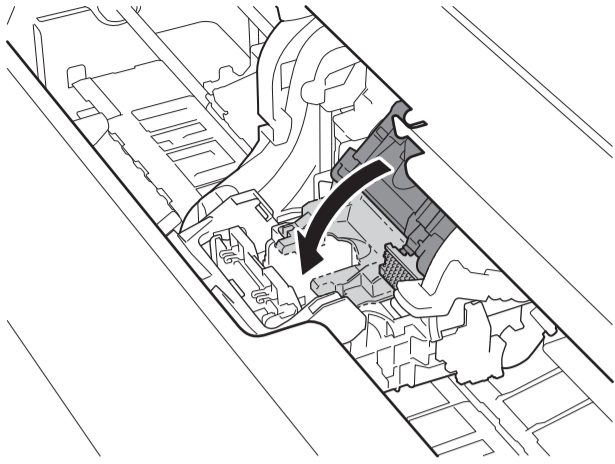

8 将打印头锁定杆一直推到底。

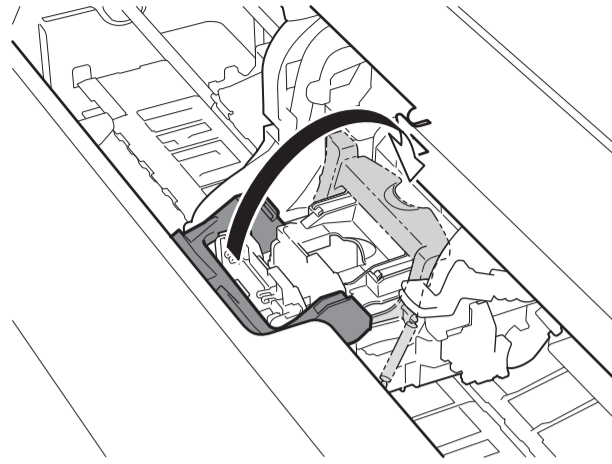

9 确认倾斜调整杆上的三角形标记与红色■的位置对齐。如果没有对齐，则向上或向下移动倾斜调整杆，使其与红色■对齐。

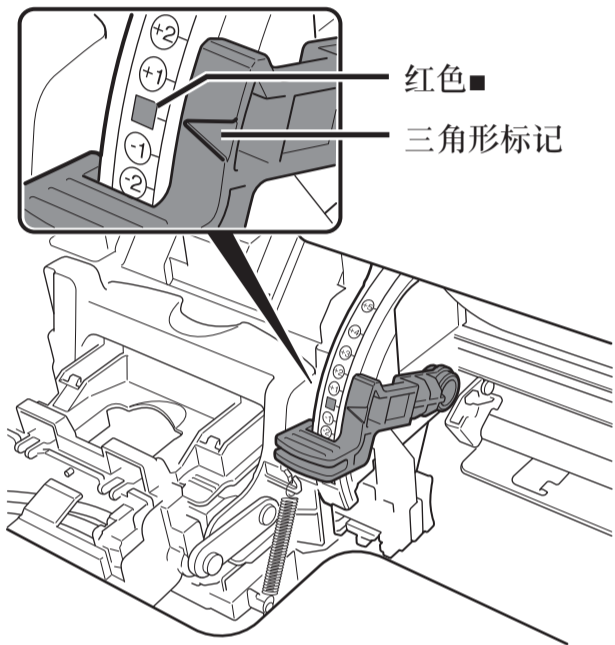

10 关闭上盖。

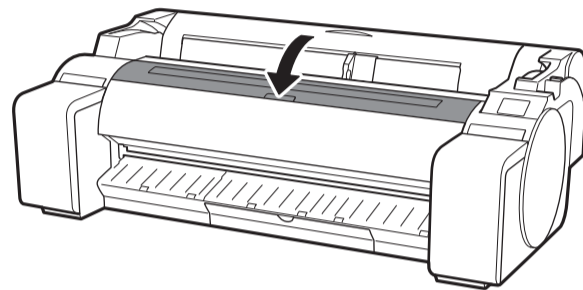

7 执行打印头调整

此时，触摸屏上显示了装入调整纸张的说明。请按照说明装入纸张。

1 点击确定。

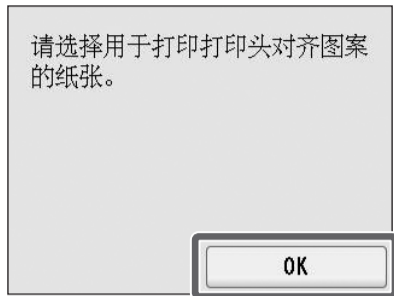

2 点击手动。

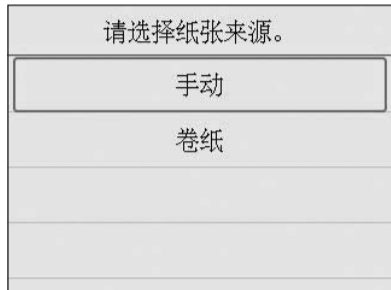

3 滑动宽度导片(A)，使之与指示纸张大小的标记对齐。在此例中，请将导片与A2对齐，也就是提供的调整纸张的大小。

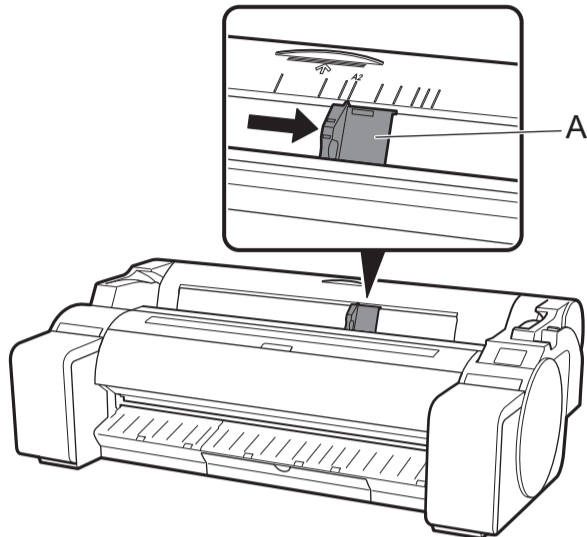

4 准备1张纸用于调整。参考纸张包装确定打印面。

重要事项

- 把没用过的纸放回包装里，并将其放在远离高温、高湿和阳光直射的地方。

5 将纸张直接插入进纸插槽，打印面朝上，使纸张的右侧边缘与卷纸盖右侧的纸张对齐导片(A)对齐。插入纸张，直至边缘接触并听到2声短的哔声。

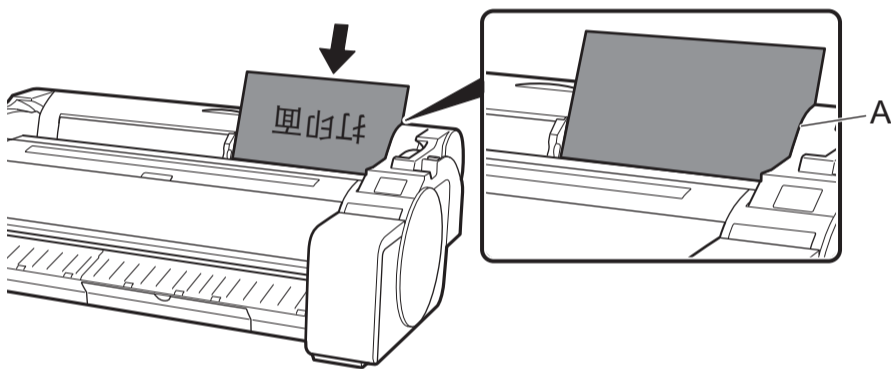

重要事项

- 本打印机仅允许装入1张纸。请勿装入2张或更多纸张。否则可能会导致卡纸。
- 如果纸张弯曲或弯曲，可能会导致卡纸。装纸前先把纸弄平。

6 根据装入纸张的大小调整宽度导片(A)的位置。宽度导片要与纸张一致，避免装入的纸张倾斜或起皱。

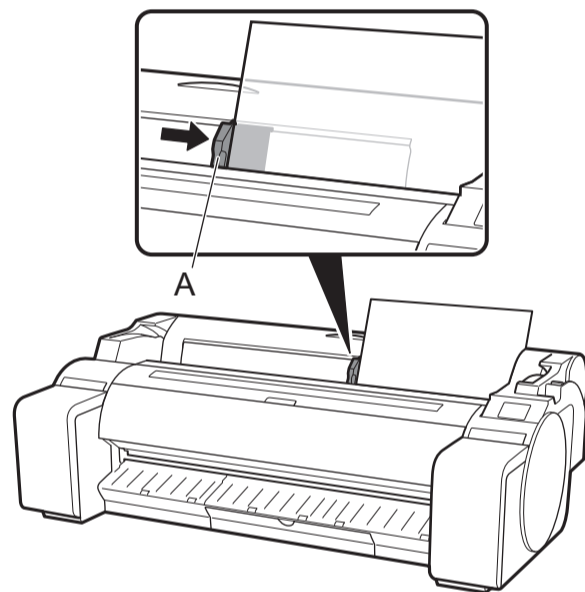

7 显示选择纸张类型屏幕。点击装入的纸张类型。在本例中，请点击覆膜纸，然后点击覆膜纸。



8 继续转到“选择连接到计算机的方法”（第11页）。

触摸屏上显示如下内容时，请选择连接方式。

选择连接方法。	
有线LAN连接	使用LAN电缆线将打印机连接至网络。
Wi-Fi连接	通过无线方式将打印机连接到网络。
USB连接	使用USB电缆线将打印机连接至计算机。
不连接	使用固定的IP地址连接时选择此项。连接设置和软件安装需要分别执行。请从打印机的触摸屏启动设置。

有线LAN连接

1 点击**有线LAN连接**。确认有关连接方法的信息，如果没有问题，请选择**是**。

- 将出现提示连接LAN电缆线的信息。

2 使用LAN电缆线将打印机背面的有线LAN连接器连接至集线器端口。

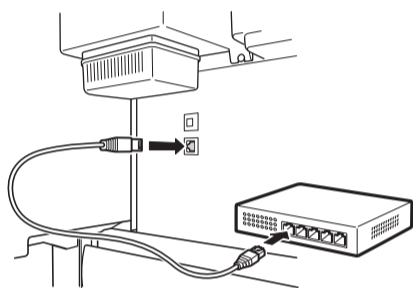

3 点击**确定**，然后继续转到“在计算机上安装软件”（第12页）。

Wi-Fi连接

1 点击**Wi-Fi连接**。确认有关连接方法的信息，如果没有问题，请选择**是**。

- 将出现提示设置Wi-Fi连接的信息。

2 点击**是**，然后继续转到“在计算机上安装软件”（第12页）。

- 要从打印机配置设置，请点击**否**，然后继续转到“在打印机触摸屏上进行Wi-Fi设置”（下方列）。

USB连接

1 点击**USB连接**。确认有关连接方法的信息，如果没有问题，请选择**是**。

- 请勿提前连接USB电缆线。

2 点击**确定**，然后继续转到“在计算机上安装软件”（第12页）。

重要事项

- 打印头调整纸张开始进纸，打印机开始首次填充墨水*并调整打印头。此过程大约需要25分钟。在此期间，请勿打开打印机机盖或关闭电源。

* 墨水盒向打印头填充墨水并执行清洁，以使打印机处于最佳状态。这可能会造成剩余墨水指示和保养墨盒容量指示有些许下降。由于随附的墨水盒用于首次安装，因此建议尽快购买替换墨水盒。

- 打印头调整完成后，印有调整图案的纸张会弹出。当触摸屏上显示取纸说明时，请根据说明进行操作。
- 在触摸屏上显示取纸说明后，方可操作释放杆。如果在打印过程中操作释放杆，打印会中途停止。

在打印机触摸屏上进行Wi-Fi设置 Wi-Fi连接

1 确认出现以下屏幕，然后选择**OK**。

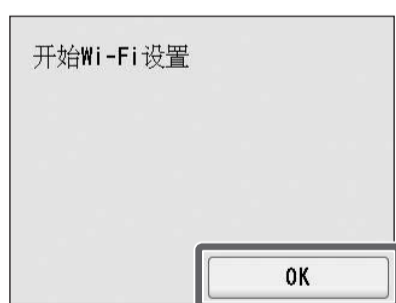

2 选择连接方法。



3 按照屏幕上的说明配置设置。

- 出现主页屏幕和 （网络）时，Wi-Fi设置完成。



4 继续转到“在计算机上安装软件”（第12页）。

注释

- 如果显示**正在检查喷嘴**、**正在向打印头填充墨水...**或**正在清洗...**，则打印机初始设置未完成。等待显示以上屏幕。

9 在计算机上安装软件

打印机连接设置和软件安装使用计算机执行。您可以从我们的网站下载安装文件。如果您使用的是Windows电脑，您也可以从光盘运行文件。

从网站下载(Windows/macOS)

1 在计算机上转到Canon网站。

<https://ij.start.canon/GP-5300>

此为GP-5300示例输入。

输入您正在使用的打印机的型号。

2 单击**下载**以下载安装文件，然后运行文件。

- 如果出现下载警告屏幕，请选择**请勿阻止、允许**等，然后继续下一步骤。

单击下载以开始安装。
按照屏幕上的说明完成设置。



通过随附的光盘启动(Windows)

■使用Windows 10或Windows 8.1时



1 将安装光盘插入计算机。



2 单击磁盘驱动器的弹出消息，然后单击屏幕上显示的**运行Msetup4.exe**。

注释

未出现信息（或信息消失）时

- ① 单击任务栏上的  或  **文件资源管理器**。
- ② 单击已打开的窗口左侧的**此电脑**。
- ③ 双击窗口右侧的  光盘图标。
- ④ 如果显示光盘内容，则双击**Msetup4.exe**。

3 如果出现**用户帐户控制**对话框，请单击**是**并继续执行下一步骤。

■使用Windows 7时

1 将安装光盘插入计算机。



2 出现**自动播放**屏幕时，请单击**运行Msetup4.exe**。

注释

未出现**自动播放**屏幕时

- ① 从开始菜单单击**计算机**。
- ② 双击打开的窗口右侧的  光盘图标。
- ③ 如果显示光盘内容，则双击**Msetup4.exe**。

3 如果出现**用户帐户控制**对话框，请单击**是**并继续执行下一步骤。

4 单击**开始设置**。按照屏幕上的说明配置设置。



注释

- 选择打印机连接方法的屏幕可能会在进行设置期间显示。如果显示此屏幕，请选择在第11页中选择的方法，然后单击**下一步**，并继续执行剩余设置。
- 按照屏幕上的说明将USB电缆线连接到正确位置。

装入纸张



1. 点击**装入纸张**或**更换纸张**。
2. 选择纸张。
3. 按照屏幕上的说明执行操作。

关于清洁刷

打开上盖时，清洁刷放在右侧。
清洗上盖内部时使用。

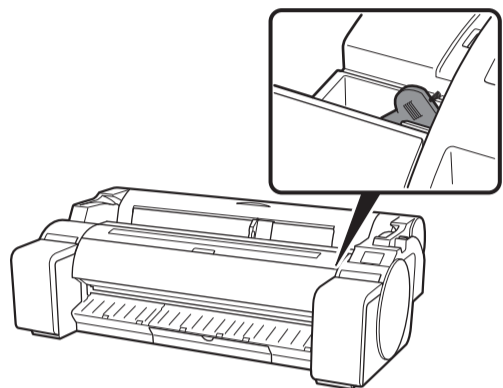

从智能手机或平板进行打印

使用“Canon PRINT Inkjet/SELPHY”应用程序软件可以轻松地无线打印智能手机或平板中存储的照片。



- 访问Canon网站以下载应用程序。



显示在线手册

在线手册中介绍了如何使用打印机。您可通过如下所示的Canon网站访问在线手册。

1 通过以下任一方式访问Canon网站。

- 输入URL
https://ij.start.canon
选择您正在使用的打印机的型号。
- 扫描QR代码



2 选择 阅读在线手册。

- 按照屏幕上的说明执行余下操作，以显示在线手册。

将信息发送到 Canon

为了提供与打印机相关的服务、开发和推广能够更好地满足客户需求的产品，Canon请求如下所示的与您Canon产品相关的信息，这些信息将通过互联网发送给Canon（如果您是在中国使用Canon产品，则发送给合法地得到批准的研究公司）。

与打印机/扫描仪/信息设备相关的信息

- 基本信息，如打印机ID号、安装日期和时间、国家/地区设置等
- 使用历史记录，如安装的墨水类型、墨水使用信息、打印的页数、扫描频率、维护信息等
- 纸张使用信息、打印环境/条件、扫描作业设置和问卷调查结果
- 设备基本信息，如型号名称、操作系统版本、语言、显示设置信息等
- 设备驱动程序和应用程序软件的版本信息和使用历史记录

*根据您机型和/或应用程序软件，上述部分信息可能不会发送。

*发送的信息可能会交付给Canon的附属公司。

*互联网接入费由用户自行承担。

如果您的Canon产品为共享使用，共享产品中记录的上述信息将被发送。如果您同意，请事先将这一事实告知共享本产品的用户，并取得他们的同意。

如果您同意上述条款，请选择**同意**。否则，请选择**不同意**。

商标

Windows是Microsoft Corporation在美国和/或其他国家/地区的商标或注册商标。

macOS是Apple Inc.在美国和其他国家/地区注册的商标。

QR代码是DENSO WAVE INCORPORATED在日本和/或其他国家/地区的注册商标。

处理提示信息

安装打印机时，操作面板的触摸屏上可能会出现错误提示信息。这可能并不表示打印机有问题，并且问题可能轻松得到解决。常见的提示信息及其原因以及正确的处理方法如下所述。有关其他提示信息的详细资料，请参阅在线手册。

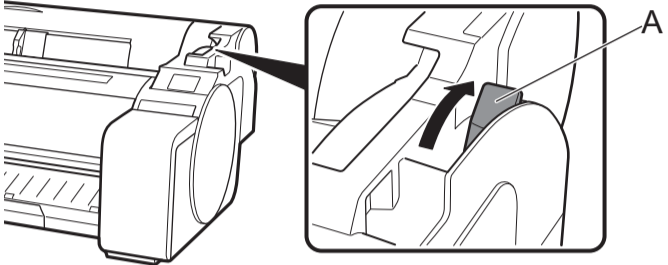
提示信息	原因	处理方法
检查是否设置了墨水盒,以及其颜色和方向。	未安装墨水盒。 墨水盒未完全安装到位。	请安装或重新安装墨水盒。 (请参阅第6页和第7页上的步骤1至8)
无法正确识别打印头。 请打开上盖,然后安装正确的打印头。	打印头未安装。 打印头电气触点故障。	安装打印头。 (请参阅第8页和第9页上的步骤1至10) 请取下打印头,确保打印头和托架的电气触点没有粘附异物,然后重新安装打印头。
纸张倾斜装入。 将释放杆远离自己向后推,然后重新装入纸张。	可能未正确(平直方向)装入纸张。 (宽度导片可能与纸张不符。请参阅第10页上的步骤6)	重新装入纸张。 (请参阅第10页上的步骤3至7) 操作以下释放杆(A)。
无法检测到纸张尺寸。 请移动释放杆并重新装入纸张。	可能未将纸张装入适当位置。 (纸张右端可能与纸张对齐线不一致。请参阅第10页上的步骤5)	
硬件错误ECxx-xxxx (x表示字母或数字) 发生打印机错误。 请关闭设备,稍候片刻,然后重新开启。	可能遇到了无法解决的错误。	请关闭打印机,等待3秒钟以上,然后重新开启电源。 如果再次出现提示信息,请记录错误代码和提示信息,然后关闭打印机电源,并联系Canon经销商寻求帮助。
错误ECxx-xxxx (x表示字母或数字) 发生打印机错误。 请参阅手册并与服务中心联系。	可能遇到了无法解决的错误。	请记录错误代码和提示信息,然后关闭打印机电源,并联系Canon经销商寻求帮助。